



<http://www.turansam.com>

TURAN-SAM: TURAN Stratejik Arařtırmalar Merkezi * TURAN-CSR: TURAN Center for Strategic Researches
TURAN-SAM Uluslararası Bilimsel Hakemli Dergisi; p-ISSN: 1308-8041, e-ISSN: 1309-4033; Yıl: 2020; Ay: Eylül; Cilt: 12/NAZ, Sayı: 47
TURAN-CSR International Scientific, Peer-Reviewed & Refereed Journal; p-ISSN: 1308-8041, e-ISSN: 1309-4033; Year: 2020; Month: September; Volume: 12/SUMMER, Issue: 47
DOI: <http://dx.doi.org/10.15189/1308-8041>

İÇİNDEKİLER

(1)

Doç. Dr. Elif Hatun ÖNAL-KILIÇBEYLİ
ARSAL'DAN AYDA'YA: TÜRK-TATAR İDEALİ'NİN TÜRKİYE
CUMHURİYETİNE KATKISI

FROM ARSAL TO AYDA: CONTRIBUTION OF THE TURKISH-TATAR IDEAL TO
THE REPUBLIC OF TURKEY

SAYFA 11

(2)

Doç. Dr. Caner SANCAKTAR
1980 SONRASI SIRP MİLLİYETÇİLİĞİ : MILOŞEVIÇ ve İRREDENTİZM
SERBIAN NATIONALISM AFTER 1980: MILOŠEVIĆ and IREDENTISM

SAYFA 16

(3)

Ekber EKBERLİ

ŞİRKET BİRLEŞME ve SATINALMASI, AZERBAIJAN'DA BANKACILIK
SEKTÖRÜNE YÖNELİK KUALİTATİF MAKALE
COMPANY MERGER and ACQUISITION, QUALITATIVE RESEARCH FOR THE
BANKING SECTOR IN AZERBAIJAN

SAYFA 21

(4)

Arş. Gör. Ünal BASTABAN; Doç. Dr. Muhammet Emin KAYSERİLİ
ORTAOKUL DÜZEYİNDEKİ ÖĞRENCİ ÇALIŞMALARININ ÖZGÜNLÜK
DURUMLARININ İNCELENMESİ: BELİRLİ GÜN ve HAFTALAR TEMALARI
ÖRNEĞİ

EXAMINATION OF AUTHENCITY CASES OF SECONDARY SCHOOL STUDENT
WORKS: AN EXAMPLE OF SPECIFIC DAYS and WEEKS THEMES

SAYFA 28

(5)

Mete Alpkan KARAHASANOGLU
AB'NİN ENERJİ BAĞIMLILIĞI ve RUSYA
EU's ENERGY DEPENDENCY and RUSSIA

SAYFA 43

(6)

Ayad Murtdha Hasan KAHİYAH; Doç. Dr. İmdat YARIM
ARAP OKULLARINDA OKUYAN ÖĞRENCİLERİN FİZİKSEL AKTİVİTEYE
KATILIM MOTİVASYON DÜZEYLERİNİN BAZI DEĞİŞKENLERE GÖRE
KARŞILAŞTIRILMASI
COMPARISON OF THE MOTIVATION LEVELS OF PARTICIPATION IN PHYSICAL
ACTIVITY OF STUDENTS IN ARAB SCHOOLS ACCORDING TO SOME VARIABLES



<http://www.turansam.com>

TURAN-SAM: TURAN Stratejik Arařtırmalar Merkezi * TURAN-CSR: TURAN Center for Strategic Researches
TURAN-SAM Uluslararası Bilimsel Hakemli Dergisi: p-ISSN: 1308-8041, e-ISSN: 1309-4033; Yıl: 2020; Ay: Eylül; Cilt: 12/NAZ, Sayı: 47
TURAN-CSR International Scientific, Peer-Reviewed & Refereed Journal; p-ISSN: 1308-8041, e-ISSN: 1309-4033; Year: 2020; Month: September; Volume: 12/SUMMER, Issue: 47
DOI: <http://dx.doi.org/10.15189/1308-8041>

SAYFA 51

(7)

Prof. Dr. Yücel GELİŐLİ; Eda DOĐAN
TÜRK DİLİ ve EDEBİYATI ORTAÖĐRETİM PROGRAMINA 21. YÜZYIL
BECERİLERİNİN YANSIMASI
REFLECTION OF 21st CENTURY SKILLS IN TURKISH LANGUAGE and
LITERATURE SECONDARY EDUCATION PROGRAM

SAYFA 58

(8)

Selçuk ÖZÇELİK
TÜRK DIŐ POLİTİKASINA DAİR DEĐERLENDİRME ve “YURTDIŐI TÜRKLER
BAKANLIĐI” MEFHUMU
EVALUATION ON TURKISH FOREIGN POLICY and REPUBLIC OF “MINISTRY OF
FOREIGN TURKS”

SAYFA 70

(9)

Dr. Öğr. Üyesi Nuri SEZER
GRAFİK TASARIM ve SANATIN BİRLİKTELİĐİ
THE UNITY OF GRAPHIC DESIGN and ART

SAYFA 76

(10)

Dr. Mehmetali KASIM
ÇİN RÜYASI ve DOĐU TÜRKİSTAN
CHINESE DREAM and EAST TURKISTAN

SAYFA 87

(11)

Sohaib Abdulhameed Abdulsalam SHAMSAN
POLITICAL INSTABILITY IN YEMEN (1962-2014)
YEMEN’de SİYASİ İSTİKRARSIZLIK

SAYFA 96

(12)

Reyhan ÇEKER
TÜRKİYE’NİN BOSNA-HERSEK’TEKİ KAMU DİPLOMASİSİ KULLANIMI ve
SONUÇLARI
PUBLIC DIPLOMACY USE and RESULTS ON TURKEY BOSNIA-HERZEGOVINA
SAYFA 102

(13)

Prof. Dr. Hasan TOSUN
TÜRK YÜKSEKÖĐRETİM SİSTEMİ ve YAPISAL DEĐİŐİŐİM YÖNÜNDE YENİ
ÖNERİLER



<http://www.turansam.com>

TURAN-SAM: TURAN Stratejik Arařtırmalar Merkezi * TURAN-CSR: TURAN Center for Strategic Researches
TURAN-SAM Uluslararası Bilimsel Hakemli Dergisi; p-ISSN: 1308-8041, e-ISSN: 1309-4033; Yıl: 2020; Ay: Eylül; Cilt: 12/NAZ, Sayı: 47
TURAN-CSR International Scientific, Peer-Reviewed & Refereed Journal; p-ISSN: 1308-8041, e-ISSN: 1309-4033; Year: 2020; Month: September; Volume: 12/SUMMER, Issue: 47
DOI: <http://dx.doi.org/10.15189/1308-8041>

***TURKISH HIGHER EDUCATION SYSTEM and NEW PROPOSALS FOR
STRUCTURAL TRANSFORMATION***

SAYFA 111

(14)

Assoc. Prof. Natavan SEYİDZADEH

ART and LIFE MOTIVES IN CHARLES DICKENS' CREATIVITY

CHARLES DICKENS'İN YARATICILIĞINDA SANAT ve YAŞAM MOTİFLERİ

SAYFA 119

(15)

Ebrar ŞEBİN

OBAMA DÖNEMİNDE ABD'NİN ARAP BAHARI POLİTİKASI

THE US ARAP SPRING POLICY IN THE OBAMA ERA

SAYFA 124

(16)

Nagehan VURGUN

HÂREZMŞAH CELÂLEDDİN'İN HİNDİSTAN SERÜVENİ

HAREZMŞAH CELÂLEDDİN'S ADVENTURE IN INDIA

SAYFA 131

(17)

Öğr. Gör. Dr. Fahrettin PALA; Öğr. Gör. Abdulmuttalip PİLATİN

**GİRİŞİMSEL PAZARLAMA BOYUTLARININ İNOVASYON ve FİNANSAL
PERFORMANS ÜZERİNE ETKİSİ: TR90 BÖLGESİNDE FAALİYET GÖSTEREN
KOBİ'LER ÖRNEĞİ**

***THE EFFECT OF INTERVENTIONAL MARKETING DIMENSIONS ON
INNOVATION and FINANCIAL PERFORMANCE: EXAMPLE OF SMEs
OPERATING IN THE TR90 REGION***

SAYFA 135

(18)

Dr. Ömer Faruk KIRMIT

ÖĞRENCİLERE MİLLİ KİMLİK KAZANDIRMADA TARİH DERS

KİTAPLARININ ÖNEMİ

***THE IMPORTANCE OF HISTORY COURSE BOOKS IN NATIONAL IDENTITY FOR
STUDENTS***

SAYFA 146

(19)

Sonia SULTANZADA

**ARAP ORDUSUNUN OLUŞUMU ve 1948 ARAP-İSRAİL SAVAŞINDA ARAPLARIN
YENİLGİ NEDENLERİ**

***FORMATION OF ARAB ARMY and THE REASONS OF ARABS DEFEAT IN THE
1948 ARAB-ISRAELI WAR***

SAYFA 152





http://www.turansam.com

TURAN-SAM: TURAN Stratejik Arařtırmalar Merkezi * TURAN-CSR: TURAN Center for Strategic Researches
TURAN-SAM Uluslararası Bilimsel Hakemli Dergisi: p-ISSN: 1308-8041, e-ISSN: 1309-4033; Yıl: 2020; Ay: Eylül; Cilt: 12/NAZ, Sayı: 47
TURAN-CSR International Scientific, Peer-Reviewed & Refereed Journal; p-ISSN: 1308-8041, e-ISSN: 1309-4033; Year: 2020; Month: September; Volume: 12/SUMMER, Issue: 47
DOI: http://dx.doi.org/10.15189/1308-8041

(20)

Arş. Gör. Hilal GENÇ ÇOPUR; Prof. Dr. H. Elif DAĞLIOĞLU; Dr. Öğr. Üyesi Hatice DAĞLI

GOOGLE PLAY STORE ve APPLE STORE'DAKİ DİJİTAL OYUNLARIN
MATEMATİK EĞİTİMİ STANDARTLARI ve ÇOCUĞA UYGUNLUĞU
AÇISINDAN İNCELENMESİ

*EXAMINING DIGITAL GAMES IN GOOGLE PLAY STORE and APPLE STORE IN
TERMS OF MATHEMATICS EDUCATION STANDARDS and CHILD
APPROPRIATENESS*

SAYFA 165

(21)

Murad ASGAROV

*GOOD WIFE and A RAPE VICTIM: UYGHUR WOMEN IN PROPAGANDA
İYİ BİR EŞ ve BİR TECAVÜZ MAĞDURU: UYGUR KADINLARI
PROPAGANDADA*

SAYFA 177

(22)

Prof. Dr. C.Gazi UÇKUN; Doç. Dr. Seher UÇKUN

PANDEMİDE ÖZEL GÜVENLİK GÖREVLİLERİNİN ROLÜ ve ÖNEMİ
*THE ROLE and IMPORTANCE OF SPECIAL SECURITY OFFICERS IN A
PANDEMIA*

SAYFA 189

(23)

Prof. Dr. Hasan LATİF

COVID 19: ARTIK HİÇBİR ŞEY ESKİSİ GİBİ OLMAYACAK!
COVID 19: NOTHING WILL BE THE SAME ANYMORE!

SAYFA 192

(24)

Prof. Dr. Hasan TOSUN

GİRİŞİMCİ ve YENİLİKÇİ ÜNİVERSİTE ENDEKSİ BAĞLAMINDA VAKIF
ÜNİVERSİTELERİ

*FOUNDATION UNIVERSITIES IN THE CONTEXT OF ENTREPRENEURIAL and
INNOVATIVE UNIVERSITY INDEX*

SAYFA 195

(25)

Dr. Öğr. Üyesi Sefer GÜMÜŞ; Nurhan ARSLAN

İŞLETMELERDE MÜŞTERİ ve GİRİŞİM ODAKLILIĞIN FİRMA
PERFORMANSINA ETKİLERİ ve BİR ARAŞTIRMA

*THE EFFECT OF ENTERPRENEURIAL and CUSTOMER ORIENTATION TO THE
PERFORMANCE OF A COMPANY and A RESEARCH*

SAYFA 204





<http://www.turansam.com>

TURAN-SAM: TURAN Stratejik Arařtırmalar Merkezi * TURAN-CSR: TURAN Center for Strategic Researches
TURAN-SAM Uluslararası Bilimsel Hakemli Dergisi; p-ISSN: 1308-8041, e-ISSN: 1309-4033; Yıl: 2020; Ay: Eylül; Cilt: 12/NAZ, Sayı: 47
TURAN-CSR International Scientific, Peer-Reviewed & Refereed Journal; p-ISSN: 1308-8041, e-ISSN: 1309-4033; Year: 2020; Month: September; Volume: 12/SUMMER, Issue: 47
DOI: <http://dx.doi.org/10.15189/1308-8041>

(26)

Nargiz HASANLI

ENGELLI BIREYLERE HIZMET VEREN OTELLERE YÖNELİK BİR ARAŐTIRMA:

BAKÜ ÖRNEĐİ

***A RESEARCH ON HOTELS THAT SERVE THE DISABLED PEOPLE: THE
EXAMPLE OF BAKU***

SAYFA 221

(27)

Őule YILDIZ

**HASAN ÂLİ YÜCEL'DE EĐİTİM DÜŐÜNCESİ
*THOUGHT OF EDUCATION IN HASAN ÂLİ YÜCEL***

SAYFA 230

(28)

Prof. Dr. Ayőe EVEREST

**YOL KATEDEN BİTKİLER/ İPEK YOLUNU KATEDEREK GELEN BAZI
BİTKİLER**

***PLANTS THAT TRAVEL THE ROAD / SOME PLANTS THAT COME ON THE SILK
ROAD***

SAYFA 237

(29)

Dr. Aras DOĐAN

**DIŐSAL ÖDÜL BEKLENTİSİNİN ÖZ KARARLILIK TEORİSİ ÇERÇEVESİNDE
BANKA ÇALIŐANLARININ MOTİVASYONUNA ETKİSİ**

***THE EFFECT OF EXTERNAL REWARD EXPECTANCY ON BANKING
EMPLOYEE'S MOTIVATION IN THE FRAME OF SELF-DETERMINATION
THEORY***

SAYFA 259

(30)

Dr. Öğr. Üyesi İbrahim Bora ORAN

**DÜNYADA KORONAVİRÜS VAKASI GÖRÜLMİYEN ÜLKE ve BÖLGELER
*COUNTRY and REGIONS WHERE CORONAVIRUS CASE IS NOT SEEN IN THE
WORLD***

SAYFA 270

(31)

Dr. Öğr. Üyesi Mehriban MAMMADALİYEVA

**PİYANO EĐİTİMİNDE APLİKATÜR PROBLEMLERİ
*APPLICATURE PROBLEMS IN PIANO EDUCATION***

SAYFA 278

(32)

Prof. Dr. őeniz ANBARLI BOZATAY; Özge SAVACI; Burak YAVAŐAN





<http://www.turansam.com>

TURAN-SAM: TURAN Stratejik Arařtırmalar Merkezi * TURAN-CSR: TURAN Center for Strategic Researches

TURAN-SAM Uluslararası Bilimsel Hakemli Dergisi; p-ISSN: 1308-8041, e-ISSN: 1309-4033; Yıl: 2020; Ay: Eylül; Cilt: 12/NAZ, Sayı: 47

TURAN-CSR International Scientific, Peer-Reviewed & Refereed Journal; p-ISSN: 1308-8041, e-ISSN: 1309-4033; Year: 2020; Month: September; Volume: 12/SUMMER, Issue: 47

DOI: <http://dx.doi.org/10.15189/1308-8041>

**SİYASAL İKTİDARIN DOĞASINA ETIENNE DE LA BOÉTİE’NİN “GÖNÜLLÜ
KULLUK ÜZERİNE SÖYLEV”İ AÇISINDAN BAKMAK
LOOKING AT NATURE OF POLITICAL POWER FROM ETIENNE DE LA BOÉTİE’S
“THE DISCOURSE OF VOLUNTARY SERVITUDE”**

SAYFA 285

(33)

**Dr. Öğr. Üyesi Gülnara GOCA MEMMEDLİ
TİFLİS’TE ŞAHSEY VAHSEY RİTÜELLERİ: 19. Yüzyıl ile 20. Yüzyılın Başlarında
(Gazete Yazıları ve Hatıralar Işığında)**

**SHAHSEY VAHSEY RITUALS IN TBILISI: In the 19th century and beginning of the
20th century**

SAYFA 289

(34)

**WidadMasaudOmar ALGHIES; Lütfi İNCİKABI
LİBYA MATEMATİK DERS KİTAPLARI ve PROGRAM UYUMLULUĞUNUN
KARŞILAŞTIRILMASI**

**COMPARISON OF LIBYAN MATHEMATICS TEXTBOOKS and PROGRAM
COMPATIBILITY**

SAYFA 295

(35)

**Dr. Cüneyt MENGÜ
OSMANLI YÖNETİMİNDE KÜLTÜR MERKEZİ KERKÜK’TEN MEDENİYET
ELÇİLERİ**

**CIVILIZATION AMBASSADORS FROM CULTURAL CENTER KIRKUK IN THE
OTTOMAN ADMINISTRATION**

SAYFA 304

(36)

**Doç. Haluk YÜCEL; Öğr. Gör. Hande TAŞÇEŞME
MÜNİR NURETTİN SELÇUK’UN RAST AĞIR SEMÂİ ve NİHÂVEND YÜRÜK
SEMÂİ ESERLERİNİN MAKAMSAL AÇIDAN İNCELENMESİ
ANALYSING THE WORKS OF MUNİR NURETTIN SELCUK IN RAST AGIR SEMAI
and NİHAVEND YURUK SEMAI IN TERMS OF MAKAM**

SAYFA 313

(37)

**Doç. Dr. Cem GÜZELOĞLU
ERKEN CUMHURİYET DÖNEMİ TÜRK KARİKATÜR SANATININ YENİ
ÇİZGİLERİ: RAMİZ GÖKÇE**

**NEW DRAWINGS of TURKISH CARICATURE ART in EARLY REPUBLIC PERIOD:
RAMIZ GOKCE**

SAYFA 320

(38)





<http://www.turansam.com>

TURAN-SAM: TURAN Stratejik Arařtırmalar Merkezi * TURAN-CSR: TURAN Center for Strategic Researches
TURAN-SAM Uluslararası Bilimsel Hakemli Dergisi; p-ISSN: 1308-8041, e-ISSN: 1309-4033; Yıl: 2020; Ay: Eylül; Cilt: 12/NAZ, Sayı: 47
TURAN-CSR International Scientific, Peer-Reviewed & Refereed Journal; p-ISSN: 1308-8041, e-ISSN: 1309-4033; Year: 2020; Month: September; Volume: 12/SUMMER, Issue: 47
DOI: <http://dx.doi.org/10.15189/1308-8041>

Doç. Dr. Sibel DEMİRARSLAN, MİMAR
DİSTOPIK ALGI MEKÂNDAN MEKÂNSİZLİK ve AİDİYETSİZLİK: THE
PLATFORM/EL HOYO FİLMİ ÜZERİNDEN MEKAN ÇÖZÜMLEMESİ
IN THE SPACE OF DYSTOPIC PERCEPTION, SPACENESS and NON-
PARTNERSHIP: SPACE ANALYSIS THROUGH THE PLATFORM / EL-HOYO FILM
SAYFA 328

(39)

Doç. Dr. Sibel DEMİRARSLAN, Mimar
YÜZEY DOKUSU ve ERGONOMİDE İŞLEVSELLİĞE KATKISI
SURFACE TEXTURE and IT'S CONTRIBUTION TO FUNCTIONALITY IN
ERGONOMICS
SAYFA 333

(40)

Dr. Öğr. Üyesi Mehmet Fatih ÖZCAN
TÜRKÇE EĞİTİMİ BÖLÜMÜ ÖĞRETMEN ADAYLARININ YAŞAM BOYU
ÖĞRENME EĞİLİMLERİ
LIFELONG LEARNING TENDENCIES OF THE TURKISH EDUCATION TEACHER
CANDIDATES
SAYFA 338

(41)

Doç. Dr. Kazım YILDIRIM
KİMLİK İTİBARIYLA ŞAVAKLILAR
SHAVAKS BY IDENTITY
SAYFA 350

(42)

Assoc Professor. Phd. Rahiba ALIYEVA; SRSCI. Phd student. Nasib ZEYNALOV
AZERBAIJAN'DA ALMAN YERLEŞİMİ
GERMAN SETTLEMENT IN AZERBAIJAN
SAYFA 358

(43)

Dr. Senem Zeynep ERCAN
SAHNE SANATLARI TIBBİ ve PİYANO EĞİTİMİNE ENTEGRE EDİLEBİLECEK
DESTEKLEYİCİ TEKNİKLER
PERFORMING ARTS MEDICINE and SUPPORTIVE TECHNIQUES THAT WOULD
BE HELPFUL TO INTEGRATE IN PIANO EDUCATION
SAYFA 363

(44)

Dr. Zeyyat BANDEOĞLU
MALLARIN SERBEST DOLAŞIMI: NAFTA, AB ve USMCA
FREE MOVEMENT OF GOODS: NAFTA, EU & USMCA
SAYFA 369





<http://www.turansam.com>

TURAN-SAM: TURAN Stratejik Arařtırmalar Merkezi * TURAN-CSR: TURAN Center for Strategic Researches
TURAN-SAM Uluslararası Bilimsel Hakemli Dergisi; p-ISSN: 1308-8041, e-ISSN: 1309-4033; Yıl: 2020; Ay: Eylül; Cilt: 12/NAZ, Sayı: 47
TURAN-CSR International Scientific, Peer-Reviewed & Refereed Journal; p-ISSN: 1308-8041, e-ISSN: 1309-4033; Year: 2020; Month: September; Volume: 12/SUMMER, Issue: 47
DOI: <http://dx.doi.org/10.15189/1308-8041>

(45)

Md. Nazmul ISLAM

TURKEY, ASIA ANEW AND SOUTH ASIA: A COMPARATIVE ASSESSMENT ON BILATERAL RELATIONS and SOFT POWER POLICY WITH BANGLADESH, INDIA, and PAKISTAN

TÜRKİYE, YENİDEN ASYA ve GÜNEY ASYA: BANGLADEŞ, HİNDİSTAN ve PAKİSTAN İLE İKİLİ İLİŞKİLER ve YUMUŞAK GÜÇ POLİTİKASI ÜZERİNE KARŞILAŞTIRMALI BİR DEĞERLENDİRME

SAYFA 379

.....
(46)

Etibar MUSAYEV

2000'Lİ YILLARDAN SONRA TÜRKİYE-RUSYA İLİŞKİLERİ ve 'UÇAK KRİZİ' AFTER TURKEY-RUSSIA RELATIONS IN THE 2000'S and THE 'PLANE CRİSİS'

SAYFA 399

.....
(47)

Gamze UYAR

ÖMER SEYFETTİN'İN DİL DAVASI THE LANGUAGE CAUSE OF OMER SEYFETTİN

SAYFA 406

.....
(48)

Uzm. Yunus Emre UYAR

ÇOCUK EDEBİYATINDA KONU VE TEMA SUBJECT and THEME IN CHILDREN'S LITERATURE

SAYFA 412

.....
(49)

Ali Bestemi KEPEKÇİ

PANDEMİ SÜRECİNDE TEMAS ÖYKÜSÜ OLMAYAN VE ASEPTOMATİK HASTALARIN AMELİYAT ÖNCESİ KORONAVİRÜS TARANMASINDA GÖĞÜS BİLGİSAYARLI TOMOGRAFİSİ VE RT-PCR TESTİNİN DEĞERLENDİRİLMESİ EVALUATION OF THE USE OF CHEST COMPUTED TOMOGRAPHY and RT-PCR TEST IN PREOPERATIVE CORONAVIRUS SCREENING OF ASYMPTOMATIC PATIENTS WITHOUT A HISTORY OF CONTACT DURING THE PANDEMIC PROCESS

SAYFA 418

.....
(50)

Öğr. Gör. Dr. Hatice BÜBER KAYA

WHY SOME PARENTS OPT OUT OF THE SCHOOL SYSTEM IN TURKEY and SEEK ALTERNATIVE METHODS TO THE TRADITIONAL SCHOOLING? THE HISTORY OF EDUCATION OUT OF SCHOOL IN TURKEY



<http://www.turansam.com>

TURAN-SAM: TURAN Stratejik Arařtırmalar Merkezi * TURAN-CSR: TURAN Center for Strategic Researches

TURAN-SAM Uluslararası Bilimsel Hakemli Dergisi; p-ISSN: 1308-8041, e-ISSN: 1309-4033; Yıl: 2020; Ay: Eylül; Cilt: 12/NAZ, Sayı: 47

TURAN-CSR International Scientific, Peer-Reviewed & Refereed Journal; p-ISSN: 1308-8041, e-ISSN: 1309-4033; Year: 2020; Month: September; Volume: 12/SUMMER, Issue: 47

DOI: <http://dx.doi.org/10.15189/1308-8041>

**NEDEN TÜRKİYE'DEKİ BAZI AİLELER OKUL SİSTEMİNİN DIŐINA ÇIKARAK
ALTERNATİF EĐİTİM YÖNTEMLERİ ARIYOR? TÜRKİYE'DE OKUL DIŐINDA
EĐİTİMİN TARİHİ**

SAYFA 425

(51)

Öğr. Gör. Dr. Hande ÖZOLGUN AKKURT

**TEKİRDAĐ İLİ TARIM İŐLETMELERİNDE ÜRETİCİLERİN DEMOGRAFİK
ÖZELLİKLERİ**

***DEMOGRAPHIC CHARACTERISTICS OF PRODUCERS IN TEKİRDAĞ PROVINCE
AGRICULTURAL ENTERPRISES***

SAYFA 433

GENEL BİLGİLER

ve

DERGİ YAZIM KURALLARI

SAYFA 437



(1)

Doç. Dr. Elif Hatun ÖNAL-KILIÇBEYLİ¹

ARSAL'DAN AYDA'YA: TÜRK-TATAR İDEALİ'NİN TÜRKİYE CUMHURİYETİNE KATKISI
FROM ARSAL TO AYDA: CONTRIBUTION OF THE TURKISH-TATAR IDEAL TO THE
REPUBLIC OF TURKEY

ÖZ

Coğrafya ve İnsan, fiziksel olarak birlikte hareket edemese de, insanla coğrafik unsurlar birer kültür haline dönüşerek harekete geçebilmektedir. 19.yüzyılda Osmanlı İmparatorluğundan binlerce kilometre uzaklıktaki Avrupa Rusya'sında, yani İdil-Ural Bölgesinde doğan bir insanla gelişen 'Türk-Tatar' fikrinin/idealinin, 20.yüzyılda Osmanlı toprakları üzerinde 'Bağımsız ve Egemen bir Ulus-Devlet'te gerçekleştirme idealine erişmesi ve Anadolu'da hayat bulması 'özgün'dür.

Türkiye Cumhuriyeti'ne davet edilerek ailesiyle gelen Sadri Maksudi Arsal, Türk Tarih Kurumu ve Türk Dil Kurumu'nun, Türk Hukuk Tarihi'nin öncülü olarak 'demokratik bir devlet' oluşumunda ve Türkiye Cumhuriyetindeki yükseköğretime entelektüel düzeyde katkıları önemlidir. Sadece Arsal'ın kendisi değil, Rus Çarlığı döneminde İdil-Ural bölgesinde yaşayan diğer Türk-Tatar aydınlarının katkıları da bu değerlidir. 'Etik'i, yaşamın temel ilkesi olarak benimseyen, genetik aktarımından gelen bilgiyi, gerçekliği ve doğruluğuyla devam ettiren S.M.Arsal'ın kızı Adile Ayda'nın Türk bilim dünyasına ve 'Modern Türk Kadını' olarak çalışma yaşamına katkıları bu makalenin konusudur. Bu makale, Toplumsal Değişme Kuramları çerçevesinde M.Weber'in 'İdeal Tip-Rasyonel Eylem' kavramlarıyla ele alınmış siyasi yapının toplumsal etkileşimi ve örneklemesini içermektedir.

Anahtar Kelimeler: Türk-Tatar, İdil-Ural Bölgesi, Hukuk, Diploması, Ulus-Devlet.

JEL Kodları: F5, P1, P17.

ABSTRACT

Geography and human beings can not physically act together, but human and geographical elements can act by turning into cultures. It is valuable that the 'Turkish-Tatar' idea/recapitulate, which developed in the 19th century in European Russia, which was thousands of kilometers away from the Ottoman Empire, with a person born in Idil-Ural Region, reached the ideal of realization in an independent and sovereign nation state on the Ottoman lands in the 20th century and came to life in the Anatolian geography.

Sadri Maksudi Arsal was invited by Atatürk to Republic of Turkey and received to citizenship of Turkey with his family. He supported with all its might and conducted for constructing to Turkish History Association, Turkish Language Association as a 'Turkish-Tatar' oriented. Not only S.M. Arsal, but also Turkish-Tatar intellectuals lived in the Idil-Ural region are also supported to institutionalism in a Nation-State of Turkish Republic. A. Ayda's principles of truth and accuracy, which adopt 'Ethics' as the basic principle of life and come with the effect of genetic transfer set an example to the Turkish scientific world, Turkish Diplomatic life as a 'Modern Turkish Woman'. This article includes the social interaction and sampling of the political structure, which has been handled with Max Weber's concepts of 'Ideal Type - Rational Action' within the framework of social change theories.

Keywords : Turkish-Tatar, Idil-Ural Region, Law, Diplomacy, Republic.

JEL Codes: F5, P1, P17.

¹ Assoc. Prof. Dr., Adana Alparslan Türkeş Science and Technology University, PSF, International Relations Department
elifhatun001@gmail.com ORCID:0000-0001-8263-2009



GİRİŞ

Coğrafya ve insan, dünyada ilkel komünal toplumdan bugüne dek sosyolojik, tarihsel, ekonomik, siyasi deęişimler silsilesini yaratan doğal bir ortaklıktır. Ve bu doğal ortaklık, 21.yüzyılda hız kesmeden mevcut yerküre dışına taşılarak, evrendeki sonsuzluęun içindeki arayışla deęişim ve yenileşme süreci devam etmektedir. Yaşadığımız yerküredeki coğrafik konular yüzyıllar boyunca radikal veya kısmi deęişimlere uğramış olsa da; ‘siyasi deęişim ve dönüşümler’, siyasi tanımlamalar ve kavramlar, yaşanan her zaman dilimi dahilinde sürekli deęiştirmektedir. Bu kapsamda, elbette Aydınlanma ve öncesi tarihsel gelişimlerin etkisiyle 19. ve 20. yüzyılda bilimin gelişimi ile ‘Birey-Toplum’ üzerindeki çalışmalarda da önemli katkılar bilim insanları tarafından gerçekleştirilmiştir. Max Weber, sosyoloji’de toplumsal olaylar ile insan davranışı temelinde metodolojik olarak sorunu ‘açıklama’ ile ‘anlama’ arasında, yani insan eyleminin anlam veren güdüleri ve bilinci anlama üzerine yoğunlaşmıştır(Karkıner N.,2011, s.29). M.Weber’in toplumsal deęişime ilişkin çalışmalarındaki önemli referanslarından birisi ‘Kapital’dir. Ancak M.Weber, K.Marx’ın geniş çalışma alanındaki kadar çoklu etkenler ile ilişkileri ve derin tarihsel bağları konusunda çok, toplumun rasyonelleşmesi ve bu kapsamdaki siyasi ve ekonomik liberalizm alanında yoğunlaşmıştır. Burada M.Weber’in klasik toplumsal deęişme kuramlarını ayrıntılı analizlerini yaptığı ‘Toplum Biliminde Nesnellik’ (1904), ‘Protestan Etik ve Kapitalizmin Ruhu’(1904) eserlerinde görebiliyoruz. Burada ise genel yasalar veya tarihsel gelişim süreçleri sorunsalını irdelemektense, ‘kavramlar ve kavramsallaştırma’larını sosyolojik açıdan inceler. Bir yandan, coğrafya’nın oluşturduğu ‘tip’ler ve ortamlar ile aslında oluşan ve oluşmakta olan toplum, diğer yanda ise bireyin özgünlüğü, bireyin en yakınındaki diğer bireyler ve mikro-cemiyetler önem kazanmıştır. Tam da bu noktada, 1898 yılında Rusya çarlığındaki toplum ve insan ile çalışma konumuzla ilişkilendirerek Weberyen kavramsallaştırmalar ile irdelenecektir.

1 . Rusya Çarlığında Siyaset, Devrim ve Kültür.

Çarlık Rusya’sının her Çar veya Çariçe döneminde aynı soy/akrabalık bağları olması ile yönetim anlayışı arasında doğrusal bir bağ olmadığı bilinmekte; her Çar veya Çariçe, birbirinden farklı radikal siyasi ve toplumsal kararlar alan bir yapıya sahip olduğunu Rusya’nın resmi tarih yazarları da açıklamaktadır (www.histf.ru, 2020). 17. yüzyılda Rus Çarlığı, bulunduğu coğrafya bütününde yaşayan birçok halkların varlığını bildiği halde Rus Ortodoks Kilisesinin de desteğiyle kendini bütün Slavların hamisi ilan ederek, sadece Asya’da Rus İmparatorluğu sınırları dahilinde değil, Avrupa’daki Slavları da bu anlayışa dahil ederek ‘Panslavlizm’ olgusunu açıklamıştı. Bulunulan coğrafya’nın yönetimi, yani siyasi kararlar ve politikalar, tüm toplumsal deęişme kuramları tarafından dikkate alınan bir dış unsurdur. Bir tür doğal tepkimenin olacağı mantık çerçevesinde olduğuna göre, Çarlık Rusya’sında Rus ve Ortodoks olmayan ve Çarlık öncesinde de bu coğrafi alanda yerleşik olan yerel halklarda karşı bir düşünce, fikir ve eylem tetiklenmiş oluyordu. Aslıolan ise, I.Nikolay’ın, II.Nikolay’ın baskın Slavcı politikalar uygulamasıyla kendi özgünlüğü ve kendi inanç ve kültürünü korumak Rus olmayan Çarlık toplumunda ‘Bağımsızlık’ arayışları ve fikirleri de gelişme göstermiştir.

2 . Sadri Maksudi Arsal : Türk-Tatar İdealinin Atası .

Sadreddin Nizametdinoviç Maksudof, özerk Tataristan Cumhuriyetinde Kazan kenti yakınlarındaki Taşsu’da 1878 yılında dünyaya gelmiş, eğitimini Kazan ve Bahçesaray’da almış. Kazan’da Rus dili Öğretmenlik formasyonunu almış, ardından Hukuk eğitimi almak üzere Paris’e gider. İlk-Orta-Lise eğitimini tamamlayınca tekrar Kazan’a döner ve 1907 yılında Meclis (Duma)ya vekil olarak seçilir ve St.Petersburg’da ‘Haklar ve Özgürlükler’ konusunda güçlü söylem sahibi bir vekil olarak ön plana çıkar². İkinci ve Üçüncü Duma da vekillik yaptıktan sonra, Kazan’a dönerek meslek yaşamına devam etse de, önce ‘Milli-Medeni Muhtariyet’i dealiyle ‘Milli Meclis’in kurulması yolunda yoğun çalışmalarda yer almıştır. 1917 Ekim Devrimi, devrim temelindeki merkezi yönetim olan ‘Sovyet’in izniyle Rusça resmi dili ve temeli Marksist-

² Ord.Prof.Dr.Sadri Maksudi Arsal ile ayrıntılı bilgileri , A.Ayda’nın 1991 yılındaki Sadri Maksudi Arsal kitabından ve Prof.Dr.Gönül Pultar’ın (2017) ‘Dedem Sadri Maksudi Arsal(1878-1957)’. İstanbul Üniversitesi Hukuk Fakültesi Mecmuası. Ord.Prof.Dr. Sadri Maksudi Arsal’a Armağan Özel Sayısı. Sayı. LXXV, Yıl.2017 . s.43-74 makalesinden okunabilir.



Leninist teori temelinde oluşturulan ‘Sovyet’ e bağlı tanımlanacak olan kısmi kültürel hakları içermekteydi. Bu da ulusal-kültürel özerklik idealini gerçekleştirilemeyeceğini ortaya koymuştu. Kasım.1917 de kurulan Milli Meclis, Nisan.1918 de lağvedilerek kapatılır. Ardından Finlandiya ve Fransa’da siyasi çalışmalarına devam etmek gayretinde olsa da, siyasi yapılanmada yalnız ve SSCB’nin Avrupa tarafından da olumlu karşılanması üzerine Hukuk alanında eğitmen olarak çalışır. Ancak Türkiye ilgisi de açıktır. Önce İstanbul’a Türk Ocaklarına konuşmacı tarafından davet edilmesi ve Atatürk ile özel görüşmesi sonrası Türkiye’ye daimi yerleşme kararı alır. Türkiye Cumhuriyeti hüviyet cüzdanında adı, Sadri Maksudi Arsal’dır. Türkiye’de Hukuk alanında yüksek öğretimi ve felsefesi çalışmalarında öncül rol üstlenmiş; Türk Tarih Kurumu, Türk Dil Kurumu’nun ulusal-devlet’e özgün kurumsallaşmasına yoğun çabalarıyla destek bir aydın kişiliktir. Tek parti döneminde iki kez ve ardından Demokrat Parti ile bir kez milletvekilliği görevinde bulunan S.M.Arsal, sosyoloji ve hukuk alanında bilimsel çalışmaları Türkçe ve Tatarca yazarak Türk bilim dünyasında katkılar yapmaya devam etti. Makalede inceleme konumuza dönecek olursak, tam da Weber ‘in ‘Protestan Ahlakı ve Kapitalizmin Ruhü’nda değindiği gibi toplumsal yapının kendi etkileşiminin siyasi kontrolünde ‘İdeal Tip’ler, siyasi kontrolü aşarak başka bir yapıda ortaya çıkabiliyordu. ‘Rasyonel Eylem’ kavramsallaştırılmasında ise S.M.Arsal’ın ‘Amaca yönelik rasyonel eylem’ dahilinde bilinçli olarak kaldığını, bunu değiştirdiği coğrafyası da olsa içselleştirdiği ve belki de kendinde yeniden değerlendirerek oluşturduğu ‘Ana Ülkü’yü gerçekleştirmek amacına yönelik yöntem ve araçları rasyonel bir tavırla seçtiği görülmektedir.

3. Adile Ayda : Türk-Tatar idealinin Modern Türkiye’deki Varlığı.

Mücadeleci bir vatansever, özgürlük savunucusu, özverili bir akademisyen ve TBMM de gönüllü bir milletvekili S.M.Arsal’ın kızı Adile Ayda, aile içinde önce İdil-Ural’da Kazan kentinde, Duma’da deputat’lık döneminde St.Petersburg’da, 1917 Ekim Devrimi sonrası önce kısa bir zaman Helsinki ardından Paris’te ve nihayetinde İstanbul’da yaşanan hızlı, coşkulu, sakin ama tüm süreci birincil bir tanık sıfatında, önemli deneyimleri yuvanın içinde doğrudan yaşamış bir kişi. Türkiye’de yüksek öğrenim sonrası Ankara ve İstanbul Üniversitelerinde öğretim üyeliği yaptı. Ardından, 1932 yılında TC Dışişleri Bakanlığı’nı başarılı olarak kazanarak Diplomat- Müsteşar görevinde ‘Türkiye’nin İlk Kadın Diplomatı’ sıfatını aldı. Bu noktada, Türkiye’de kadın hakları tarihinde attığı önemli bir adımdır. Bu aşamaya geliş, elbette S.M.Arsal gibi yurtsever, bağımsızlığa inanmış bir hukukçu bir baba ile aydın bir annenin kızı olmasının, diğer yandan Türkiye Cumhuriyeti’nin devrimlerle gelişeceğine inanan ve ‘daimi terakki’ anlayışını benimsemiş bir kadın olmasıyla gerçekleşmiştir. Ancak o yıllarda henüz Türkiye Cumhuriyeti devrimlerini henüz tamamlayamamıştı; Türk kadınının yurtdışı görevlerde bulunamaması üzerine tekrar öğretim üyeliğine döndü. 1958 yılında çıkarılan yasayla Türk kadınının yurtdışı görevlendirilmesi mümkün hale gelir. Lahey, Belgrad görevleri sonrası 1963’de Ankara’ya döner. 1967 yılında Roma’ya ‘Elçi-Müsteşar’o lur. Ve işte diğer bir verimli süreci burada yapacaktır : ‘Etrüskler’üzerine Vatikan dahil kütüphane kaynaklarını kullanır. 1974 yılında ‘Etrüskler Türk Mü İdi?’ çalışmasını yayımlar.

Başlı başına ince ayrıntılarla dokunan iddialı bir çalışmadır³. 1976 yılında ‘Kontenjan Senatörü’ olarak görev yapar. 1978 yılında emekli olur. Ancak S.M.Arsal gibi emeklilik döneminde biriktirdiği kaynakçaları, notları derleyerek kitaplarını yazar. ‘Etrüskler Türktüler, Deliller’ eserini Fransızca yazmıştır. Çalışmalarında, dil-din ve ‘kültür’ öğelerini işleyerek öncelikle Fransızca, İtalyanca, Türkçe yazmıştır. Yine Weberyen yaklaşıma dönecek olursak, kapitalist sistem içinde Ulus-Devlet niteliğinde varolan Türkiye Cumhuriyetinde ‘İdeal Tip-Rasyonel Eylem’ kavramlarını, toplumsal değişimde öncül rolleri kendi çabalarıyla elde ederek karşılamış ve ‘İdeal’ kavramını bir Türk kadını olarak gerçekleştirmiştir.

SONUÇ

Osmanlı İmparatorluğu sınırlarına coğrafik olarak oldukça uzak olan İdil-Ural Bölgesinde Türk-Tatar savunucusu Sadri Maksudi Arsal ve onun ideali olan ‘İç Rusya ve Sibiryaya Milli Medeni Türk-Tatar Muhtariyeti’ni kurarak ‘kültürel özerklik’ ve elbette ‘kendi-kendini yönetme hakkı olduğunu savunmuştu. 1917 Ekim Devrimi bu idealini gerçekleştirme olanağı bulunmaması nedeniyle, Sovyet Rusya’dan ayrılmak

³ A.Ayda’nın ‘Etrüskler Türk Müydü?’ kitabına sanal ortamda bedelsiz olarak pdf formatına ulaşmak mümkündür.



zorunda kalmıř. Paris’te üniversitede ders verdiđi dönemde Türk Ocakları tarafından konferans vermek üzere Türkiye’ye davet almıř, ardından Atatürk’ün daveti sonrasında Türkiye’ye vatandaşlık alarak daimi olarak yerleřmiřtir. ‘Türk-Tatar’ idealini, Anadolu topraklarında emperyalist devletlere karřı kurtuluř mücadelesini vermiř olan Atatürk önderliğinde kurulan Türkiye Cumhuriyetinde aynı 1917 de planlandıđı, yazıldıđı gibi deđil, Anadolu cođrafyasında yeni kurulan Cumhuriyet rejiminde *sine-qua-non* olan ‘Türk Dil’ devrimi, ‘Türk Tarihi’, ‘Türk Hukuk Tarihi’ alanlarında yođun destekler vermiřtir. Hem Türkiye Cumhuriyeti’nin gereksinim duyduđu kalifiye beyingücü hem de hem Dođu hem Batı dünyasında yüksek öğrenimini tamamlamıř bir aydın-elitin desteđi önemlidir.

Weber’e göre toplumsal düzen toplumsal iliřkiler aracılıđıyla inřa edilen geniř ölçekli yapılardır. ‘Öznel bađlılıklar’ çerçevesinde örgütlenme, düzene duygusal bađlılık, bir amaca ulařmak için varolan düzenin geçerliliđine inanma ve kurtuluřun düzene bađlı olduđuna inanan dinsel inançlar bu çerçevede deđerlendirilebilir. Bireyler kendi davranıřlarının kontrol hakkını düzene verirler ve bu da düzenlerin meřruluđunu temelinde egemenlik sistemi çerçevesinde oluřturulmasını sađlar. Egemenlik kavramı ile toplumun bazı kesimlerinin diđerleri üzerinde ne yapmaları gerektiđini söyleme otoritesine sahip olmaları ve kaynakların dađılımını kontrol etmeleridir..Böylelikle Weber egemenlik kavramı ile toplumun diđer kesimlerine ne yapmalarını söyleyen otorite çeřitlerini kavramsallařtırır (Karkıner,2011,s.32). Bu çalışmamızda, otoriter kavramına deđinemeyeceđiz. Aksi takdirde, bu çalışma artık kitaplařmaya dođru yol alabilecektir.

S.M.Arsal’ın yařamboyu dur durak bilemeksizin, gece gündüz çalışmalarını da kendi yařamı sonrasında devam etmiřtir. Bu devamlılık, kurumsallařmanın etkisi ve özelinde ise kızı Adile Ayda tarafından benzer gayretleriyle, Cumhuriyet döneminde ilkleri ařan aktif bir ‘Türk kadını’ oluřudur, kendini gerçekeřtirmedir. Babasına yakın bir çizgide aynı çalışma Őevki, üretkenliđi ve memleketi için ‘ideal tip’ olabilmesi de ya genetik mirasın etkisi ya da içinde bulunduđu cođrafya ve en küçük cemiyet diye nitelendirdiđimiz aile ortamında bulunmasından kaynaklanmaktadır. Ya da diđer bir Üçüncü Őık olarak, her ikisinden de yođun bir etkilenme halindedir.

21.yüzyılda günümüz Türkiye’sinde, ‘Toplumsal Cinsiyet Eřitliđi’, ‘Kadın Hakları’, ‘İřgücüne Aktif Katılım’ gibi günümüzde halen mücadelesi devam eden konularda Adile Ayda, örnek ve eřitlikçi bir kimlik olarak Cumhuriyet döneminde yerini almıřtır. ‘Etik’i, yařamın temel ilkesi olarak benimsemiř; edindiđi bilimsel bilgiyi, çoklu kültürlerle harmanlayarak -diđer bir kültürü yadsımayarak- kabul edilen gerçeekliđi ve dođruluđuyla devam ettiren Adile Ayda’nın Türk bilim dünyasına ve ‘Modern Türk Kadını’ oluřumuna katkıları, Toplumsal Deđiřme Kuramları çerçevesinde M.Weber’in ‘İdeal Tip-Rasyonel Eylem’ kavramlarıyla ele alınmıřtır; ve siyasi yapının toplumsal etkisi bađlamında başarılı bir sosyolojik örneklemdir. ‘Rasyonel Eylem’ araçları, amaca yönelik bilinçle hareketle seçilmiř ve uygulanmıřtır. Çađımızda, toplumsal deđiřme kuramlarının geliřerek devamını, ‘deđiřimin bir parçası’ olarak kabul edersek, bu özgün örneklerden esinlenerek benzer çađdařlařma çabalarına ülke olarak gereksinim bulunmaktadır.

KAYNAKÇA

1. Ayda A.(2014), Etrüskler Türk müydü? . BZ Yayın.ePub.
2. Ayda A. (1991). Sadri Maksudi Arsal. TTK Yayını.Ankara.
3. Karkıner N.(2011). Klasik Toplumsal Deđiřme Kuramları 1.. Yeřildal H. (Ed.) 2011. Toplumsal Deđiřme Kuramları’. ss.28-37. Anadolu Üniversitesi. Eskiřehir. ISBN.978-975-06-0817-9
4. Kılıçbeyli E.H. (2004). ‘Sovyet-Sonrası Süreçte Avrasya’da Türk Kimliđi’ . ‘Kültür ve Kimlik’ Sempozyumu. Koç Üniversitesi Stratejik Arařtırmalar Merkezi ile Kültür Arařtırmaları Derneđi (KULTURAD) Ortaklařa Düzenlediđi III.Kültürel Arařtırmaları Sempozyumu . 14 – 17.Haziran.2005 . İstanbul
5. Lacoste Y.(2004). Cođrafya Savařmak İçindir’. Doruk Yayımcılık. İstanbul. ISBN: 975-553-442-3.
6. Pultar G.(2017) ‘Dedem Sadri Maksudi Arsal(1878-1957)’. İstanbul Üniversitesi Hukuk Fakültesi Mecmuası. Ord.Prof.Dr. Sadri Maksudi Arsal’a Armađan Özel Sayısı. Sayı. LXXV, Yıl.2017 . s.43-74



<http://www.turansam.com>

TURAN-SAM: TURAN Stratejik Arařtırmalar Merkezi * TURAN-CSR: TURAN Center for Strategic Researches

TURAN-SAM Uluslararası Bilimsel Hakemli Dergisi; p-ISSN: 1308-8041, e-ISSN: 1309-4033; Yıl: 2020; Ay: Eylül; Cilt: 12/NAZ, Sayı: 47

TURAN-CSR International Scientific, Peer-Reviewed & Refereed Journal; p-ISSN: 1308-8041, e-ISSN: 1309-4033; Year: 2020; Month: September; Volume: 12/SUMMER, Issue: 47

DOI: <http://dx.doi.org/10.15189/1308-8041>

7. Weber M. (2013). Protestan Ahlakı ve Kapitalizmin Ruhu. Yarı Yayınları. İstanbul. ISBN:978 605 993 1175



http://www.turansam.com

TURAN-SAM: TURAN Stratejik Arařtırmalar Merkezi * TURAN-CSR: TURAN Center for Strategic Researches
TURAN-SAM Uluslararası Bilimsel Hakemli Dergisi; p-ISSN: 1308-8041, e-ISSN: 1309-4033; Yıl: 2020; Ay: Eylül; Cilt: 12/NAZ, Sayı: 47
TURAN-CSR International Scientific, Peer-Reviewed & Refereed Journal; p-ISSN: 1308-8041, e-ISSN: 1309-4033; Year: 2020; Month: September; Volume: 12/SUMMER, Issue: 47
DOI: http://dx.doi.org/10.15189/1308-8041

(2)

Doç. Dr. Caner SANCAKTAR*

1980 SONRASI SIRP MİLLİYETÇİLİĞİ : MİLOŞEVIÇ ve İRREDENTİZM
SERBIAN NATIONALISM AFTER 1980: MILOŠEVIĆ and IREDDENTISM

ÖZ

Sosyalist Yugoslavya, Yugoslavya Komünist Partisi liderliğinde milliyetçiliğe ve faşizme karşı verilen halk kurtuluş savaşı sonucunda kuruldu. Fakat Yugoslavya’da milliyetçilik tam olarak yok edilemedi ve Yugoslavya için yıkıcı bir sorun olmaya devam etti. Yugoslavya’da en güçlü milliyetçi hareket olan Sırp milliyetçiliği, 1980 sonrasında Yugoslavya’daki diğer milliyetçi hareketler gibi hızla toparlanıp güçlendi.

Slobodan Miloşeviç liderliğinde yeniden güçlenen Sırp milliyetçiliğinin nihai amacı “Büyük Sırbistan”ı kurmaktır. Böylece Miloşeviç liderliğinde Sırp İrredentizmi gelişti ve 1990’lara gelindiğinde Sosyalist Yugoslavya’nın kanlı yıkılışında önemli rol oynadı.

Anahtar Kelimeler: Sosyalist Yugoslavya, Sırp Milliyetçiliği, Sırbistan, İrredentizm.

JEL Kodu: Y800

ABSTRACT

The Socialist Yugoslavia was founded as a result of liberation war under the leadership of the Communist Party of Yugoslavia against nationalism and fascism. However, nationalism in Yugoslavia could not be completely destroyed and continued to be a destructive problem for Yugoslavia. Serbian nationalism, the most powerful nationalist movement in Yugoslavia, recovered rapidly after 1980 like other nationalist movements in Yugoslavia. The ultimate aim of Serbian nationalism re-empowered under the leadership of Slobodan Milosevic was to establish “Greater Serbia”. Consequently, the Serbian Irredentism rose under the leadership of Milosevic and played a destructive role in the bloody collapse of the Socialist Yugoslavia in the 1990s.

Keywords: *The Socialist Yugoslavia, Serbian Nationalism, Serbia, Irredentism.*

JEL Code: Y800.

* Kocaeli Üniversitesi İİBF Uluslararası İlişkiler Bölümü, İzmit-Kocaeli, Türkiye.
E-posta: caner.sancaktar@kocaeli.edu.tr



GİRİŞ

Yugoslavya Sosyalist Federal Cumhuriyeti (YSFC) II. Dünya Savaşı yıllarında faşist Alman-İtalyan işgaline ve yerli milliyetçi-faşist örgütlere karşı yapılan mücadele sonucunda kuruldu. Yugoslavya Komünist Partisi (YKP) liderliğinde oluşturulan Partizan Ordusu, savaş sonunda hem ülkeyi Alman-İtalyan işgalinden kurtarmayı başardı hem de Hırvat Ustaşa ve Sırp Çetnik kuvvetlerini yenilgiye uğrattı. Böylece Sosyalist Yugoslavya milliyetçiliğe ve faşizme karşı yapılan büyük halk kurtuluş savaşı ve siyasal mücadele sonucunda kuruldu. Savaş sonrasında kurulan yeni Sosyalist Yugoslavya’da âdemimerkeziyetçi federal sistem uygulandı. Âdemimerkeziyetçi federal sistem çerçevesinde altı federe cumhuriyet (Sırbistan, Hırvatistan, Bosna-Hersek, Slovenya, Makedonya, Karadağ) ve iki özerk eyalet (Sırbistan’a bağlı Kosova ile Voyvodina) oluşturuldu. 1980 sonrasında diğer milliyetçi hareketler gibi Sırp milliyetçiliği de hızla toparlanıp güçlendi. 1980 sonrasında Sırp milliyetçiliğinin liderliğini Slobodan Miloşeviç üstlendi. Miloşeviç liderliğinde güçlenen Sırp milliyetçiliğinin nihai amacı, sadece merkezî yönetimi (merkeziyetçiliği) güçlendirmek değil, aynı zamanda “Büyük Sırbistan”ı kurmaktı. Böylece Miloşeviç liderliğinde Sırp İrredentizmi gelişti ve 1990’larda fiilen harekete geçti. Böylece Sırp milliyetçiliği 1990’lara geldiğinde siyasal krizin şiddetlenmesinde, YSFC’nin yıkılmasında ve savaşların yaşanmasında önemli rol oynadı.

1. Miloşeviç ve Sırp Milliyetçiliğinin Yükselişi

Miloşeviç 1969’dan itibaren Sırbistan Komünist Partisi üyesi idi. 1973’te Sırbistan’ın en büyük enerji şirketi olan *Technogas*’ın genel direktörü ve 1978’de *Beobank*’ın (Belgrad Bank) başkanı oldu. Ekonomi alanında yıldızı parlayan genç teknokrat Miloşeviç, aynı zamanda Sırbistan Komünist Partisi içinde de hızla yükselerek önce 1984’te Belgrad Örgütü Başkanı ve iki yıl sonra Parti Başkanı seçildi. Miloşeviç, ilk iş olarak, kendisine karşı olan Titoist-komünist yöneticileri tasfiye etti. Böylece Sırbistan Komünist Partisi’nin tek hâkimi haline gelen Miloşeviç Mayıs 1989’da Sırbistan Başkanı seçildi (Allcock vd., 1998: 175-176).

Miloşeviç liderliğindeki Sırp milliyetçiliğinin iki temel amacı vardı: Öncelikle Sırbistan içinde yönetimi merkezileştirmek yani Sırbistan içinde bulunan iki özerk eyaletin (Voyvodina ile Kosova) özerkliğine son vermek. İkincisi; Kosova, Karadağ, Makedonya, Bosna-Hersek ile Hırvatistan’ın Sırp yoğunluklu bölgelerini (Srpska Krayina, Slavonya) ele geçirip “Büyük Sırbistan”ı kurmaktı (Lukic ve Lynch, 1999: 155-156).

Miloşeviç yönetimi, kendi halkını milliyetçileştirmek, “Büyük Sırbistan” projesi doğrultusunda harekete geçirmek ve savaşlara hazırlayabilmek için medya kanallarını büyük bir ustalıkla kullandı (Vejvoda, 1996: 107). 1987-1990 döneminde Sırp medyasının ana sloganı “birleşik tek Sırbistan” idi. Anti-komünizm, anti-Titoizm ve anti-Yugoslavya söylemi ve propagandası, Sırp medyasında bir moda haline gelmişti bu yıllarda (Pavkovic, 1997: 103). Milliyetçi propaganda vasıtasıyla diğer milletlere yönelik nefret büyütüldü ve Sırp halkı üzerinde kitlesel paranoya durumu yaratıldı. Miloşeviç’in milli medyası, 1980’ler ve 90’lar boyunca Sırp milletini diğer milletlere karşı kışkırtıp paranoyaklaştırdı. Belgrad medyası, Miloşeviç’i, “Sırp milletinin kurtarıcısı” ve “büyük milli lider” olarak tanımlayıp propaganda yaptı. Ayrıca televizyon ve gazetelerde sık sık “Büyük Sırbistan” propagandası yapıldı. (Letica, 1996: 95 ; Bennett, 1994: 215).

1980 sonrasında milli lider Miloşeviç, milliyetçi entelektüeller ve Ortodoks Sırp Kilisesi arasında güçlü bir milliyetçi cephe kuruldu. Bu cephe, eş zamanlı olarak hem Miloşeviç’in siyasal iktidarını güçlendirdi, hem de Sırp halkını milliyetçileştirip yakında başlayacak olan savaşlara hazırladı. Milliyetçi Sırp Bilimler Akademisi’nin 24 Eylül 1986’da yayımladığı meşhur Memorandum, bu dönemde Sırp milliyetçiliğinin manifestosu haline geldi. Memorandum, Sırp’ları, Yugoslavya içinde bir “kurban millet” olarak tanımladı ve “Sırp milli varlığının tehlike içinde” olduğunu ileri sürdü: “*Hırvatistan’da yaşayan Sırp’lar, bugünkü kadar büyük bir tehlike içinde olmamışlardı. Onların ulusal statülerinin çözüme kavuşturulması en öncelikli siyasal meseledir. Eğer bir çözüm bulunmazsa, sonuç, sadece Hırvatistan için değil, tüm Yugoslavya için pek çok düzeyde zarar verici olacaktır*” (Silber ve Little, 1995: 31-32). “*Sırp’lar, elli yıldan az bir süre zarfında birbirini izleyen iki kuşak içinde iki defa fiziksel olarak yok edilmeye, zorla asimilasyona, başka dinlere dönüştürülmeye, kültürel soykırıma, ideolojik dayatmaya maruz bırakılmış ve kendi geleneklerini terk etmeye ve reddetmeye zorlanmışlardır*” (Soso, 2002: 180).



Milliyetçi Sırp entelektüellere göre tüm Sırp'ların güçlü bir devlet çatısı altında birleşmeleri gerekiyordu. Dolayısıyla, söz konusu Memorandum, “Büyük Sırbistan” düşüncesini taşıyan bir milliyetçi ve yayılcı manifesto idi. (Julliard, 1994: 58-59). Sırp milliyetçiliğinin bir diğer önemli aktörü Sırp Ortodoks Kilisesi idi. 1980 sonrasında Sırp milliyetçiliğinin siyasal liderliğini Miloşević üstlenirken, Sırp Ortodoks Kilisesi de Sırp milliyetçiliğinin “ruhani liderliğini” üstlendi. Sırp Ortodoks ruhban sınıfı, dini söylem ile milli söylemi büyük bir ustalikle sentezleyip Sırp halkını milliyetçileştirdi ve saldırganlığa hazırladı (Letica, 1996: 104). Sırp Ortodoks Kilisesi, bütün Sırp'ları ve Sırp topraklarını tek bir Sırbistan içinde birleştirmeyi amaçlayan irredentist Büyük Sırbistan projesinin en büyük destekçilerinden birisi oldu ve bu yolda Miloşević iktidarıyla sıkı işbirliği yaptı (Hadziprodromidis, 2004: 231-232; Ramet, 1999: 110-114). Kilisenin milliyetçi irredentist siyaseti, 1989'da Sırp din adamları tarafından hazırlanan ve kamuoyuna duyurulan “Milli Program”da ortaya kondu:

“Tarih, bir kez daha Sırp Devleti'nden ve Sırp Kilisesi'nden, hem ülke içinde yaşayan hem de dünyanın çeşitli yerlerine dağılmış bulunan bütün insanlarını bir araya getirmesini istiyor. Tarih, son bir kez daha bütün lanet olası ayrılıklar ve göçlerimizin üstesinden gelerek, birbirimizi bağışlayarak ve gizlenmiş tuzakları, işlenmiş kardeş cinayetlerini ve ölüm tarlalarını bir yana bırakıp birbirimizle uzlaşarak Sırp ulusunun geleceğine hizmet etmemizi istiyor. Tüm Sırp'ların bugün bilmesi gereken şudur: Anavatanın yüksek çıkarları, sahip olduğumuz her türden siyasal ideolojik, bölgesel vb. ayrılıklardan önce gelmektedir.” (Banac, 1997: 110).

2. Irredentist Siyaset: Büyük Sırbistan Projesi

Sırp milliyetçiliğinin ve Miloşević iktidarının nihai amacı tüm Sırp'ları ve Sırp topraklarını “Büyük Sırbistan” içinde birleştirmek idi. Bu nedenle Sırp milliyetçiliği 1980-2000 döneminde irredentist siyaset uygulamıştır. Sırp irredentizminin hedefindeki topraklar Bosna-Hersek, Karadağ, Makedonya, Hırvatistan'ın Sırp yoğunluklu bölgeleri (Sırska Krayina ile Slavonya) ve Kosova idi.

Miloşević yönetimi, ilk olarak Kosova'yı tam olarak kontrol altına almak ve Sırplaştırmak istedi. Bu amaçla 1989'da Kosova'nın özerkliğine son verildi. Akabinde Arnavut kurumlar kapatıldı ve önde gelen Arnavut siyasi liderler sınır dışı edildiler. Ayrıca Arnavutlar üzerinde sıkı polis baskısı başlatıldı (Judt, 2009: 804-805). Bunun üzerine Kosova Kurtuluş Ordusu'nu (UÇK) Sırbistan'a karşı silahlı mücadele başlattı. UÇK ile Sırp ordusu/polisi arasındaki silahlı çatışmalar 1990'ların ikinci yarısında şiddetlendi. Miloşević yönetimi Kosova'yı Sırplaştırmak ve tamamıyla kontrol altına almak amacıyla Arnavutlara karşı etnik temizlik uyguladı: Haziran 1999'a kadar 865 bin Arnavut Kosova'dan kovuldu. On binlerce sivil Arnavut öldürüldü ve binlerce kadına tecavüz edildi (Öcal, 2015: 5028; Judt, 2009: 815).

Sırp irredentizminin bir başka önemli hedefi, Hırvatistan'ın Sırska Krayina ve Slavonya bölgeleri idi. Büyük Sırbistan milliyetçiliğinin amacı bu iki bölgeyi Sırbistan'a katmak idi. Bu amaçla Aralık 1991'de Sırp Krayina Cumhuriyeti (SKC) ilân edildi (Radan, 2002: 179-180). SKC yönetimi Sırbistan'dan aldığı destekle 50.000 kişilik bir ordu oluşturdu ve böylece Krayina-Slavonya bölgelerinde Sırp-Hırvat savaşı başladı (Najetovic, 2008: 55; Allcock vd., 1998: 262). ABD ile Almanya'nın baskıları sonucunda 2 Ocak 1992'de taraflar arasında ateşkes yapıldı ve Sırp ordusu Hırvatistan'dan çekilmek zorunda kaldı (Radan, 2002: 180; Najetovic, 2008: 58-64). Savaş sırasında 20 bin insan hayatını kaybederken, 55 bin insan yaralandı ve 600 bin insan evini terk etmek zorunda kaldı (Bilandzic, 2001: 90).

Hırvatistan'da umduğunu elde edemeyen Sırp irredentizmi tüm gücüyle Bosna-Hersek'e yöneldi. Ayrıca Hırvatistan da Bosna-Hersek'e ve Boşnaklara saldırdı. Çünkü hem Sırp irredentizmi hem de Hırvat irredentizmi Bosna-Hersek'i ele geçirip kendi büyük devletlerini kurmayı amaçlıyorlardı (Cekic, 2005: 1052-1060). Bosna-Hersek'in yaklaşık yüzde 50'sini oluşturan Müslüman Boşnaklar ise, Aliya İzetbegović'in liderliğinde Bosna-Hersek'in bağımsızlığını savundular. Böylece Nisan 1992'de üç taraf (Sırp-Hırvat-Boşnak) arasında Bosna Savaşı patladı ve Aralık 1995'e kadar şiddetlenerek devam etti.

Sırbistan ile Hırvatistan arasında kalan ve dışarıdan yeterince askerî yardım alamayan Boşnaklar etnik temizliğe ve soykırıma maruz kaldılar. Çünkü hem irredentist Sırp milliyetçiliği hem de irredentist Hırvat milliyetçiliği, ayrı bir Boşnak ulusunun varlığını tanımıyor ve bölgeyi ele geçirmeye çalışıyordu. Böylece



Bosna-Hersek ve Bořnaklar, 1990'ların ilk yarısında irredentist Sırp ve Hırvat milliyetçiliğinin kurbanı oldular (Bkz. Cekic, 2005; Begic, 1997). Savaş süresince büyük çoğunluğu Bořnak olmak üzere yaklaşık 215 bin insan öldü: 160 bin Bořnak, 30 bin Hırvat ve 25 bin Sırp. Yaklaşık 50 bin Bořnak kadına tecavüz edildi ve büyük çoğunluğu Bořnak olan 1,5 milyon insan evini terk etmek zorunda kaldı (Ramet, 1999: 239, 280; Naimark, 2002: 167-170).

SONUÇ

Sosyalist Yugoslavya, II. Dünya Savaşı yıllarında milliyetçiliğe karşı kazanılan büyük askerî ve siyasal mücadele sonucunda kurulmuştu. Bu nedenle II. Dünya Savaşı sonrasında kurulan yeni sosyalist rejim Tito liderliğinde milliyetçiliğe karşı büyük önemleler aldı. Fakat milliyetçilik hiçbir zaman tamamen yok edilemedi ve her daim Yugoslavya için yıkıcı bir sorun olmaya devam etti. Tito'nun ölümünden sonra ülkedeki tüm milliyetçi hareketler ve milliyetçi siyasi liderler yeniden yükselişe geçtiler. Bunlardan en etkilisi Sırp milliyetçiliği ve Slobodan Milošević oldu. 1980 sonrasında Milošević liderliğinde güçlenen Sırp irredentizmi Kosova, Bosna-Hersek, Karadağ, Makedonya ve Hırvatistan'ın Krayina-Slavonya bölgelerini ele geçirip Büyük Sırbistan'ı kurmayı amaçlıyordu. Bu amaç, kaçınılmaz olarak 1990'larda Kosova, Hırvatistan ve Bosna-Hersek'te savařlara neden oldu. Elbette Yugoslavya'nın yıkılıřının tek sorumlusu Sırp milliyetçiliği değıildi. 1980 sonrasında ülke genelinde hızla gelişen tüm milliyetçi hareketler řu veya bu düzeyde Yugoslavya'nın yıkılıřında rol oynadılar. Fakat bunlardan en güçlüsü ve en saldırganı, Büyük Sırbistan'ı kurmayı amaçlayan Sırp milliyetçiliği ve irredentizmi oldu. Dolayısıyla Sırp milliyetçiliğinin uyguladıđı irredentist siyaset, Yugoslavya'nın yıkılıřında ve řiddetli savařların yařanımlmasında büyük rol oynadı.

KAYNAKÇA

1. Allcock, J. B., Milivojevic, M. ve Horton, J. J. (1998). *Conflict in The Former Yugoslavia: An Encyclopedia*, Denver, Santa Barbara ve Oxford: ABC-CLIO.
2. Banac, I. (1997). "Sırbistan'da Milliyetçilik", (çev. Gencer Özcan). K. Saybařılı ve G. Özcan (Ed.), *Yeni Balkanlar, Eski Sorunlar* içinde (ss. 87-116). İstanbul: Bađlam Yayınları.
3. Begic, K. I. (1997). *Bosna I Hercegovina Od Vanceove Misije Do Daytonskog Sporazum, 1991-1996*, Sarajevo: Bosanska Knjiga.
4. Bennett, C. (1994). *Yugoslavia's Bloody Collapse: Causes, Course and Consequences*, Londra: Hurst & Company.
5. Bilandzic, D. (2001). "Termination and Aftermath of the War in Croatia", B. Magas ve I. Zanic (ed.), *The War in Croatia and Bosnia-Herzegovina* içinde (s. 84-91). Londra: Frank Cass.
6. Cekic, S. (2005). *The Aggression against the Republic of Bosnia and Herzegovina*, Sarajevo: KULT / B.
7. Hadziprodromidis, L. (2004). *Umurstvo Jugoslavije*, Sarajevo: TKD Sahinpasic.
8. Judt, T. (2009): *Savaş Sonrası: 1945 Sonrası Avrupa Tarihi*, (çev. Dilek řendil). İstanbul: YKY.
9. Julliard, J. (1994). *Geliyorum Diyen Fařizm*, (çev. Zafer Üskül), İstanbul: Afa Yayınları.
10. Letica, S. (1996). "Genesis of the Current Balkan War", S. G. Mestrovic (Ed.), *Genocide After Emotion: The Postemotional Balkan War* içinde (s. 91-112). Londra, New York: Routledge.
11. Lukic, R. ve Lynch, A. (1999). *Europe from the Balkans to the Urals: Disintegration of Yugoslavia and of the Soviet Union*, Oxford ve New York: Oxford University Press.
12. Naimark, N. M. (2002). *Fires of Hatred: Ethnic Cleansing in Twentieth Century Europe*, Cambridge: Harvard University Press.
13. Najetovic, D. (2008). *Britanska Politika u Bosni i Hercegovini, 1991-1995*, Sarajevo: DES.
14. Öcal, M. (2015). "Kosova: Bir Etnik Sorunun Anatomisi", *Yeni Türkiye*, 69, 5023-5035.
15. Pavkovic, A. (1997). *The Fragmentation of Yugoslavia: Nationalism in a Multinational State*, Londra: Macmillan Press.
16. Radan, P. (2002). *The Break-up of Yugoslavia and International Law*, Londra: Routledge.



<http://www.turansam.com>

TURAN-SAM: TURAN Stratejik Arařtırmalar Merkezi * TURAN-CSR: TURAN Center for Strategic Researches

TURAN-SAM Uluslararası Bilimsel Hakemli Dergisi; p-ISSN: 1308-8041, e-ISSN: 1309-4033; Yıl: 2020; Ay: Eylül; Cilt: 12/NAZ, Sayı: 47

TURAN-CSR International Scientific, Peer-Reviewed & Refereed Journal; p-ISSN: 1308-8041, e-ISSN: 1309-4033; Year: 2020; Month: September; Volume: 12/SUMMER, Issue: 47

DOI: <http://dx.doi.org/10.15189/1308-8041>

17. Ramet, S. P. (1999). *Balkan Babel: The Disintegration of Yugoslavia from the Death of Tito to the War of Kosovo*, Boulder ve Oxford: Westview Press.
18. Silber, L. ve Little, A. (1995). *The Death of Yugoslavia*, Londra: Penguin Books.
19. Soso, J. D. (2002). *Saviours of the Nation: Serbia's Intellectual Opposition and the Revival of Nationalism*. Montreal: McGill-Queen's University Press.
20. Vejvoda, I. (1996). "Serbian Perspective", A. Danchev ve T. Halverson (ed.), *International Perspectives on the Yugoslav Conflict* içinde (ss. 100-114). Londra: Macmillan Press.



http://www.turansam.com

TURAN-SAM: TURAN Stratejik Arařtırmalar Merkezi * TURAN-CSR: TURAN Center for Strategic Researches
TURAN-SAM Uluslararası Bilimsel Hakemli Dergisi; p-ISSN: 1308-8041, e-ISSN: 1309-4033; Yıl: 2020; Ay: Eylül; Cilt: 12/NAZ, Sayı: 47
TURAN-CSR International Scientific, Peer-Reviewed & Refereed Journal; p-ISSN: 1308-8041, e-ISSN: 1309-4033; Year: 2020; Month: September; Volume: 12/SUMMER, Issue: 47
DOI: http://dx.doi.org/10.15189/1308-8041

(3)

Ekber EKBERLİ⁴

**ŞİRKET BİRLEŞME ve SATINALMASI, AZERBAIJAN'DA BANKACILIK SEKTÖRÜNE
YÖNELİK KUALİTATİF MAKALE
COMPANY MERGER and ACQUISITION, QUALITATIVE RESEARCH FOR THE BANKING
SECTOR IN AZERBAIJAN**

ÖZ

Bu çalışmanın amacı, Azerbaycanda olan Bankaların faaliyetleri ve onların faaliyetlerini daha da verimli edilebilmesi için bankaların birleşme ve satın alınmasıyla ilgili olmaktadır. Azerbaycanda zaman zaman 50 civarlarında bankalar faaliyet göstermiştir. Fakat küçük ülke olan Azerbaycan için bu kadar bankanın olması ve aynı zamanda bu bankaların verimsiz ve etkisiz bir biçimde çalışması ülke ekonomisine çok az katkıda bulunması üzerine bankacılık sektörünün reform olunması gerekmektedir.

Bu reformların esas amacı ilk olarak daha az faaliyetli bankaların birleştirilmesi veya kapatılması, ülkede banka sayısının 15 e kadar indirilmesi, yatırım bankasının oluşturulması ve ekonomik açıdan üretime ve ihracata yönelik alanların kolayca kredi ala bilmelerini sağlanması olmalıdır.

Anahtar Kelimeler: Şirket Birleşmesi ve Satın alınması, Bankacılık sektörü, Reform.

ABSTRACT

The purpose of this study is to deal with the activities of the banks in Azerbaijan and the merger and acquisition of banks in order to make their activities more efficient. From time to time around 50 banks operated in Azerbaijan. However, the banking sector needs to be reformed as there are so many banks for the small country Azerbaijan and at the same time the inefficient and ineffective operation of these banks contribute little to the country's economy.

The main purpose of these reforms should first be merging or closing banks with less activity, reducing the number of banks to 15 in the country, establishing an investment bank, and enabling economically productive and export-oriented areas to easily get credit.

Keywords: Mergers and Acquisitions, Banking sector, Reform.

⁴ Azerbaycan Devlet İktisat Üniversitesi, Uluslararası Yüksek Lisans ve Doktora Merkezi, İşletme bölümü öğrencisi, Akbar.akbarli@yahoo.com



GİRİŞ

Küreselleşen dünyada teknoloji geliřmekte, rekabet ve deęişen piyasa kořulları daha da zorlařmaktadır. řirketler faaliyetlerini devam ettirebilmek için bu deęişen kořullara uymak zorundadırlar. Bazı iřletmeler bu duruma ayak uyduramayarak faaliyetine son vermektedir. İřte bu noktada birleřme ve satın almalar kavramlarının devreye girdiđini söyleyebiliriz. Geçtiđimiz yıllarda, büyük finansal kurumlar arasında birleřme ve satın almalar rekor seviyelerde gerçekteřtiđinden, bankacılık sektörü benzeri görülmemiř bir konsolidasyon seviyesi yařamıřtır. Yalnızca son üç yılda, ABD pazarında 1500'den fazla birleřme meydana gelmiřtir. 1 Büyük ölçüde, bu konsolidasyon, kazançların giderlerin azaltılması, artan piyasa gücü, azalan kazançların oynaklıđı, ölçek ve kapsam ekonomileri yoluyla elde edilebileceđi inancına dayanmaktadır. Banka birleřmelerinin gerçekte beklenen kazanım başına kazançları elde edip etmemesi kritik sorudur. Konsolidasyon aslında deđer artışlarına yol açarsa, hissedar serveti artabilir. Öte yandan, konsolidasyona giren kuruluşlar olumlu olumlu etkilere yol açmazsa, birleřmeler daha az karlı ve deđerli bir bankacılık endüstrisine yol açabilir.

Birleřme ve satın alma kavramları günümüzde çok yaygındır. Bu iřlemler řirketlere avantajlar sađlamakla birlikte kendisiyle riskler de getirmektedir.

Makalenin amacı bankalar arasında birleřme ve satın alma iřlemlerinin nasıl gerçekteřtiđini, banka veya řirketlerin neden birleřmeđe gerek duyduđunu, birleřmeden önce ve sonra bankaların faaliyet alanında ne gibi deęişikliklerin olduđu ve birleřmelerden sonra verimlilik oranlarına etkisi incelenecektir. Bu amaçla birleřme ve satın alma iřlemlerinin řirketler üzerinde olumlu ya da olumsuz etkiye sahip olduđu incelenecektir.

řirket Birleřme ve Satınalmaları

Birleřmeler ve satınalmalar, iř dünyasında en çok yanlış anlařılan kelimelerden ikisidir. Her iki terim de sıklıkla iki řirketin birleřmesine atıfta bulunur, ancak ne zaman hangisinin kullanılacağına iliřkin kilit farklılıklar vardır. Birleřme, iki ayrı kuruluş yeni bir ortak kuruluş oluřturmak için güçlerini birleřtirdiđinde ortaya çıkar. Diđer bir tanıma göre ise birleřme, iki řirketin yasal olarak varlıđını kaybetmesi ve yeni bir řirketin kurulmasıyla sonuçlanan bir süreçtir. Satınalma ise bir iřletmenin bir başkası tarafından devralınması anlamına gelir. Birleřme ve satınalmalar, bir řirketin hissedar deđerini yaratmak amacıyla pazar payını genişletmesi olarak tanımlanabilir (Sarıkamıř C., 2013).

Birleřme kavramının genel olarak 5 türü bulunmaktadır: Konglomerat bileřme, yatay birleřme, dikey birleřme, Pazar genişletme birleřmesi ve ürün genişletme birleřmesi. Ařađıdaki alt bölümlerde bunların hepsi ayrı-ayrı açıklanacaktır.

Konglomerat bileřme tamamen ilgisiz ticari faaliyetlerde bulunan firmalar arasındaki birleřmedir. Bu birleřmeler tipik olarak farklı endüstrilerdeki firmalar veya farklı cođrafî konumlarda bulunan firmalar arasında meydana gelir. İki tür konglomera birleřmesi vardır: saf ve karıřık. Saf konglomera birleřmeleri, ortak hiçbir şeyi olmayan firmaları, karıřık konglomera birleřmeleri ise ürün uzantıları veya pazar uzantıları arayan firmaları içerir.

Yatay birleřme aynı sektörde faaliyet gösteren řirketler birleřtiđinde söz konusu olur. Yatay birleřme, aynı alanda faaliyet gösteren firmalar arasında, genellikle aynı mal veya hizmeti sunan rakipler arasında gerçekteřen ticari bir konsolidasyondur. Bu tür birleřmeler, daha az firmaya sahip endüstrilerde yaygındır ve amaç, daha az řirket arasındaki rekabetin daha yüksek olma eğiliminde olmasından dolayı daha büyük pazar payına ve ölçek ekonomisine sahip daha büyük bir iřletme oluřturmaaktır.

Dikey birleřme bir endüstrinin tedarik zincirinin farklı seviyelerinde faaliyet gösteren iki veya daha fazla firma faaliyetlerini birleřtirdiđinde ortaya çıkar. Dikey birleřmeye birbiriyle rekabet etmeyecek, aynı



tedarik zincirinde bulunan iki řirket katılır. Bir para tedarikcisine katılan bir otomobil řirketi dikey birleřmenin bir rneęi olabilir.

Pazar geniřletme birleřmesinin temel amacı birleřen řirketlerin daha byk bir pazara eriřebilmelerini ve daha byk bir mřteri tabanı oluřturmalarını saęlamaktır. Bu tr birleřme, aynı rnleri satan, ancak farklı pazarlarda rekabet eden řirketler arasında gerekleřir.

rn geniřletme birleřmesi aynı pazarda veya sektrde faaliyet gsteren iki veya daha fazla řirketin teknoloji, pazarlama, retim sreleri ve arařtırma ve geliřtirme (Ar-Ge) gibi akıřan faktrlerle birleřtirilmesidir.

Literatr Taraması

Bankanın birleřme ve satın alma iřlemlerinin finansal performans aısından bařarı dzeyini len iki temel ampirik yntem bulunmaktadır.

İlk yntem, satın alma ncesi ve sonrası performans ile muhasebe deęiřkenlerine dayalı finansal / muhasebe yaklařımını karřılařtırarak etkisini ve kr X verimlilięini inceliyor. Bazı alıřmalar, muhasebe oranlarının iki yaklařımını maliyet veya kar verimlilięi ile birleřtirmektedir. Bankanın birleřme ve satın alma iřlemlerinin performansını daha kapsamlı bir yaklařımla, piyasa yaklařımıyla ve olay alıřmasını kullanarak arařtıran ikinci yntem metodoloji (her trl etkinin incelenmesi hisse senedi fiyatlarındaki deęiřikliklerin analizi yoluyla birleřme ve satın alma aıklamalarına piyasanın tepkisi gibi hisse senedi fiyatı deęiřikliklerinin yn ve byklę ile ilgili olay). Genel olarak, B&S ile ilgili analizler karıřık sonular vermektedir. Bazı alıřmalar performansı artırdı; dięerleri performansta herhangi bir iyileřme veya bozulma bildirmedi.

Birinci kategoride, bankacılık endstrisinde birleřme ve satın alma iřlemlerinin yerel ve sınır tesi birleřmeler iin verimlilik ve karlılık zerindeki etkisini test etti. Sonu, oęunlukla yerel birleřme ve satın alma iřlemlerinin maliyet verimlilięini ve kar verimlilięinde az bir iyileřme saęladığını ve sınır tesi birleřmeler. Yapılan alıřmalarda, birleřme ve satın alma iřlemlerinden sonra, İtalyan bankalarının sermaye azalması ve satın alınan bankanın kredi portfyn yeniden yapılandırarak borlanma politikalarını iyileřtirmesi nedeniyle daha yksek karlara neden olan yatırım getirisini iyileřtirdiğini buldular. İstekliler ve hedefler arasındaki stratejik benzerliklerin AB'de birleřme ve satın alma sonrası finansal performans, banka birleřmelerinin, zellikle sınır tesi birleřmelerde, zkaynak krlılıęının artmasına neden olduęu sonucuna varmıřtır. Birleřme ve satın alma iřlemlerinin hedef bankaların performansında nemli iyileřme, zkaynak karlılıęı ortalama% 7, iki yıl arttı iřlem sonrası.

Birleřmeden sonra birleřmiř bankaların sektre gre ayarlanmıř iřletme performansının nemli lde arttıđını, byk banka birleřmelerinin kk banka birleřmelerinden daha fazla performans artıřı saęladığını, faaliyet odaklı birleřmelerin, faaliyet eřitlendirme birleřmelerinden daha fazla performans kazancı saęladığını, coęrafi olarak odaklanan birleřmelerin coęrafi olarak daha fazla performans kazancı saęladığını 1997 yılında lke apındaki bankacılıęın uygulanmasından sonra birleřme ve performans kazançları daha byktir. hedef bankalar zerindeki etkiler, performans ve kredi bymesindeki iyileřmelerin birleřme sonrası dnemde nemli lde daha iyi olduęunu bulmuřtur. ABD dıřındaki bankacılık tarafından satın alınan ABD ankalrı iin iřletme performansı deęiřikliklerine (M&A ncesi ve sonrası) iliřkin kanıtlar sunmaktadır. 83 bankadan oluřan rnek organizasyon. Bu sınır tesi alımların geliřmiř hedef performans rettiđini bulmuřlardır. Hedefteki nakit akıřı karlılıęı artar, iřgc kullanımı artar ve kredi zararları artmaz.

Yukarıda belirtilen arařtırmaların aksine, ok sayıda alıřmaların bir kısmı, birleřme ve satın alma iřlemlerinden sonra herhangi bir performans artıřı olduęuna dair kanıt bulamadı. Referans, kısmi kar verimlilięi artıřı buldu, ancak iktisaptan sonraki ilk yıl iinde maliyet hedefleri ve Avrupa hedef bankaları iin aktif getirisi aısından somut kazançlarla deęil. Referans hibir sonu olmadıđı sonucuna vardı sınır tesi satın



alımlardan sonraki ilk iki yılda olumlu performans etkisi. Kârlılığın, bankaların net faiz marjındaki düşüşten ve maliyet verimliliği kazançlarının eksikliğinden etkilendiğini açıkladı. Çalışmalarında, birleşme ve satın alma işlemlerinin ABD bankaları için ROE ve ROA gibi karlılık oranları üzerindeki net pozitif etkilerine dair bir kanıt bulunmamaktadır.

Araştırma Yöntemi

Yazmış olduğumuz tez konusu teorik olarak ele alınmaktadır. Teorik olarak ele alınmasının başlıca nedenlerinden bir i ülkemizde Bankacılık sektöründe henüz diğer bankalar tarafından Satın alınan veya Birleştirilen Bankaların olmamasıdır. Genel olarak Dünya da olan Birleşme ve Satınalmalarınca yola çıkılarak Bankaların Birleşme ve Satınalmada olası amaçları ve ondan sonraki dönemler için neler arz ettiğine bakacağız.

Bu çalışma, bankacılık performansını karlılığını hesaplayarak analiz etmektedir. Kârlılık, bir bankanın risk alma ve faaliyetlerini genişletme kabiliyetinin anlaşılmasını sağlar. Kârlılığı değerlendirmenin en yaygın yolu geleneksel muhasebeyi kullanmaktır önlemler: özkaynak kârlılığı (ROE) ve aktif kârlılığı (ROA). Hem yatırımcılar hem de yönetim tarafından önemli bir performans göstergesidir. Bir mali yılın net gelirinin, yüzde olarak ifade edilen toplam özkaynağa bölünmesiyle bulunur. ROE, bir şirketin kazanç artışı sağlamak için yatırım fonlarını ne kadar iyi kullandığını gösterir. En çok ROE'nin önemli avantajları.

- Bir hissedarın yatırımının finansal getirisinin doğrudan değerlendirilmesini önerir;
- Analistler halka açık bilgilere dayanarak kolayca elde edilebilir;
- Farklı şirketler veya ekonominin farklı sektörleri arasında karşılaştırma yapılmasını sağlar.

Bankalarda B & S'in başarı oranını, kârlılığı ve verimliliği konusunda sonuç çıkarabilmek için önemli miktarda araştırma yapılmıştır (Behr ve Heid, 2011). 1980'lerde ABD'deki muhtemel bankacılık birleşmelerine rağmen; birçoğu verimlilik maliyeti nedeniyle hedeflerine ulaşmada başarılı olamadı. Bankaların, yönetim teşvikleri gibi iş motivasyonları ile ilgili çeşitli birleşme nedenleri vardır (Wood, 2006). Bankacılık sektörü, birleştirilmiş varlıkları banka için güçlü bir sermaye tabanı ve değer kazanmış daha fazla varlık oluşturmak için kullandıklarından, birleşme ve satın alma yoluyla kısmen güçlendirilmiştir. Soludo (2004), bankaların, özellikle de asılsız olarak sınıflandırılanların, temel sorunlarını; kalıcı likitsizlik, kötü varlık kalitesi ve kârsız operasyonlar ve ayrıca ana sorunlarının zayıf yönetim, zayıf sermaye tabanı, yıllık raporların geç yayınları, brüt içeriden suistimaller ve kamu sektörü mevduatlarına aşırı bağımlılığı da içerdiğini belirtti.

Birleşme ne kadar büyük olursa olsun ya da katılımcı bankaların yapısı ne olursa olsun, birleşmenin büyük bir adım olduğuna ve finans dünyasının ötesindeki sektörlerin böyle bir hareketten etkilendiğine şüphe yoktur. Bankacılık birleşmeleri, bundan bir şekilde etkilenen tüm paydaşlara kendi avantajları ve dezavantajları ile gelir.

Banka Birleşmesinin Avantajları:

- Birleşme işletme maliyetini azaltmaya yardımcı olur
- Profesyonel standart geliştirmek için yardımcı olur
- İş operasyonları ve ekonomi için yararlı olan bankacılık operasyonları için daha iyi verimlilik oranı sağlar
- Birden fazla gönderi kaldırılarak önemli ölçüde finansal tasarruf sağlanır
- Bankacılık birleşmeleri risk yönetimini geliştirir
- Birleşme, coğrafi olarak konsantre olan bölgesel olarak mevcut bankaların kapsamlarını genişletmelerine yardımcı olur

Banka Birleşmesinin Dezavantajları:



- Devralan bankalar daha zayıf bankaların yükünü karşılamak zorundadır
- Farklı bankaların insanlarını ve kültürlerini yönetmek zordur
- Birleşme, birçok bankanın hizmet verebileceği bölgesel bir kitleye sahip olduğu ve müşteriler genellikle bir banka edinimine çok duygusal olarak yanıt verdiği için merkezleştirme fikrini yok eder.
- Daha büyük bankalar küresel ekonomik krizlere karşı daha savunmasıdır
- Çalışanların hayal kırıklığı ile başa çıkmak, yeni bankanın yönetim kurulu için istihdam sorunlarına yol açabilecek başka bir zorluk olabilir

Birleşme, konsolidasyon ve genişleme amaçları için önemlidir. Birçok özel bankanın bile buna çekilmesinin nedeni budur. Geçmişteki birleşmeler, beklentileri karşılamada başarısız olan zayıf bankaları kurtarmak açısından büyük sonuçlar vermiştir, bu nedenle ülke ekonomisi için çok önemlidir.

Dünyada Şirket Birleşme ve Satınalmaları

Finansal kurumlar arasındaki yoğunlaşma dalgası, her biri rekabetin artmasına neden olan birçok faktörle açıklanabilir; Bankalar üzerindeki baskı daha güçlü çoğu ülkede daha uzun süre korunaklı. Bu bölümde, piyasada gerçekleşen eylemin bir arka planı olarak, son on beş yılda B&S'in arkasındaki ana sektör itici güçlerini özetliyoruz. Bu değişiklikler, birleşme ve devralmalar yoluyla izlenen ölçek ve kapsam ekonomilerinin araştırılmasına ve yeni pazarlara girilmesine dayanan geleneksel firma düzeyinde stratejilere dönüşmektedir. Makalenin geri kalanında firma düzeyinde kararlara ve sonuçlarına odaklanıyoruz.

Konsolidasyon süreci için temel faktör deregülasyon: bankalar artık sadece yerel veya yerel pazarlarda değil, potansiyel olarak dünya çapında, birbirleriyle ve diğer tüm finansal piyasalarla rekabet ediyor kurumları. ABD'de, örneğin, ticari ve yatırım bankacılığı arasındaki ayrım zayıflamış ve Cam-Steagall Yasası yürürlükten kaldırılmış olabilir; Riegle-Neal Eyaletlerarası Bankacılık ve Dalların Verimliliği Yasası, genişlemenin coğrafi sınırlarını ortadan kaldırmıştır ve bankacılık ile sigorta arasındaki geleneksel ayrım bile sorgulanmaktadır (Citibank ve Gezinler).

Amerika Birleşik Devletleri'nde, tasarruf ve kredi kurumlarının çöküşü ve her ikisi de bankacılık endüstrisinin karlılığını etkileyen Latin Amerikan borç krizi, seksenli yıllarda konsolidasyon. Süreç, doksanlı yılların deregülasyonu ile dolduruldu. Birleşme ve devralmalar, tipik olarak, potansiyel ölçek ekonomileri tarafından resmi olarak motive edildi, kapsam ekonomileri (örneğin yatırım bankacılığı veya aracılık faaliyetleri ile) ve varlıkların çeşitlendirilmesi. İtalya'da, genel ekonomik çöküş ve doksanlı yılların başlarında banka varlıklarının kalitesinin kötüleşmesi, konsolidasyon sürecinin hızlanmasına yardımcı oldu.

Amerika Birleşik Devletinde bankaların birleşme ve satınalmalarına baktığımız zaman 2000 yılından günümüze kadar 50 civarında bankalar rakip bankalarca satın alınmıştır veya birleşmiştir. Kapanmış bankaların kapanış yıllarını incelediğimiz zaman büyük çoğunluğunun 2007-2010 senesinde Amerika Birleşik Devletinde yaranmış olan krizden etkilenerek kapandığı söylenebilir.

Avrupa ekonomisi toparlanıyor ve bankalar birleşme hakkında bir kez daha düşünüyor. Bu sütun, sınır ötesi birleşmelerin önceden tahmin edilmesine rağmen, çoğu Avrupa banka birleşmesinin tutarlı bir şekilde yerli olduğunu göstermektedir. Bazı Avrupa ülkelerinde düzenleyici engeller ve nispeten düşük konsantrasyon, bunun devam edebileceğini düşündürmektedir.

Avrupa'da Bankacılık Birliği'ne geçişle öngörülen olası bir banka konsolidasyonu dalgasının arkasında iki eğilim vardır.

Birincisi döngüsel: Avrupa ekonomisi toparlanma modunda ve çoğu AB ülkesinde banka bilançoları temizlendi, bu yüzden bankacılar gelecek için plan yapmaya başlıyor.



İkincisi yapısaldır: Avrupa'da bankacılığa fazlalık vardır (Langfield ve Pagano, 2016). Bankacılıktan sermaye piyasalarına geçiş halihazırda başlamıştır. Sermaye piyasalarında faaliyet gösteren kurumsal yatırımcıların toplam euro bölgesi finansal aracılık içindeki payı halihazırda% 30'dan% 40'a yükselmiştir.

Hindistan Hükümeti 10 Kamu Sektörü Bankasını 4 bankaya konsolide etmiştir. Bu mega birleşme duyurusu 2019 yılında Birlik Maliye Bakanı Nirmala Sitharaman tarafından yapıldı. Maliye bakanına göre, birleşme sermayeyi daha verimli bir şekilde yönetmeye yardımcı olacaktır. Kamu Sektörü Bankalarının birleşmesi, kötü kredi yoğunluğuna ve bölgesel faktörlere dayanmaktadır.

Azerbaycanda Şirket Birleşmesinin Değerlendirilmesi

1991 senesinde Sovyetler den ayrılan ve kendi bağımsızlığını ilan eden Azerbaycan ilk başlarda Bankacılığın formalaşması ve oluşturulması gibi bazı sorunlar vardı. O dönemlerde savaş ve iktidar uğrunda savaşlar olduğu için ülkemizin ekonomisine o kadarda dikkat edilmemiştir. Haydar Aliyevin iktidara gelişi ile birlikte ülke normal düene girmiş oldu ve ekonominin kalkınması içinde yurtdışından yatırımcılar davet edilmiştir. Bu zamanlarda Bankacılık sektöründe kalkınması için bazı reformlar yapılmıştır. Ülkemizin petrolle zengin olması ve satılmasından dolayı ülkemize giren para girişinin fazla olması ülkemizde piyasada fazla paranın olmasına ve dövr etmesine gelmiştir. Bunun yanı sıra bu durum yurtdışı bankalar için olumlu bir durum olduğu için ülkemizde kendi şubelerini açmışlardır. Ülkemizde 2012 senesinde petrol fiyatlarının barelinin 120 Dolar olduğu dönemlerde 46 banka vardır. Zaman zaman Merkez bankası reserve fondunu 10 milyon AZN den 50 milyon AZN e kaldırdığı için bankalar kapanmaya veya ülkeden çıkmışlardır. 2015- 2017 seneleri arasında petrol fiyatlarının keskin inmesi sonucu Manatın dolar karşılığında sürekli değer kaybetmesi ülkeden dolar çıkışı dolar girişinden fazla olması manatın devalüasyonunu gerektirdi. 2 kez ard arda devalüasyon ülke ekonomisini geri saldı ve beraberinde bir çok bankalar kapandı. Bu durumda bankaların birleşmemesi veya diğer bankalarca satın alınmaması da dikakt çeken önemli hususlardan biridir. 2020 senesinde kredi portfelinin iyi kullanmadığı için daha 4 banka kapatılmıştır. Hal hazırda ülkemizde 26 Banka faaliyet göstermektedir.

Azerbaycan petrolle zengin olduğu için 2020 senesinde GSYH 90 milyar AZN olacağı öngörülmekteydi. Küçük ülke olan Azerbaycanda ekonominin esasını petrol sanayi oluşturduğu için ekonomi ancak o alanda daha da yoğunlaşmıştır. Bunun sonucuda petrol fiyatlarına karşı ekonomimiz çok hassasdır. Bu anlamda ülkemizdeki Bankaların ana faaliyet alanı mikro krediler vermektedirler. Durum böyle olduğu için bankalarda çok hassasdırlar ve rekabetsiz bir ortam aynı zamanda diğer faaliyet alanlarına girmedikleri için bazı sorunlar yaşamaktadırlar.

Günümüze kadar ülkemizde 40 dan fazla bank kapanmıştır. Fakat Merkez Bankası kapanan bankaların diğer bankalarca satın alınmasına veya birleşmesine izin vermemişlerdir. Burda ekonomik ve siyasi etkenlerde vardır.

SONUÇ

Günümüzün ekonomisinde Şirket Birleşme ve Satınalmalarına Batıda daha çok rastlanmaktadır. Birleşme ve Satınalmaların işletmeler bakımından çok önemleri vardırki işletmeler çoğu zaman bu yöntemi seçmektedirler.

Ülkemizde de 2020 cı yıl Merkez Bankası yayımlarına esasen 26 Bank faaliyet göstermektedir. Araştırma sonucunda gelmiş olduğumuz kanaat şudurki ülkemizde Bankacılık sektörünün daha da ileriye gitmesi için daha iyi hizmet ve daha farklı hizmet suna bilmesi için bankacılık sektöründe köklü reformlar yapılması gerekmektedir. Bu reformların yapılmasında ana amaç bankaların ancak kişilere yoğunlukla tüketim kredileri yerine daha çok işletmelere yatırım kredileri sağlamak ve ülkemizin ekonomisinin gelişmesine etki edecek olan alanlara yatırımların yapılmasına teşvik edici kredi imkanları sunmaktır. Ülkemizde yatırım bankalarında neredeyse yok düzeydedir. Sanayinin gelişmesi ve tarımcılığın kalkınması için uygun kredi şartları sunulması gerekmektedir. Aynı zamanda bankalarımız yurddışı bankalarla türev işlemleri yapmalıdır.



Azerbaycan küçük ülke olduđu için 26 bankanın faaliyet göstermesi biraz fazladır. Arařtırmamız sonunda böyle bir kanaata geldikki ülkemizde bankaların aynı zamanda daha faydalı ve verimli hizmet sunması için bazı faaliyetsiz bankaların birleşmesi veya satın alınmasıyla banka sayısının 15 e kadar indirilmesi öngörülmektedir. Bu durumda az banka ile faaliyet gösterecek olan bankalar daha iyi hizmet vereceğine ve bankaların bir birleri ile rekabetsiz duruma geleceğı ve pazarda daha güçlü ve sağlam mali yapıya sahip bankaların kalacağına inanılmaktadır. Faaliyetsiz olupda piyasada olmanın ve ekonomiye az etki etmektense diđer bankalarla birleşib daha verimli bir şekilde ekonominin kalkınmasına etki edebilecek bir biçimde bankalarımızın reform edilmesi gerekmektedir.

KAYNAKÇA

1. D.Focarelli, F.Panetta and C.Salleo Why do Banks Merge (1999)
2. Yener Altunbas and David Marqués Ibáñez (2004). MERGERS AND ACQUISITIONS AND BANK PERFORMANCE IN EUROPE
3. Merger and Acquisitions in the Czech Banking Sector-Impact of Bank Mergers on the Efficiency of Banks: B & S nın Bankacılık üzerinde etkisine dair bir arařtırma. Journal of Advanced Management Science Dergisi, Pham Hoang Long (2015).
4. Do Mergers and Acquisitions Vacillate the Banks Performance? B & S nın Bankacılık üzerinde etkisine dair bir arařtırma. Research Journal of Finance and Accounting Dergisi, Muhammad Irfan Shakoor, Muhammad Nawaz (2014)
5. Andreas Behr and Frank Heid (2011). The success of bank mergers revisited. An assessment based on a matching strategy.
6. Dr. (CA) Mahesh Bhiwandikar (2015) Mergers & Acquisitions Of Urban Co-Operative Banks
7. Duangkamol Prompitak (2010). The Impacts of Bank Mergers and Acquisitions (M & As) on Bank Behaviour.
8. Patrick A. Gaughan (2007). Mergers, Acquisitions, and Corporate Restructurings
9. <https://www.euromoney.com/article/b1321xglw5htkz/nigeria-benefits-from-banking-mergers-and-recapitalizations> (16.06.20)
10. <https://www.paraborsa.net/https://online-stock-exchange.com> (17.06.20)
11. <https://www.bigskyassociates.com/blog/the-benefits-and-dangers-of-bank-mergers-and-acquisitions> (17.06.20)
12. <https://www2.deloitte.com/us/en/pages/financial-services/articles/banking-securities-mergers-acquisitions-outlook.html> (15.06.20)
13. <https://www.bankingstrategist.com/mergers-acquisition-planning> (18.06.20)
14. <https://gradeup.co/bank-merger-list-india-i> (16.06.20)
15. <https://www.businesstoday.in/current/economy-politics/cabinet-clears-merger-of-10-psbs-into-4-banks-effective-april-1/story/397541.html> (17.06.20)
16. <https://voxeu.org/article/european-bank-mergers-domestic-and-cross-border> (17.06.20)
17. <https://www.cbar.az/page-195/banks> (16.06.20)
18. https://en.wikipedia.org/wiki/List_of_bank_mergers_in_the_United_States (16.06.20)



Arş. Gör. Ünal BASTABAN⁵; Doç. Dr. Muhammet Emin KAYSERİLİ⁶
ORTAOKUL DÜZEYİNDEKİ ÖĞRENCİ ÇALIŞMALARININ ÖZGÜNLÜK DURUMLARININ
İNCELENMESİ: BELİRLİ GÜN ve HAFTALAR TEMALARI ÖRNEĞİ⁷
EXAMINATION OF AUTHENCITY CASES OF SECONDARY SCHOOL STUDENT WORKS: AN EXAMPLE
OF SPECIFIC DAYS and WEEKS THEMES

ÖZ

Günümüz yaşam koşullarının değişimi, eğitim yöntemlerindeki gelişmeler, çocuklara sunulan elektronik dünyanın sosyal ve psikolojik etkileri çocukların bilinçaltındaki renk algılarının, figürlerin ve sembollerin yansıtılma biçimlerini değiştirmektedir. Gündelik yaşamda televizyon, internet, arkadaşlarının yaptıkları resimleri taklit etme ve derslerde anlatılan bilgiler gibi sıkça kullanılan argümanların çocukların yaptıkları çalışmalara gizli öğrenme yoluyla yansıtılmış durumda olduğu görülmektedir. Çocuk çalışmalarını özgün olarak oluşturduğunu düşünmektedir, fakat adı geçen etkileşimlerin yansıyan izleri yapılan çalışmalarda kendisini göstermektedir. Bu çalışmada, Belirli Gün ve Haftalar temalı öğrenci çalışmaları yoluyla 30 kişiden oluşan ortaokul 5. sınıf öğrencilerinin yaptıkları çalışmaların özgünlük durumları incelenmiştir. Çocukların özgünlüklerinin kısıtlanıp kısıtlanmadığı araştırılmıştır. Çocukların özgünlük durumlarını kısıtlayan argümanların neler olduğu ortaya çıkarılmaya çalışılmıştır.

Çalışmada nitel araştırma desenlerinden biri olan durum deseni kullanılmıştır. Öğrencilerin Görsel Sanatlar dersinde Belirli Gün ve Haftalar ile ilgili yaptıkları çalışmalar ve katılımcı öğrencilerle yapılan görüşmelerden alınan verilerin içerik analizi yapılmıştır. Çalışma sonucunda televizyon, internet, derslerde anlatılan bilgiler ve arkadaşlarından esinlenme vb. gibi durumların çocukların özgünlüklerini kısıtladığı ortaya koyulmuştur. Araştırmanın bulguları; öğrencilerin bilinçaltında yer alan şemaların çocuklar resim yaparken istemsiz olarak akıllarına geldiğini ve öğrencilerin özgünlüklerini sınırladığını ortaya koymuştur. Sınıf ortamındaki etkileşimli öğretim esnasında öğrencilerin birbirinin çalışmalarını taklit ettiği gözlemlenmiştir. Bu nedenle çocukların sanatsal gelişimlerinin özgün bir şekilde devam edebilmesi için gerekli tedbirlerin alınmasının önemli olduğu öneriler arasında yer almaktadır.

Anahtar Kelimeler: Özgünlük, Figür, Bilinçaltı, Çocuk resmi, Yaşantı.

ABSTRACT

The change of living conditions, the differentiation of educational methods, and the social and psychological effects of the electronic world presented to children are changing the way children's subconscious perceptions of colour, figures and symbols are reflected. It is seen that frequently used arguments in everyday life such as television, the internet, imitating paintings made by other friends, and information taught at school are reflected in children's works through hidden learning. The child thinks that he originally formed his work, but the reflected traces of the interactions show themselves in the studies. In this study, the authenticity of the practices performed by secondary school class five students consisting of thirty people through specific days and weeks theme works. It has been observed whether the authenticity of children is restricted. If the originality of children is restricted, the arguments that restrict the authenticity have been tried to reveal.

The case study, one of the qualitative research patterns, was used in this study. Content analysis of the data taken from the works about specific days and weeks and interviews with the participating students in the Visual Arts class was done. As a result of this study it proves that television, internet, information taught at school and the inspiration from friends and factors like these restrict children's authenticity. The findings of this study reveal that students' subconscious schemes came to their minds involuntarily while they were painting, and hence those students could not be original. It is found that students imitated each other's work during interactive teaching in the classroom environment. Therefore, it is required to take the necessary measures to ensure that the artistic development of children can continue in a unique way.

Keywords: Originality, Figure, Subconscious, Children's picture, Living.

⁵ Kafkas Üniversitesi, e-mail: bastabanunal@gmail.com, OrcId:0000-0003-1172-8374

⁶ Atatürk Üniversitesi, e-mail: m.eminkayserili@atauni.edu.tr; OrcId:0000-0003-3072-2357

⁷ Bu araştırma 551122 tez numaralı: "Belirli gün ve haftalar temalı öğrenci çalışmalarının özgünlüğü: Ortaokul öğrencileri örneği" başlıklı yüksek lisans tezinden üretilmiştir.



GİRİŞ

Sanat insanlığın varoluşundan günümüze dek ihtiyaçlar ve yaşantılarla paralel olarak süregelmiştir. Sanat yaşamı içine alan ve yaşamında içinde yer edinen bir kavram olmayı başarmıştır. Yaşamın tam merkezinde olmayı başaran sanat insanlık tarihinin süreçleri kadar eski ve bu süreçlerin her aşamasında var olan bir olgudur (Karacan, Şele ve Söyleyici, 2017, s. 14). Sanat, hayaller aracılığıyla var olanın yeniden yansıtılması ve yeniden üretilmesidir. Hayallerdeki inceliklerin açığa çıkarılması ve yeniden yorumlanmasıdır (İskenderoğlu ve Aytaç, 2010, s. 5). Sanatın eğitim sürecine dâhil edilmesi ise sanat kadar eskiyi kapsar denilebilir. Sanat eğitimi; sanatların bütün öge, eleman ve çeşitlerini içerisinde barındıran örgün ve yaygın üretici sanatsal eğitimi tanımlamaktadır (San, 2000, s. 17).

Sanatı eğitim ve öğretim süreçleri içerisine bilinçli olarak dâhil etme durumu dünyanın birçok ülkesinde olduğu gibi ülkemizde de çeşitli şekillerde oluşturulmuştur. Görsel sanatlar dersi de oluşturulan bu sanatsal eğitim ve öğretim süreçlerinin bütünsel temel yapısının parçalarından olan bir ders olarak günümüz eğitim sisteminde yer almaktadır. Dersin amacı; öğrencilerde var olan ilgi, yetenek, algı, gözlem ve yansıtılma durumlarını geliştirerek öğrencilerin hali hazırdaki seviyelerini daha üst aşamalara taşımaktır. Bu derste çocuk kendinde var olanı ve yaşanmışlık durumlarını rahatlıkla yansıtabilir ve sanatsal bir yorumlama yapabilir. Çünkü resim çocuğun algılama, gözleme durumlarının yansıtılma biçimidir. Bu bağlamda çok önemlidir. Çocukların yaptıkları resimler onların yaşantılarından ve izlenimlerinden izler taşıdığından yetişkinler için önemli ipuçları taşımaktadır. Resim çocukların çevrelerinden, internetten, televizyondan ve aile içi gibi durumlardan ne derece etkilendiğini ve bu durumların onların özgün algılama ve yansıtma biçimlerini olumlu ya da olumsuz etkilediğini ortaya çıkarabilir.

Bu sanatsal Eğitim ve Öğretim süreci içerisinde görsel sanatlar öğretmenleri ve diğer öğretmenler müfredat ve ders dışı eğitim çalışmaları içerisinde sayılan Belirli Gün ve Haftalar konularını (BGH), güncel olaylar çerçevesinde ders konuları bağlamında şekillendirip çeşitlendirebilmektedirler. Örgün eğitimde derslerin faaliyetleri dışında ele alınan Belirli Gün ve Haftalar öğretimin ilköğretim kademesinde yetiştirilmesi hedeflenen siyasal yaşamda benimsenen seçkin demokrasi anlayışıyla, etkin, katılımcı yurttaş yetiştirilmesini sağlayabilecek önemli etkinlikleri içerisinde bulundurmaktadır. (Şiringel, 2006, s. 2)

BGH dünya ülkelerinin genelinde olduğu gibi ülkemizde de ulusal bilinç ve milli kültür oluşturma amacı doğrultusunda çeşitli şekillerde eğitim ve öğretim ile verilmeye çalışılmaktadır. Fakat bu milli bilinç, bir kültür aktarımı veya bir bilinç oluşturma amacıyla yapılan etkinliklerin öğrencilerin zihin dünyalarında belli şemalar oluşturup öğrencilerin özgün düşünme ve düşündüğünü özgün yansıtma durumlarını kısıtladığı düşünülmektedir. Öğrenci imge dünyasını çok zorlamadan televizyondan, internetten, derslerde anlatılan bilgilerden ve arkadaşlarının yaptıkları çizimlerden etkilenecek çalışmasını şekillendirebilmektedir. Çünkü BGH konularının kapsamları belirli olduğu için çocuk törenlerde ve her yıl düzenlenen okul içi ve okul dışı etkinliklerde gördükleriyle zihin dünyasında belirli şemalar oluşturmuş olup bunları yansıtma yoluna gitmek zorunda hissetmektedirler. Derslerdeki konu kısıtlamaları çocuklar için bir oyun sahası olan resim yapma alanlarının çerçevesini daraltabilir. Yavuzer (1992)'de bu durumu destekleyecek şekilde çocukların üreticilik ve özgün düşünme durumlarının özelliğini belirten: "Her çocuk, herhangi bir kısıtlama olmaksızın, özünde bulunan derin yaratıcılık güdülerini kullanabilir" ifadelerinde bulunmuştur (s.13).

Bu araştırmada da öğrencilerin rahatlama yollarından biri olan ve zihinlerinin yansımalarını görmek istedikleri resim yapma faaliyetlerinde kendilerinde var olan üreticilik dürtülerini kısıtlayan etmenleri ortaya çıkarmak hedeflenmiştir. Bu araştırmanın bulguları ve sonuçları doğrultusunda şayet çocukların özgünlükleri kısıtlanmışsa bu duruma neden olan etmenlerin okul, aile ve yetkili kurumlar aracılığıyla ele alınıp gerekli çözümler üretilmesi için araştırmanın kaynak olması çok önemlidir. Gerekli tedbirlerin alınması gelecek nesillerin üretici, farklı düşülebilen ve özgün bir zihin dünyasına sahip olabilmeleri açısından önemli olacaktır.

Çocuk resmi

Çocuk resimleri ile ilgili birçok araştırma, yaklaşım ve çalışma yapılmıştır. Daha önceleri çok fazla ilgilenilmeyen çocuk resimleri daha sonradan ilgi görmeye ve çalışılmaya başlanmıştır. Özellikle 18. Yüzyılın son çeyreği ile 19. yüzyılın ilk çeyreğinde çocuk resimlerine olan merak çok fazla hale gelmiş ve biriktirme



satın alma durumları oluşmuştur. Bu yüzyılda rastgele yapılan çocuk resimlerini biriktirme eyleminde bulunan birçok insan görülmüştür (Yavuzer, 1992, s. 22).

Bu dönemlerde resmin tamamen kişinin kendi içsel dışavurumu olduğu görüşleri hâkim olup çocuk resimlerinin çocukların iç dünyasına inmenin bir yolu olduğu fikirleri ilgi görmüştür. Çünkü çocuk resim yaparken hızlı ve gelişigüzel bir şekilde bir amaç gütmeyen içsel duygu ve düşünce dünyasını resme aktarır. Bu nedenle bilim insanları ve sıradan bireyler çocuk resimlerinin çocukları tanımada ne derece önemli bir araç olduğu gerçeğini onlara ilgi göstererek ortaya koymuşlardır. Ayaydın (2011), çocuk resmini kurallarını çocuğun kendisinin koyduğu, tamamen özgür ve bir oyun havasında yapılan bir etkinlik olarak nitelendirir. Kutluer (2015) ise, çocukların herhangi bir çekinceleri olmadan ve yalın bir şekilde resimlere iç dünyalarını yansıttıklarını belirtmektedir. Çocuklar resimlerinde sansürlü olarak, kendisini sıkmadan, hızlı ve küçük el hareketleriyle düşüncesini ortaya koyabilir. Bu nedenle çocuk resimleri onların iç dünyalarından, yaşantılarından ve etkilendiklerinde bizlere ipuçları verir. Çocukların resimlerinde kullandıkları renk, şekil, figür vb. gibi öğelerin resimlerdeki kullanımları ve yer aldıkları alanların analizi çocukları tanımak ve yönlendirmek açısından son derece önemlidir. Bu öğeler adeta okunması gereken mektuplar gibidir. Bu çalışmada da bu durum göz önünde bulundurulmuştur.

Çocuk resmi ve özgünlük

“Çocuk resimlerine ilgi belki de her zaman olmuştur ama bu yöndeki resmi araştırmalar, yüz yılın başında akıl hastalarının resimlerine artan ilgiyle ve Freud ile Jung’ un çalışmalarının artan ünüyle ortaya çıkmıştır” (Malchiodi, 1998; Malchiodi, 2005). Çocuk resmi hem çocukları tanıyıp hem de onlar aracılığıyla ailede ve çevrede olup bitenleri ortaya koymak adına bir ipucu kutusu gibidir. Çocuk var olan şeyleri zihninde biriktirir ve bunları yansıtır. Görmediği veya yaşamadığı bir olayı yansıtmaya durumunun oldukça güç olduğu söylenebilir. Fakat çocuğun nesnelere hakkında düşündükleri o nesneyi yansıtmaya biçimini, renk vurgusunu ve farklılığını etkileyebilir. “Düşündüklerimiz ya da inandıklarımız nesnelere görüşümüzü etkiler. İnsanların Cehennem ’in gerçekten var olduğuna inandıkları ortaçağda ateşin bugünkünden çok değişik bir anlamı vardı kuşkusuz” (Berger, 2016, s. 8).

Mekân algıları ve yaşantıların çocukların üzerindeki etkileri belirgin hale geldikçe çocukların nesnelere ve figürleri yansıtmaya biçimleri de farklılıklar göstermektedir. Görsel sanatlar dersinde de yapılan çalışmalarda bu ortaya çıkmaktadır. Bu araştırmanın amacı oluşturan özgünlük alanlarının kısıtlanması sorununun ortaya çıkarılması açısından çocuk resimleri çok önemlidir. Özgünlük her bireye, alanların farklılaşmasına ve durumlara göre değişiklik gösterebilmektedir. Çocukların kişisel ayrımlarının göz önünde bulundurulması bu özgünlük alanlarını ve farklılaşmalarını olumlu yönde etkileyebilir. Çocuk eğer aklından geçen fikri yansıtacaksa bu süreci konu kısıtlamaları ile bir kalıba sokmak çocuğun özgünlük ve özgürlük sahasını daraltabilir. Bu nedenle öğretmenlerin bu durumlara hassasiyet göstermeleri çocukların özgün dünyalarına yeni ufuklar açabilir ve çocukların sanatsal gelişimlerine katkıda bulunabilir.

Araştırmanın amacı

Bu araştırmanın temel amacı Görsel Sanatlar dersinde ortaokul öğrencilerinin Belirli Gün ve Haftalar konularını resmetmelerinde özgünlük durumlarının incelenmesidir. Araştırmanın temel amacı kapsamında aşağıdaki sorulara yanıt aranmıştır:

1. Öğrenciler BGH konuları ile ilgili fikrini ifade ederken ve bu temalarla alakalı çalışma yaparken hangi nesne, figür ve sembolleri kullanmaktadırlar?
2. Öğrencilerin temalar hakkında resim yaptıkları zaman akıllarına gelen düşünceleri besleyen kaynaklar nelerdir?
3. BGH konularının resme aktarılmasında öğrencilerin özgünlükleri şayet kısıtlanıyorsa buna sebep olan etmenler nelerdir?



YÖNTEM

Bu bölümde araştırmanın modeli, çalışma grubu, veri toplama araçları ve verilerin toplanması ile veri analizi başlıkları ele alınmıştır.

Araştırma modeli

Bu çalışmada nitel araştırma desenlerinden biri olan durum çalışması deseni kullanılmıştır. Çalışmanın amacına ulaşabilmesi için araştırma modeline uygun olarak durum/vaka çalışması yapılmıştır. Yapılacak çalışmaların resim çalışması olmasından dolayı sınırlar ve kaynaklar çeşitli ve belirsiz olabilmektedir. Bu durum ise durum çalışmasının bu çalışmamızda kullanılmasının uygun olmasına sebep olmuştur. “Durum çalışması, güncel bir olguyu veya durumu kendi doğal gerçekliği içinde işe koyan, olgu ve içinde bulunulan içerik arasındaki sınırların tam olarak belirgin olmadığı ve çok çeşitli veri kaynağının olduğu durumlarda kullanılan bir araştırma yöntemi olarak tanımlanmaktadır” (Yıldırım & Şimşek, 2009).

Çalışma grubu

Yapılan bu araştırmanın çalışma grubunu Doğu Anadolu’da bir Ortaokulda Görsel Sanatlar dersini alan ve 5. sınıfta öğrenim gören 30 öğrenci oluşturmaktadır. Araştırmada sadece 5. sınıf öğrencilerinin ölçüt alınmasında etkili olan sebep: İlkokuldan ortaokula geçen öğrencilerin hem hayal dünyalarını etkin kullanmaları hem de yaşantısal olarak hızlı bir değişim sürecine geçiş evresinde olmalarıdır. Çalışma grubunun belirlenmesinde amaçlı örnekleme yöntemlerinden ölçüt örnekleme yöntemi esas alınmıştır. “Bu tür örneklemede araştırmacı kimlerin seçileceği konusunda kendi yargısını kullanır ve araştırmanın amacına en uygun olanları örnekleme alır” (Balci, 2018, s. 105). Buna göre araştırmaya dâhil edilen öğrencilerin Ortaokul 5. sınıfta öğrenim görüyor olmaları ve Görsel Sanatlar dersini almaları ölçüt olarak belirlenmiştir. Okul seçiminde çalışma grubuna kolay ulaşılabilir olma durumu göz önünde bulundurulmuştur. Katılımcı öğrencilere ait demografik bilgiler (yaş, cinsiyet, yaşamlarının büyük bir kısmını geçirdikleri yer ve anne-baba eğitim durumu) aşağıdaki tabloda belirtilmiştir.

Tablo 1.

Katılımcı Öğrencilerin Demografik Bilgileri

Cinsiyet		
Kız	Erkek	
f=15 (%50)	f=15 (%50)	
Yaş		
9 Yaş	10 Yaş	11 Yaş
f=2 (%6,66)	f=6 (%20)	f=22 (%73,33)
Yaşamının Büyük Kısmının Geçtiği Yer		
Köy	Şehir	
f=3 (%10)	f=27 (%90)	

Veri toplama araçları ve verilerin toplanması

Bu araştırmada veri toplama kısmı iki aşamadan oluşmaktadır. Birinci aşamada araştırmacı tarafından belirlenen beş temayla ilgili (29 Ekim Cumhuriyet Bayramı, 24 Kasım Öğretmenler Günü, Yeşilay Haftası, Tutum, Yatırım ve Türk Malları Haftası (Yerli Malı Haftası) ve Mevlid-i Nebi Haftası) öğrencilerden resim yapmaları istenmiştir. Her bir resim için 1 ders saati kadar süre verilmiştir. Dolayısıyla 5 haftalık bir sürede veriler (resimler) elde edilmiştir. Veri toplamanın ikinci aşamasında araştırmacı tarafından geliştirilmiş olan yarı yapılandırılmış görüşme formu kullanılmıştır. Form hazırlanırken ilgili soruların yazımı için literatür taraması yapılmış ve sorular yazıldıktan sonra bir alan uzmanı bir de ölçme ve değerlendirme uzmanından görüş alınmıştır. Taslak olarak oluşturulan formda araştırmanın ikinci, üçüncü, dördüncü, beşinci, altıncı, yedinci ve sekizinci alt amaçlarına ulaşabilmek adına öğrencilerin tema kapsamında seçtikleri argümanları neden seçtikleri ve öğrencilerin özgünlük durumlarının kısıtlanmasına sebep olan etmenlerin neler olduğu ortaya çıkarılmaya çalışılmıştır.



Böylelikle şayet özgünlükleri kısıtlanmışsa nerelerde özgünlüklerinin kısıtlanıp başka faktörlerin etkisi altına girdikleri, ya da öğrenciyi kalıba sokan faktörleri ortaya koymak amaçlanmıştır. Özgünlükleri kısıtlanmışsa da bu durumda neleri öne çıkardıkları ortaya çıkartılmıştır.

Veri analizi

Araştırma verilerinin analizinde iki farklı uygulama olduğu için iki aşama oluşturulmuştur. Birinci aşamada içerik analizi yapılmıştır. İçerik analizi, insan davranışlarını ve doğasını belirleme üzerinde doğrudan olmayan yollarla çalışmaya imkân tanıyan bir tekniktir. “İçerik analizi, belirli kurallara dayalı kodlamalarla bir metnin bazı sözcüklerinin daha küçük içerik kategorileriyle özetlendiği sistematik, yinelenebilir bir teknik olarak tanımlanır” (Büyüköztürk, Çakmak, Akgün, Karadeniz & Demirel 2014, s. 246). İçerik analizinin aşamaları şöyledir: Öncelikle öğrencilerin belirlenen temalar kapsamında ortaya koydukları ürünler (K: Katılımcı) “K1_1, K1_2, K1_3, K1_4, K1_5; K2_1, K2_2, K2_3...” şeklinde kodlanarak öncelikle analize hazır hale getirilmiştir. Sonrasında her bir temada çizilen resimlerde öne çıkarılan figürlerin frekansları hesaplanmıştır.

İkinci aşamada öğrencilerle yapılan görüşmeler deşifre edilerek bilgisayar ortamına aktarılmıştır. Yine ilk aşamada öğrencilere verilen kodlar burada da belirtilmiştir. Sonrasında içerik analizinin aşamaları esas alınarak kodlamalar, verilerin cevapların anlamlandırılması, tema kurulması, tema altında ifadelerin incelenmesi ve örnek ifadelerle desteklenmesi aşamalarından geçilmiştir. Böylelikle verilen yanıtlar; kodlar, anahtar kelimeler ve temalar etrafında şekillendirilerek öğrencilerin hangi kodları ya da anahtar kelimeleri belirttikleri analiz edilerek bulgular ortaya çıkarılmıştır. Bu bulgular öğrencilerin birebir görüşmelerde verdikleri yanıtlarla ve tema kapsamında yapılan resim çalışmalarıyla da desteklenmiştir.

Uygulama sonrasında veri toplama araçlarından elde edilen sonuçlar ve bulgular değerlendirilerek analiz edilmiş ve araştırmacı tarafından araştırmaya yönelik bulgular arası benzerlikler ve farklılıklar Huberman’ın güvenilirlik formülü esas alınarak ortaya konulmuştur.

BULGULAR

Bu bölümde, çalışma grubuna uygulanan içerik analizi ile elde edilen veriler analiz edilmiştir.

29 Ekim Cumhuriyet Bayramı temalı çalışmaya yönelik bulgular

Aşağıda çalışmaya katılan öğrencilerin 29 Ekim Cumhuriyet Bayramı ile ilgili yaptığı resim çalışmalarının analizine aşağıda yer verilmiştir.

Tablo 2.

29 Ekim Cumhuriyet Bayramı ile İlgili Yapılan Resim Çalışmalarının Analizi

Konu	Temalar	Anahtar Kelimeler	f (n=30)
29 Ekim Cumhuriyet Bayramı	Sevgi/ Heyecan	Tören/ Kutlama	13
		Mutlu insanlar	19
		Kırmızı renk	27
	Gurur	Türk bayrağı	26
		Atatürk	8
		Türk Silahlı Kuvvetleri	6

(TSK) Unsurları

Yapılan çalışmaların tablo 2.’deki analizi incelendiğinde 29 Ekim Cumhuriyet Bayramı temalı çalışmada katılımcı öğrenciler en fazla kırmızı rengini ve Türk bayrağı figürünü kullanmışlardır. Atatürk ve TSK unsurlarına ise az sayıda katılımcı resminde yer vermiştir. Mutlu insanları ise katılımcıların f=19’u resminde kullanmıştır. Birebir görüşmelerde katılımcı öğrenciler Cumhuriyet Bayramının onlara hangi renk ya da sembollerini hatırlattığını aşağıda tablo 3.’te ki verilerde de görüldüğü gibi çalışmalarında kullandıkları figürlere yakın düşüncelerle ifade etmişlerdir.

Tablo 3.

Cumhuriyet Bayramının Hangi Renkleri ya da Sembolleri Hatırlattığı Durumu



Soru	Temalar	Anahtar Kelimeler	f (n=30)
1.Cumhuriyet bayramı sana hangi renkleri ya da sembolleri hatırlatıyor?	Renk	Kırmızı	26
		Beyaz	15
		Siyah	2
		Mavi	2
		Yeşil	1
	Sembol	Ay	16
		Yıldız	16
		Atatürk	7
		Türkiye haritası/Türkiye	2
		Tören	1
Bayrak, Türk bayrağı	9		

Benzer şekilde tablo 3.'te yer alan öğrencilerle yapılan birebir görüşmelerde de neredeyse aynı sonuçlar alınmıştır. Sorulan soruya öğrencilerin $f=26$ 'sı kırmızı rengini hatırlattığını, yaklaşık olarak katılımcıların $f=25$ 'i bayrak figürünü, $f=7$ 'si ise Atatürk'ü hatırlattığını ifade etmişlerdir. Fakat resimlerinde yer vermelerine rağmen katılımcıların hiçbirisi birebir görüşmelerde tablo 3.'teki sorunun onlara TSK unsurlarını hatırlattığını belirtmemişlerdir. Bu durumundan öğrencilerin bilinçaltında yer almasına rağmen dile getiremedikleri öğrenilmiş olayları resim çizimleri esnasında ortaya çıkardıkları düşüncesi çıkarılabilir.



Görsel 1. K21-1 (Yaş 11)'in 29 Ekim Cumhuriyet Bayramı ile ilgili yaptığı çalışma

24 Kasım Öğretmenler Günü temalı çalışmaya yönelik bulgular

Aşağıda çalışmaya katılan öğrencilerin 24 Kasım Öğretmenler Günü ile ilgili yaptığı resim çalışmalarının analizine aşağıda yer verilmiştir.

Tablo 4.

24 Kasım Öğretmenler Günü ile İlgili Yapılan Resim Çalışmalarının Analizi

Konu	Temalar	Anahtar Kelimeler	f (n=30)
24 Kasım Öğretmenler Günü	Hediye	Çiçek	12
		Hediye paketi	4
	Heyecan	Kutlama	4



Sevgi	Mutlu insanlar	15
	Kalp	15

Tablo 4.'deki veriler incelendiğinde tema ile ilgili katılımcı öğrencilerin $f=15$ 'i mutlu insanlar ve kalp figürlerini, $f=12$ 'si çiçek figürünü ve $f=4$ 'ü ise hediye paketi ve kutlama figürlerini kullanmışlardır. Fakat birebir görüşmelerde sorulan tablo 5.'teki soruya katılımcı öğrenciler 24 Kasım Öğretmenler Günü ile ilgili yaptıkları çalışmalarında kullandıkları figürlerin dışında farklı fikirler belirtmişlerdir.

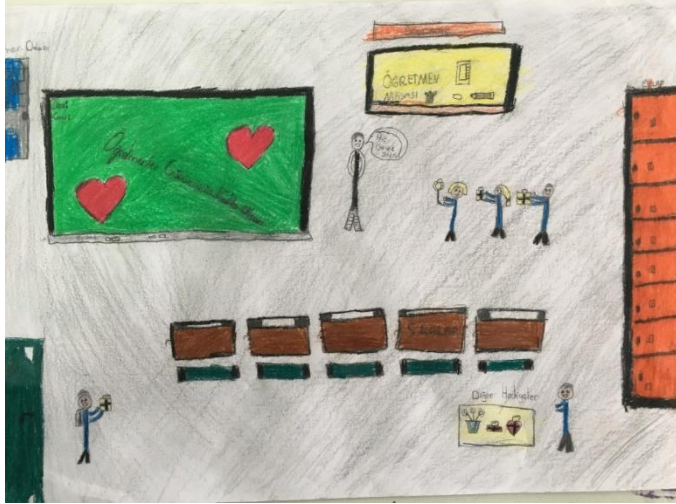

Görsel 2. K25-1 (yaş 11)'in 24 Kasım Öğretmenler Günü ile ilgili yaptığı çalışma

Çalışmasında çiçek figürünü kullananlar katılımcıların $f=12$ 'sini oluştururken birebir görüşmelerde sorulan tablo 5.'teki soruya sadece katılımcıların $f=8$ 'i çiçek yanıtını verirken, mutlu insanlar ve kutlama sahnelerini ise hiçbir katılımcı görüşmelerde ifade etmemişlerdir. Öğrencilerin çeşitli etmenlerin etkisinde kalarak gizil olarak öğrendikleri nesne ya da figürleri resimlerine yansıttığını söyleyebiliriz. Öğrencilerin özgün düşünme dünyalarının çeşitli yaşantıların yansımalarıyla etkilenmiş olduğu görülmektedir.

Tablo 5.

Öğretmenine Hediye Verip Vermeme Durumu ve Bu Hediyelerin Neler Olduğu

Soru	Temalar	Anahtar Kelimeler	f (n=30)
1. Öğretmenine hiç hediye verdin mi? Verdiysen bunlar nelerdir?	Evet, verdim.	Takı	11
		Giysi	17
		Kupa	6
		Kalem, defter, kitap	6
	Hayır, vermedim.	Çiçek	8
		Kolonya veya parfüm	5
		Müsait olamadım	3

Temalarla ilgili yapılan çalışmalar ile birebir görüşmelerde verilen ifadeler arasındaki farklılığı ortaya koymak amacıyla birebir görüşmelerde sorulan tablo 6.'daki soruda ise araştırmanın amacına ulaşması adına önemli bulgular ortaya çıkmıştır.

Öğretmenler Günü teması ile ilgili tablo 6.'daki sorulan soruya çiçek, kalp figürlerini ve kırmızı, pembe renklerini katılımcıların çoğunluğu yanıt olarak vermişlerdir. Fakat tema ile ilgili yaptıkları çalışmalarda hiçbir katılımcı MEB'in amblemini ve yıldız/şekil figürlerini kullanmamasına rağmen birebir yapılan görüşmelerde bu yanıtları veren katılımcılarda tablo 6.'da görülmektedir. Tablo 6.'da ikinci bir soruyla da bu durumun sebepleri ortaya çıkarılmaya çalışılmıştır. Tablo 6.'da "Bu renk ya da sembollerini sana hatırlatan nelerdir?" sorusuna katılımcıların $f=10$ 'u internet, $f=12$ 'si televizyon ve $f=7$ 'si ise çevrede gördüklerim yanıtını vermişlerdir. Sadece katılımcıların $f=14$ 'ü aklımdan çiziyorum yanıtını vermiştir. Bu veriler öğrencilerin özgün düşünce dünyasını etkileyen etmenlerin neler olduğunu açıkça ortaya koymaktadır.



Verilerin analizi sonucu elde edilen bulgular değerlendirildiğinde çocukların çevrede, internette, televizyonda ve arkadaşlarının çalışmalarında gördükleriyle kendi yaptıkları çalışmaları şekillendirdikleri söylenebilir.

Tablo 6.

Öğretmenler Gününün Hangi Renkleri ya da Sembolleri Hatırlattığı ve İnternet, Televizyon gibi Medyadan Gördüklerinden Etkilenme Durumları

Soru	Temalar	Anahtar Kelimeler	f (n=30)
1.Öğretmenler günü sana hangi renkleri ya da sembolleri hatırlatıyor? •Bu renkleri ya da sembolleri sana hatırlatan internet, televizyon gibi medyada gördüklerin mi?	Renk	Kırmızı	16
		Pembe	10
		Turuncu	2
		Mavi	3
		Beyaz	2
		Mor	8
		Yeşil	3
		Tüm renkler	7
		Sembol	Çiçek
	Kalp		10
	MEB'in amblemi		1
	Öğretim		2
	Yıldız/ şekil		3
	Sevgi/ hediye		2
	Özgünlük	Hatırlamıyorum	2
		Çevrede gördüklerim	7
	Medya	Aklımdan çiziyorum	14
		İnternet	10
	Televizyon	12	

Yeşilay Haftası temalı çalışmaya yönelik bulgular

Aşağıda çalışmaya katılan öğrencilerin Yeşilay Haftası ile ilgili yaptığı resim çalışmalarının analizine yer verilmiştir.

Tablo 7.

Yeşilay Haftası ile İlgili Yapılan Resim Çalışmalarının Analizi

Konu	Temalar	Anahtar Kelimeler	f (n=30)
Yeşilay Haftası	Renk	Yeşil	30
	Sembol	Hilal	28
	Sağlık	Yasak amblemi	13
		Zararlı alışkanlıklardan uzak olma	30
		anlatımları	

Tablo 7.'deki veriler incelendiğinde katılımcı öğrencilerin tamamı tema ile ilgili zararlı alışkanlıkları ve yeşil rengini ifade eden figürleri kullanmışlardır. Katılımcıların $f=28$ 'i hilal sembolünü, $f=13$ 'ü de yasak amblemlerini kullandıkları görülmektedir. Fakat birebir görüşmelerde tema ile ilgili sorulan tablo 8.'deki soruya katılımcıların $f=2$ 'si bağımlılık yapan şeylerden uzak olmak ve $f=4$ 'ü ise kötü alışkanlıklardan uzak olmak yanıtlarını vermelerine rağmen tema ile ilgili yaptıkları resim çalışmasında katılımcı grubun tamamı bu ifadeleri yansıtan figürler çizmişlerdir. Bu bulgular çocukların öğrenme ortamında çalışmalarını yaparken



arkadaşlarının çalışmalarından etkilenerek çalışmalarını yapabileceklerini bu durumda özgünlüklerini kısıtlayabileceğini göstermektedir.

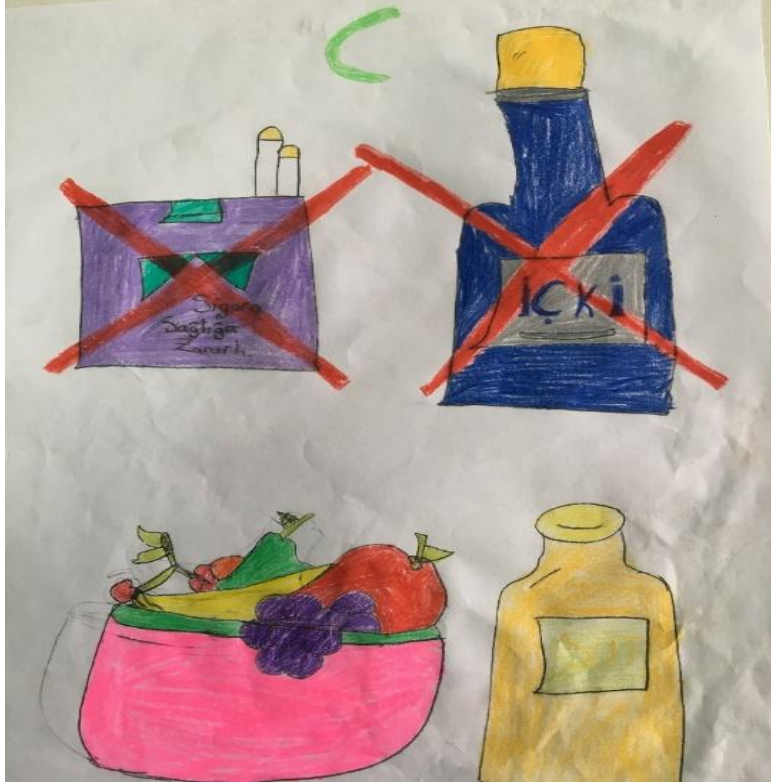

Görsel 3. K10-1 (Yaş 11) 'in Yeşilay Haftası ile ilgili yaptığı çalışma
Tablo 8.

Yeşilay Haftasının Hangi Renk ya da Sembolleri Hatırlattığı Durumu

Soru	Temalar	Anahtar Kelimeler	f (n=30)
1.Yeşilay haftası sana hangi renkleri ya da sembolleri hatırlatıyor?	Renk	Yeşil	30
		Beyaz	10
		Mavi	1
	Sembol	Hilal	16
		Bayrak	2
		Kötü alışkanlıklardan uzak olmak	4
Bağımlılık yapan şeylerden uzak olmak	2		

Ayrıca resimlerinde yasak amblemini kullananların katılımcı grubun yarısına yakın olmasına rağmen birebir görüşmelerde sorulan tablo.8'deki soruya hiçbir katılımcı yasak amblemlerini hatırlatıyor ifadelerine yer vermemiştir. Bu sonuçta çocukların özgünlüklerinin bilinçaltında bulunan ya da arkadaşların yaptıkları çalışmalardan etkilenmelerinin sebeplerindedir denilebilir.

Tutum, Yatırım ve Türk Malları (Yerli Malı) Haftası temalı çalışmaya yönelik bulgular

Aşağıda çalışmaya katılan öğrencilerin Tutum, Yatırım ve Türk Malları (Yerli Malı) Haftası ile ilgili yaptığı resim çalışmalarının analizine yer verilmiştir.

Tablo 9.

Yerli Malı Haftası ile İlgili Yapılan Resim Çalışmalarının Analizi

Konu	Temalar	Anahtar Kelimeler	f (n=30)
------	---------	-------------------	-------------



Tutum,	Kutlama	Yiyecek/ içecek	18
Yatırım ve Türk /Eğlence		Mutlu insanlar	9
Malları(Yerli Malı	Millilik	Yerli makinalar/Yerli	11
)Haftası		üretim	
		Yerli amblem/Logo	2

Tablo 9.'daki veriler incelendiğinde yerli malı haftası temalı resim çalışmasında katılımcıların $f=18$ 'i yemek ile ilgili figürleri, $f=11$ 'i millilik adına yerli üretim ve yerli makinalarını ve sadece katılımcılardan iki öğrenci yerlilik anlatan amblem/logo figürlerini resimlerine yansıttığı görülmektedir. Mutlu insanları ise katılımcıların $f=9$ 'u çalışmasında figür olarak kullanmıştır.



Görsel 4. K21-3 (Yaş 11) 'ün Yerli Malı Haftası ile ilgili yaptığı çalışma

Tablo 10.

Yerli Malı Denilince Aklına İlk Gelen Kelime ya da Kelimeleri Söylemesi ve Bu Konuyla Alakalı Bir Resim Çizdiğinde Bu Kelimelerden Yararlanıp Yararlanmama Durumu

Soru	Temalar	Anahtar Kelimeler	f (n=30)
1.Yerli malı denilince aklına ilk gelen kelime ya da kelimeleri yazar mısın? Yerli malı ile alakalı bir resim yapmak istediğinde bu kelimelerden yararlanır mıydın?	Söyleyebilirim	Yemek	16
		Milli ve Yerli, Türk malı, vatan	13
		İçecek	1
		Meyve ve sebze	3
		Paylaşım, dostluk	2
		Birlik beraberlik	4
Yararlanırdım	Söyleyemem	Evet	25
		Aklımda yok	4

Tablo 10.'da da katılımcılarla yapılan birebir görüşmelerde tema ile ilgili sorulara verilen cevapların verileri incelendiğinde tablo 9.'da öğrencilerin kullandıkları figürler ile benzer fikirler burada da



belirtmiştir. Fakat sadece katılımcıların $f=4$ 'ü tablo 10.'daki soruya aklıma hiçbir şey gelmiyor yanıtını verirken yaptıkları çalışmada katılımcıların tamamı ($f=30$) birbirlerine yakın figürleri içeren çalışmalar yaptıkları tablolardaki verilerden görülebilmektedir. Bu sonuçta diğer temalarda ortaya çıkan sonuçlarla benzer sebeplerin etkisiyle oluşmuştur denilebilir.

Mevlid-i Nebi Haftası temalı çalışmaya yönelik bulgular

Aşağıda çalışmaya katılan öğrencilerin Mevlid-i Nebi Haftası ile ilgili yaptığı resim çalışmalarının analizine yer verilmiştir.

Tablo 11.

Mevlid-i Nebi Haftası ile İlgili Yapılan Resim Çalışmalarının Analizi

Konu	Temalar	Anahtar Kelimeler	f (n=30)
Mevlid-i Nebi Haftası	Sevgi	Kalp	7
		Çiçek	11
		Mutlu insanlar	11
	Dini mekânlar	Cami	15
	Dini sembol ve ibareler	Allah (C.C) veya Hz. Muhammed (S.A.V) isimleri	16

Tablo 11.'deki veriler incelendiğinde Mevlid-i Nebi temalı çalışmada katılımcıların yarısı cami figürünü, yarısından fazlası ($f=16$) Allah (C.C) veya Hz. Muhammed (S.A.V) isimlerini, çiçek ve mutlu insanlar figürlerini katılımcı grubun $f=1$ 'i ve kalp figürünü de katılımcıların $f=7$ 'sinin kullandığı görülmektedir.



Görsel 5. K9-2 (Yaş 10) 'nin Mevlid-i Nebi Haftası ile ilgili yaptığı çalışma

Çalışmalarını yaparken başka etmenlerin etkisinde kalma durumunu öğrenmek adına aşağıda tablo 12.'de sorulan "Arkadaşlarının resimlerini görüp beğendiğinde kendi resminde değişiklik yapar mısın?" sorusuna katılımcıların $f=11$ 'inin 'değişiklik yaparım' yanıtını verdiği görülmektedir. Bu verilerde araştırmanın amacına ulaşması adına önemlidir. Özgünlüğü kısıtlayan önemli etmenlerden olan arkadaşlarını taklit etme olayı tablo 12.'de açıkça görülmektedir.

Tablo 12.

Arkadaşlarının Resimlerini Görüp Beğendiğinde Kendi Resminde Değişiklik Yapma ya da Yapmama Durumları ve Sebepleri

Soru	Temalar	Anahtar Kelimeler	f (n=30)
1.Arkadaşlarının resimlerini yaparım görüp	Değişiklik	Arkadaşlarının resimleri	4
		daha güzel	5
		Resmimin daha güzel olması için	



beğendiğinde resminde yapar mısın?	kendi değişiklik	Kendi resmim eksik	2
		Herkesin resmi	9
	Değişiklik yapmam	kendisine güzeldir. Daha farklı yaptığıma inaniyorum Kendime ait olmasını isterim	12 4

Tablo 12. ile benzer amaçla sorulan tablo 13.'teki "Resim çizerken ders kitaplarındaki resimler ve anlatılan bilgiler aklına geliyor mu?" sorusuna altı katılımcının dışında tüm katılımcıların 'evet aklıma geliyor' yanıtını verdiği görülmektedir. Özellikle katılımcıların çoğunluğu bu dersler arasında Türkçe ($f=19$) ve sosyal bilgiler ($f=12$) derslerinde anlatılan bilgiler ve kitaplarda yer alan resimlerin akıllarına geldiğini belirtmişlerdir. Bu dersleri sırasıyla fen ve teknoloji ($f=7$), matematik ($f=5$), İngilizce ($f=4$) ve din kültürü-müzik ($f=2$) dersleri takip etmektedir. Derslerde işlenen konuların ve ders kitaplarında yer alan resimlerin öğrencilerin zihin dünyasında yer ettiğini görebiliriz. Çocukların bir kısmının böyle zihinlerinde kalan şemalarla direkt olarak düşünmeden resim çalışmalarını oluşturabildiğini söyleyebiliriz.

Tablo 13.

Resim Çizerken Ders Kitaplarındaki Resimler ve Bilgiler Zihne Gelip Gelmediği ve Bu Derslerin Hangileri Olduğu Durumu

Soru	Temalar	Anahtar Kelimeler	f (n=30)
1. Resim çizerken ders kitaplarındaki resimler ve anlatılan bilgiler aklına geliyor mu?	Evet, aklıma geliyor	Türkçe	19
		Sosyal bilgiler	12
		Fen ve teknoloji	7
		Din kültürü	2
		İngilizce	4
		Müzik	2
Hayır, aklıma gelmiyor	Hayır, aklıma gelmiyor	Matematik	5
		Aklımdan çiziyorum	6

Öğrencilerin özgünlüklerini kaybedip kaybetmeme durumlarını analiz etmeye yönelik sorulan tablo 14.'teki "Yeniden fakat benzeri olmayan bir resim çizmek isteseydin hangi nesne ya da sembollerini kullanırdın?" sorusuna katılımcıların yarısı ($f=15$) daha önce çalışılan beş tema (29 Ekim Cumhuriyet Bayramı, 24 Kasım Öğretmenler Günü, Yeşilay Haftası, Yerli Malı Haftası, Mevlid-i Nebi Haftası) ile ilgili yaptıkları çalışmalarında kullandıkları figür ve sembollerini tekrar belirttikleri ve özgün düşünemedikleri görülmektedir.

Tablo 14.

Yeniden Fakat Benzeri Olmayan Bir Resim Çizilmek İstenildiğinde Hangi Nesne ya da Sembollerini Kullanacakları Durumu

Soru	Temalar	Anahtar Kelimeler	f (n=30)
1.Yeniden fakat benzeri olmayan bir resim çizmek	Kendini tekrarlayan	Kalp	8
		Çiçek	9
		Şekiller	2
		Bayrak	7
		İnsan, çöp adam	3
		Kalem	1
		Araba	3



isteseydin hangi nesne ya da sembollerini kullanırdın?	Aynı nesnelere/biçimlere	aynı renkleri	aynı renkleri	9
	Özgün	Farklı renkleri	Farklı biçimler ve nesnelere	5
				10

Tablo 14.'deki sorulan soruya 'özgün' temasına uygun cevap verenlerin ise yaptıkları çalışmalar incelendiğinde neredeyse tamamının çalışmalarını oluştururken başka faktörlerden etkilendikleri görülmüştür. Bu sonuçta bu durumlara sebep olan etmenleri ortaya çıkarması adına bu araştırmanın önemini ortaya koymaktadır. Böylelikle öğrencilerin özgün dünyalarını etkileyen etmenlerin ortaya çıkarılması ileride eğitim ve öğretimde tedbirlerin alınmasının ve daha üretici, özgün, özgür bir nesil yetişmesi açısından çok önemli olacaktır denilebilir.

TARTIŞMA, SONUÇ ve ÖNERİLER

Bu çalışmada beşinci sınıf öğrencilerinin Belirli Gün ve Haftalar temalarını resim çalışmalarında kullanmaları aracılığıyla öğrencilerin özgünlüklerinin kısıtlanıp kısıtlanmadığı araştırılmıştır. Öğrencilerle birebir yapılan görüşmelerde Belirli Gün ve Haftalar temalı çalışmalarda kullanılan figürler ile verdikleri ifadeleri arasında önemli farklılıklar üzerinde durulmuştur. Verilen içerik analizlerine ait tablolardan hareketle şu sonuçlara ulaşılmıştır:

Çalışmada yapılan analizler sonucunda elde edilen bulgularla öğrencilerin büyük çoğunluğunun özgün düşünemediği ve düşündüğünü özgün olarak çalışmalarına yansıtamadığı sonucuna ulaşılmıştır. Görüşmede sorulan 'yeniden fakat benzeri olmayan bir resim çizmek durumunda hangi renk, sembol ya da figürleri kullanırdın?' sorusuna öğrencilerin büyük çoğunluğunun yine çalışmalarında kullandıkları aynı renk, sembol ya da figürleri çağrıştıran cevaplar vererek özgün çalışma yapabilme kabiliyetlerinin kısıtlandığı görülmüştür. Tablo 14.'deki sorulan 'çalışmalarında kullandığı renk ya da sembollerini sana hatırlatan kaynaklar nelerdir?' sorusuna 'özgün' temasına uygun (farklı renkleri, biçimler ve şekiller) cevap verenlerin ise yaptıkları çalışmalar incelendiğinde neredeyse tamamının çalışmalarını oluştururken başka faktörlerden etkilendikleri sonucuna varılmıştır. Tablolarda da yer alan bu sonuçlarla ilgili bazı önemli örnekler aşağıdaki gibidir:

Birebir görüşmelerde resimlerinde yer vermelerine rağmen katılımcıların hiçbirisi tablo 3.'teki '29 Ekim Cumhuriyet Bayramı sana hangi renk ya da sembollerini hatırlatıyor?' sorusunun onlara TSK unsurlarını hatırlattığını belirtmemişlerdir. Bu durumundan öğrencilerin bilinçaltında yer almasına rağmen dile getiremedikleri öğrenilmiş olayları resim çizimleri esnasında ortaya çıkardıkları sonucuna ulaşılmıştır. Aynı şekilde 24 Kasım Öğretmenler Günü temalı resim çalışmasında çiçek figürünü kullananlar katılımcıların f=12'sini oluştururken birebir görüşmelerde sorulan tablo 5.'teki 'Öğretmenine hiç hediye verdin mi? Verdiysen bunlar nelerdir?' sorusuna katılımcıların f=8'i çiçek yanıtını vermiştir. Böylece öğrenciler çeşitli etmenlerin etkisinde kalarak gizil olarak öğrendikleri nesne ya da figürleri resimlerine yansıttığı sonucu ortaya çıkarılmıştır. Tablo 6.'da ikinci bir soruyla da bu durumun sebepleri ortaya çıkarılmıştır. Tablo 6.'da "Bu renk ya da sembollerini sana hatırlatan nelerdir?" sorusuna katılımcıların f=10'u internet, f=12'si televizyon ve f=7'si ise çevrede gördüklerim yanıtını vermişlerdir. Bu veriler öğrencilerin özgün düşünce dünyasını etkileyen etmenlerin neler olduğunu açıkça ortaya koymuştur.

Çalışmalarını yaparken başka etmenlerin etkisinde kalma durumunu öğrenmek adına tablo 12.'de sorulan "Arkadaşlarının resimlerini görüp beğendiğinde kendi resminde değişiklik yapar mısın?" sorusuna katılımcıların f=11'inin 'değişiklik yaparım' yanıtını verdiği görülmüştür. Bu verilerde araştırmanın amacına ulaşması adına önemlidir. Tablo 12. ile benzer amaçla sorulan tablo 13.'teki "Resim çizerken ders kitaplarındaki resimler ve anlatılan bilgiler aklına geliyor mu?" sorusuna altı katılımcının dışında tüm katılımcıların 'evet aklıma geliyor' yanıtını verdiği görülmüştür. Özellikle katılımcıların çoğunluğu bu dersler arasında Türkçe (f=19) ve sosyal bilgiler (f=12) derslerinde anlatılan bilgiler ve kitaplarda yer alan resimlerin akıllarına geldiğini belirtmişlerdir. Derslerde işlenen konuların ve ders kitaplarında yer alan resimlerin öğrencilerin zihin dünyasında önemli şemalar oluşturduğu görülmüştür. Böylece çocukların bir kısmının bu



yolla zihinlerinde kalan şemalarla direkt olarak düşünmeden resim çalışmalarını oluşturabildiği sonucuna ulaşılmıştır.

Çocuklar yaşamları boyunca geçirdikleri yaşantılar ile zihin dünyalarında çeşitli şemalar oluşturdukları görülmektedir. Fakat bu şemalar öğrencileri düşünmeden var olan bilgileri yansıtma yoluna teşvik edebilmektedir. Böylece özgün düşünmeyen, tembelleşmiş ve taklitçi bir nesil yetişebilmektedir. Çalışmanın analizlerinin bulguları da bun sonucu ortaya koymuştur.

Çalışmamızdaki bu sonuçlarla benzer şekilde Aydın (2006) çalışmasında; 7-9 yaş döneminde, biçimlerdeki özgünlüğün, 9-12 yaş döneminin bilhassa sonlarına doğru kısıtlandığını, yerini kendi kendini tekrar etme derecesinde bir benzerliğe bıraktığı sonucuna varmıştır. Bu nedenle çocukların hazırca bir nesil olmaması içi özgür bırakılmaları ve özgün çalışmalarının önemli olacağını vurgulamıştır. Bu durum çocukların uygun şekilde yönlendirilmesinin önemli olduğunu göstermektedir. “(...) Örneğin; çocuk hareketsiz bir şekilde oturmak yerine ne şekilde hareket etmesi gerektiğini öğrendiğinde bunu o an ve okul için değil hayatın tümü için öğrenmiş olur” (Çakıroğlu, 2008, s. 110). Bu öğrenme sürecinde de sevginin bu disiplinli özgün başarı sürecini sağlamakta önemli bir etken olduğu söylenebilir. “Sevgiyle verilen uygun disiplin de öğrenmeyi teşvik edebilir” (Champman & Campbell, 2003, 2008). Tamamen özgür bırakmak özgün düşünce dünyasını kötü de etkileyebileceğinden uygun bir disiplin ile bu eğitim ortamı daha verimli hale getirilebilir.

Ayrıca okullarda dersleri desteklemek için kullanılan kitapların içeriğinde yer alan resimler ve derslerin sunulmuş biçiminin de öğrencilerin özgün düşünce dünyasını olumsuz etkilediği araştırmada ortaya çıkan sonuçlardandır. Fakat Kara (2012), resimli çocuk kitaplarının hayal gücünü ve yaratıcılığı arttırdığını belirtmiştir. Bu araştırmada ise yapılan görüşmelerde katılımcıların $f=24$ 'ü resim yaparken ders kitaplarından ve derslerde anlatılan bilgilerden etkilendiklerini belirtmişlerdir. Yani direkt olarak düşünmeden kitaplarda yer alan resimlerden ve kitaplar aracılığıyla verilen bilgilerden etkilenecek çalışmalarını yaptıklarını belirtmişlerdir. Bu durumda çocukların özgünlüğünün kısıtlandığını göstermiştir.

Bu sonuçlar öğrencilerin resim yaparken araştırmamızda sıkça belirtilen sosyal çevre, internet, televizyon ve öğrenilen bilgiler vb. gibi ortam ve durumlardan etkilenecek tamamen özgün olmadıklarını ortaya koymuştur. Çalışmanın böyle bir sonuca ulaşması öğrencilerin gelecekteki yaşamlarında resim çalışmalarında daha üretici ve özgün olabilmeleri için tedbirler alınmasının gerekli olduğunu ortaya koymaktadır.

Bu nedenle eğitim ve öğretim sürecinde öğrencilerin sanatsal gelişiminde önemli rol oynayan; görsel sanatlar dersi öğretmenlerinin ilkökul sürecinde öğrencilerin ilgiyle takip ettikleri sınıf öğretmenlerinin ve evlerde onlara gerekli zemini sağlayacak anne-babaların, öğrencilerin özgün dünyalarına olumsuz etkiler yapabilecek kısıtlayıcı şemalar oluşturan durumları en aza indirmek için yeterli çaba sağlamaları önerilmektedir.

Derslerin sunulmasının ve ders kitaplarında yer alan resimlerin öğrencilerin özgün düşünme ve düşündüğünü yansıtabilme yetisinin oluşmasına yönelik yeniden gözden geçirilmesinin önemli olacağı düşünülmüştür. Ayrıca görsel sanatlar derslikleri ve atölyelerin öğrencilerin birbirlerinden bağımsız çalışmalar yapabilmeleri yönünde yeniden düzenlenerek özgün çalışmalara önemli katkılar sağlayacağı söylenebilir.

KAYNAKÇA

1. Ayaydın, A. (2011). Çocuk gelişiminde bir oyun olarak sanat ve resim. *Elektronik Sosyal Bilimler Dergisi*, 10(37), 303-316. <http://dergipark.ulakbim.gov.tr/esosder/article/view/5000068434/5000063496> adresinden edinilmiştir.
2. Aydın, D. (2006). *7-12 yaş grubu çocukların resimlerinde kullandıkları benzer biçimler* (Yüksek lisans tezi). Yükseköğretim Kurulu Ulusal Tez Merkezi'nden edinilmiştir. (Tez No. 257132)



3. Balcı, A. (2018). *Sosyal bilimlerde araştırma yöntem, teknik ve ilkeler* (13. baskı). Ankara: Pegem Akademi.
4. Berger, J. (2016). *Görme biçimleri* (22. baskı). Ankara: Metis Yayınları
5. Büyükoztürk, Ş., Çakmak, E., Akgün, Ö., Karadeniz, Ş. & Demirel, F. (2014). *Bilimsel araştırma yöntemleri* (17. baskı). Ankara: Pegem Akademi.
6. Chapman, G. & Campbell, R. (2008). *Çocuklar için beş sevgi dili* (P. Ozaner, çev. ed.). İstanbul: Sistem Yayıncılık A.Ş. (Çalışmanın orijinali 2003'te yayımlanmıştır.)
7. Çakıroğlu, W. (2008). *Okul öncesi dönemde montessori yöntemi ile kaynaştırma uygulamaları öğretmen el kitabı* (1. baskı). Ankara: Poyraz Ofset.
8. İskenderoğlu, L. & Aytaç, İ. (2010). Çocuk resimlerinde görme biçimleri. *e-Journal of New World Sciences Academy*, 5(2), 1-11. <http://dergipark.gov.tr/download/article-file/187041> adresinden edinilmiştir.
9. Kara, C. (2012). Çocuk kitabı seçiminde resimlemelerle ilgili olarak ebeveynin dikkat etmesi gereken başlıca unsurlar. *Batman Üniversitesi Yaşam Bilimleri Dergisi*, 1(1). <https://dergipark.org.tr/download/article-file/313548> adresinden edinilmiştir.
10. Karacan, A., Şele, M., & Söyleyici, V. (2017). *Sanat tarihine giriş* (1. baskı). Ed. Özkurt, K. Ankara: Başak Matbaacılık ve Tanıtım Hiz. Ltd. Şti.
11. Kutluer, G. (2015). Gelişim süreçlerinde çocuk resimlerinin yeri. *Ekev Akademi Dergisi*: 19(63). <https://docplayer.biz.tr/24900209-Gelisim-sureclerinde-cocuk-resminin-yeri.html> adresinden edinilmiştir.
12. Malchiodi, C. A. (2005). *Çocukların resimlerini anlamak* (T. Yurtbay, çev. ed.). İstanbul: Epsilon. (Çalışmanın orijinali 1998'de yayımlanmıştır.)
13. San, İ. (2000). *Sanat eğitimi kuramları*. (1.Baskı). İstanbul: Ütopya Yayınevi.
14. Şiringel, N. (2006). *Sosyal bilgiler ve Türkçe öğretmenlerinin ilköğretim 6. ve 7. sınıfta belirli gün ve haftalara ilişkin görüşlerinin değerlendirilmesi*. (Yüksek Lisans Tezi). Yükseköğretim Kurulu Ulusal Tez Merkezi'nden edinilmiştir. (Tez No. 205470)
15. Yavuzer, H. (1992). *Resimleriyle çocuk*. (12.Baskı). İstanbul: Remzi Kitabevi.
16. Yıldırım, A. & Şimşek, H. (2009). *Sosyal bilimlerde nitel araştırma yöntemleri* (18. baskı). Ankara: Seçkin Yayıncılık.

Görsel kaynakça

17. Görsel 1. *K21-1 (Yaş 11)'in 29 Ekim Cumhuriyet Bayramı ile ilgili yaptığı çalışma*, Araştırma kapsamında temalar hakkında öğrencilerin yaptıkları çalışmalardan edinilmiştir.
18. Görsel 2. *K25-1 (yaş 11)'in 24 Kasım Öğretmenler Günü ile ilgili yaptığı çalışma*, Araştırma kapsamında temalar hakkında öğrencilerin yaptıkları çalışmalardan edinilmiştir.
19. Görsel 3. *K10-1 (Yaş 11)'in Yeşilay Haftası ile ilgili yaptığı çalışma*, Araştırma kapsamında temalar hakkında öğrencilerin yaptıkları çalışmalardan edinilmiştir.
20. Görsel 4. *K21-3 (Yaş 11)'ün Yerli Malı Haftası ile ilgili yaptığı çalışma*, Araştırma kapsamında temalar hakkında öğrencilerin yaptıkları çalışmalardan edinilmiştir.
21. Görsel 5. *K9-2 (Yaş 10)'nin Mevlid-i Nebi Haftası ile ilgili yaptığı çalışma*, Araştırma kapsamında temalar hakkında öğrencilerin yaptıkları çalışmalardan edinilmiştir.



(5)

Mete Alpkar KARAHASANOGLU⁸
AB'NİN ENERJİ BAĞIMLILIĞI ve RUSYA
EU's ENERGY DEPENDENCY and RUSSIA

ÖZ

Gelişmiş ülkelerin ulaştığı yüksek üretim gücünün devam etmesi için hayati unsur olan enerji kaynak temini, ülkeler arasında stratejik bağlantılar kurulmasına sebep olmuştur. Bu çalışmada, AB'nin Rusya'dan enerji hammadde ithalatının %80 gibi yüksek oranlara ulaştığını, Bu bağımlılığın Avrupa'nın ekonomik özgürlüğünün önünde çözülmeyi bekleyen hayati bir problem olduğunun altını çizdim.

AB'nin bu bağımlılığın en asgari düzeye indirme çalışmalarını da raporlar ve analizler ışığında anlatmaya çalıştım. Kaynak arayışları için sarf edilmesi gereken maliyetleri, tablo halinde detaylandırıp açıkladım. AB'nin de Rusya için en önemli Pazar olduğunu da hatırlatarak, objektif değerlendirmede bulunmaya çalıştım.

Anahtar Kelimeler: Avrupa Birliği, Enerji, Enerji Bağımlılığı, Enerji Politikası, Rusya.

ABSTRACT

Energy resource supply, which is a vital factor for the continuation of the high production power reached by developed countries, caused strategic connections between countries. In this study, I underlined that the EU's import of energy raw materials from Russia reached up to 80% and this dependency is a vital problem waiting to be resolved before Europe's economic freedom.

I also tried to explain the EU's effort to minimize this dependency through reports and analysis. I have detailed and expanded the cost that should be spent for resource searches in a table. Reminding that the EU is the most important market for Russia, I tried to find an objective assessment.

Keywords: European Union, Energy, Energy Dependence, Energy Policy, Russia.

⁸ *Doktora Öğrencisi., İstanbul Üniversitesi; Sosyal Bilimler Enstitüsü.



GENEL BİLGİLER

Avrupa'nın Rusya'ya enerji konusunda bağımlı olarak kabul edildiğini, farklı araştırma kanallarının yayınladığı raporlardan öğrenmekteyiz. ABD Senatosunun 2011 yılında yayınladığı ilk raporda çarpıcı rakamlar verilmiştir. Yine 2013 Temmuz ayında, Congressional Research Service tarafından yayınlanan, Europe's Energy Security başlıklı raporda detaylı analizler verilerek, AB'nin enerji ithalatında hangi rakamlara ulaştığı açıklanmıştır. Bu raporlar kapsamında AB'nin gelecek 20 yılda enerji ithalatında sorun yaşamamak için ne gibi önlemler alacağı, bölge ülkelerinin merak konusu olmaya devam ediyor. Bu konuda yapılan en büyük tahmin ise AB'nin doğalgaz ithalatı ile gerçekleştirdiği çalışmalarına kaynak olarak nükleer enerji kaynak gelişimi ile dengeleme yapabileceği düşüncesidir.

Avrupa'nın yıllık doğalgaz ithalatının 480-540 milyar m³ olarak değişmesi 2020 yılı için düşünülen yaklaşık rakamlar olarak açıklanmış durumda. Söz konusu raporların yayınladığı bilgiler ışığında 2030 yılı için verilen rakamların, 457-520 milyar m³ dolaylarında olduğu gözlemleniyor.

Kıtanın aldığı göç ve nüfus artış hızı değerlendirilerek yapılan çalışmalarda Avrupa'nın yerli gaz üretiminin 2010 yılında 191 milyar m³ iken 2020 de 129 milyar m³'e düştüğü tespit edilmiş. Üretimdeki bu düşüşün ithalat miktarının artışına yol açacağına dikkat çekiliyor. AB'nin dış ülkelere, enerji konusunda bağımlılığının yüksek oranda seyir izlemesi, gelecek yıllarda, önünde krize dönüşmesi muhtemel bir tehlike olarak durmaktadır.

AB, üretim kapasitesi için ihtiyaç duyduğu enerjinin %80'nini ithal etme yoluyla dengelemeye çalışmaktadır. Avrupa yalnız doğal gazda değil, kömür, petrol ihtiyacında da Rusya'ya bağımlı konumdadır. 2010 yılında enerji için kullandığı kömürün %27'sini, petrolün %34'ünü, doğalgazında %32'sini Rusya'dan ithal etmiştir.

Avrupa Birliği Doğal Gaz Üretim, Tüketim ve Net İthalatı (bcm)

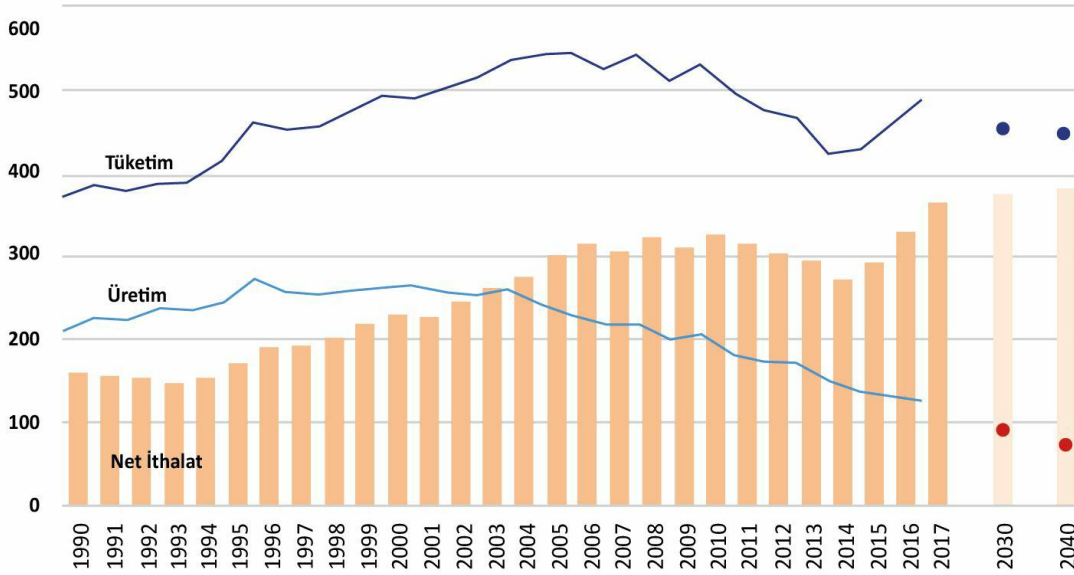

Kaynak: Uluslararası Enerji Ajansı, AB Komisyonu ve OME

2013 yılında yayınlanan, BP statical review of World energy verilerine göre, AB'nin enerji hammadde ithalatı yüzdeleri şöyle sınıflandırılmış.

Rusya: %32

Norveç: %12

Cezayir %6

Kazakistan %4

Nijerya %5

Suudi Arabistan: %5

Diğer tedarik kaynakları:%36



Bu tablo, Avrupa ülkelerinin enerji hammadde tedarikinde Rusya'ya bağımlı bir pozisyonda olduğunu net olarak ortaya koymaktadır. 2011 yılı verilerine göre AB'nin genel enerji ihtiyaçlarının üretiminde %37 petrol, %24 doğalgaz, %18 kömür ve %12 oranında nükleer kullanılmıştır.

AB komisyonunun yaptığı açıklamaya göre, 2030 yılında birliğin doğal gaz talebini %80 oranında ithal ederek karşılayacağı tahmin edilmektedir. AB, yerli enerji arayışlarında başarılı sonuç elde edebilirse; enerji hammadde talebini sert fiyatlandırmalarla baskılayan Rusya'nın etki alanından çıkarak, daha özgür üretim olanaklarına kavuşabilir. Rus doğalgaz firması Gazprom'un doğal gaz fiyatını petrole endeksleyerek, AB ekonomisine ek maliyetler oluşturması, farklı enerji tedarik yollarını hayat geçirmesini, Avrupa'ya zorunlu kılmış görünüyor. Bu arayışlarında son dönemin en dikkat çeken hammaddesi olarak anılan kaya gazını, doğal gazın yerine ikame etme planları yapan Avrupa'nın, bu çalışmalarında ne kadar başarılı olacağı ise henüz tahmin edilemiyor. Yüksek işleme maliyetlerine sahip olan kaya gazının bu maliyetler karşısında Avrupa birliğini tedirgin ettiği ve konuyla ilgili emsal çalışmaları gözlemledikleri belirtiliyor. Örneğin, ABD'nin kaya gazından ekonomide ne kadar faydalandığını, AB yakından takip ederek analizler yapıyor. Yakın dönem planlarında, doğal gazın yerine kaya gazı kullanılmasıyla ilgili oluşturulmuş bir politikası olmayan Avrupa'nın, her şeye rağmen kaya gazı seçeneğini gündemde tutacağını da Avrupalı liderlerin açıklamalarından öğreniyoruz.

Rusya'dan ithal edilen doğal gaz yerine, ABD'den kaya gazı ithal ederek, enerji tedarikinde denge kurma çalışması, AB'nin düşündüğü ciddi seçenekler arasında ilk sırada yer alıyor. Yüksek üretim hacmine sahip olan AB'nin, bu sanayi gücü, dünyanın en büyük enerji ithalatçısı olmasına sebep olmuştur.

AB'nin Doğal Gaz İthalatı 2012

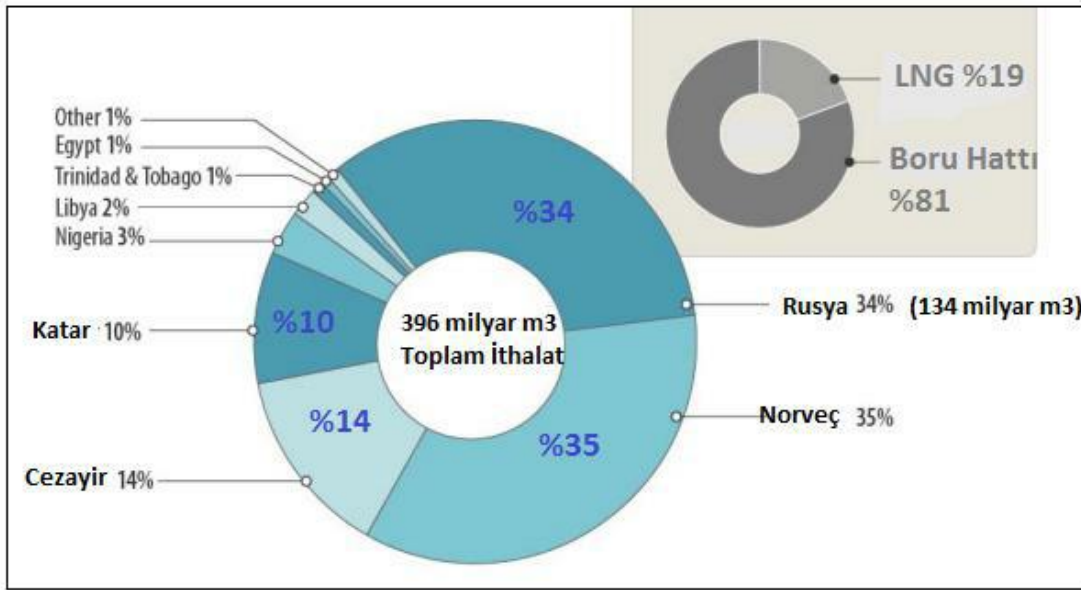

Source: BP Statistical Review of World Energy 2013.

Rusya'dan hali hazırda alınan gazın aynı ölçülerde alınmaya devam etmesi halinde bile, AB'nin önümüzdeki 20 yıl içinde 200 milyar m3 bir talep açığı yaşamayı öngörüyor. Bu talep açığını yeni kaynak ülkeler ile çözmeye çalışmak, AB'nin önündeki en büyük seçenek. İkinci büyük seçenek ise, AB'nin kendi gazını üreterek, kaynak açığını çözmesi. Çünkü bütün uluslar arası değerlendirme kuruluşlarının araştırmalarında, AB'nin 2030 yılına kadar Rusya'ya enerji konusundaki bağımlılığının süreceği öngörüyor. Bunun nedeni 2023 yılında Rusya'nın AB'ye 130 milyar m3 seviyesinde doğal gaz ihraç edeceğinin bilinmesi. Bu sonuca göre Avrupa kullandığı gazın dörtte birini Rusya'dan ithal etmeye devam edecek. Bu bağımlılığın güçlenerek artmasındaki en büyük nedenlerden biri, AB bölgesi ile Rusya arasında doğalgaz hattının yoğun ve pratik şekilde hazır konumda bulunması, bu doğal gaz hattının bölge içinde en uç köşelere bile ulaşacak şekilde inşa edilerek, yüksek gaz talebini karşılayabilecek kapasitede olması.



Rus doğal gazının, kolay vazgeçilebilecek bir seçenek olmadığı, tüm bu veriler ışığında AB'nin de kabul ettiği hakikattir. Avrupa'ya yapılan doğal gaz ihracatından elde ettiği gelir, Rusya'nın toplam ihracatının %15'ine denk gelmektedir.

En büyük enerji arzına sahip, AB gibi bir müşteri, Rusya'nın kolay vazgeçebileceği bir seçenek değildir. Bunun yanına %70 oranında ham petrol ihracatının da Avrupa'ya yapıldığı düşünülünce, bu enerji tedarik yolunun değişmesi uzun yıllar sürecek gibi görünüyor.

Rusya'nın milli gelirinin yarısından fazlasının, petrol ve doğal gaz satışından elde edildiği düşünüldüğünde, AB'nin ne kadar büyük bir müşteri olduğu da anlaşılmış olacaktır. Rusya'nın ham petrol üretimi son on yılda, günde 2 milyon varil seviyesinde artış göstererek önemli boyutlara ulaşmıştır. Bu veriler, aksi bir gelişme söz konusu olmadıkça, hali hazırda %85 düzeyinde seyreden, Avrupa petrol ihracatının, Rusya tarafından rahatlıkla karşılanabileceğini gösteriyor. Bu enerji tedarik ilişkisinin yüksek rakamlara çıkabilmesinin nedeni, gerekli petrol ve doğal gaz boru hatlarını kuran Rusya'nın, önemli bir maliyeti göğüsleyerek, ciddi ihracat kapasitesine ulaşmış olmasıdır. Rus doğalgaz hattının tamamen yakın bölümü ise Avrupa kıtasına ulaşmaktadır. Enerji arzında hiçbir problem yaşamayan Rusya'nın, neden vazgeçilmesi zor bir enerji tedarikçisi olduğunu ispatlayan, en kuvvetli sebep bu olsa gerek.

%75 düzeyine ulaşmış enerji gelirlerinden kısa zamanda vazgeçebilmesi Rusya açısından mümkün değildir. Bu veriler ışığında Avrupalı yöneticilerin, Rusya'dan yapılan enerji hammadde ithalatının geleceği için yaptıkları çalışmaları, Rusya'nın yakından takip ettiğini belirtmeye gerek yok. Çünkü küçük oranlarda tedariklerin olumsuz değişimi bile, her iki tarafın ekonomik yapılarına önemli yükler getireceği, matematiksel bir gerçektir.

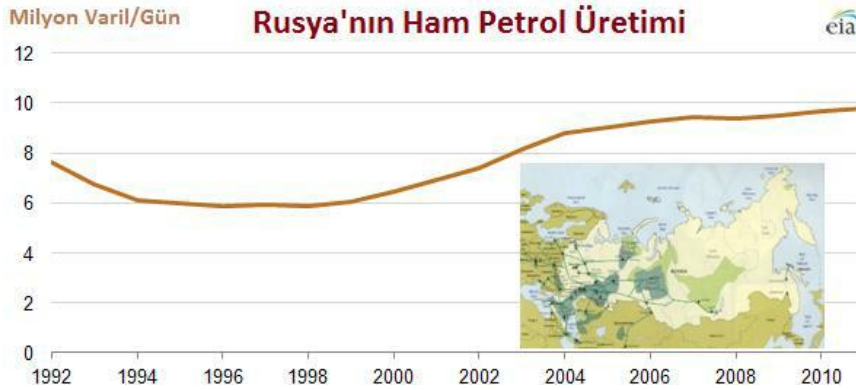

Rusya'dan karşılanan doğal gaz ihtiyacına en büyük alternatif LNG olarak adlandırılan sıvılaştırılmış doğal gaz seçeneği, AB'nin gündeminde önemli yer teşkil ediyor. Bu konuda cazip tedarik yollarının araştırılmasının yanında, hangi ülke ile ne tür koşullarda tedarik gerçekleştirilebilir, bunun planları da hızla yapılmakta. Bu tercihlerin başında Mısır ile yapılması planlanan çalışma gelebilir. Mısır'ın AB ülkelerine LNG ihracatı yapabilmesi için üç alternatif belirlenmiş. Bunlar: Hazırda bulunan LNG tesisinin kapasitesini arttırarak, yıllık 30 milyar m³ ilave kaynak sağlamak. İletim maliyetlerinin de Avrupa için uygun olması bu alternatiften yararlanabilmeyi gündemde tutmaktadır. İkinci yol, Libya'dan düşük üretim maliyeti koşulu ile Arap gaz hattına ilaveler yaparak, LNG'nin Avrupa'ya ulaşmasını sağlamak. Sıvılaştırma maliyeti ise 1000m³'te 36 Euro civarı. Mısır'da üretim kapasitesi arttırılarak sağlanacak tedarik koşullarının maliyeti, 1000 m³'te 50-55 Euro civarı olarak hesaplanmış. Bu koşullarda Libya üzerinden gaz transferi daha ekonomik görülüyor. Sadece iletim hatlarını genişletip uzatma maliyetlerini çözüme kavuşturabilmek gerekli. Mısırdan alınması düşünülen Gaz için Tedarik yolunun en maliyetli olanı ise TANAP boru hattına bağlanarak paralel yeni bir gaz hattı açmak. Bunun maliyetinin de 4 milyar Euro civarında olduğu, Avrupalı yetkililer tarafından açıklanmış.

Irak bölgesinden AB'ye gaz tedarik hattı için yine TANAP projesine bağlanma seçeneği düşünülüyor.



Kaynak : topraksuenerji.org

Tesis	kapasite	sıvılařtırma	deęerlendirme
-	milyar	iletim	
-	m3/yıl	maliyeti	
-			
Kerkük- TANAP Boru hattı(56")	589 km	8-15	ekonomik uygunluęa
-		Euro/1000m3	sahip
--Basra-TANAP Boru hattı (56")	1390 km	18/35	uygun
-		Euro/1000m3	
-Kerkük-Akkas(Suriye) TANAP boru	1852 km	14/20	ekonomik uygunluęa
-hattı (56")		Euro/1000m3	sahip
-			
Tesis	kapasite	sıvılařtırma	deęerlendirme
-	milyar	ulařım maliyeti	
-	m3/yıl		
Melitah LNG	10-15	55 Euro/1000	ekonomik uygunluęa
ihracat Terminali		m3	sahip
Melitah-Tunus	720 km	37-46 Euro/	Libya'dan saęlanacak
Boru hattı	24 milyar m3/yıl	1000m3	en düşük maliyetli yol
Greestream	520 km	85 Euro/1000	ekonomik maliyeti yüksek
Boru hattı	deniz kanalı	m3	
Trans Saharan		52 Euro/ 1000m3	İtalya ve İspanya bu projeye
Gas pipeline			ona y vermedi

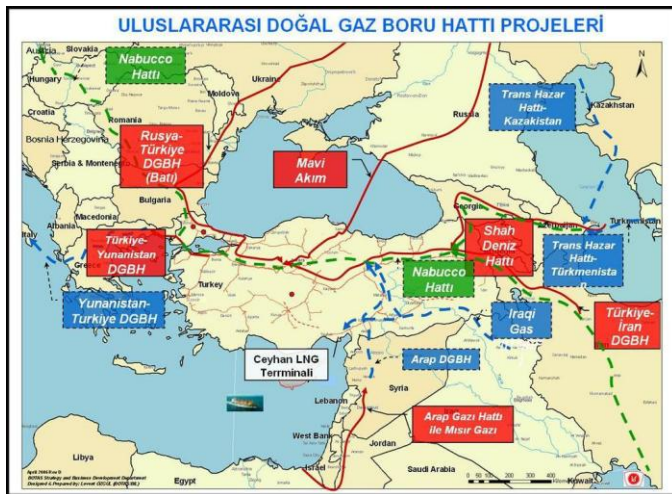

Grafikler ile ölçümü yapılmıř maer göz önüne alındığında Cezayir üzerinden LNG ithalatının en uygun seçenек olduęu AB'de genel kabul görmüř durumunda. Tesis kapasitelerinin yeterli olması, iletim



maliyetlerinde ek bütçeye gerek olmaması bu seçeneđi daha da güçlü hale getirmektedir. TANAP hattına bağlanarak Irak üzerinden gaz ithalatı, kađıt üzerinde uygun görünse de; Iraktaki siyasi belirsizliklerin, ithalat sürecine engeller oluşturabilme ihtimali, bu alternatif için AB'nin çekimser pozisyon almasına neden olmuştur. LNG'nin Avrupa'nın duyduđu enerji kaynađı olarak düşünülmesinin yanında sıvılařmış dođalgazın deniz yolu ile ulařımının zor olması petrole alternatif olmasının en büyük engelidir. LNG taşıma maliyeti, taşınan sıvı gaz miktarına göre deđişik oranlara sahip. Ekonomik olmayan deniz taşımacılıđına AB farklı bir alternatif üretebilirse(Boru hattı ile ulařım gibi) oldukça yararlı bir enerji kaynađına ulařmış olacaktır. 2018 verilerine göre dođal gaz talebinin getirdiđi yoğunluk sebebiyle, deniz taşımacılıđında 280 olan gemi sayısının, 400 dolaylarına yükseleceđi tahmin ediliyor. Dünya genelinde 17 adet bulunan LNG ihracat terminali ve 40 adet LNG ithalat terminalinin yoğun LNG transferine yakın gelecekte cevap verebilmesi mümkün görünmüyor. Dođal gazın sıvılařtırılarak deniz yolu ile taşınma maliyetinin, petrol transferine göre 7 kat daha pahalı olması, petrolden vazgeçilmesini yakın zamanda olanaksız kılmaktadır.

Bu tedarik yollarına farklı bir seçenek düşünen AB'nin, LNG dönüřtürme kapasitesini hızla arttırmaya devam ettiđinin altı çizilmesi gerekiyor. Avrupa ithal ettiđi gazın dörtte birini dönüřtürme yöntemi elde etti bu rakamın 179 milyar m³'e tekabül ettiđi düşünülürse; ciddi yol kat edildiđini kabul etmek gerekiyor. LNG dönüřümünde AB'nin yakalayacađı başarı, dışarıdan gelen gaza bađımlılıđı azaltacak en güçlü yöntem olarak kabul edilmiştir. AB'nin gaz dönüřüm olanaklarını en üst düzeye çıkaracađı varsayılırsa; ilerleyen dönemde gaz tedarik seçeneđi artmış bir Avrupa'nın, ithalatta ortaya çıkan maliyet deđerlerini kontrol edebilme kabiliyeti de artacaktır. Cezayir, Nijerya, Mısır, Libya gibi ülkelerden gaz ithalatının artmasının Avrupa'ya sađlayacađı rahatlık yanında, Katar gazının da tercihler arasına alınacađı ilgili raporlarda yer almaktadır.

Tablo 4: Dođalgaz Rezervleri (bcm)

Ülke	Hacim (bcm)	Ülke	Hacim (bcm)	Ülke	Hacim (bcm)
Rusya	50.508	Cezayir	4.504	Kazakistan	1.885
İran	33.899	İrak	3.729	Kuveyt	1.784
Katar	23.846	Avustralya	3.175	Özbekistan	1.542
A.B.D.	13.554	Çin	2.856	Libya	1.505
Türkmenistan	9.805	Endonezya	2.841	Hindistan	1.339
S. Arabistan	9.069	Malezya	2.471	Azerbaycan	1.269
B.A.E.	6.091	Mısır	2.221	Oman	884
Nijerya	5.675	Norveç	2.210	Hollanda	557
Venezuela	5.674	Kanada	2.049	Bangladeř	551

Kaynak: OPEC 2019

LNG, enerji üretim kaynađı olarak Avrupa'nın, Rusya'ya karşı kullanabileceđi sađlam bir koz konumundadır. Bunun Avrupa'nın gerekli alt yapıyı sađlayarak, hızla yüksek LNG dönüřüm kapasitesine ulařmasıyla mümkün olacađını da, belirtmek gerekir. AB 2020 yılı sonunda 440 milyar m³lük LNG dönüřüm kapasitesine ulařmış olacak. LNG dönüřtürme terminallerinin kurulumları oldukça maliyetli olduđundan kapasite artırım hızının yavaş seyretmesi normal karşılanacaktır. Fransa, Almanya, Hollanda bu dönüřüm terminallerinde merkez üs konumunda olacaklar. Güney bölümde, İspanya ve Portekiz'e kurulacak tesisler ile LNG'nin Tüm Avrupa'ya yeterli oranda ulařtırılması hedefleniyor.

* **Polish institute of International Affairs**

LNG TESİS İLK YATIRIM MALİYETLERİ	
TESİS	CAPEX(EURO/MİLLİON)
Komprasör maliyeti /MW	€ 0,72
LNG	
10 bcm	€1200
15 bcm	€1680



AB'nin Kömür Petrol ve Doğalgaz İthalatları % Eurostat

	KÖMÜR									
	2002	2003	2004	2005	2006	2007	2008	2009	2010	
Russia	13.1	13.5	18.7	24.1	25.4	25.1	26.3	30.2	27.1	
Colombia	12.6	12.5	12.1	12.1	12.0	13.0	12.5	17.6	20.2	
United States	8.2	7.0	7.5	7.8	8.0	9.3	14.3	13.7	16.9	
Australia	16.9	17.0	15.3	13.5	12.4	13.5	12.0	7.6	10.8	
South Africa	31.4	31.5	26.6	25.7	24.3	20.8	17.1	16.0	10.0	
Indonesia	6.7	7.1	7.0	7.4	9.7	7.9	7.4	7.1	5.8	
Canada	3.2	2.9	2.5	3.3	2.8	3.1	2.7	1.4	2.1	
Ukraine	2.0	1.3	2.0	2.1	1.6	1.7	2.2	1.6	1.8	
Norway	1.0	1.2	0.6	0.6	0.3	0.6	0.6	0.8	0.8	
Others	5.0	6.0	7.8	3.5	3.7	5.0	4.8	3.9	4.5	

	HAM PETROL									
	2002	2003	2004	2005	2006	2007	2008	2009	2010	
Russia	29.2	31.1	32.2	32.5	33.4	33.2	31.4	33.1	34.5	
Norway	19.4	19.2	18.8	16.9	15.5	15.1	15.1	15.2	13.8	
Libya	7.5	8.4	8.8	8.8	9.2	9.8	9.9	9.0	10.2	
Saudi Arabia	10.1	11.3	11.3	10.6	9.1	7.2	6.9	5.7	5.9	
Iran	4.9	6.4	6.3	6.1	6.2	6.2	5.4	4.7	5.7	
Kazakhstan	2.4	2.7	3.4	4.5	4.6	4.6	4.8	5.4	5.5	
Nigeria	3.5	4.3	2.6	3.2	3.6	2.7	4.0	4.5	4.2	
Azerbaijan	1.0	1.0	0.9	1.3	2.2	3.0	3.2	4.0	4.2	
Iraq	3.0	1.6	2.2	2.1	2.9	3.4	3.3	3.8	3.3	
Others	18.8	14.2	13.4	14.0	13.2	14.7	16.1	14.6	12.8	

	DOĞAL GAZ									
	2002	2003	2004	2005	2006	2007	2008	2009	2010	
Russia	45.0	45.1	43.8	40.6	39.3	38.4	37.6	34.3	31.8	
Norway	26.2	25.5	24.9	24.4	25.5	28.2	28.9	30.7	28.2	
Algeria	21.2	20.0	18.2	18.0	16.4	15.4	14.7	14.2	14.4	
Qatar	0.9	0.7	1.4	1.6	1.8	2.2	2.2	4.6	8.6	
Nigeria	2.2	3.1	3.7	3.5	4.3	4.7	4.0	2.4	3.6	
Libya	0.3	0.3	0.4	1.7	2.5	3.0	2.9	2.9	2.8	
Trinidad and Tobago	0.2	0.0	0.0	0.2	1.3	0.8	1.6	2.2	1.5	
Egypt	0.0	0.0	0.0	1.6	2.5	1.8	1.7	2.1	1.3	
Turkey	0.0	0.0	0.0	0.0	0.0	0.0	0.1	0.2	0.2	
Others	4.1	5.3	7.5	8.4	6.4	5.5	6.2	6.5	7.7	

Kaynak : topraksuenerji.org

SONUÇ

Bütün bu gelişmeler AB ile Rusya'nın gelecek 10 yılda aynı oranlarda enerji tedarik çalışmalarının devam edeceğine olan görüş kesinlik kazanmış görünüyor. Bunun sebebi analiz raporlarından çıkan sonuca göre LNG transferinin yüksek maliyete sahip olması. Aynı oranda Rusya'nın Avrupa enerji hatlarına yaptığı yatırımların boyutu ve yeni yatırımlarında, Rusya için kısa vadede mümkün olmadığı da biliniyor. Bu yüzden Rusya AB enerji transfer hatlarından mümkün olan en uzun süre yararlanmak isteyecektir. Çin bölgesinin Rusya'dan gaz tedarikinde bulunabilmesi için Sibiryaya üzerinden bir iletim hattının maliyeti ise 17 milyar dolar civarında. Bu ihracat olanağına kavuşmak için Rusya'nın kısa vadede çözüm üretebilmesinin imkanı yok. Bu süreçte Çin'in son teknolojik uygulamaları kullanarak kayı gazını üretimde devreye sokmaya başlaması, Sibiryaya gaz iletim projesini tamamen rafa da kaldırabilir.

ABD, kaya gazını LNG olarak ihraç etmek için, hızla Pazar aktörlerinden biri olmaya hazırlanıyor. Bu koşulda göz önünde tutulursa Rusya'nın AB pazarını kaybetmemek için yapacağı müspet uygulamalar yararına olacaktır. (örnek olarak, Enerji hammadde fiyatlarında indirim ve tedarik kapasitesinde artış olanakları sağlayabilir)

Bu bağlamda yapılacak genel değerlendirmeye göre: AB, Rusya'dan Enerji tedarik etmekten kolayca vazgeçemeyecektir. Ancak Bu bağımlılığını en aza indirmek üzere yaptığı çalışmalarda da başarılı olma ihtimali hayli yüksek. Tabii Bu tedarik kanalının geleceğinde, Rusya'nın tutumları belirleyici rol alabilir. Konunun ekonomik ve politik bir takım zorunluluklar barındırdığını, iki tarafta kabul etmektedir. Çok hassas bir denge üzerine oturtulmuş AB ve Rusya enerji iletim hattının kriz boyutuna dönüşmeden periyodik alternatiflerin devreye alınması yoluyla değişme uğrayacağı, bu konuda beklenen en akılcı yaklaşımdır. Örnekler ve analizlerle açıklanmaya çalıştığım bu Dış politika eksenli enerji faaliyetlerinde, Rusya ve AB'nin birbiriyle olan ekonomik ilişkilerini tamamen sıfıra indirmesine imkan yoktur.



<http://www.turansam.com>

TURAN-SAM: TURAN Stratejik Arařtırmalar Merkezi * TURAN-CSR: TURAN Center for Strategic Researches

TURAN-SAM Uluslararası Bilimsel Hakemli Dergisi; p-ISSN: 1308-8041, e-ISSN: 1309-4033; Yıl: 2020; Ay: Eylül; Cilt: 12/NAZ, Sayı: 47

TURAN-CSR International Scientific, Peer-Reviewed & Refereed Journal; p-ISSN: 1308-8041, e-ISSN: 1309-4033; Year: 2020; Month: September; Volume: 12/SUMMER, Issue: 47

DOI: <http://dx.doi.org/10.15189/1308-8041>

KAYNAKÇA

1. Bp statistical review energy 2013
2. Opec analiz raporları 2016
3. Polish institue of International Affairs 2019
4. Tamamlanmamıř Rusya Reřat uzman : ötüken yayınları 2003
5. Topraksuenerji.org
6. **dw.com** Avrupa Rus gazına alternatif arıyor 26.09.2014
7. Kriter dergisi. Haziran 2019 sayısı
8. TMMOB Elektrik mühendisleri Odası (Putin AB enerji diyalogunda tekelerini güçlendirmek istiyor) 14.08.2006
9. Gazetem ekonomi(AB'nin Rusya'ya enerji bağımlılığı sürecek) 12.04.2018
10. Türkiye Rusya ilişkilerinde Enerji – Halil Burak Sakal Kapadokya Üniversitesi Yayınları şubat 2019
11. Türksam (Ukrayna'ya AB garantörlüğünde Rus Gazı ve siyasi dengeler) 02.11.2014



(6)

Ayad Murtdha Hasan KAHİYAH⁹; Doç. Dr. İmdat YARIM¹⁰

**ARAP OKULLARINDA OKUYAN ÖĞRENCİLERİN FİZİKSEL AKTİVİTEYE KATILIM
MOTİVASYON DÜZEYLERİNİN BAZI DEĞİŞKENLERE GÖRE KARŞILAŞTIRILMASI
COMPARISON OF THE MOTIVATION LEVELS OF PARTICIPATION IN PHYSICAL ACTIVITY OF
STUDENTS IN ARAB SCHOOLS ACCORDING TO SOME VARIABLES**

ÖZ

Araştırma; ilköğretim ikinci kademe okulları ile ortaöğretim okullarındaki öğrencilerin fiziksel aktiviteye katılım motivasyon düzeylerinin bazı değişkenlere göre karşılaştırarak farklılaşp farklılaşmadığının tespit edilmesi amacıyla yapılmıştır. 2019-2020 Eğitim ve Öğretim Yılı, Ankara/Çankaya’da bulunan Arap Irak Al Rafidain Koleji, Ur Koleji ve Ecyal Ninova Okulları’ndaki 7-8. sınıf ile 9-12. sınıf öğrencileri arasından 133’ü kız, 171’i erkek olmak üzere toplam 304 öğrenciye yapılmıştır. Tekkurşun-Demir ve Cicioğlu (2018) tarafından geliştirilen 3 alt boyut ve 16 maddeden oluşan “Fiziksel Aktiviteye Katılım Motivasyonu Ölçeği” kullanılmıştır. Araştırma sonucuna göre ölçeğinin toplam iç tutarlılık katsayısı 0,691’dir.

Araştırmada yer alan katılımcıların; 16 yaşında, erkek, 12. sınıf, eğitim seviyesi yüksek diğer bir ifadeyle yüksek lisans mezunu anne-babaya sahip ve düzenli spor yapmayanların ağırlıkta olduğu görülmüştür. Araştırma sonucunda; yaş, cinsiyet, eğitim görülen sınıf, annenin eğitim düzeyi ve babanın eğitim düzeyi gibi faktörler fiziksel aktiviteye katılım motivasyonunu etkilememektedir. Fakat düzenli spor yapılıp yapılması fiziksel aktiviteye katılım motivasyonunu etkilemektedir. Araştırma kapsamındaki 1 ana hipotez ile 6 alt hipotezin desteklendiği, 5 ana hipotez ile 12 alt hipotezin desteklenmediği görülmüştür.

Anahtar Kelimeler: Beden Eğitimi, Spor, Adolesan Dönem.

ABSTRACT

Research; It has been carried out to determine whether the motivation levels of students in the secondary education and secondary schools in primary education differ according to some variables. 2019-2020 Academic Year, 7-8 in Arab Iraq Al Rafidain College, Ur College and Ecyal Ninova Schools in Çankaya, Ankara. Grade 9-12. Of the grade students, a total of 304 students were made, of which 133 were girls and 171 were boys. "Physical Activity Participation Motivation Scale", which was developed by Tekkurşun-Demir and Cicioğlu (2018), consists of 3 sub-dimensions and 16 items. According to the research result, the total internal consistency coefficient of the scale is 0,691.

The participants in the research; 16 years old, male, 12th grade, high level of education, in other words, graduate graduates, parents and non-regular sports were observed to be predominant. As a result of the research; Factors such as age, gender, education class, education level of the mother and education level of the father do not affect the motivation to participate in physical activity. However, regular sports practice affects motivation to participate in physical activity. It was observed that 6 sub-hypotheses were supported with 1 main hypothesis, and 12 sub-hypotheses were not supported with 5 main hypotheses.

Keywords: Physical Education, Sports, Adolescent Period.

⁹* Ayad Murtdha Hasan Kahiyah Gazi Üniversitesi Eğitim Bilimleri Enstitüsü Yüksek Lisans Öğrencisi; ayadkahya91@gmail.com, Ankara/TÜRKİYE

¹⁰ ** Doç. Dr. İmdat Yarım Gazi Üniversitesi Beden Eğitimi ve Spor Öğretmenliği; imdat@gazi.edu.tr, Ankara/TÜRKİYE



GİRİŞ

Okullarda verilen beden eğitimi, sadece okuldaki çocukların fiziksel ve ruhsal gelişimlerine (özgüveni sosyalleşme, kendini yeterli hissetme vb. gibi) katkı sağlamakla kalmayıp aynı zamanda genel eğitimin de bir parçasıdır. Bu nedenle beden eğitimi ve sporun amaçları arasında; öğrencinin sadece fiziksel gelişimiyle ilgili değil aynı zamanda zihinsel, bilişsel ve sosyal yönlerden sağlıklı ve dengeli bir gelişimi de sayılabilir (Avşar, 2009). Eğitim kurumlarındaki beden eğitimi ve spor faaliyetleri özellikle öğrencilerin; motor beceri ve yeteneklerin gelişmesine, olumlu davranış kazanmasına ve sağlıklı olmasına katkı sağlaması açısından önem arz etmektedir. Dolayısıyla beden eğitimi derslerinin ilköğretim okul programlarında arzu edilen düzeyde yer alıp hayata geçirilmesi önemli bir husustur (Taşmektepligil, Yılmaz, İmamoğlu ve Kılıçgil, 2006).

Egzersiz; planlı olarak yapılandırılan, istemli olarak gerçekleştirilen, belli bir fiziksel uygunluğun bir veya birkaç unsurunu geliştirmeyi amaçlarken fiziksel aktivite; boş zamanlarda, iş ve günlük yaşam içerisinde yapılan ve enerji tüketimi gerektiren tüm aktiviteler olarak kabul edilmektedir (Arıkan, Metintaş ve Kalyoncu, 2008). Fiziksel aktivite, yaşam kalitesini yükselmesine, dikkat süresinin artması sonucunda akademik sürecin etkili bir şekilde yönetilmesine, sosyal açıdan dengeli ve iletişim becerisi yönüyle yüksek kişiler olması yönünden toplum tarafından kabul görmeye ve sağlık açısından daha az sorunla karşılaşmayı sağlar (MEB, 2017).

Ergenliğe geçişin, ergen ve etrafındaki kişiler özellikle ebeveynler arasında çatışma ile dolu travmatik bir durum olduğuna inanılmaktadır. Bu “fırtına ve stresi” meydana getirmede önemli olduğuna inanılan önemli bir faktör, yaşam döngüsünün bu döneminde meydana gelen fiziksel değişiklikler olmuştur. Ergenin, değişime tepkisi genel olarak inanıldığından daha karmaşıktır. Ergen, hayatındaki birçok değişikliğe; (i) değişimin özelliklerine, (ii) bireyin özelliklerine ve (iii) söz konusu sonuç alanına bağlı olarak tepki verir (Bulcroft, 1991). Bir çocuktan bir yetişkine fiziksel olarak gelişme sürecine ergenlik denir. Boy büyümesi, eşit bir hızda devam eder. Ergenlikten önce, çocuklar yılda yaklaşık; 5-8 cm büyür ve 2,5 kg ağırlık kazanırlar (Spear, 2002). Beden eğitimi ve spor dersleri adolesanlar için fiziksel aktivite açısından önemlidir. İyi değerlendirilebilen ve bilinçli gerçekleştirilen beden eğitimi dersi çocukların fiziksel aktiviteye olan ihtiyacını büyük oranda karşılayabilir (Arıkan, Metintaş ve Kalyoncu, 2008, s. 19).

Motivasyon; arzu, ihtiyaç, talep ve dürtüleri kapsayan bir olgu olduğu belirtilebilir. Bireyin motive olmasını şahsi ihtiyaçları, ilgi duyduğu hobilerin verdiği haz ve merak gibi içsel süreçler sağlamaktadır. Öte yandan ödül, baskı, ceza gibi bireyin dışındaki faktörler de bireyi motive edebilmektedir. Bireyler, içsel ve dışsal faktörlerin etkisiyle daha kolay motivasyona sahip olabilir (İlhan, 2010). Deci ve Ryan (1985)'nin geliştirdiği Özgür İrade Kuramı, motivasyonu üç faktörde ele alarak kişinin kendi sınırlarına ulaşması durumunda ortaya çıktığını dile getirmektedir. Özgür İrade Kuramı çerçevesinde motivasyon; (i) içsel motivasyon, (ii) dışsal motivasyon ve (iii) motivasyonsuzluk olmak üzere üç alt boyuttan oluşmaktadır (Tekkurşun Demir ve Cicioğlu, 2018). Dikkat çekme ve sosyal çevrede ilgi odağı olma ihtiyacı da kimi zaman fiziksel aktiviteye katılmada önemli bir etken olabilmektedir. Özellikle adolesan yani ergenlik dönemindeki gençlerin karşı cinsin dikkatini çekmeye yönelik faaliyetleri arasında fiziksel aktiviteye katılma da sayılabilir (Demir ve Cicioğlu, 2019; Yüksel ve Bayar, 2015).

Spor performansı ve katılımcı motivasyonlardaki cinsiyete bağlı farklılıklar ile ilgili çeşitli tartışmalar yapılmıştır. Erken çocukluk döneminde, ebeveyn beklentileri gibi çevresel faktörlerin motor performansı üzerinde biyolojik faktörlerden veya fiziksel özelliklerden daha yüksek bir etkiye sahip olduğu düşünülmektedir. Orta çocukluk veya ergenlik döneminde hem çevresel hem de biyolojik faktörlerin motor performansı üzerinde büyük bir etkisi olduğu görülmektedir (Yan ve McCullagh, 2004).

YÖNTEM

Araştırma Modeli

Bu çalışmada, “geçmişten günümüze halen devam etmekte olan bir olgu ya da olayı olduğu gibi resmetmeyi hedefleyen ve çalışmaya konu olan durum için, kişinin ya da nesnenin, var olduğu gibi betimlenmeye çalışıldığı” tarama modeli kullanılmıştır (Karasar, 2014).



Araştırma Hipotezleri

Fiziksel Aktiviteye Katılım Motivasyonu Ölçeği (FAKMÖ) ve alt boyutları dikkate alınarak; katılımcıların “bireysel nedenler düzeyi_a, çevresel nedenler düzeyi_b ve nedensizlik düzeyi_c” ile “sosyo-demografik özellikleri” arasındaki ilişki eksenli ana ve alt hipotezler oluşturularak test edilmiştir. Söz konusu ana hipotezler:

- H1: Katılımcıların kişisel aktiviteye katılım düzeyi, *yaşa göre* farklılık göstermektedir.
- H2: Katılımcıların kişisel aktiviteye katılım düzeyi, *cinsiyete göre* farklılık göstermektedir.
- H3: Katılımcıların kişisel aktiviteye katılım düzeyi, *eğitim görülen sınıf düzeyine göre* farklılık göstermektedir.
- H4: Katılımcıların kişisel aktiviteye katılım düzeyi, *annenin eğitim düzeyine göre* farklılık göstermektedir.
- H5: Katılımcıların kişisel aktiviteye katılım düzeyi, *babanın eğitim düzeyine göre* farklılık göstermektedir.
- H6: Katılımcıların kişisel aktiviteye katılım düzeyi, *düzenli spor yapılmasına göre* farklılık göstermektedir.

Araştırma Grubu

Araştırmaya, 2019-2020 Eğitim ve Öğretim Yılı’nda Ankara ilindeki 3 adet Arap Okulunda eğitim ve öğrenim gören ilköğretim 7-8. sınıf öğrenciler ile 9-12. sınıf öğrencileri arasından %43,7’si kız (n=133), %56,3’ü erkek (n=171) olmak üzere toplam 304 öğrenci gönüllü olarak katılmıştır. Katılımcıların yaş ortalaması 15,81±1,64 olarak tespit edilmiştir. Öğrencilerin demografik özelliklerine ilişkin frekans ve yüzde dağılımları Tablo 1’de gösterilmektedir.

Tablo 1. Öğrencilerin demografik özelliklerine ilişkin frekans ve yüzde dağılımları

Değişken		f	%
<i>Sınıf</i>	<i>7. Sınıf</i>	30	9,9
	<i>8. Sınıf</i>	54	17,8
	<i>9. Sınıf</i>	66	21,7
	<i>10. Sınıf</i>	50	16,4
	<i>11. Sınıf</i>	34	11,2
	<i>12. Sınıf</i>	70	23,0
<i>Annenin Eğitim Durumu</i>	<i>İlkokul</i>	95	31,3
	<i>Ortaokul</i>	48	15,8
	<i>Lise</i>	63	20,7
	<i>Yüksekokul</i>	98	32,2
<i>Babanın Eğitim Durumu</i>	<i>İlkokul</i>	30	9,9
	<i>Ortaokul</i>	40	13,2
	<i>Lise</i>	68	22,4
	<i>Yüksekokul</i>	166	54,6
<i>Katılımcıların Düzenli Spor Yapma Durumu</i>	<i>Evet</i>	132	43,4
	<i>Hayır</i>	172	56,6
Toplam		304	100,0

Veri Toplama Araçları

Araştırmacı tarafından hazırlanan “*Kişisel Bilgi Formu*”, araştırmaya katılan öğrencilerin demografik özellikleri (yaş, cinsiyet, eğitim görülen sınıf düzeyi, annenin eğitim düzeyi, babanın eğitim düzeyi ve lisanslı olarak spor yapılıp yapılmadığı) hakkında veri toplamak amacıyla hazırlanmıştır. Tekkurşun-Demir ve Cicioğlu (2018) tarafından geliştirilen “*Fiziksel Aktiviteye Katılım Motivasyonu Ölçeği (FAKMÖ)*”; “*Bireysel Nedenler*” (6 madde), “*Çevresel Nedenler*” (6 madde) ve “*Nedensizlik*” (4 madde) olmak üzere 3 alt boyut ve



16 maddeden oluşmaktadır. Ölçek, “Kesinlikle katılmıyorum” (1) ifadesinden “Kesinlikle katılıyorum” (5) ifadesine doğru 5’li Likert tipinde derecelendirilmiştir. Ölçekten alınabilecek en düşük puan 16, en yüksek puan 80’dir. FAKMÖ’nün 3., 9., 13., 14., 15. ve 16. maddeleri ters kodlanmıştır. Ölçeğin güvenilirliğine ilişkin iç tutarlılık katsayısı, “Bireysel Nedenler Alt Boyut” için .89, “Çevresel Nedenler Alt Boyut” için .86 ve “Nedensizlik Alt Boyut” için .82 olarak tespit edilmiştir. Ölçeğin bütünü için iç tutarlılık katsayısı .89’dur. Bu çalışmada ise, ölçeğin bütününe ilişkin iç tutarlılık katsayısı .691, “Bireysel Nedenler Alt Boyut” için .728, “Çevresel Nedenler Alt Boyut” için .644 ve “Nedensizlik Alt Boyut” için ise .532’dir. Özdamar (1999: 513)’a göre güvenilirlik katsayısına ilişkin ölçüt değerleri; $0.00 < \alpha < 0.40$ ise “güvenilir değildir”, $0.41 < \alpha < 0.60$ ise “düşük güvenilirlikte”, $0.61 < \alpha < 0.80$ ise “orta düzeyde güvenilir”, $0.81 < \alpha < 1.00$ ise “yüksek düzeyde güvenilir”dir. Alanyazın ölçütlerine göre toplanan verilerin güvenilirlik için yeterli seviyelerde (orta düzeyde güvenilir) olduğu görülmektedir.

Verilerin Analizi

Analizlerde tanımlayıcı istatistikler frekans (n), yüzde (%), ortalama, standart sapma, minimum ve maksimum değerler olarak belirtilmiştir. Ölçeklerin normal dağılım varsayımına uyup uymadığı çarpıklık ve basıklık katsayılarına bakarak belirlenmiştir. Ayrıca normal dağılım gösteren değişkenlerin iki grup karşılaştırmalarında bağımsız örneklem t testi kullanılırken üç ve üzeri grupların karşılaştırmalarında tek yönlü varyans analizi (One-way ANOVA) testi ve farklılığa neden olan grubun tespitinde Bonferroni post hoc testi kullanılmıştır. İstatistiksel anlamlılık $p < 0,05$ düzeyinde değerlendirilmiştir. Anket sonucunda elde edilen veriler tanımlayıcı istatistikler yardımıyla belirlenmiştir. Tüm istatistiksel analizler SPSS 25 programı ile yapılmıştır.

BULGULAR

Bu bölümde Ölçeğin uygulanması sonucu elde edilen verilerin istatistiksel analizleri ve yorumları yer almaktadır.

Tablo 2: FAKMÖ İfadelerine İlişkin Betimsel Analizi Sonuçları

	N	Min.	Maks.	Ort.	SS	Çarpıklık	Basıklık
1. Kendimi iyi hissettirir.	304	1	5	4,01	1,17	-1,207	,654
2. Derslere daha kolay motive olmama sağlar.	304	1	5	3,46	1,28	-,462	-,867
3. Beni huzursuz eder. *	304	1	5	4,02	1,19	-1,069	,182
4. Beni çok eğlendirir.	304	1	5	4,02	1,05	-1,229	1,148
5. Kendime olan güveni artırır.	304	1	5	4,00	1,14	-1,170	,645
6. Olumsuz düşüncelerden uzaklaştırır.	304	1	5	3,63	1,27	-,678	-,590
7. Okulda adımın tanınmasını sağlar.	304	1	5	3,28	1,33	-,353	-1,005
8. Okuldaki idareciler ve öğretmenlerle ilişkilerimi iyileştirir.	304	1	5	3,24	1,35	-,300	-1,072
9. Derslerdeki akademik başarıyı düşürür. *	304	1	5	4,12	1,08	-1,268	1,039
10. Arkadaşlarıma yeteneklerimi ispatlamamı sağlar.	304	1	5	3,54	1,29	-,645	-,621
11. Okuldaki spor malzemelerini kullanmak için bir fırsattır.	304	1	5	3,48	1,31	-,502	-,866
12. Öğretmenlerimin hakkımdaki olumsuz düşüncelerini yok etme olanağı verir.	304	1	5	3,36	1,35	-,445	-,919
13. Bilmiyorum, boşa zaman harcamak gibi geliyor. *	304	1	5	3,93	1,25	-,944	-,218
14. Benim için avantaj sağlar mı bilmiyorum. *	304	1	5	3,09	1,28	-,052	-,856
15. Önemli mi, bir türlü anlam veremiyorum. *	304	1	5	3,13	1,36	-,112	-1,160
16. Emin değilim, aslında çok da umurumda değil. *	304	1	5	3,47	1,47	-,442	-1,202

*3., 9., 13., 14., 15., 16. maddeler ters ifadelerdir. Analize başlamadan önce ters kodlama yapılmıştır.

Katılımcıların Fiziksel Aktiviteye Katılım Motivasyonu Ölçeğine vermiş olduğu cevaplar incelendiğinde;



- Katılımcıların “Benim için avantaj sağlar mı bilmiyorum.” maddesine verdiği cevapların ortalaması 3,09±1,28 ile en düşük ortalama puandır.
- Katılımcıların “Derslerdeki akademik başarıyı düşürür.” maddesine verdiği cevapların ortalaması 4,12±1,08 ile en yüksek ortalama puandır. Bununla birlikte söz konusu maddede ters kodlama yapıldığı için; fiziksel aktivite öğrencilerin derslerindeki akademik başarıyı düşürmediğini değerlendirmişlerdir.
- Bütün maddelere en düşük 1 puan ve en yüksek 5 puan verdikleri görülmektedir.

Tablo 3: Araştırma Değişkenlerine İlişkin Betimsel Analizi Sonuçları

	N	Min.	Maks.	Ort.	SS	Çarpıklık	Basıklık
Fiziksel Aktiviteye Katılım Motivasyonu Ölçeği	304	1,88	4,88	3,61	,53	-,281	-,008
Bireysel Nedenler	304	1,00	5,00	3,86	,77	-,945	1,165
Çevresel Nedenler	304	1,50	5,00	3,50	,72	-,354	-,360
Nedensizlik	304	1,00	5,00	3,41	,87	-,065	-,596

Yapılan betimsel analiz sonuçları (Tablo 3) irdelendiğinde; araştırmaya katılan katılımcıların, fiziksel aktiviteye katılım motivasyonuna verdiği cevapların ortalaması 3,61±0,53, minimum puanı 1,88 ve maksimum puanı 4,88 olarak tespit edilmiştir. Ayrıca fiziksel aktiviteye katılım motivasyonu alt boyutlarından bireysel nedenlere verdiği cevapların ortalaması 3,86±0,77, minimum puanı 1,00 ve maksimum puanı 5,00, çevresel nedenlere verdiği cevapların ortalaması 3,50±0,72, minimum puanı 1,00 ve maksimum puanı 5,00 ve nedensizliğe verdiği cevapların ortalaması 3,41±0,87, minimum puanı 1,00 ve maksimum puanı 5,00 olarak tespit edilmiştir.

Araştırma kapsamında geliştirilen hipotezler ve hipotezlerin sonuçları toplu bir şekilde Tablo 4’de sunulmuştur.

Tablo 4: Araştırma Hipotezlerinin Sonuçları

Hipotezler	Sonuç
H1: Katılımcıların kişisel aktiviteye katılım düzeyi, yaşına göre farklılık göstermektedir.	Desteklenmedi
H1 _a : Katılımcıların bireysel nedenler düzeyi, yaşına göre farklılık göstermektedir.	Desteklenmedi
H1 _b : Katılımcıların çevresel nedenler düzeyi, yaşına göre farklılık göstermektedir.	Desteklenmedi
H1 _c : Katılımcıların nedensizlik düzeyi, yaşına göre farklılık göstermektedir.	Desteklendi
H2: Katılımcıların kişisel aktiviteye katılım düzeyi, cinsiyetine göre farklılık göstermektedir.	Desteklenmedi
H2 _a : Katılımcıların bireysel nedenler düzeyi, cinsiyetine göre farklılık göstermektedir.	Desteklenmedi
H2 _b : Katılımcıların çevresel nedenler düzeyi, cinsiyetine göre farklılık göstermektedir.	Desteklenmedi
H2 _c : Katılımcıların nedensizlik düzeyi, cinsiyetine göre farklılık göstermektedir.	Desteklendi
H3: Katılımcıların kişisel aktiviteye katılım düzeyi, sınıfına göre farklılık göstermektedir.	Desteklenmedi
H3 _a : Katılımcıların bireysel nedenler düzeyi, sınıfına göre farklılık göstermektedir.	Desteklenmedi
H3 _b : Katılımcıların çevresel nedenler düzeyi, sınıfına göre farklılık göstermektedir.	Desteklenmedi
H3 _c : Katılımcıların nedensizlik düzeyi, sınıfına göre farklılık göstermektedir.	Desteklendi
H4: Katılımcıların kişisel aktiviteye katılım düzeyi, anne eğitimine göre farklılık göstermektedir.	Desteklenmedi
H4 _a : Katılımcıların bireysel nedenler düzeyi, anne eğitimine göre farklılık göstermektedir.	Desteklenmedi
H4 _b : Katılımcıların çevresel nedenler düzeyi, anne eğitimine göre farklılık göstermektedir.	Desteklenmedi
H4 _c : Katılımcıların nedensizlik düzeyi, anne eğitimine göre farklılık göstermektedir.	Desteklenmedi
H5: Katılımcıların kişisel aktiviteye katılım düzeyi, baba eğitimine göre farklılık göstermektedir.	Desteklenmedi
H5 _a : Katılımcıların bireysel nedenler düzeyi, baba eğitimine göre farklılık göstermektedir.	Desteklenmedi
H5 _b : Katılımcıların çevresel nedenler düzeyi, baba eğitimine göre farklılık göstermektedir.	Desteklenmedi
H5 _c : Katılımcıların nedensizlik düzeyi, baba eğitimine göre farklılık göstermektedir.	Desteklenmedi
H6: Katılımcıların kişisel aktiviteye katılım düzeyi, düzenli spor yapmasına göre farklılık göstermektedir.	Desteklendi
H6 _a : Katılımcıların bireysel nedenler düzeyi, düzenli spor yapmasına göre farklılık göstermektedir.	Desteklendi
H6 _b : Katılımcıların çevresel nedenler düzeyi, sınıfına göre farklılık göstermektedir.	Desteklendi
H6 _c : Katılımcıların nedensizlik düzeyi, sınıfına göre farklılık göstermektedir.	Desteklendi

SONUÇ ve ÖNERİLER

Sadece fiziksel değil aynı zamanda ruhsal gelişim için verilen beden eğitimi dersleri; birey olma yolunda ilerlemeye başlayan çocukların başta öz güven olmak üzere sosyalleşme ve zorlukların üstesinden gelme becerisi kazanma alışkanlıklarının güçlenmesinde önem arz etmektedir. Erken dönemde kazanılan düzenli fiziksel aktivite alışkanlığı bireyin ileriki yaşamını etkilemektedir. Adolesan dönem ileride kazanılacak alışkanlıkların oluştuğu ve geçerlilik kazandığı bir zaman dilimi olması yönüyle de okul çağındaki çocuk ve gençlere düzenli fiziksel aktivite yapma alışkanlığı bu dönemde mutlaka kazandırılmalıdır.

Demografik özelliklere yönelik bulgular değerlendirildiğinde, katılımcıların; (i) %26,0’sının 16



yaşında, %17,4'ünün 18 yaşında, %17,1'inin 15 yaşında, %13,8'inin 14 yaşında, %12,5'inin 17 yaşında ve %10,2'sinin 13 yaşında olduğu ve 19 yaşında olan katılımcıların %3,0 ile sınırlı kaldığı, (ii) %56,3'ünün erkek ve %43,7'sinin kız olduğu, (iii) %23,0'ünün 12. sınıf, %21,7'sinin 9. sınıf, %17,8'sinin 8. sınıf, %16,4'ünün 10. sınıf, %11,2'sinin 11. sınıf ve %9,9'unun 7. sınıf olduğu, (iv) %32,2'sinin annesinin yüksek lisans mezunu, %31,2'ünün annesinin ilköğretim mezunu, %20,7'sinin annesinin lise mezunu ve %15,8'sinin annesinin ortaokul mezunu olduğu, (v) %54,6'sının babasının yüksek lisans mezunu, %22,4'ünün babasının lise mezunu, %13,2'sinin babasının ortaokul mezunu ve %9,9'unun babasının ilköğretim mezunu olduğu, (vi) %56,6'sı düzenli spor yapmazken %43,4'ü düzenli spor yaptıkları belirlenmiştir.

Araştırma grubunu oluşturan katılımcıların *demografik özellikleri ile araştırma değişkenleri arasındaki farklılaşmaları* irdelendiğinde katılımcıların; yaş, cinsiyet, eğitim görülen sınıf, annenin eğitim düzeyi ve babanın eğitim düzeyi gibi faktörler fiziksel aktiviteye katılım motivasyonunu etkilemezken düzenli spor yapma alışkanlığı fiziksel aktiviteye katılım motivasyonunu etkilediği görülmüştür.

Eğitim kurumlarında ve eğitim çağında olan çocuk ve gençlerin fiziksel açıdan aktif olmaları için motivasyon düzeylerinin artırılmasında düzenli spor yapma alışkanlığı büyük önem arz etmektedir. Bu kapsamda öğrencinin düzenli spor yapma alışkanlığı kazanmasında genel olarak şu önerilerde bulunabilir;

- Öğrencinin düzenli spor yapma alışkanlığı kazanmaları konusunda veliler bilgilendirilmeli ve bilinçlendirilmelidir.
- Okul idarecileri öğrenciler için düzenli spor yapabilecekleri spor malzemeleri ve alanlar temin etmeli diğer bir deyişle imkânlar sağlamalıdır.
- Beden eğitimi ve spor dersi öğretmenleri, öğrencilerin düzenli spor yapmaları konusunda onları teşvik etmeli ve çeşitli müsabakalara katılımlarını sağlamalıdır.
- Çocuk ve gençlerin beden eğitimi ve spor derslerine etkin bir şekilde katılarak düzenli spor yapma alışkanlığı kazanmaları için sağlıklı ve etkili bir okul-aile iş birliği kurulmalıdır.
- Çocuk ve gençlerin düzenli fiziksel aktiviteye katılmalarında uygun motivasyon araçları kullanılmalı, bu motivasyon unsurlarının neler olduğu belirlenmeli ve bu uygun araçlar etkin bir şekilde hayata geçirilmelidir.
- Okullar, çocukların ilk ve düzenli fiziksel aktiviteye katıldığı yer olması nedeniyle okullarda verilen beden eğitimi ve spor derslerin önemi daha çok vurgulanmalıdır.
- Görünüş açısından düzgün ve sağlıklı bir fiziksel görünümün önem kazandığı adolesan dönemde çocuk ve gençlere bu durumun düzenli fiziksel aktivite ile kolaylıkla sağlanabileceği düşüncesi aşılanmalıdır.
- Ebeveynlere, çocuklarının ileriki yaşamlarında fiziksel ve ruhsal açıdan sağlıklı ve sosyal açıdan kendine güvenen ve özgüveni tam bireyler olmasında düzenli spor yapmanın önemi etkili bir şekilde anlatılmalıdır.

KAYNAKÇA

1. Arıkan, İ., Metintaş, Ş. ve Kalyoncu, C. (2008). Genç Erişkinlerde Fiziksel Aktivite Düzeyinin Belirlenmesinde İki Metot Karşılaştırması. *Osmangazi Tıp Dergisi*, 30(1), 1-19.
2. Avşar, Z. (2009). İlköğretim Öğrencilerinin Beden Eğitimi Dersi Değerlendirme Süreci ile İlgili Görüşlerinin Belirlenmesi. *Spor Bilimleri Dergisi*, 20(3), 81-89.
3. Bulcroft, R.A. (1991). The value of physical change in adolescence: Consequences for the parent-adolescent exchange relationship. *Journal of Youth and Adolescence*, 20, 89-105.
4. Demir, G.T. ve Cicioğlu, H.İ. (2019). Fiziksel aktiviteye katılım motivasyonu ile dijital oyun oynama motivasyonu arasındaki ilişkinin incelenmesi. *Spormetre Beden Eğitimi ve Spor Bilimleri Dergisi*, 17(3), 23-34.



5. İlhan, L. (2010). Hareketsiz yaşamlar kültürü ve beraberinde getirdikleri. *Verimlilik Dergisi*, 10(3), 195-210.
6. Karasar, N. (2014). *Bilimsel Arařtırma Yöntemi*. 26. Baskı. Ankara: Nobel Akademik Yayıncılık.
7. Millî Eğitim Bakanlığı, MEB. (2017). *Beden Eğitimi ve Spor Öğretmenleri İçin Sağlıkla İlgili Fiziksel Uygunluk Karnesi Uygulama Rehberi*. Ankara.
8. Özdamar, K. (1999). *Paket Program ile İstatistiksel Veri Analizi*. 2. Baskı. Kaan Kitabevi: Eskişehir.
9. Spear, B.A. (2002). Adolescent growth and development. *Journal of the Academy of Nutrition and Dietetics*, 102, 23-29.
10. Taşmektepligil, M.Y., Yılmaz, Ç., İmamoğlu, O., ve Kılıcıgil, E. (2006). İlköğretim Okullarında Beden Eğitimi Ders Hedeflerinin Gerçekleşme Düzeyi. *SPORMETRE Beden Eğitimi ve Spor Bilimleri Dergisi*, 2006, 4(4) 139-147.
11. Tekkurşun Demir, G. ve Cicioğlu, H.İ. (2018). Fiziksel Aktiviteye Katılım Motivasyonu Ölçeği (FAKMÖ): Geçerlik ve Güvenirlik Çalışması. *Journal of Human Sciences*, 15(4), 2479-2492.
12. Yan, J.H. ve McCullagh, P. (2004). Cultural Influence on Youth's Motivation of Participation in Physical Activity. *Journal of sport Behavior*, 27(4), 378-390.
13. Yüksel, H.S. ve Bayar, P. (2015). Ortaokul ve lise öğrencilerinin spora katılım güdülerinin çeşitli değişkenlere göre incelenmesi (Konya ili örneği). *SPORMETRE Beden Eğitimi ve Spor Bilimleri Dergisi*, 13(2), 121-128.



(7)

Prof. Dr. Yücel GELİŐLİ¹¹; Eda DOĐAN¹²

TÜRK DİLİ ve EDEBİYATI ORTAÖĐRETİM PROGRAMINA 21. YÜZYIL BECERİLERİNİN YANSIMASI

REFLECTION OF 21st CENTURY SKILLS IN TURKISH LANGUAGE and LITERATURE SECONDARY EDUCATION PROGRAM

ÖZ

Bu çalışmanın amacı 2018-2019 yılları arasında yenilenen tüm öğretim programları içinden orta öğretim kademesinde okutulan Türk Dili ve Edebiyatı 9-10-11 ve 12. sınıflarına ait öğretim programını belirlenen 21. yüzyıl becerileri çerçevesinde incelemektir.

Bu kapsamda Türk dili ve edebiyatı dersinin orta öğretim programı 77 beceri doğrultusunda analiz edilmiştir. Bu 77 beceri kendi arasında; düşünme, duyuşsal alan, psikomotor beceriler alanı, öğrenme, okuryazarlık, kendini gerçekleştirme, kendini yönetme, vatandaşlık, dil, iletişim, yönetsel ve sosyal-kültürel beceriler olarak kategorilendirilmiştir. İncelenen orta öğretim programındaki hedef kazanıma yönelik tüm cümleler, gerekli kategoriye dahil edildikten sonra alt temalarına ayrılmış ve kodları çıkarılmıştır. Kategori, tema ve kodlar paralelinde Türk dili ve edebiyatı öğretim programında hangi 21. yüzyıl becerilerinin öne çıktığına, hangi 21. yüzyıl becerilerinin geri planda kaldığına ulaşılmıştır. Sonuç olarak söz konusu öğretim programında eksik bırakılan 21. yüzyıl becerilerine ulaşılmış ve programın beceri yönünden eksikliği tespit edilmiştir. İncelenen Türk dili ve edebiyatı öğretim programındaki eksiklikler belirlendikten sonra; 21. yüzyıl becerilerine öğretim programlarında daha çok yer verilerek öğretim programlarında daha da somutlaştırılması ve yaşam becerisi haline getirilmesi noktasında bu çalışmanın faydalı olacağı umulmaktadır.

Anahtar Kelimeler: 21. yüzyıl becerileri, Türk dili ve edebiyatı öğretim programı, içerik analizi.

ABSTRACT

The aim of this study is to examine the curriculum of Turkish Language and Literature 9-10-11 and 12th grades taught at the secondary education level within the framework of 21st century skills among all the curriculum renewed between 2018-2019.

In this context, the secondary education program of the Turkish language and literature course was analyzed in accordance with 77 skills. These 77 skills are among themselves; thinking, affective domain, psychomotor skills field, learning, literacy, self-realization, self-management, citizenship, language, communication, administrative and social-cultural skills. After all the sentences related to the target acquisition in the secondary education program examined were included in the required category, their sub-themes and their codes were removed. In line with the categories, themes and codes, it has been reached which 21st century skills stand out in the Turkish language and literature curriculum and which 21st century skills are in the background. As a result, 21st century skills, which were left missing in the said curriculum, were reached and the program's lack of skills was determined. After the deficiencies in the examined Turkish language and literature curriculum were identified; It is hoped that this study will be beneficial in terms of making the 21st century skills more concrete in teaching programs and making them more concrete and making them life skills.

Keywords: 21st century skills, Turkish language and literature curriculum, content analysis.

¹¹ Prof. Dr. Gazi Üniversitesi Gazi Eğitim Fakültesi Öğretim Üyesi; E-posta: geliqli@gazi.ed.tr

¹² Öğretmen, Milli Eğitim Bakanlığı; Gazi Üniversitesi Eğitim Bilimleri Enstitüsü Eğitim Bilimleri Anabilim Dalı Eğitimin Sosyal ve Tarihi Temelleri Yüksek Lisans Öğrencisi



GİRİŞ

21. yüzyılda insanoğlunu çok daha büyük değişiklikler beklemektedir. Bu değişiklikler geçmiştekinden çok farklıdır. Gelecek bugünün doğrusal bir uzantısı olmayacaksa, yarını görebilmek ve daha iyi bir yaşam planlayabilmek için alınacak önlemleri 21. yüzyılın değerleri çerçevesinde gözden geçirmek gerekir (Oğuz, Oktay & Ayhan, 2010, s. 5). Modern dünyada yer almak bilgi üretme zorunluluğunu da beraberinde getirmiştir. Bu üretme zorunluluğunun gerekleri başarılı ve yeterli bir eğitim sistemiyle mümkün kılınabilir (Bozkırlı ve Er, 2018).

Dijital dönüşümün yaşandığı ve yeni bir sanayi devriminin söz konusu olduğu bu dönemde sadece ekonomi değil, toplumsal yaşam köklü bir değişimden geçmektedir. Dünyanın gittiği yönü doğru okuyarak eğitim politikalarımızın bu değişimlere göre düzenlenmesi çok büyük önem arz etmektedir. Bilim ve teknolojiye öne geçen ülkelerin diğerleri ile arayı açtığı bir çağda, öğretim programlarımızın bilimsel temellere dayandırılması ülkemiz için acil bir ihtiyaçtır. Sorgulayan, özgür düşünen, dijital okuryazarlık ve yabancı dil becerileri gelişmiş gençler yetiştirmeye odaklanılmalıdır. 21. yüzyıl becerilerini ve çağın gerektirdiği birçok yeniliği takip edip çocuklarla buluşturma konusunda ilerlenildiği takdirde uluslararası rekabette eğitim kalitesiyle parlayan bir ülke olmak için çok büyük adım atılmış olunacaktır çünkü eğitim bir ülkenin geleceğinin güvencesidir (Türk Sanayicileri ve İş Adamları Derneği, 2017).

Teknolojinin gelişimi haliyle bireylerin yaşam tarzlarında ve toplum yapısında bazı değişim ve dönüşümleri beraberinde getirmiş ve getirmeye de devam etmektedir. Değişen toplum yapısı, bireylerin bazı bilgi ve beceriler kazanmasını ve bazı özelliklere sahip olmasını gerekli kılmaktadır. Bu durumdan en çok etkilenen yaş grubunun ergen ve gençler, yani günümüz öğrencileri olduğu söylenebilir. İçinde bulunduğumuz bilgi çağı daha çok öğrenmeyi ve doğru bilgiye ulaşmayı gerekli kılmaktadır (Boyd ve Ellison, 2007). Öğrenme, öğrendiğini hayata taşıma ve doğru bilgiye ulaşmada 21. yüzyıl becerilerini edinmek önem arz etmektedir.

21.yüzyıl becerilerinin ne olduğuna dair geçerli tek bir görüş yoktur. Bazı kuruluşlar ve bilim adamlarının becerilerin ne olduğu ile ilgili tanımlama ve sınıflamaları vardır. Partnership For 21 st Century Skills(2013) isimli çalışmada 21. yüzyıl becerileri şöyle sınıflandırılmıştır:

1. Yaşam ve Kariyer becerileri :Liderlik/ Üretkenlik ve Hesap Verebilirlik/ Kendini Yönetme/ Sosyal Beceriler/ Esneklik ve Uyum **2. Öğrenme ve Yenilenme Becerileri**:Yaratıcı Düşünme/ Kritik Düşünme/ Problem Çözme/ İşbirliği ve iletişim **3. Okuryazarlık Becerileri**: BİT Okuryazarlığı/ Bilgi Okuryazarlığı/ Medya Okuryazarlığı

Talim Terbiye Kurulu (2017) öğretim programlarındaki değişimleri üzerine yaptığı çalışmasında; yenilenen öğretim programlarında değerler ve değer eğitiminin öğretim programının ana odağını oluşturduğunu, disiplin alanlarının her birinde kazanımlarla ilişkilendirilen milli, manevi ve evrensel değerlerin öğrencilere kazandırılmasını hedeflediklerini belirtmiştir. Öğretim programlarıyla öğrencilere kazandırılması hedeflenen kök değerler şunlardır: adalet, dostluk, öz denetim, sabır, saygı, sevgi, sorumluluk, vatanseverlik ve yardımseverlik. Ayrıca aynı çalışmada öğrencilerin ulusal ve uluslararası düzeyde gereksinim duyacakları beceriler ve yeterlilikler ile ilgili Avrupa Yeterlilikler Çerçevesi, Milli Eğitim Kalite Çerçevesi ve Türkiye Yeterlilikler Çerçevesi standartları dikkate alınmış ve öğretim programlarıyla kazandırılmak istenen 21. yüzyıl becerileri şöyle belirlenmiştir:

Anadilde iletişim/ Yabancı dillerde iletişim/ Matematik yeterliği/ Bilim ve teknoloji yeterliği/ Dijital yeterlilik/ Öğrenmeyi öğrenme/İnisiyatif alma ve girişimcilik/ Sosyal ve kamusal yeterlilikler/ Kültürel farkındalık ve ifade

MEB'in 2011 yılında yaptığı "MEB 21. Yüzyıl Öğrenci Profili" adlı çalışmasında 21. yüzyıl becerileri ile ilgili sınıflandırma ise şu şekildedir:



1.Düşünme Yolları: Yaratıcılık ve yenilikçi düşünme ve bunlara açık olma/ Eleştirel düşünme, problem çözme ve karar verme/ Öğrenme stratejilerini kullanma, Öğrenmeyi öğrenme ve üst bilişsel becerilerle kendini değerlendirme **2.Çalışma Yolları:** İletişim becerileri, Türkçeyi doğru kullanma ve bir yabancı dili temel düzeyde kullanma/ Takım çalışması **3.Çalışma Araçları:** Bilgi okuryazarlığı/ Bilgi iletişim teknolojileri okuryazarlığı **4.Dünyaya Entegrasyon:** Milli ve evrensel vatandaşlık bilinci/ Yaşam ve kariyer ile ilgili bilinç ve beceriler/ Kültürel farkındalıkları ve yeterlikleri kapsayacak şekilde kişisel ve sosyal sorumluluk bilinci (MEB 21. Yüzyıl Öğrenci Profili, 2011)

Kurumlar, şirketler, ülkeler, kültürler, markalar hatta insana dokunan her ne varsa gelecek planlamasını 21. yüzyıl becerilerine göre yapmak zorundadır. Bu nedenle eğitim bilimciler gelişim, değişim ve yenilenme çabası içindedirler(Gelen, 2017).

OECD (2012) verilerine göre; yeteneklere yeterli yatırım yapılmazsa, insanların toplumsal yönlerinin zayıf kalacağı, teknolojik ilerlemenin ekonomik büyümeye dönüşmeyeceği ve bu durumdaki ülkelerin bilgiye dayalı küresel bir dünyada rekabet edemeyecek hale geleceği belirtilmiştir. Ayrıca zayıf becerilere sahip insanların da ekonomik dezavantajlar yaşama risklerinin oldukça artacağı belirtilmiştir. Yani insanlar işsiz kalacak ve sosyal yardımlara bağımlılık olasılıkları artacaktır. Kısacası beceriler 21. yüzyıl ekonomilerinin küresel para birimi haline gelmiştir. Bu “para birimi” işgücü piyasasının gereksinimlerine paralel biçimde sürekli geliştirilmeli ve yaşam boyu kullanılmalıdır.

Söz konusu 21. yüzyıl becerileri insanlık tarihinden beri vardır ve sürekli kapsamı, niteliği değişe değişe ilerlemiştir. Bu değişim 21. yüzyılda iyiden iyiye hissedilmektedir. Bu süreçte 21. yüzyılın ihtiyaç duyduğu bireyleri yetiştirecek donanımına sahip eğitim sistemini hayata geçirmek Öğretim programlarının eğitim-öğretim sürecinin devamlılığını, düzenini, işleyişini sağlama görevi vardır. Bu süreçte öğretmene kılavuzluk eden öğretim programlarında söz konusu becerilerin sadece adının geçmesinin yeterli olmadığı, bu becerileri uygulayabilecek ve öğrencinin hayatına dahil edebilecek alt yapıyı hazırlamanın gerekliliği artık bilinmektedir. Bilgiyi anlamının sentezlemenin, değerlendirmenin, yeniden inşa etmenin bile yeterli olmadığı günümüz dijital dünyasında ansiklopedik bilgilerin sıkıştırıldığı öğretim programlarıyla söz konusu değişimi gerçekleştirmenin mümkün olmadığı açıktır. Öğretim programlarının genellikle bilişsel becerileri ön plana alarak aslında yaptığı şey; duyuşsal yönü ihmal edilen, öğrenme becerilerini edinememiş, farklı türdeki okuryazarlık alışkanlıklarını kazanamamış, kendini yönetmede başarısız, vatandaşlık becerilerinden yoksun, kendi kişisel gelişimini kısmen de olsa tamamlayamamış, iletişim becerilerinde yetersiz, zaman yönetiminden uzak, sosyal ve kültürel yönleri zayıf bireyler yetiştirmeye hizmet etmektir. Üstelik bu bireyleri yetiştiren ebeveynlerin ve daha önceki nesillerin de böyle bir eğitimin çıktısı olduğu düşünülürse sorunun büyüklüğü daha net anlaşılır.

Bu çalışma kapsamında 2018-2019’da yenilenen Türk dili ve edebiyatı ortaöğretim programının 21. yüzyıl becerileri ekseninde incelenmesi amaçlanmıştır. Bu amaç doğrultusunda aşağıdaki sorulara yanıt aranmıştır:

Türk dili ve edebiyatı ortaöğretim programında son değişikliklerle birlikte yetmiş yedi 21. yüzyıl becerisinden ne kadarına yer verilmiştir?

Türk dili ve edebiyatı dersi ortaöğretim programında ihtiyaç duyulan 21. yüzyıl becerileri hangileridir?

YÖNTEM

Bu çalışma nitel araştırma modellerinden durum çalışması modeliyle desenlenmiştir. Gürbüz ve Şahin (2018) e göre nitel araştırma desenleri arasında yaygın olarak kullanılan durum çalışması (örnek olay) araştırma konusu olay veya olguyu, birçok veri kaynağı kullanarak kendi bağlamında derinlemesine araştıran bir yaklaşımdır. Çalışmanın veri toplama kısmında ise doküman analizi yöntemi kullanılmıştır. Doküman analizi, araştırılması hedeflenen olgu veya olgular hakkında bilgi içeren yazılı materyallerin analizini kapsar (Yıldırım ve Şimşek, 2018). Araştırma konusuna ilişkin verilerin toplanmasında Talim ve Terbiye Kurulunun resmi web sayfasından faydalanılmış ve Türk dili ve edebiyatı dersine ait ortaöğretim programı TTK’nin ilgili sayfasından indirilmiştir. TDE dersinin ortaöğretim programından elde edilen veriler betimsel analiz



yaklaşımıyla incelenmiştir. Bu yaklaşıma göre ulaşılan veriler önceden belirlenen temalara göre özetlenip yorumlanmaktadır. Veriler araştırma sorularından meydana gelen temalara göre oluşturulabileceği gibi gözlem ve görüşme sorularından hareketle de oluşturulabilir. Daha sonra bulgular düzenlenir ve yorumlanmış bir şekilde okuyucuya sunulur (Yıldırım ve Şimşek, 2018). Öğretim programından elde edilen veriler tema, alt tema ve kodlara ayrılmış ve analiz sonucunda elde edilen frekans sayıları hesaplanarak tablolar şeklinde verilmiş ve bulgular yorumlanmıştır.

Bu araştırmanın evrenini 18 Temmuz 2017 tarihinde kabul edilen Türk dili ve edebiyatı ortaöğretim programı oluşturmaktadır. Örneklemine ise 2018-2019 eğitim-öğretim döneminde 9-10-11 ve 12. sınıflarda uygulanan Türk Dili ve Edebiyatı ortaöğretim programından elde edilen “kazanım” içerikli tüm veriler oluşturmaktadır.

TDE ortaöğretim programındaki tüm kazanım ifadeleri Ekici, Abide, Canbolat ve Öztürk(2017)’ün “21. Yüzyıl Becerilerine Ait Veri Kaynaklarının Analizi” isimli çalışması ve yenilenen “Bloom Taksonomisi”nden yararlanılarak kategorileştirilen 77 adet 21. yüzyıl becerisi çerçevesinde incelenmiştir. Araştırma konusuna ilişkin verilerin toplanması aşamasında içerik analizine tabi tutularak kategorilerine ayrılan 77 becerinin oluşturduğu tablo kullanılmıştır. Nitel araştırmalarda yaygın olarak kullanılan içerik analizi, yazılı metinlerin bazı özelliklerini sayısal olarak belirten bir analiz yöntemi olup materyalin nitel analizi ve istatistiksel sonuçları arasında köprü görevi görmektedir (Bauer, 2003).

BULGULAR ve YORUMLAR

Bu bölümde Türk Dili ve Edebiyatı dersi ortaöğretim programından elde edilen verilerin analizleri sonucunda elde edilen bulgulara yer verilmiştir.

Tablo 1’de Türk Dili ve Edebiyatı dersi ortaöğretim programına yönelik içerik analizine yer verilmiştir.

Tablo 1 Türk Dili ve Edebiyatı Dersi Ortaöğretim Programındaki 21. Yüzyıl Becerilerine Yönelik İçerik Analizi

TEMA	ALT TEMA	KODLAR	F
Düşünme Becerileri	Hatırlama	Türk edebiyatının tarihsel gelişimini tanıma(2.1.2) Türk edebiyatının tarihsel değişimini tanıma(2.1.2) Türkçenin inceliklerini tanıma(2.1.2) Yazar ve eserleri sıralama(3.1.11),(3.1.28),(3.1.42), (3.1.57)	7
	Anlama(Kavrama)	Edebiyatın doğasını ve işlevini kavrama(2.1.1) Edebiyatın birey ve toplum için önemini kavrama(2.1.1) Okuduğunu anlama(2.1.5) Metinleri anlamak(2.3.1) Konuşma tekniklerini kavrama(2.3.5) Dinleme tekniklerini kavrama(2.3.5)	14
	Uygulama	Kelimelerin anlamını tahmin etme(3.1.1),(3.1.14),(3.1.30),(3.1.44) Şiiri yorumlama(3.1.9) Metni yorumlama(3.1.26),(3.1.40),(3.1.55) Konuşma uygulaması(2.3.5) Dinleme uygulaması(2.3.5)	2
	Analiz	Analiz etme(2.1.6) Metinleri çözümlenmek(2.4.1) Şiirin ahenk unsurlarını belirlemek(3.1.3),(3.1.3) Şiirin nazım biçimini tespit etmek(3.1.4) Şiirin nazım türünü tespit etmek(3.1.4) Şiirin temasını belirlemek(3.1.2) Şiirin nazım biçimini belirlemek(3.1.4) Şiirin nazım türünü belirlemek(3.1.4) Şiirdeki mazmunları belirlemek(3.1.5) Şiirdeki imgeleri belirlemek(3.1.5)	



Düşünme Becerileri	Değerlendirme	Şiirdeki edebi sanatları belirlemek (3.1.5)	65
		Söyleyici ile hitap edilen arasındaki ilişkiyi belirlemek(3.1.6)	
		Sosyal ögeleri belirleme(3.1.7),(3.1.24),(3.1.38),(3.1.51)	
		Tarihi ögeleri belirleme(3.1.7),(3.1.24),(3.1.38),(3.1.51)	
		Siyasi ögeleri belirleme(3.1.7),(3.1.24),(3.1.38),(3.1.51)	
		Mitolojik ögeleri belirleme(3.1.7),(3.1.24),(3.1.38),(3.1.51)	
		Metnin tarihsel dönemle ilişkisini belirlemek(3.1.15),(3.1.31),(3.1.45)	
		Metnin tema ve konusunu belirlemek(3.1.16),(3.1.32)	
		Metindeki çatışmaları belirlemek(3.1.17),(3.1.33)	
		Metnin olay örgüsünü belirlemek(3.1.18),(3.1.34)	
		Metindeki şahıs kadrosunun özelliklerini belirlemek(3.1.19),(3.1.35)	
		Metindeki zaman ve mekanın özelliklerini belirlemek(3.1.20),(3.1.36)	
		Metindeki dil özelliklerini belirleme(3.1.37)	
		Metindeki üslup özelliklerini belirleme(3.1.37)	
		Metindeki anlatım özelliklerini belirleme(3.1.37)	
		Metindeki sunum özelliklerini belirleme(3.1.37)	
		Anlatıcı ve bakış açısının işlevini belirlemek(3.1.21)	
		Metnin anlatım biçimleri-teknikleri işlevini belirlemek(3.1.22)	
		Metnin üslup özelliklerini belirlemek(3.1.23)	
		Metin ile metnin konusu arasında ilişki kurma(3.1.46)	22
		Metin ile metnin amacı arasında ilişki kurma(3.1.46)	
		Metin ile hedef kitle arasında ilişki kurma(3.1.46)	
		Metnin ana düşüncesini belirlemek(3.1.47)	
		Metnin yardımcı düşüncelerini belirlemek(3.1.47)	
	Yaratma	Metindeki anlatım biçimlerini belirlemek(3.1.48)	1
	Akıl Yürütme	Metindeki düşünceyi geliştirme yollarını belirlemek(3.1.48)	-
	Sistematik	Metnin görsel unsurlarla ilişkisini belirleme(3.1.49)	-
	Düşünme	Metnin üslubunu belirleme(3.1.50)	-
	Empati	Bilgi ve yorumları ayırt etme(3.1.52)	-
	Eleştirel Düşünme	Yazarın bakış açısını belirlemek(3.1.53)	-
		Metnin konusunu belirlemek(3.1.60)	2
		Metnin temasını belirlemek(3.1.60)	
		Metnin ana düşüncesini belirlemek(3.1.60)	
	Problem Çözme	Metnin amacını belirlemek(3.1.60)	-
	Sorgulama	Metnin hedef kitesini belirlemek(3.1.60)	-
	Sonuç Üretme		1
		Metinleri eleştirel bakışla değerlendirmek(2.4.1)	
		Mazmun, imge ve edebi sanatın anlama katkısını değerlendirme(3.1.5)	
		Mazmunları belirleme ve değerlendirme(3.1.5)	
		Edebiyat akımlarının yansımalarını değerlendirme(3.1.8),(3.1.25),(3.1.39)	
		Sanat akımlarının yansımalarını değerlendirme(3.1.8),(3.1.25),(3.1.39)	
		Fikir akımlarının yansımalarını değerlendirme(3.1.8),(3.1.25),(3.1.39),(3.1.54)	
		Şair-şiir arasındaki ilişkiyi değerlendirme(3.1.10)	



		<p>Metinleri karşılaştırma(3.1.13) Yazar-metin arasındaki ilişkiyi değerlendirme(3.1.27),(3.1.41),(3.1.56) Felsefi akımların yansımaları değerlendirme(3.1.54) Siyasi akımların yansımaları değerlendirme(3.1.54) Geleneklerin yansımaları değerlendirme(3.1.54) Anlayışların yansımaları değerlendirme(3.1.54)</p> <p>Yaratıcı düşünme(2.2.6)</p> <p>Bu beceriyle ilgili bir kod bulunamamıştır.</p> <p>Bu beceriyle ilgili bir kod bulunamamıştır.</p> <p>Bu beceriyle ilgili bir kod bulunamamıştır.</p> <p>Eleştirel okuma becerisi(2.1.5) Eleştirel düşünme(2.2.2)</p> <p>Bu beceriyle ilgili bir kod bulunamamıştır. Bu beceriyle ilgili bir kod bulunamamıştır. Çözüm önerileri üretmek(2.1.6)</p>	
Alan	Duyuşsal Becerileri	Alma Tepkide Bulunma Değer Verme Örgütlenme Nitelendirme	- - - - -
Becerileri	Psikomotor Alan	Uyarılma Kılavuz Denetiminde Yapma Beceri Haline Getirme Duruma Uydurma Yaratma	- - - - -
Becerileri	Öğrenme	Bütüncül Öğrenme Hayat Boyu Öğrenme Öğrenmeyi Öğrenme Uyumlu Öğrenme Araştırma Üst Biliş	- - - - - -
Okuryazarlık Becerileri	Bilgi Okuryazarlığı	BİT Okuryazarlığı Finansal Okuryazarlık Doğa okuryazarlığı Görsel Okuryazarlık Medya Okuryazarlığı	4 1 - - 2 1
Kendini Yönetme Becerileri	Öz Değerlendirme Öz Düzenleme Öz Saygı Öz Sunum Öz Yeterlik Öz Yönetim Bağımsız Çalışma		- - - - - - -



düşünme, empati, problem çözme, sorgulama alt temalarına ilişkin beceriler tespit edilmemiştir. Anlama alt temasında Türk edebiyatının tarihini, edebiyatın işlevini ve önemini, metinleri, kelimeleri kavrayıp anlama, şiirdeki ya da bir metindeki çeşitli unsurları belirleme; çözümlenme alt temasında ilişki kurma parçalara ayırma, çözümlenme, metnin ahenk unsurlarını, nazım biçimini, nazım türünü, tema, konu, imge, olay örgüsü, kişi, zaman, mekân, bakış açısı vb. unsurların hepsini ayrı ayrı tespit etme; değerlendirme alt temasında yansımaları değerlendirme, ilişkileri değerlendirme, metne farklı unsurların katkısını değerlendirme şeklindeki becerilere yer verilmiştir. Yaratma ve sonuç üretme alt temaları ile ilgili birer beceriye rastlanılmamıştır. Programda eleştirel düşünme alt temasında eleştirel okuma ve düşünme becerilerine yer verilmiştir.

Türk dili ve edebiyatı dersi ortaöğretim programının analizine ait Tablo 1'e göre TDE öğretim programında duyuşsal alanın alma, tepkide bulunma, değer verme, örgütlenme ve nitelenmişlik alt temalarına yönelik becerilere yer verilmemiştir.

Tablo 1'de yer alan TDE dersinin 21.yy becerilerine dönük analizi incelendiğinde, Türk dili ve edebiyatı dersi ortaöğretim programına ait psikomotor alan temasına yönelik uyarılma, kılavuz denetiminde yapma, beceri haline getirme, duruma uydurma ve yaratma alt temalarıyla ilgili beceriler programda yer almamıştır.

TDE ortaöğretim programının analizinden elde edilen verilere göre ortaöğretim programında öğrenme temasına ait bütüncül öğrenme, hayat boyu öğrenme, öğrenmeyi öğrenme, uyumlu öğrenme, araştırma ve üst biliş alt temalarına ait becerilere yer verilmemiştir.

Türk dili ve edebiyatı dersi ortaöğretim programının analizine ait Tablo 1'deki okuryazarlık temasına yönelik programda toplamda 8 beceri tespit edilmiştir. Dersin ortaöğretim programında bilgi okuryazarlığı 4, görsel okuryazarlık 2, BİT okuryazarlığı 1, medya okuryazarlığı 1 beceriyle dersin programında yer alırken doğa okuryazarlığı ve finansal okuryazarlıkla ilgili herhangi bir beceri tespit edilememiştir.

TDE ortaöğretim programında öz değerlendirme, öz düzenleme, öz saygı, öz sunum, öz yeterlik, öz yönetim, bağımsız çalışma alt temaları ile ilgili becerilere yer verilmediği görülmektedir.

Türk dili ve edebiyatı dersi ortaöğretim programının analizine yönelik Tablo 1'e göre vatandaşlık temasındaki dijital vatandaşlık ve milli vatandaşlık alt temaları ile ilgili herhangi bir beceriye ait kod yer almamışken küresel vatandaşlık alt teması ile ilgili 5 beceriye yer verilmiştir. Küresel vatandaşlık becerileri de evrensel değerleri kazanma becerilerine ilişkin olarak öğretim programında yer almıştır.

Tablo 1'e göre Türk dili ve edebiyatı dersi ortaöğretim programında, dil becerileri temasına ait 11 beceri tespit edilmiştir. Dili kullanabilme, dilin inceliklerini keşfetme, yazma, telaffuz, anlatım, üslup konularında yetkinleşme, farklı türlerde yazabilme, dilbilgisi çalışmaları yapma Türk dili ve edebiyatı dersi ortaöğretim programında yer alan dil becerilerindedir.

Tablo 1'e göre TDE ortaöğretim programında, kendini gerçekleştirme temasına yönelik olarak azim, esneklik ve uyum, güven, karar alma, merak, sabır, önyargıların üstesinden gelme, sorumluluk, risk alma, sağlık, farklılıklara değer verme, motivasyon, karakter eğitimi, kariyer, üretkenlik-verimlilik, yenilikçilik, estetik, hizmet odaklılık, hesap verebilirlik, kaynakların etkili kullanımı, çatışma yönetme ve çözme, girişimcilik becerileri tespit edilememiş fakat sadece etik alt temasına yönelik 1 beceri bulunmuştur. Bu beceri de ahlaki değerleri kazanmaya yönelik bir beceridir.

TDE ortaöğretim programının analizine dair oluşturulan Tablo 1'deki iletişim temasında, iletişim ile ilgili 4, iş birliği ile ilgili 1 beceri yer almıştır. Programa göre iletişim ile ilgili olarak bireyden beklenen beceriler şöyledir: dinleme becerisini gösterebilmesi, konuşmada derdini anlatabilmenin ötesinde bir üslup sahibi olabilmesi, iletişimde sorun yaşamaması, etkili iletişim kurabilmesidir.

Yönetimsel tema ile ilgili olarak Tablo 1'e göre Türk dili ve edebiyatı dersi ortaöğretim programında; proje yönetimi, zaman yönetimi, liderlik alt temaları ile ilgili hiçbir beceri yer almamıştır. Planlama alt teması ile ilgili ise metni planlama ve bir yazının planlamasını yapma yönünde 2 beceriye yer verilmiştir.

Tablo 1'deki sosyal-kültürel beceriler temasında kültürel farkındalık alt teması ile ilgili Türk dili ve edebiyatı dersi öğretim programında toplamda 11 beceri varken küresel becerilerle ilgili hiçbir beceri tespit



edilmemiştir. Kültürel farkındalık becerileri de milli değerler, manevi değerler ve kültürel değerler adıyla öğretim programında yer almıştır.

SONUÇ, TARTIŞMA ve ÖNERİLER

Türk dili ve edebiyatı dersi ortaöğretim programının; yeni fikirler üretmek, metinler ve cümlelerden hareketle eleştirel düşünebilmek ve sorgulayabilmek ve yine metinlerden hareketle sorunlara uygulamaya dönük ve yaratıcı çözümler üretebilmek ve empati becerisini geliştirmek adına kazanım açısından yetersiz olduğu düşünülmektedir. Eğitim İzleme Raporu(2017)'na göre öğretim programlarının ve değerler eğitiminin bireylerin eleştirel düşünebilen aktif yurttaşlar olarak yetişmesine olan katkısının önemi vurgulanmış ve güncellenen programlarda eleştirel düşünmeye önem verildiği fakat hak ve özgürlüklere dair güçlü bir temel ve eleştirel düşünme becerilerine dair kazanımların ağırlıklı olmadığı belirtilerek bu araştırmanın bulgularıyla örtüşen sonuçlara yer verildiği görülmüştür. Türk dili ve edebiyatı dersi ortaöğretim programının analizine göre öğretim programında düşünsel becerilere diğer beceri kategorilerinden daha fazla yer verildiği sonucu elde edilmiştir. Bireyleri duyuşsal olarak hazırlamadan metin okutmak, metni tahlil ettirmekten ziyade bireyde önce istek uyandırmanın daha doğru olacağı düşünülmektedir. Örneğin şiir okumaya önce istek duyan, sonra algıda seçicilik oluşturan bir birey sonra şiir okumaktan zevk alacak ve şiir okumayı artık alışkanlık haline getirecek ve yaşamının bir parçası yapacaktır. Dolayısıyla bu; bilişsel hedefler açısından da yapılmak isteneni gerçekleştirmede büyük yardım sağlayacaktır. Cemiloğlu(2018), çalışmasında edebiyat sanatını ve dili öğretmeyi amaç edinen bir öğretim programında “sanat yapıtından estetik zevk alma” becerisine yer verilmemesinin kabul edilemeyeceğini, metin üzerinden öğretimin esas alındığı bu derste okunan ya da dinlenen metinden etkilenmeden, okunan bir şiirden haz almadan edebiyat dersinin gerektiği gibi işlenemeyeceğini, dili ve kurgusu sağlam bir öyküden ya da romandan zevk almadan estetik zevkin bireylere aşılana mayacağını ifade ederek bu araştırmanın bulgularıyla paralel bulgulara ulaşmıştır. Bütüncül öğrenme, hayat boyu öğrenme, öğrenmeyi öğrenme, uyumlu öğrenme, araştırma, üst biliş becerileri ile kendi öğrenme becerilerinin sorumluluğunu alabilen, bunu hayatına yayabilen ve araştırma becerilerini edinebilen bireyler 21. yüzyılda ihtiyaç vardır. Öğrenme becerileri bireylerin akademik anlamda başarı göstermesi için zorunludur. Bu konuda Türk dili ve edebiyatı dersi ortaöğretim programının, bireylere kılavuzluk etmesi açısından eksik kaldığı düşünülmektedir. Türk dili ve edebiyatı dersi ortaöğretim programında kendini gerçekleştirme becerilerinin yeterli sayıda olmadığı tespit edilmiştir. Oysa her bir beceri bireyin gelişimi için önemlidir. Cemaloğlu, Aslangilay, Üstündağ ve Bilasa (2019) öğretmenlerle yaptıkları çalışmalarında 21. yüzyıl becerilerinin hepsinin çok önemli olduğunu, birinin bile eksikliğinin uyumu bozacağını ifade ettiklerini belirterek çalışmanın bu sonucunu destekleyen bir veriye ulaşımlardır. Kendini gerçekleştirme becerilerinin böylesi sanat yönü güçlü bir ders olan TDE dersinde eksik olduğu tespit edilmiştir. Buradaki herhangi bir beceri-örneğin karakter eğitimi ya da güven- metinler aracılığıyla, etkinliklerle, gerçek yaşam kazanımlarıyla, örnek olaylarla kazandırılmaya çok müsaittir; bireyin duyuşsal gelişimine etki eden bir ders olduğundan dolayı TDE dersi ortaöğretim programı kendini gerçekleştirme becerileri açısından güçlendirilmelidir. Cemiloğlu(2018) çalışmasında değerlere uygun olarak metin seçilmesi gerekliliğine işaret ederek bu çalışmanın bulgularıyla örtüşen bir ifadeye yer vermiştir. TDE ortaöğretim programının evrensel açıdan yetersiz olduğu tespit edilmiştir. Öğretim programında evrenselliğin soyut kaldığı ve beceriye dönüşemediği tespit edilmiştir. Korkmaz(2017) çalışmasında küreselleşmenin eğitimi çok etkilediğini, ülkelerin eğitim politika ve planlamalarını kendi gereksinimlerinin yanı sıra evrensel yönünü de güçlendirerek şekillendirmeleri gerektiğini belirtmiştir. Böylece ülkelerin farklı ülkelerin deneyimlerinden, ilminden, tecrübelerinden haberdar olarak kendi değişimine ivme kazandırabileceğini ifade etmiştir. Bu bağlamda eğitim kurumlarındaki etkinliklere rehberlik eden öğretim programlarının bireyleri sıkmadan ve fırsat olanaklarını artırarak dış dünyadaki gelişmeleri takip etmesi ve ülke gerçeklerine uygun biçimde hazırlanmasının elzem olduğu; öğrencilerin kendi ülkesinin milli değerlerinin, özelliklerinin ve gerçeklerinin de farkında olmasının önemli olduğu araştırmanın sonuçlarındandır. TDE dersi ortaöğretim programında tespit edilen bir sorun da öğretmenlerin soyut ve uygulamaya dönük olmayan bu becerileri nasıl kazandıracığı konusunda programın yönlendiricilikten uzak olmasıdır. Eğitim İzleme Raporu(2017)'nin verilerine göre



öğretim programlarında milli ve manevi değerleri kazandırmanın önemine değinilmiş, kazandırılması gereken hedefler belirlenmiştir fakat kazandırılması amaçlanan bu değerlerin nasıl belirlendiği hakkında bir bilgiye ulaşılamadığı gibi, birtakım değerlere ait tutum ve davranışların yorumu açık bırakılmasının öğretmenler tarafından tam olarak anlaşılmasına ve dolayısıyla eksik öğrenmelere neden olabileceğine, bundan dolayı değerleri öğretim sürecinde kazanımlarla ilişkilendirmede açıklayıcı örnekler sunulmasının gerekliliğine değinilmiştir. Bozkırlı ve Er (2018) çalışmalarında öğretmen görüşlerinden hareketle Türk dili ve edebiyatı dersi ortaöğretim programının uygulanabilirliğini incelemişler ve öğretmenlerin programla ilgili görüşleri genelde olumsuz olmuştur. Yapılan araştırmaya göre öğretmenlerin çoğunun öğretim programının amaçlarına ulaşamadıkları tespit edilmiş ve böylece Türk dili ve edebiyatı dersinin hedeflediği amaçlara ulaşamadığı belirtilmiştir. Bu da Türk dili ve edebiyatı dersi ortaöğretim programının geliştirilmesi yönünde bir sonuca varılmasına neden olmaktadır ki varılan sonuç, bu çalışmanın sonuçlarıyla paralellik göstermektedir. Türk dili ve edebiyatı dersi ortaöğretim programının analizine göre cinsiyet, ırk, dil, din eşitliğine yönelik bilişsel, duyuşsal veya psikomotor herhangi bir beceriye değinilmediği görülmüş ve öğrencinin bu becerileri içselleştirmesi adına maddi-manevi kültürel öğelerinin taşınmasında büyük katkısı olduğu düşünülen TDE dersi için eksiklik olduğu fark edilmiştir. Eğitim İzleme Raporu(2017)'nin bulgularında da özellikle toplumsal cinsiyet kavramına bazı öğretim programlarında çok az değinildiği ve konuyla ilgili kavramların nasıl bir detayda ve hangi örneklerle işleneceğinin eksik bırakıldığı dile getirilmiş ve eşitlik kavramının toplumsal cinsiyet ekseninde hakkıyla işlenmediği ifade edilmiş. Sonuç olarak yeniliğe ve gelişime ayak uyduramayan birey, toplum ve kurumların dünyanın gerisinde kalacağı aşıkardır. Eryılmaz ve Uluyol(2015)'un çalışmalarında da değindikleri gibi 21. yüzyıl becerilerinin bireylere kazandırılması için bu becerilerin uygun biçimde eğitim programlarımıza entegre edilmesi gerekmektedir.

Öneriler

Çalışmaya İlişkin Öneriler

Bu sonuçlara dayalı olarak aşağıdaki önerilerde bulunulmuştur:

1. TDE dersi ortaöğretim programında düşünme becerilerinden empati, problem çözme sorgulama ile ilgili kazanımlara yer verilmesinin gerekliliği düşünülmektedir.

2. Türk dili ve edebiyatı dersi ortaöğretim programı özellikle duyuşsal alan becerileri yönünden güçlendirilmelidir çünkü bireyleri duyuşsal olarak hazırlamadan metin okutmak, metni tahlil ettirmekten ziyade bireyde önce istek uyandırmak daha doğru olacaktır.

3. Türk dili ve edebiyatı ortaöğretim programındaki 21. yüzyıl becerilerinin daha somut olması gerekmektedir. Dolayısıyla psikomotor ve bilişsel düzeyde uygulama becerilerini de içine alan pratiği güçlü kazanımlara yer verilirse programın kazanımlarının hayata geçirilmesinin daha mümkün olacağı düşünülmektedir.

4. Okuryazarlık becerileri temasından BİT okuryazarlığı alt temasını geliştirmek için “dijital kaynakların kullanımı” ifadesi yönlendiricilikten uzaktır. Hangi üniteye teknolojinin hangi yönünün kullanılması ve geliştirilmesi gerektiği öğretim programının kazanımlarında net bir şekilde verilmelidir. Doğa okuryazarlığı, finansal okuryazarlık, görsel okuryazarlık becerileri açısından program güçlendirilmelidir. Medyanın insan algısını yönetmede bu kadar etkin olduğu bu dönemde Türk dili edebiyatı dersinin de medya okuryazarlığını geliştirecek yönünün olması gerektiği düşünülmektedir.

5. Öğrenme becerileri açısından Türk dili ve edebiyatı dersi ortaöğretim programı desteklenmelidir. Örneğin; hayat boyu öğrenme, araştırma, üst biliş becerileri ile öğrencinin öğrenmeyi beceri haline getirmesine ve kendi öğrenme biçiminin farkında olmasına katkıda bulunulmasının fayda sağlayacağı düşünülmektedir.



6. Milli kimliğini kazanmış dijital vatandaş vurgusu tüm sınıf seviyelerinde gitgide derinleşerek etkinlikler aracılığı ile somutlaştırılmalıdır. Türk dili ve edebiyatı dersi ortaöğretim programının teknolojiyle bütünleşmesi sağlanmalı ve bu yönde uygulamalı kazanımlara yer verilmelidir.

7. Türk dili ve edebiyatı dersi ortaöğretim programının analizine göre dil becerilerini edinmek, dilin inceliklerini keşfetmek, dile hakim olma becerilerinin birkaç beceri içinde yer aldığı görülmektedir. Öğrenciye dil ile ilgili becerileri kazandırırken kendi diline hassasiyet geliştirmesi ve konuştuğu-yazdığı-okuduğu dilin güzelliklerini, inceliklerini keşfetmesi için dili eğlenceli etkinliklerle sevdirmeye yoluna gidilmelidir.

8. Kendini gerçekleştirme becerilerine ait kazanımlara böylesi sanat yönü güçlü bir ders olan Türk dili ve edebiyatı dersi ortaöğretim programında gerçek yaşam becerileri ve örnek olaylar üzerinden verilmelidir. Bir sabır becerisini ya da ön yargıların üstesinden gelme becerisini derste metin üzerinden okutmanın ötesine geçmenin daha yararlı olacağı düşünülmektedir.

9. Türk dili ve edebiyatı dersi ortaöğretim programı iletişim ve işbirliği açısından kazanımlara sahiptir fakat kazanımların toplumsal ve evrensel yönünün eksik olduğu düşünülmektedir. İnsan ilişkilerini geliştiren, insanların birbirleriyle doğru ilişki kurmalarını destekleyen ve hayatla birebir uyuşan, uygulamalı somut kazanımlara daha çok yer verilmesi gerektiği düşünülmektedir.

10. Türk dili ve edebiyatı dersi ortaöğretim programında bireyleri kendi kültüründen koparmadan ve kültürüne yabancılaştırmadan evrensel yönünü güçlendirecek ve farkındalığı artıracak etkinliklere yer verilmesinin faydalı olacağı düşünülmektedir.

11. Dersin ortaöğretim programında 21. yüzyıl becerilerinin nasıl kazandırılması gerektiğini gösteren yönlendirici bilgilerin olması öğretmenin işini kolaylaştıracaktır. Öğretmenin hangi 21. yüzyıl becerisini hangi öğretim yöntemiyle kazandıracığını bilmesinin, öğrencilere becerileri kazandırmada kolaylık sağlayacağı düşünülmektedir.

Araştırmacılara ilişkin Öneri

Bundan sonraki araştırmalarda Türk dili ve edebiyatı dersi ortaöğretim programı sınıf düzeyinde ayrı ayrı incelenebilir. Çünkü her sınıf düzeyindeki öğrencinin ihtiyaç duyacağı beceriler değişebilmektedir. Hangi beceriye hangi sınıf seviyesinde yer verilmediği ve farklı sınıf düzeyinde hangi beceriye nasıl bir detay ve kapsamda yer verilmesinin tespiti çalışmayı daha yararlı hale getirebilir.

KAYNAKÇA

1. Bauer, M. W. (2003). Classical content analysis: A review. In M. W. Bauer & G. Gaskell (Eds). *Qualitative researching with text, image and sound* (131-151). London: Sage Publication.
2. Boyd, D ve M, Ellison, N. B. (2007). Social network sites: Definition, history, and scholarship. *Journal of Computer-Mediated Communication*, 13(1), 210-230.
3. Bozkırlı, K. Ç. ve Er, O. (2018) *Türk Dili ve Edebiyatı Öğretim Programının Uygulanabilirliğinin Öğretmen Görüşlerine İncelenmesi*, Uluslararası Türkçe Edebiyat Kültür Eğitim Dergisi Sayı: 7/3 2018 s. 1931-1946.
4. Cemaloğlu, N., Arslangilay, S., Üstündağ, M. T. ve Bilasa, P. (2019). Meslek Lisesi Öğretmenlerinin 21. Yüzyıl Becerileri Özyeterlik Algıları, ahi Evran Üniversitesi Kırşehir Eğitim Fakültesi Dergisi, KEFAD Cilt 20, Sayı 2, Ağustos, 2019.
5. Cemiloğlu, M. (2018). *2017 Tarihli Türk Dili ve Edebiyatı Dersi Öğretim Programına Eleştirel Yaklaşım*, Uludağ Üniversitesi Eğitim Fakültesi Dergisi 31 (1), 2018, 279-298.



6. Eğitim İzleme Raporu (2016-2017). http://www.egitimreformugirisimi.org/wcontent/uploads/2017/03/EIR2016-17_12.10.17.web-1.pdf sayfasından 21. 05. 2020 tarihinde erişilmiştir.
7. Ekici, G., Abide, Ö., F., Canbolat, Y., ve Öztürk, A. (2017). 21. yüzyıl becerilerine ait veri kaynaklarının analizi, *Eğitim ve Öğretim Arařtırmaları Dergisi*, 6(1), 124-134.
8. Eryılmaz, S.& Uluyol, Ç. (2015). 21. Yüzyıl Becerileri Işığında Fatih Projesi Değerlendirmesi. *GEFAD/ GUJGEF*, 35(2), 209-229
9. Gelen, İ. (2017). P21-Program ve Öğretimde 21. Yüzyıl Beceri Çerçevesi (ABD Uygulamaları). *Disiplinlerarası Eğitim Arařtırmaları Dergisi*,1(2);15-29
10. Gürbüz, S. ve Şahin, F.(2018). Sosyal Bilimlerde Arařtırma Yöntemleri/Felsefe-Yöntem-Analiz. Seçkin Yayıncılık(5.baskı).
11. Korkmaz, F. (2017). Küreselleşmenin Eğitim Programlarına Etkileri DIO: 10.14527/9786053188407.10 (26. Uluslararası Eğitim Bilimleri Kongresi'nde sunulan bildiriye researchGate.net sayfasından 26.05. 2020 tarihinde ulařılmıştır.)
12. Milli Eğitim Bakanlığı Eğitimi Arařtırma ve Geliştirme Dairesi Başkanlığı (2011). *MEB 21. Yüzyıl Öğrenci Profili*. Ankara: Milli Eğitim.
13. Milli Eğitim Bakanlığı Talim Terbiye Kurulu Başkanlığı (2017). Müfredat Yenileme ve Değişiklik Çalışmalarımız Üzerine https://ttkb.meb.gov.tr/meb_iys_dosyalar/2017_07/18160003_basin_aciklamasi-program.pdf sayfasından 13.04.2020 tarihinde erişilmiştir.
14. OECD (2012), *Better skills, better jobs, better lives: A strategic approach to skills policies*, OECD Publishing. https://www.skillsforemployment.org/edmsp1/groups/skills/documents/skpcontent/mwdf/mda2/~edisp/fm11g_006821.pdf
15. Oğuz, O., Oktay, A.& Ayhan, H.(2010). *21. Yüzyılda Eğitim ve Türk Eğitim Sistemi*. Ankara: Pegem Akademi.
16. Ortaöğretim Türk Dili ve Edebiyatı Dersi 9, 10, 11 ve 12. Sınıflar Öğretim Programı (2018) <http://mufredat.meb.gov.tr/Dosyalar/201812103715395T%C3%9CRKD%C4%B0L%C4%B0EDEB%C4%B0YAT%20PROGRAM.pdf> (Talim ve terbiye Kurulunun resmi sayfasından 11.02.2020 tarihinde erişilmiştir.)
17. TUSİAD (2017) . *Eğitim bir ülkenin geleceğidir*. <http://tusiad.org/tr/tum/item/9779-egitim-bir-ulkenin-geleceginin-guvencesidir> sayfasından erişilmiştir.
18. Yıldırım, A.& Şimşek, H. (2018). Sosyal Bilimlerde Nitel Arařtırma Yöntemleri. Ankara: Seçkin.



http://www.turansam.com

TURAN-SAM: TURAN Stratejik Arařtırmalar Merkezi * TURAN-CSR: TURAN Center for Strategic Researches
TURAN-SAM Uluslararası Bilimsel Hakemli Dergisi; p-ISSN: 1308-8041, e-ISSN: 1309-4033; Yıl: 2020; Ay: Eylül; Cilt: 12/NAZ, Sayı: 47
TURAN-CSR International Scientific, Peer-Reviewed & Refereed Journal; p-ISSN: 1308-8041, e-ISSN: 1309-4033; Year: 2020; Month: September; Volume: 12/SUMMER, Issue: 47
DOI: http://dx.doi.org/10.15189/1308-8041

(8)

Selçuk ÖZÇELİK¹³

**TÜRK DIŐ POLİTİKASINA DAİR DEĞERLENDİRME ve “YURTDIŐI TÜRKLER BAKANLIĐI”
MEFHUMU
EVALUATION ON TURKISH FOREIGN POLICY and REPUBLIC OF “MINISTRY OF FOREIGN
TURKS”**

ÖZ

Bu makalede Türk dış politikasının soğuk savaş dönemi ve sonrasındaki durum ele alınmıştır. Soğuk Savaşın başladığı yıllarda Türk hükümetinin yaşadığı kararsızlık, dönemin Türk karar alıcılarının milliyetçi fikri benimseyen aydınlara karşı tutumları bulunmaktadır. Tüm bu baskı ve yıldırımlara karşı boyun eğmeyip bir bozkurt gibi zulmün karşısında duran inanmış insanlar anlatılacaktır.

Türkiye’de ve dünyada mevcut olan Türk nüfusunun asla ihmal edilmemesi gerektiğini; dış Türkler ile yakın münasebet kurmak, propaganda faaliyetlerine ehemmiyet vermek, ortak alfabe projelerini daha fazla somut hale getirmek, ortak alfabe projesi sonrası test aşaması dahi olsa birkaç neşriyatın faaliyete geçmesini sağlamak, öğrenci değişim programlarına daha fazla kontenjan açmak, dil, din, kültür ve sanat faaliyetlerinin icrası için çalışmalar yapmak gibi çalışmaların Türkiye’nin itibarına müspet manada tesir edeceği anlatılmaya çalışılmıştır. Tüm bu anlatılanların mütemmimi olarak dünya Türklerini daha sistemli hale getirebilecek bir teşkilatın yani “Yurtdışı Türkler Bakanlığı” projesi anlatılmaya çalışılmıştır.

Anahtar Kelimeler: Dış Türkler, Yurtdışı Türkler Bakanlığı, Soğuk Savaş, Türk Dış Politikası.

ABSTRACT

In this article, the situation of Turkish foreign policy during and after the cold war is discussed. In the years when the Cold War started, the Turkish government's indecision and attitude of the Turkish decision-makers towards the intellectuals who adopted the nationalist idea. All these people in the face of oppression and persecution as will be explained believed standing against a gray wolf who did not succumb to intimidation.

Of the Turkish population which is present in Turkey and in the world that should never be neglected; establishing close relations with foreign Turks, giving importance to propaganda activities, making common alphabet projects more tangible, enabling a few publications to be put into operation even after the common alphabet project, opening more quotas to student exchange programs, language, religion, culture and art for the execution of the activities of studies have attempted to operate as described in the positive sense it will influence Turkey's reputation. As an integral part of all these narratives, the project of an organization that can make the world Turks more systematic, namely the “Ministry of Foreign Turks”, has been tried to be explained.

Keywords: Foreign Turks, Ministry of Foreign Turks, Cold War, Turkish Foreign Policy.

¹³ Selçuk ÖZÇELİK, Giresun Üniversitesi, s.ozcelikk001@gmail.com



GİRİŞ

Bugünkü Türkiye sınırı dışındaki Türklerin ne durumda oldukları veya nelere ihtiyacı oldukları soğuk savaş dönemine nazaran artık daha kolay anlaşılakta ve daha rahat haberdar olunabilmektedir. Soğuk Savaş dönemi boyunca hür ve müstakil tek Türk devletinin Türkiye olması, Ortadoğu'dan Kafkaslara, Balkanlardan Türkistan'a, Avrupa'dan Asya'ya kadar nerede bir Türk varsa hepsinin gözü kulağının Ankara'da olmasını sağlamıştır. Türkiye, gerek güvenlik kaygısı gerek siyasi krizler ile hudutları haricindeki Türklerle bırakın ilgilenmeyi ağzına bile almaya korkar hale gelmesine rağmen yine de bir umut bekleyen soydaşlarımız her daim Türkiye'nin ayakta olmasını, eğilmemesini ve mağlup olmamasını temenni etmişlerdir.

İkinci Cihan Harbi sonrası çift kutuplu haline alan yenedünya düzeninde bir yandan ABD diğer yandan ise SSCB bulunmaktaydı. Türkiye ise ilk kertede tarafsız gibi kalsa da Sovyetlerden gelen tehditler neticesinde Batı Bloğuna yakınlaşma sağlanmış ve 1952'de NATO'ya üyelikle birlikte de bu ittifak süreci perçinleşmiştir. Bugün birer bağımsız devlet olan Azerbaycan, Kazakistan, Türkmenistan, Özbekistan soğuk savaş döneminde her bireri Sovyetler Birliği'nin hâkimiyeti altındaki cumhuriyetlerdi. Dinin, islami yaşamının yasak olduğu, Türk'e dair her şeyin suç olduğu baskıcı bir rejimin altında geçen aslında bir türlü geçmek bilmeyen çileli yıllar olmuştur. Soydaşlarımız hudutlarımızın haricinde acı ve çile çekerken dönemin Türk karar alıcıları adeta susup kalmış ağzını dahi açmaya tenezzül etmemişlerdir. Zaten bırakın hudutlarımızın haricindeki Türklerin haklarını korumayı, Sovyetleri kızdırmayalım, küstürmeyelim, tepkilerini üzerimize çekmeyelim anlayışı ile bu ülkenin öz evlatları 1944 olaylarında yargılanmış, işkence ve zulüm yapılarak inandıkları milliyetçi-ülkücü mefkûreden ötürü adeta suçlu olmuşlardır. Yaşanan bunca menfi hadiselerle rağmen elbet bir ses çıkaran, haykıran, mücadele eden biri vardı o da hiç şüphesiz merhum Alparslan Türkeş olmuştur.

Türkeş, dış Türkler hakkında sayısız uyarılarda bulunurken her defasında cevap olarak beynelmilel siyaseti ve Türkiye'nin maceracı olmaması gerektiği gibi söylemler ile karşılık vermişlerdir. Türkeş: *"Milli devlet fikrine karşı, beynelmilelce ve sınırcı görüşleri savunanlar, özgürlük deyince sadece solcunun ve komünistin konuşabileceği bir düzeni anlayanlar, daha düne kadar başta Kıbrıs olmak üzere Batı Trakya ve diğer ülkelerde esir yaşayan, bağımsızlıkları, hakları, hukukları çiğnenmekte olan Türkler dururken, Vietnamlıların, Kamboçyalıların menfaatlerini savunanlar, milli devletten, milli birlikten, Türk milletinin yüceliğinden söz edemezler. Ederlerse, sahte özgürlükçü olurlar. Sahte milliyetçi, sahte Türk dostu, sahte bağımsızlık taraftarı olurlar."*¹⁴ Açıklamasıyla adeta o dönemi hülasa etmiştir.

Ne üzücü bir vaziyettir ki Türkeş'in açıklamaları Türkiye'nin acı gerçekleridir. Soğuk Savaş döneminde ülkemizin bir yandan hudutları haricindeki güvenlik kaygısı her ne kadar zorlu süreçten geçtiğini gösterse de bunların hiçbiri dış Türkler ile yakınlık kurulamayacağı veya ilgilenemeyeceği manasına gelmemelidir. Çünkü bilinmektedir ki iç meselelerimizin pek çoğu dış faktörlerle sıkı sıkıya bağlıdır. Akıllı, stratejik, maziye ve istikbale mugayir olmayacak politikalar belirlemek Türkiye'yi kısa zamanda refaha kavuşturacak ve büyük kuvvet haline gelmesini mümkün kılacaktır. Türk milletini bugün, önce kendine bir dönüş, bir kendini buluş hareketine yöneltmek gerekmektedir. Vatandaşlarımızı mübarek Türk topraklarının teşkil ettiği pota içerisinde eriterek kaynaştırmak, böylece birliğin ilahi havası içinde, kalkınma çabalarını başarıya ulaştırma mecburiyeti ile karşı karşıya getirmeliyiz.¹⁵

Türkiye ülke içerisindeki en küçük problemleri dahi çözecek sistemi geliştirmelidir. Bu problemler; ekonomi, tarım, sanayi, eğitim ve sağlık alanlarını kapsayacak her türlü projeleri konu edinmelidir. Tüm bunlar sağlandığında yurtdışındaki Türklerin sıkıntı ve ihtiyaçlarına cevap verecek bir sistemin oluşturulması büyük ehemmiyet arz etmektedir. Soğuk Savaş yıllarında bu durum hayalî gibi gözükse de Sovyetler Birliği'nin yıkılışı ile birlikte bir anda gerçeğe dönüşmüştür. Ancak şu husus bilinmekteydi ki milliyetçi ve ülkücü mefkûreyi benimseyen her Türk için hudutlarımız haricindeki soydaşlarımız ile yakın olmak, onların birer hür ve müstakil ülke olmalarını tasavvur etmek hiçbir zaman hayalî olmamıştır. Bundan mütevellittir ki tarih Türk milliyetçilerini yine haklı çıkarmıştır.

Dış Türklerin dertleri ile dertlenen, sevinci ile sevinen Türk milliyetçileri hiçbir zaman emperyalist politikalar benimsemek gibi bir anlayışa kapılmamışlardır. Bilinmektedir ki bu tarz politikalar Türkiye'ye

¹⁴ Metin Turhan, **Alparslan Türkeş 1963-1980**, Ankara: Panama Yayıncılık, s.316

¹⁵ Alparslan Türkeş, **1944 Milliyetçilik Olayları**, Ankara: Berikan Yayıncılık, s.33



zarar vereceğinden hiçbir faide sağlamayacaktır. Hudutlarımız haricindeki Türklerin, ülkemiz ile rabitasını sıkı sıkıya bağlı tutmanın yegâne yolu ise neşriyat ve propaganda faaliyetlerinden geçmektedir. Türkiye, soğuk savaş döneminin karar alıcıları tarafından korkak, çekingen ve okyanus ötesi telkinli politikaları Dış Türkler ile Türkiye arasındaki ilişkiyi her geçen gün zayıflatmıştır. Tüm bu gelişmeler doğrultusunda Sovyetler Birliği'nin yıkılması ve ardından oluşan yeni devletler Türkiye cihetinden birer fırsat olmuştur. Hazır bu fırsat varken o dönemin karar alıcıları Sovyetler Birliği varisi Rusya'dan çekinmişler ve gerekli ilgiyi gösterememişlerdir. Bunun doğal bir sonucu olarak da uzun yıllar bağımsız politika izlenememiş ve iktiza edildiği yerlerde milli politikaların icra edilmesinden çekinilmiştir.

Soğuk Savaş Sonrası Türkiye'nin Müteredit Dış Politikası

Sovyet Birliği'nin yıkılması sonrası hususiyetle Kafkasya ve Orta Asya coğrafyalarında meydana gelen güç boşluğu ABD'nin iştahını kabartmıştır. Bu bölgenin uzun yıllar düşman olarak algılanması şimdi ise birer hedef olarak belirlenmesi beraberinde getirmiş ve ABD'nin Türkiye üzerindeki baskısını arttırmıştır. Türkiye, "Model Ülke" telkinleri ve beynelmilel alanda yapılan propaganda ile bölgeye giriş sağlanmıştır. Bu minvalde TİKA, KEİT, TÜRKSOY vb. müesseseler ile bölgeye giriş yapan Türkiye; diplomasi, liberal ekonomi, insan hakları gibi söylemler ile Batı'nın reklamını yapmıştır. Daha sonraları başta Kafkasya olmak üzere Balkanlar, Ortadoğu, Afrika gibi muhtelif coğrafyalara yönelik fevri politika ve stratejiler geliştiren Türkiye, ilk zamanlar "model ülke" olarak lanse edilirken bu politikalar sırasında ise "eksen kayması" olarak nitelendirilmiş ve beynelmilel camiada menfi propagandaların hedefi haline gelmiştir. Bunların en mühimi ise 2009 Davos Krizi ile ortaya çıkmıştır. Dönemin Başbakanı Recep Tayyip Erdoğan'ın İsrail Devlet Başkanı'na karşı sert üslubu iki ülke arasında krize sebep vermiş, ardından gerçekleşen Mavi Marmara Gemi baskını, Ortadoğu'da patlak veren Arap Baharı ve 2011'de meydana gelen Suriye iç savaşı ile birlikte Türkiye adım adım kaosa sürüklenmiş bazı bölgelerdeki terör yuvaları ile de etrafi adeta ateş çemberi haline getirilmiştir. Yaşanan bunca menfi hadiseler ülkemizin bağımsız ve milli politika hamleleri sonucu karşı karşıya kaldığı bir durum olsa bile ülkeyi idare eden karar alıcıların basiretsiz tutum ve fevri davranışları da bir o kadar olayların büyümesinde etkili olmuştur. Tüm bunlara rağmen Türk milletinin ve Türk devletinin karşı karşıya kaldığı terör saldırıları, savaş tehditleri, çevreleme ve yalnızlığa itilme politikalarının tamamı bir bozkurt misali bağımsızlığımıza düşkün olmamızdan kaynaklanmaktadır. Bundan mütevellit ülkemiz her ne kadar zorlu süreçlerden geçse de muhakkak hak ettiği değeri bulacak, güzel günlere ve Turan mefkûresine ulaşacaktır.

Türkiye'nin bazı dönemlerde dış politikada yaşadığı yalnızlık ve çaresizliklerin yegane sebebi az öncede bahsettiğimiz gibi dış politikadaki her türlü hadiseyi yoğun yaşamamızdan ötürü meydana gelmiştir. Soğuk Savaş sonrası Türkiye'de iktidara gelen hükümetlerin takınımış oldukları müteredit politikalar her ne kadar ülke menfaatlerini zora sokmuş olsa da cumhuriyet tarihinin uzun süreli iktidar yolculuğunda ayakta ve yönetimde kalmayı başaran AKP iktidarının ise müteredit politikaları hiç şüphesiz bir o kadar daha fazladır. 3 Kasım 2002'de tek başına iktidara gelen AKP hükümeti, dönemin Başbakanı Recep Tayyip Erdoğan tarafından daha önceleri Dış Politika Danışmanı olan Ahmet Davutoğlu'nun Dışişleri Bakanlığına atanması ile Dış Politikada "sıfır sorun" adı altında yeni uygulamalara gidilmiştir. AKP hükümetinin ilk yıllarında AB'ne çok büyük önem verilmiş ve ülke içerisinde ciddi reformlara imza atılmıştır. Davutoğlu'nun Dışişleri Bakan'ı olarak atanması ile daha önceleri AKP'nin Dış Politikasında öncelik arz eden AB'nin yerine o zamanlar "Ortadoğu" mefhumu almıştır. AKP iktidarı ilerleyen yıllarda her ne kadar AB'nin çifte standart uyguladığını deklare etmiş olsa da hiçbir şekilde AB ile rabitasını kesmemiştir. Bu durumun sebebi ise Devleti yöneten karar alıcıların yakın coğrafyasından olası bir tehdit karşısında destek alabilecekleri bir yapıya mensup olmak istemeleridir. Bu durum hiç şüphesiz müteredit politika anlayışının halen devam ettiğinin en büyük emaresidir. (Yani şuur altında Soğuk Savaş Dönemi etkisi devam etmektedir.) Bu tehdit algısının bertaraf edilmesinin çözüm yolu, ekonomik ve siyasi olursa AB'nin şemsiyesi eğer askeri tehdit olursa da NATO şemsiyesi altında bulunma düşüncesidir. Bu husus ilk kertede akla mugayir olarak anlaşılmalıdır ancak bu tehditleri bertaraf edebilmek için yakın coğrafyadaki komşu ülkelere güvence vermek ve bu hususta çalışmalar yapılması elzemdir. Yapılması gerekenler yapıldığı takdirde hiçbir teşkilata mensup olmadan



bölgede barışın tesisine hizmet edilebilir. Türkiye, Soğuk Savaş Dönemi'nin etkisinden henüz çıkmış değildir. Her an tehdit geleceği korkusuyla Dış Politikasını belirlemede tedirginlik göstermektedir. Ancak bu algıyı Türkiye, yakın coğrafyasına dair bağımsız ve milli politikalar belirleyeceğinin ilk emaresi olarak yukarıdaki kısımlarda da geçtiği gibi 2009 Davos zirvesinde belirtmiştir. Davos Zirvesinde İsrail ile yaşanan krizin akabinde Ortadoğu'da gerçekleşen Arap Baharı Türkiye'nin bölgede yıldız olarak parlamasına sebep olmuştur. Bölgede yaşanan menfi gelişmeler ilk keredede Türkiye'nin lehine olarak gözükmüş olsa da ne yazık ki sonradan anlaşılacağı üzere Ortadoğu bataklığına saplanılmıştır. Aynı şekilde Kasım 2015'teki Rus uçağının düşürülmesi hadisesi, 2016'da Irak ile yaşanan Beşika Üssü'nün boşaltılması tartışması, 2017'de Türkiye'de tutuklu bulunan ABD'li din adamı Andrew Craig Brunson'ın serbest bırakılması ile başlayan gerilim, 2018'de sınır ötesi başlatılan Afrin Harekatı ve gazeteci Cemal Kaşıkçı cinayeti, 2019'da başlatılan Barış Pınarı Harekatı ve Rusya ile yapılan Soçi Mutabakatı ve 2020 yılına girdiğimizden beri yaşanan ve bitmek bilmeyen hadiseler de mevcut sıkıntıların üzerine eklenerek devam etmiştir. Bölgede yaşanan gelişmelere ve kısır tartışmalara alet olan Türk karar alıcılarının duygusal Dış Politika belirlemeleri üstelik Türkiye'nin Ortadoğu başta olmak üzere diğer bölgelere dair geliştirdikleri dış politika meselelerinde marjinalleşmesi ve bölgede yaşanan menfi hadiselerin tek müsebbibi olarak Batı'nın gösterilmesi Türkiye-AB ve Türkiye-ABD münasebetlerini germiştir. Soğuk Savaş Döneminden günümüze kadar bağımsız ve milli politikalar belirlemek isteyen Türk karar alıcıları bu hususta acele etmiş olacaklar ki hedeflenen Dış Politika ayağı yere basan değil ütopyik, pragmatik değil duygusal, bölgesel unsurlar ve güçler ile değil okyanus ötesinin telkinleri ile belirlenen politikalar her defasında Türkiye'nin itibarını zedelemiş ve caydırıcılığını sorgulattır hale getirmiştir.

Türkiye, bölgesinde yaşanan gelişmelere tam manasıyla hâkim olup ve bunları yönlendirdiği takdirde bölgesel güç olmanın hakkını vermiş olacaktır. Aksi halde bölge gerçeklerini bilmeden, anlamadan, olası senaryoları dikkate almadan fevri hareketlerde bulunmak başta Türkiye olmak üzere bölge için felakettir. Türk Hükümetinin, Mısır'da iktidara gelen Sisi'nin darbeci olması sebebiyle ilişkilerini kesmesi, Suriye'de iktidarda olan Esad'ın Rusya'ya yakın olması ve İran ile yakın ilişkilerine rağmen okyanus ötesinin telkinleriyle Esad'ın devrilmeye çalışılması, Irak'ta yaşanan gelişmeler ve yanlış tutumlar, Kafkasya'daki meselelere Rusya merkezli değil Amerikan merkezli yaklaşımlar ve bölgede etkin güç olan İran ve Rusya'nın dikkate alınmadan yapılan tüm hamleler Türkiye için maliyetli olmuş, inandırıcılığı ve caydırıcılığı bölgede sorgulanır hale gelmiştir.

Karar alıcıların, bir gecede ülke politikalarını değiştirmeleri veya liderler arasında yaşanan olası krizlerde bir ülkenin hemencecik dost veya düşman olarak belirlenmesi hiç şüphesiz en çok Dışişleri Bakanlığını yormuş olacaktır. Çünkü dış politikada genel çerçeveyi Bakanlık bünyesi belirler ve o çerçeve dahilinde konuşmalar gerçekleşirse devletlerin itibarı, ciddiyeti ve caydırıcılığı muhafaza olunur. Eğer bu durumun tam tersi olursa yani önce devlet liderlerinin kararları veya düşünceleri açıklanıp sonrasında dış politika belirlenmeye çalışılırsa işte o zaman bir devletin uluslararası arenada dışlanması, itibarsızlaşması, ciddiyet ve caydırıcılığının yok olması baş gösterir. Maalesef Türkiye'nin dış politika anlayışı bu duruma örnektir. Dış Politika dediğimiz mefhumu tetkik ettiğimizde, dış politika; kısa, orta ve uzun vadeli olmalı, karar alıcılarının ihtiraslarına alet olmamalı, soğukkanlı ve akıl-mantık süzgecinden geçirilmelidir. Bahsedilen vasıfların tatbik edilebilmesi için karar alıcıların dikkatli, şuurdu ve stratejik düşünebilmeleri elzemdir. Ancak Türkiye'de mevcut olan ve bitmek bilmeyen bir hastalık vardır. Bu hastalık, iktidara kim gelirse gelsin bir önceki iktidardan farklı politikalar belirleme gayretlerine düşülmüş ve bir dönem "ak" olan politikalar diğer dönem "kara" oluvermiştir. Türkiye'nin zaafını bilen fırsatçı ve işbirlikçiler ise çıkarlarına ters iktidarları en kısa zamanda devirme gayretlerine teşebbüs etmişlerdir. Türkiye'nin bu zaafı ve hastalığı artık kronikleşmiş olduğundan ziyadesiyle vakit kaybettirmiştir. Türkiye, her defasında oyuna yeniden başlamıştır. Hür ve müstakil bir Türkiye'nin, oyuncu değil senarist, gündem olan değil gündem belirleyen bir ülke olması her Türk'ün tahayyül ettiği bir mefhum, her Türk karar alıcılarının ise tahayyülden daha fazlasının olmasını istediği bir mefkûre olmalıdır.

Türk Dış Politikasındaki "Dış Türkler" ve "Yurtdışı Türkler Bakanlığı" Mefhumu



Türkiye'nin gerek Suriye'de gerek Irak'ta gerek bölgesindeki muhtelif ülkelerde yaşanan menfi hadiselerle tam manasıyla vakıf olmadan politika üretmesi ve okyanus ötesinin telkinleri ile politika belirleme gayretleri hezeyandır. Elbette yakın coğrafyaya dair politika belirlenecektir ancak ilk kerte diplomasi, medya, propaganda ve istihbarat ilimlerinden ziyadesiyle istifade edilmeli ve iktiza ettiği durumlarda da müdahil olunmalıdır. Türkiye'nin, Rusya, Irak, Suriye, İran ve diğer ülkeler içerisinde bulunan Türklere yönelik ilhak anlamında politika belirlemesi elbette sıkıntı doğuracaktır. Ancak o ülkeler ile yakın bağ asla ve asla koparılmamalıdır. Münasebetlerin üst düzeye çıkartılması elzemdir, büyük devletlerin küçük gördüğü devletlerde; adam satın alma, bursa bağlama, koruma, kollama, sempati duyurma, ideoloji ihraç etme, militan yetiştirme gibi aşamalar ile hedefteki ülkeyi adeta adım adım sömürge haline getirmektedir. Türkiye'nin şartlar tahakkuk etmediği sürece böyle bir teşebbüste bulunması zaten felakettir. Ancak üç yüz milyonluk Türk varlığı dikkate alınırsa büyük devletlerin yaptığı zahmete ve riske girmeden sadece dış Türkler ile yakın münasebet kurmak, propaganda faaliyetlerine ehemmiyet vermek, ortak alfabe projelerini daha fazla somut hale getirmek, ortak alfabe projesi sonrası test aşaması dahi olsa birkaç neşriyatın faaliyete geçmesini sağlamak, öğrenci değişim programlarına daha fazla kontenjan açmak, dil, din, kültür, sanat faaliyetlerinin icrası için çalışmalar yapmak Türkiye'nin itibarına müspet manada tesir edecektir. Bahsedilen hususların hiçbiri hayali mefhumlar değildir. Ancak bunların icrası için ilk kerte Türkiye'nin içeride var olan birlik ve beraberliğini daha çok pekiştirmesi, ekonomik problemleri çözüme kavuşturulması ve en nihayetinde ise dış politikadaki itibarını acilen tesis ve temin etmelidir. Tüm bunlar olduğu vakit ülkemiz omurgalı politikalar belirleyecek ve dünya üzerindeki Türk varlığına daha fazla mesai harcayacaktır.

Sovyetler Birliği sonrası bağımsızlığına kavuşan Türk Devletleri başta olmak üzere Avrupa'da çalışan, iş ve aile hayatına karışmış milyonlarca Türk'ün hakkı, hukuku, hayat şartları, dili ve dini gibi birçok unsurun karşılanamaması veya zorluklar ile karşılaşılması Türkiye'nin çözmesi gereken asli vazifelerindedir. Alparslan Türkeş, TBMM'de düzenlediği basın toplantısında bahsedilen husus ile alakalı şöyle demiştir: "... demokrasinin ve insan haklarının en tabii gereği olan haklar verilirse; seçme, seçilme hakkı sağlanır, dinleri resmen tanınır, dillerini ve dinlerini, kültürlerini öğrenme ve yaşama kolaylıkları getirilir, sosyal güvenlik haklarına saygı gösterilir, yine bu insanlara kendi vatandaşlarına tanıdıkları hakları tanıyan, çifte vatandaşlık statüsü veren düzenlemeye gidilirse işte o zaman daha medeni, daha insani, herkes için daha hayırlı ve faydalı bir şekilde hayatı devam ettirme imkânı da doğmuş olur. Bu konuların her iki tarafın da hayrına olacağı tartışmasızdır. Türkiye ve ilgili ülke yönetimleri konuya bu şekilde yaklaşırlarsa, konuları ciddi olarak ele alıp çözümleri araştırırlarsa iki binli yıllara daha sağlıklı bir şekilde girilmesi de sağlanmış olacaktır. Bütün bu münasebetlerin yürütülmesi ve bu vatandaşlarımızın ilgili ülkeler nezdindeki haklarının daha akılcı bir şekilde savunulabilmesi için daha önce de teklif ettiğimiz Yurt Dışı Türkler Bakanlığı kurulması hususunu bir kere daha kamuoyumuzun dikkatlerine sunuyoruz."¹⁶Görüldüğü gibi Alparslan Türkeş, devletimizin yapması gereken ve çok büyük ehemmiyet arz eden bir meseleyi basın toplantısında deklare etmiştir. Yapılan birçok açıklama, telkin ve tavsiyelere kulak tıkayan dönemin karar alıcıları daha sonraki yıllarda yeni projeymiş gibi hayata geçirerek bu tarz faaliyetlerin müsebbibi Alparslan Türkeş'in adını dahi anmaktan çekinmişlerdir.

AKP iktidarı ile değişim ve gelişim gösteren Türk Dış Politikası, açılan diplomatik temsilciler, tanzim ve tesis edilen müesseseler ile yeni bir çehre geliştirmek istemiştir. Bunlardan en mühim ve dikkat çeken ise Başbakanlığa bağlı Yurtdışı Türkler ve Akraba Toplulukları Başkanlığı'dır. 6 Nisan 2010 tarihinde kurulan bu müessese, gerek yurtdışında yaşayan vatandaşlarımızla gerek kardeş topluluklarla ilişkilerin güçlendirilmesi, ekonomik, sosyal ve kültürel olarak daha yakın ilişkilerin tesis edilmesi maksadıyla kurulmuş ve faaliyetlere başlamıştır. Başkanlık, kültürel mübadele programları, mesleki eğitim projeleri ve tarihi mirasın korunması gibi alanlarda çalışmalar yürütmektedir. Ayrıca 100 bine yakın yabancı öğrencinin tahsilini tamamlamak üzere ülkemizi tercih etmiş olması ve bunların her birerinin gönüllü elçi olduğunu dikkate alırsak aslında ülke olarak çok büyük nimete sahip olduğumuz daha iyi anlaşılacaktır. Alparslan Türkeş'in telkin ve tavsiye ettiği Yurtdışı Türkler Bakanlığı, tam olarak hayata geçmese bile ilk aşaması değişen ve gelişen dünya

¹⁶ 22 Ağustos 1992, Ortadoğu gazetesi, (Alparslan Türkeş'in TBMM'de düzenlediği basın toplantısında yapmış olduğu konuşma.)



konjonktürüne uygun olarak yurtdışındaki Türklerin ve diğ er akraba toplulukların haklarını gözetleyecek bir müessese oluşturulması kararı geçte olsa uygulamaya konulmuştur.

SONUÇ

Hülasa edecek olursak Türk dış politikasının soğuk savaş dönemi ve hemen sonrasındaki durumu bugünün siyasi karar alıcıları tarafından dikkatle ele alınıp tetkik, tahkik ve tahlil sürecinden geçirilmelidir. Çünkü bugünün Türkiye'si asla bir gün önceki Türkiye'nin gündemi ile alakalı değildir. Bu durum Türkiye'ye mahsus olan hasletten ziyade dünya düzeninin genel kaidesidir. Ülkemizin değış en ve geliş en dünya düzenine karşı ayak uydurması ilk kertede zor gibi gözükse de aslında bu durumun çözümü gayet kolay ve uygulanabilir olduđu unutulmamalıdır. Misal verecek olduğumuzda gerek soy olarak gerek üst kimlik anlayışı olarak ülkemiz Türk yurdudur. Sınırlarımız ve sınırlarımız dışında milyonlarca soydaşımızın olduđ unu hatırlarsak aslında Türk dış politikasının temel unsurlarının neler olduđ unu daha iyi anlayabiliriz. Bazı arařtırmacılara göre devlet geleneđ i olarak devamı olduğumuzda inandığımız Osmanlı Devleti'nin, yıkılmasından önceki dönemlerde elinde bulundurduđu coğrafi alanlar (başlıca Kosova, Kuzey Makedonya, Bulgaristan, Yunanistan, Romanya, Kıbrıs, Gürcistan, Irak, Suriye) üzerinde yaşıyan ve Osmanlı yıkıldıktan sonra bu bölgelerde kalan büyük Türk azınlıklar da "Dış Türkler" olarak adlandırılmaktadır. Gerek Osmanlı gerek Osmanlı öncesi olsun tarihi bir bütün olarak ele aldığımızda Türkiye olarak dış politikamız, tavrımız, kararımız ve duruşumuz hülasa ile kırmızı çizgimiz "Türk-İslam" çizgisinde olursa hiç şüphesiz elimizin daha güçlü olacağı kuvvetle muhtemeldir. Bu durumun en büyük somut adımı ise "Yurtdışı Türkler Bakanlığı" projesinin tamamıyla hayata geçirilmesi ile olacaktır.

KAYNAKÇA

KOÇ, Rasim. **Meclisteki Türkes**, Dođ u Kütüphanesi, İstanbul 2007

TURHAN, Metin. **Başbuğ Türkes**, Kripto Yayıncılık, Ankara 2014

TURHAN, Metin. **Alparslan Türkes 1963-1980**, Panama Yayıncılık, Ankara 2016

TURHAN, Metin. **Alparslan Türkes 1980-1997**, Panama Yayıncılık, Ankara 2016

TÜRKEŞ, Alparslan. **Dava**, Kamer Yayınları, İstanbul 2016

TÜRKEŞ, Alparslan. **1944 Milliyetçilik Olayları**, Berikan Yayıncılık, Ankara 2000

ÖZÇELİK, Selçuk. **Soğuk Savaş Sonrası Türkiye'nin Alternatif Politika Bağlamında Yeni**

Partneri "Rusya", <http://www.giresun.edu.tr/sites/default/files/Basin%20Klasoru/bildiriler%20kitabi.pdf>

ÖZÇELİK, Selçuk. **Bölgesel Güç mü Bölgesel Hiç Mi,**

<http://avrupabirligigazetesi.com.tr/2017/01/06/bolgesel-guc-mu-bolgesel-hic-mi/>



http://www.turansam.com

TURAN-SAM: TURAN Stratejik Arařtırmalar Merkezi * TURAN-CSR: TURAN Center for Strategic Researches
TURAN-SAM Uluslararası Bilimsel Hakemli Dergisi; p-ISSN: 1308-8041, e-ISSN: 1309-4033; Yıl: 2020; Ay: Eylül; Cilt: 12/NAZ, Sayı: 47
TURAN-CSR International Scientific, Peer-Reviewed & Refereed Journal; p-ISSN: 1308-8041, e-ISSN: 1309-4033; Year: 2020; Month: September; Volume: 12/SUMMER, Issue: 47
DOI: http://dx.doi.org/10.15189/1308-8041

(9)

Dr. Öğr. Üyesi Nuri SEZER¹⁷
GRAFİK TASARIM ve SANATIN BİRLİKTELİĞİ
THE UNITY OF GRAPHIC DESIGN and ART

ÖZ

Sanatın insan hayatındaki yeri, iletişim için insan yaşamına etkileri, sanatın amacı, toplum üzerindeki etkileri, sanat verilen değerin topluma tekrar kazandırılması gerekir. Sanatın oluşum sebebi insanların iletişim kurması arzusudur, bu mağaralardaki görsellerle başlayarak, insanların iletişimini daha anlaşılır kılmıştır, bu görsellere bakıldığında hepsinin bir anlam ifade ettiğini görürsünüz. Sanata değer vermediğimiz sürece, yaşamımızın renklenmeyeceğini bilmek gerekir. Sanat için söylenen güzel sözler, çok değerlidir. Atamızdan ve sanatçılardan duymanın mutluluğu ve doğruluğunu anlamamız sanata çok değer katacaktır.

Toplumumuzda çok değerli sanatçılarımızın bulunması, ama farkındalık değerlerimizi algılama eksikliklerimizle, toplumumuzun sanata bakış açısını değerlendirerek, İnsanın ihtiyacı olan karnını doyurma duyusu kadar, gözünü doyurma duyusunun da farkında olması gerekmektedir. Sanat ve tasarım, duyguların, yaşanan hislerin, hayal gücümüzün dışı vurumu olarak nitelendirebileceğimiz kavramların ifadesi şeklinde düşünülebilir. Yaradan'ın bize verdiği en güzel duygu, görmek, beğenmek, irdelemek ve haz alma duygusu olduğunu anlamak ve sanata da o değeri vermek gerekir. Grafikte "İllüstrasyon" tasarım da kullanılan bir sanat biçimidir, grafik tasarımın esas amacı, insanlara bir veya birçok mesaj ilettiridir. İllüstrasyon Grafik Tasarımın bir dalıdır. İllüstrasyon da kültürler arası bir bağlantısı vardır. Kültürlerin ortak değerlerini taşıyan bir illüstrasyon iletişim kurduğu kişiler üzerinde oldukça etkili olur. Grafik gördüğünüz, duyduğunuz, dokunduğunuz ve tasarımını buna göre düzenlediğiniz bir yaşam biçimidir.

Anahtar Kelimeler: Sanat ve yaşam – Tasarım- Görmek- Beğenmek.

ABSTRACT

We have to try to understand the position, the value and the purpose of arts and designs in our daily lives. The main purpose behind the birth of arts is the need of humanity to communicate. If we take a look at the history and go through the hieroglyphes and murals we can easily see that they are all there for to communicate.

We have to know the fact that if we do not value art, our lives will be meaningless. Arts and design can be considered as an exposition of our emotions, feelings and experiences. Illustrations in graphic design is a form of art and like all graphic arts its main purpose is to deliver a specific message or messages to a society. Illustration is a branch of graphic design which has a strong correlation with the culture phenomenon. An illustration which can bond with many cultures and manages to become inter-cultural can be considered as successful and effective. We can say that graphic design is a fundamental fact and form of art in which we shape through our senses and experiences in daily life.

Keywords: Art and life, Desing, See-Like.

¹⁷ İstanbul Gelişim Üniversitesi Güzel Sanatlar Fakültesi Grafik Tasarımı Bölümü; E-posta: nsezer@gelisim.edu.tr



GİRİŞ

Sanatın insan hayatındaki yeri çok önemlidir.

Sanat tüm dünya insanlarını etkileyen, görmek, duymak, hissetmek duyularını harekete geçiren en önemli faktörlerden biridir.

Herkesin sevdiği, müzik, herkesin sevdiği bir görsel ve bunlardan hissettiği duygular ve etkileri vardır, insanları diğer canlılardan ayıran en önemli faktörlerdir.

İnsanların hissettikleri, yaşam biçimi, yaşam standartları insanların görsel işitsel duyularında farklılıklar oluşturur. Nasıl ki klasik müzik severken, kimisi de pop veya arabesk sevmeleri, nasıl ki Şeker Ahmet Paşa, Hikmet Onat, Bedri Rahmi Eyüboğlu, Nuri İyemin sanat eserlerini severken, kimisi de Salvador Dali, Leonardo da Vinci, Vincent Van Gogh, Rembrandt gibi sanatçıların eserlerinden hoşlanması, tamamen kültürel farklılıkların, yaşam biçimleriyle birlikte alınan eğitimlerin etkileri, görsel ve duysal lığa yansımalarıdır.

Günlük yaşantımızda sanat, insanların sorunlarına çözüm üretmek, onlara çizgi çizmek için kullanılır, sanat ve sanatçıya verilen önem her geçen gün azalmaktadır.

Sanatçılarındaki hataları vardır, yaptıkları eserlerin kıymetini ticari piyasada aynen mal satar gibi benimki satılsın diye ucuzlatarak değerini vermeden satmaya kalkarlarsa, sanata değer malla eşdeğer haline gelir.

Tabii ki olayın birde diğer yanıyla bakmak lazım boya , fırça, tuval, bir müzik aleti almakta parayla, karşı tarafta bundan faydalanmak isteyen kişilerin hassasiyeti maalesef sanata bugüne kadar verilen değeri doğrulamaktadır.

Sanatın değerlerine bakacak olursak, olmayan hiçbir şey yoktur, sanatı oluşturan faktörler; Renk, oran, orantı, perspektif, leke, anatomi, görsellik, cıngıl, Tiyatro, Sinema, şarkılar, Türküler, şiirler, görsel ve duysal algıların ahengini verebiliyorsa, insana hitap edebiliyorsa, sanat oluşmaya başlamış demektir, ama bu herkese farklı olarak yansır, sebebi; kültür, eğitim, yaşama bakış açısı, bilgi dereceleridir.

Kimi Leonardo da Vinci'yi, kimisi Bedri Rahmi Eyüboğlu'nu, kimisi Bülent Ersoy'u, kimisi, Kayahan'ı, Jennifer Lopez'i, Madonna'yı dinleyip seyredebilirler.

Her toplumun bir kültürü ve yaşam biçimi vardır ve sanatın da ondan etkilenmesi söz konusudur.

‘Sanat gökten zenbille inmez.’

Sanatın oluşum sebebi insanların iletişim kurması arzudur, bu mağaralardaki yazılarla başlayarak, görsellerle iletişimi daha anlaşılır kılmıştır, bu görsellere bakıldığında hepsinin bir anlam ifade ettiğini görürsünüz.

Böyle başlayan görsel algı, sanatın ve sanatçının doğmasına neden olmuştur.

Mısır piramit ve heykellerinden, eski Türk uygarlıkları yapıtlarından, Yunan uygarlığı ve diğer uygarlıklarda örneklerini görmekteyiz.

Kalıcı eserler bırakmak o ülkedeki insanların sanata verdikleri önemle ortaya çıkar.

Sanatın toplum için mi yoksa, sanat için mi, algısına daha geniş bir açıdan bakarsak, bana göre bu sanatçıya bağlı bir şeydir, yaptığınız bir müziği kendi kendinize mırıldanırsanız, kendi kendinize söyler ve dinlerseniz, bir tiyatro oyununu kendi kendinize oynarsanız anlamı var mıdır? Yaptığınız bir heykel veya resmi yapıp bir taraf da sergileme ihtiyacı duyarsanız, bu sanat, sanat için olur? Peki bu böyleyse niye tiyatrolar, sinemalar veya sergiler yapılır, bu konuda toplumda en çok tartışılan, bu sorulara cevap aramakta en doğal haktır. Sanatın paylaşılma arzusu nedir o zaman?

O zaman sanatçıların bu soruları cevaplandırmaları gerekir.

Bana göre sanat, sanatçının duygularıyla yarattıkları eseri, toplumla paylaşmak, topluma sanatçı olarak bir şeyler vermek, sanatının izini bırakması ve bununda karşılığını, cevabını almak, güdüsü yatmaktadır.

TOPLUMUN SANATA BAKIŞI

Toplumumuzun sanata bakışı, maalesef çok sağlıklı değildir, bu bakış görselliğe verilen önemin eksikliğini göstermektedir, okuma, görme arzusu, toplumu oyalayıcı unsurlara sevk ederek toplumların



duyarsızlaştırılması, örf, adet, gelenek, görenek yani toplumun kültüründen uzaklaştırılması teknolojinin yanlış kullanılmasıyla mı doğru orantılı acaba?

Bir düşüncenin, duygu, yaratıcılık katılarak anlatılmasına sanat denir.

Sanat dalları; mimarlık, İç mimarlık, heykel, resim, grafik, fotoğraf, tekstil moda, geleneksel sanatlar, müzik, tiyatro, sinema, vb. çeşitli sanat dallarıdır.

Yaşama bakışın görsellikle olmasının farkın damı değiliz?

Kimisinin sanatla hiç alakası olmamasına rağmen, sanatsal eleştiriler yapması, kimisinin dini inançlara ters düştüğünü söylemesi sanata bakışa verdiği zararlar değil mi?

Sanat eğer onların düşündüğü gibi, günah veya dine ters olsaydı, doğada yaratılan her şeyin sanatsal, görselliğinin hayranlığı olmazdı.

Yaradan'ın bize verdiği en güzel duygu, görmek, beğenmek, irdelemek ve haz alma duygusu olduğunu anlamak o kadar zor olmasa gerek.

Toplumumuzda çok değerli sanatçılar bulunmaktadır, ama herhalde farkındalık değerlerimiz ve aşağılık komplekslerimiz, yabancı sanatçıların dünyada duyulmasına öncelik sağlamıştır.

Toplumumuzda bir Claude Monet , Da Vinci , Van Gogh, Salvador Dali gibi sanatçıların olduğunu ben çok gözledim, tabii ki bu sanatçıların dünyada adlarının geçmesini yada sanatlarını küçümsemek haddimiz değil, onlarda çok değerli ama bizimde sanatçılarımızın yaptığı sanat eserlerini küçümsemek veya bu konuda haddi olmayanların eleştirilere maruz kalmaları garibime gidiyor.

Ulusumuzu her konuda olduğu gibi, sanata yönelme konusunda da özendiren kişi Atatürk'tür.

Atatürk, 1923 yılında Ankara Halkevi'nde ressamlarla yaptığı bir söyleşide şöyle demektedir: “Sanatçı da, toplumda uzun çalışma ve çabalardan sonra alınanda ışığı ilk hisseden insandır.”

Yaşamı boyunca, sanata, sanatçıya ve estetiğe verdiği önemi 1930 yılında aşağıdaki özdeyişi ile vurgulamıştır: “Hepiniz milletvekili olabilirsiniz, bakan olabilirsiniz, hatta cumhurbaşkanı olabilirsiniz, fakat sanatkar olamazsınız.

” Ayrıca insan ruhunun gelişimini düşünerek sanattan uzak bir ulus için

“ Bir ulus sanattan ve sanatkardan yoksunsa, tam bir hayata sahip olamaz. Böyle bir ulus bir ayağı topal, bir kolu çolak, sakat ve hastalıklı bir kimse gibidir. Sanatsız kalan bir ulusun hayat damarlarından biri kopmuş demektir.” özlü tanımlamayı yapmıştır.

Kaynaklar: Atatürk'ün Söylev ve Demeçleri,

İnsan ihtiyacı olan karnını doyurma duygusu kadar, gözünü doyurma duyusunun da farkında olması lazımdır.

Sanat verilen değer topluma tekrar kazandırılması Atatürk'ün sanatla ilgili söylediklerini, okuyarak anlamaya çalışmakla mümkün olacaktır.

Başından geçen küçük bir olayı sizlerle paylaşmak isterim; Mimar Sinan'a bağlı UESYO Grafik bölümünde okurken, o zamanlar kitap alacak para bulmak zor, İzmir'de ailem, burada ablamlarla ve rahmetli eniştemlerde İstanbul'da Kozyatağı semtinde kalıyorum.

Yaz tatilinde İzmir'e ailemin yanına döndüm, Ağustos ayında İzmir'de Fuar açılır, onu gezdim ve o zamanlar stantlara Pavyon denilirdi ve her ülkeden fuara katılım olurdu, ben fuardan, kitap alamadığım için mesleğimle alakalı Rus pavyonu, Amerika, Almanya vs. pavyonlardan katalog, broşür toplardım.

Eylül ayında okullar açılıyor, İstanbul'a dönmek için otobüse bindim ve o zamanlar servisler yok, otobüs firmaları yolculara kolaylık olsun diye, incekleri yer yol üzerindeyse orada bırakırlar, PTT hastanesi var onun önünde inip caddenin karşısına geçtim, hemen orada polisler arama yapıyorlar, bana “dur” dediler “Sen ne iş yapıyorsun?” diye sordular ben öğrenciyim deyince hemen bavulları arayıp, komiserim bu komünist diye bağırmaya başladılar, ben büyük bir telaşla yalvarıyorum, çünkü! İçeri atarlarsa, ne tırnağım



<http://www.turansam.com>

TURAN-SAM: TURAN Stratejik Arařtırmalar Merkezi * TURAN-CSR: TURAN Center for Strategic Researches

TURAN-SAM Uluslararası Bilimsel Hakemli Dergisi; p-ISSN: 1308-8041, e-ISSN: 1309-4033; Yıl: 2020; Ay: Eylül; Cilt: 12/NAZ, Sayı: 47

TURAN-CSR International Scientific, Peer-Reviewed & Refereed Journal; p-ISSN: 1308-8041, e-ISSN: 1309-4033; Year: 2020; Month: September; Volume: 12/SUMMER, Issue: 47

DOI: <http://dx.doi.org/10.15189/1308-8041>

kalır çekilmedik, nede kırılmadık yerim, orada Sovyet pavyonundan aldığım katalog dikkatlerini çekmişti, sebebi de o zamanlar sağcı ve solcu polisler var ben sağcılara denk gelmiştim.

Yalvarıyordum, orada Alman ve Amerikan katalogları da var, bir insan hem emperyalist, hem faşist hem de kominist olur mu, ben bunları derslerime faydalı olsun diye, yani katalog, broşür nasıl yapılır örnek olsun diye aldım derken, arabada oturan komiser acıdı herhalde “sorun bakalım bu hangi okuldan” dedi, ben güzel sanatlardan deyince,” bırakın, bırakın bunlardan bir halt olmaz” deyince çok sevinmişim bir halt olmamaktan. Bundan bir halt olmaz değil daha başka tabirle söyledi ayıp olmasın diye yazmıyorum) bir halt olmamanın keyfini yaşamıştım.

O zamanda sanat değersizdi, ama beni kurtarmıştı.

Sanat değer vermediğimiz sürece yaşamımızın renklenmeyeceğini görmek gerekir, inşallah idrak edilirden hayatımız değerlenir.

Sanat ve tasarım, duyguların, yaşanan hislerin, hayal gücümüzün dışavurumu olarak nitelendirebileceğimiz kavramların ifadesi şeklinde düşünülebilir.

İllüstrasyon Grafik Tasarımda kullanılan bir sanat biçimidir, grafik tasarımın esas amacı, insanlara bir veya birçok mesaj iletmesidir.



<http://www.turansam.com>

TURAN-SAM: TURAN Stratejik Arařtırmalar Merkezi * TURAN-CSR: TURAN Center for Strategic Researches

TURAN-SAM Uluslararası Bilimsel Hakemli Dergisi: p-ISSN: 1308-8041, e-ISSN: 1309-4033; Yıl: 2020; Ay: Eylül; Cilt: 12/NAZ, Sayı: 47

TURAN-CSR International Scientific, Peer-Reviewed & Refereed Journal; p-ISSN: 1308-8041, e-ISSN: 1309-4033; Year: 2020; Month: September; Volume: 12/SUMMER, Issue: 47
DOI: <http://dx.doi.org/10.15189/1308-8041>



Acaba burada yapılan mekanikleřmeye bařladıđımızımı gsteriyor



<http://www.turansam.com>

TURAN-SAM: TURAN Stratejik Arařtırmalar Merkezi * TURAN-CSR: TURAN Center for Strategic Researches

TURAN-SAM Uluslararası Bilimsel Hakemli Dergisi; p-ISSN: 1308-8041, e-ISSN: 1309-4033; Yıl: 2020; Ay: Eylül; Cilt: 12/YAZ, Sayı: 47

TURAN-CSR International Scientific, Peer-Reviewed & Refereed Journal; p-ISSN: 1308-8041, e-ISSN: 1309-4033; Year: 2020; Month: September; Volume: 12/SUMMER, Issue: 47

DOI: <http://dx.doi.org/10.15189/1308-8041>



Bu yukarıdaki İllüstrasyon'da insanla hayvanlar arasında bir sözleşmemi yapıldığını? (Nuri Sezer)



<http://www.turansam.com>

TURAN-SAM: TURAN Stratejik Arařtırmalar Merkezi * TURAN-CSR: TURAN Center for Strategic Researches

TURAN-SAM Uluslararası Bilimsel Hakemli Dergisi; p-ISSN: 1308-8041, e-ISSN: 1309-4033; Yıl: 2020; Ay: Eylül; Cilt: 12/VAZ, Sayı: 47

TURAN-CSR International Scientific, Peer-Reviewed & Refereed Journal; p-ISSN: 1308-8041, e-ISSN: 1309-4033; Year: 2020; Month: September; Volume: 12/SUMMER, Issue: 47

DOI: <http://dx.doi.org/10.15189/1308-8041>



İllüstrasyon'da "Yaşama, el atmak"(Nuri Sezer)



<http://www.turansam.com>

TURAN-SAM: TURAN Stratejik Arařtırmalar Merkezi * TURAN-CSR: TURAN Center for Strategic Researches

TURAN-SAM Uluslararası Bilimsel Hakemli Dergisi; p-ISSN: 1308-8041, e-ISSN: 1309-4033; Yıl: 2020; Ay: Eylül; Cilt: 12/YAZ, Sayı: 47

TURAN-CSR International Scientific, Peer-Reviewed & Refereed Journal; p-ISSN: 1308-8041, e-ISSN: 1309-4033; Year: 2020; Month: September; Volume: 12/SUMMER, Issue: 47
DOI: <http://dx.doi.org/10.15189/1308-8041>



İllüstrasyon'da "Yaşama el atmak" ikinci çalışması. (Nuri Sezer)



<http://www.turansam.com>

TURAN-SAM: TURAN Stratejik Arařtırmalar Merkezi * TURAN-CSR: TURAN Center for Strategic Researches

TURAN-SAM Uluslararası Bilimsel Hakemli Dergisi; p-ISSN: 1308-8041, e-ISSN: 1309-4033; Yıl: 2020; Ay: Eylül; Cilt: 12/NAZ, Sayı: 47

TURAN-CSR International Scientific, Peer-Reviewed & Refereed Journal; p-ISSN: 1308-8041, e-ISSN: 1309-4033; Year: 2020; Month: September; Volume: 12/SUMMER, Issue: 47

DOI: <http://dx.doi.org/10.15189/1308-8041>



İllüstrasyon'da "Ağzımızdan çıkanlar çiçek gibi olmalı" (Nuri Sezer)



<http://www.turansam.com>

TURAN-SAM: TURAN Stratejik Arařtırmalar Merkezi * TURAN-CSR: TURAN Center for Strategic Researches

TURAN-SAM Uluslararası Bilimsel Hakemli Dergisi; p-ISSN: 1308-8041, e-ISSN: 1309-4033; Yıl: 2020; Ay: Eylül; Cilt: 12/NAZ, Sayı: 47

TURAN-CSR International Scientific, Peer-Reviewed & Refereed Journal; p-ISSN: 1308-8041, e-ISSN: 1309-4033; Year: 2020; Month: September; Volume: 12/SUMMER, Issue: 47

DOI: <http://dx.doi.org/10.15189/1308-8041>

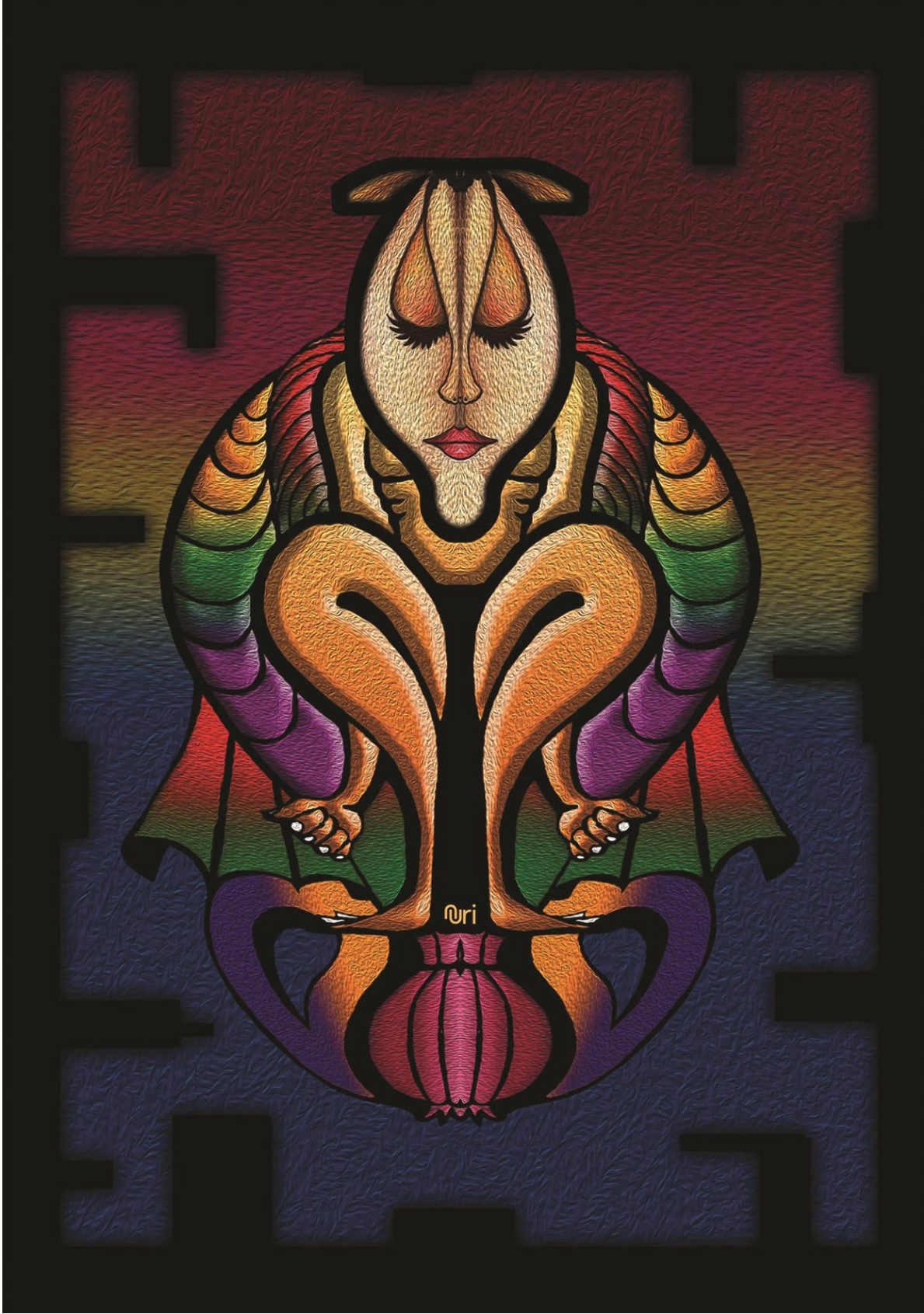

Burada da nar gibi, açıldık mı yüzlerce nartanesi gibi olabileceğimizi gösteriyor. (Nuri Sezer)

Tabi ki piyasa amaçlı yapılan veya sergileme amaçlı yapılan illüstrasyonlar, farklı şeyler ifade edebilir.



Daha çok anı ve kitap resimlemeleri, afiş ve diğer grafik öğelerinin görsel bilgi yolu olarak kullanılan illüstrasyon, günümüzde hayali görsellerin yaratıldığı, farklı mesajların verildiği bir sanat biçimine dönüşmüştür.

İllüstrasyon Grafik Tasarımın bir dalıdır, illüstrasyonda kültürler arası bir bağlantı vardır. Kültürlerin ortak değerlerini taşıyan bir illüstrasyon iletişim kurduğu kişiler üzerinde oldukça etkili olur.

Resimden farklı olarak, bir konuya dair mesaj iletmek, konuyu açıklamak amacıyla hazırlanır. Estetik bir görsel dil oluşturarak konunun yeniden algılanmasını sağlar.

Grafik insanların birbirleriyle veya toplumsal iletişimi görsel, duysal ve dokunsal enstrümanlarla sağlayan bunu sağlarken sanatsal, kültürel, ekonomik, sosyolojik, psikolojik, antropolojik her bilimin ışığında hareket kabiliyeti bulan bir sanat anlayışıdır.

İletişimin, canlılardaki en aktif ve en akılda kalıcı kaynağı görsel aktivasyondur.

Eskilerin dediği gibi çok gezen mi, yoksa çok okuyan mı bilir lafı aslında çokta görecelidir.

Nasıl mı?

Her şeyi ve yeri görmek ve her yeri dolaşmak mümkün olmadığından okumanın önemi de ortaya çıkar, ayrıca okuduğunuz her şey hakkında kafanızda ayrı bir tasarım yapmanız mümkün olacaktır, tasarım olgusu her ne kadar ihtiyaçlar doğrultusunda olsa da değişik görselliklerin biraz daha abartılarak yaşam normlarının üstünde düşünülerek yapıldığı tasarımlardır.

Görsellikte tasarımlar çok farklıdır, gözlerinizi bir süre kapatın ve size somut bir görsel anlatılsın bu görseli tasarıma dönüştürdüğünüzde anlatılana yakın bir şeyler tasarlamak mümkün olabilir, soyut bir görsel anlatılsa bunun algısı çok farklı olacaktır. Her insanın sanata bakışı ve algısı farklıdır.

Çünkü! Soyutu anlatan her kişinin Algılaması farklı olacaktır. Somutta bile bunu görmek mümkündür, orada bile tasarımcıya göre algı ve farklı tasarımlar ortaya çıkacaktır.

Başta saydığımız sanatsal, kültürel, ekonomik, sosyolojik, psikolojik, antropolojik enstrümanların farklılık göstermesidir.

En sonunda kendi gözleriyle gördüğü, algıladığı biçimde, görselin önüne geçemeyeceği de görülmüştür.

Grafikte duysal enstrümanlar da çok önemlidir, şöyle düşünün bir slayt gösterisinde sadece slayt gösterisi yerine o döneme veya konuya uygun müziklerle, fonda bu müzikler kullanılırken slayt gösterisi yapılırsa insanların algısına daha farklı şeyler katacaktır, bu birazda müzik olmadan dans etmenin tatsızlığı gibidir.

Mahallemize gelen sokak satıcılarını bir düşünün, hepsinin kendisine ait bir cıngılı vardır, bu cıngıldan hatta söyledikleri şeyden çok anlamayız, ama biliriz ki manavımız gelmiştir, bu görsel ve duysal algının bir ürünü olup şartlanma motivasyonu nu verir.

Grafik yaşantımızın her saniyesinde yer alır, doğduğunuz anda, altımıza bağlanan bezden tutun, öldüğümüz de cenaze arabasından, bizi saracakları kefen bezine varıncaya kadar.

Nasıl mı? Cenaze arabasının plakasından, üzerindeki hangi belediyeye ait olduğu yazısı ve mezar taşımıza varana kadar gider, hatta başımızda okunan din kitabına varana kadar.

Yediğiniz, içtiğiniz, giydiğiniz, kullandığınız her cisimde grafiğin parmak izine rastlarsınız.

Burada espriyle de olsa zaman zaman düşündüğüm cehennem yolcuyuz.

Grafik Tasarımcı verilen ürünün en iyi satışını sağlayacak reklamı yapmak zorundadır.

Peki ya ürün içinde sağlığa zararlı maddeler içeriyorsa, maalesef günümüz yaşamında bizim işimiz piyasaya çıkacak ürünün en iyi olduğunu topluma yansıtmamız gerekiyor.

Gelelim dokunsal özelliğe; aslında dokunmak, tutmak, yakalamak içgüdüsel bir hareket olup yaşamda insanların ilk doğduklarından itibaren yaşamın şeklini algılamak amacıyla gözler bile kapalıyken bir şeylerin biçimselliğini algılayarak görselliğini fark etmek, hatta ana rahmindeyken bile plasentanın içinde yumuşak ve sertlik hissini algılayarak ve bunun beyine aktarılması.

Coca cola şişesinin bir kadın vücudundan yola çıkılarak tasarlandığını biliyor musunuz?



<http://www.turansam.com>

TURAN-SAM: TURAN Stratejik Arařtırmalar Merkezi * TURAN-CSR: TURAN Center for Strategic Researches

TURAN-SAM Uluslararası Bilimsel Hakemli Dergisi; p-ISSN: 1308-8041, e-ISSN: 1309-4033; Yıl: 2020; Ay: Eylül; Cilt: 12/NAZ, Sayı: 47

TURAN-CSR International Scientific, Peer-Reviewed & Refereed Journal; p-ISSN: 1308-8041, e-ISSN: 1309-4033; Year: 2020; Month: September; Volume: 12/SUMMER, Issue: 47

DOI: <http://dx.doi.org/10.15189/1308-8041>

Niye erkek vücudu değil, Çünkü! bayan hatları yumuşak hatlardır, erkekte sert hatlar olduğu için ve de sert hatların doğadaki yeri insanlara itici geldiğinden tasarımlarda genellikle yumuşak feminen hatlar kullanılır.

Doğaya, tabiatta dağ ve kayaların dışında her hat yumuşak hatlardan oluşur, yapılan tasarımlar da, insanı doğaya uygun görselliğe iteler, çoğu zaman.

Yaşamda, bilime baktığımızda da bir aerodinamizm de bile yumuşak hat teorisi vardır.

Sert hatlar sürtünmeyi arttırır, daha bunun gibi kullandığımız birçok eşya ve cisim.

Grafik gördüğünüz, duyduğunuz, dokunduğunuz ve tasarısını buna göre düzenlediğiniz bir yaşam biçimidir.

Bırakın grafiği süslü anlatanları, onlar bile grafik yapıyor, ama farkına varma dan süslüyorlar aslın da özün yalınlığını size daha iyi aktarabilinler diye, hepimiz tanıyoruz aslın da bunu biz yapmıyor muyuz.

Aldatmak ve aldatılmak bile hoşumuza gidiyor zaman, zaman, bile bile lades diyoruz bazen Kendimiz de memnun kalalım diye...

KAYNAKÇA

1. Atatürk'ün Söylev ve Demeçleri
2. Edebiyat Bilgileri (Öğretmenlerin Kaynak Sitesi)



(10)

Dr. Mehmetali KASIM¹⁸
ÇİN RÜYASI ve DOĞU TÜRKİSTAN
CHINESE DREAM and EAST TURKISTAN

ÖZ

Geçtiğimiz dönemlerde ekonomik, siyasi ve savunma alanlarında oldukça hızlı yükselen Çin ile mevcut dünya lideri ABD ilişkilerinde gerginlikler ortaya çıkmaya başlamış ve iki devlet arasında yaşanan ticaret savaşları gündeme gelmiştir. Küresel rekabetinde ABD stratejik ağırlık merkezini Asya'ya yönlendirirken, Çin de farklı bir alternatif strateji geliştirerek batı istikametinde ilerlemeye öncülük vermiştir. 2049 yılında ilk sıradaki küresel güç olmayı hedef olarak belirtmiş böylece Çin rüyasını gerçekleştirmek istemiştir. Buna yönelik geliştirdiği batı stratejisi ve kuşak yol projesinde, batıya açılma kapısı konumunda olan Doğu Türkistan'ın önemi daha da artmıştır.

Bu çalışmada ilk olarak Çin ve uluslararası meydana gelen gelişmelerin büyük devletlerin davranışlarını nasıl etkilediği değerlendirilmiştir. Sonra Çin Rüyasının nasıl bir zaruretle ortaya çıktığı ve onu gerçekleştirmek amacıyla geliştirilmiş plan ve projeler değerlendirilmiştir. Son olarak batı ve doğu arasındaki köprü, özel stratejik konuma, bol doğal kaynaklara, köklü medeniyete sahip olan ve ipek yolunun merkezinde yer alan Doğu Türkistan'ın bundan nasıl etkilendiği incelenmiştir.

Anahtar Kelimeler: Çin, ABD, Çin Rüyası, Doğu Türkistan, Stratejik Rekabet.

JEL Kodları: F59, P33.

ABSTRACT

China has developed very rapidly in the fields of economics, politics and defense in the past several decades, and its relations with the USA which is the current leader of the World are deteriorating, and trade wars between them have been on the agenda. While the USA as a part of global rivalry has begun to focus its strategic center of gravity to Asia, China on the other hand developed a different alternative strategy and gave priority to move towards the west. China wanted to be the first global power in 2049, as so she will achieve the Chinese dream. The westward strategy and belt and road projects are developed for this aim. So that, the importance of East Turkistan, which is the gateway between the east and the west has increased.

In this study, firstly, how the developments occurring in China and international world have affected the behavior of the super powers were evaluated. Then, the necessity of the Chinese Dream and how it came about and the plans and projects developed to realize it were evaluated. Finally, how it affects the East Turkistan, which has a special strategic location, abundant natural resources, and deep-rooted civilization and is located in the center of the Silk Road, has been examined.

Key Words: China, USA, Chinese Dream, East Turkistan, Strategic Competition.

JEL Codes: F59, P33.

¹⁸ Dr. Niğde Ömer Halisdemir Üniversitesi, Avrasya Arařtırmalar Bölümü, kashgar16@gmail.com. ORCID: 0000-0002-2697-4650



GİRİŞ

Soğuk Savaş sonrası ortaya çıkan barış, küreselleşmenin hızlanması, ticaret ve iletişimin dünya genelinde yaygınlaşması Asya ülkeleri açısından gelişmenin altın çağı olarak bilinir. Çin Deng Xiaoping'in geliştirdiği barışçıl yükselme stratejisini uygulamaya geçirmiş ve ekonomik kalkınmaya öncülük verilmiştir. Reform ve dışa açılmak aynı zamanda yabancı yatırım, bilgi ve teknoloji, ticaret ve uluslararası işbirliğini gerekli kılmıştır (B. Bader, 2016). Özellikle ABD ve Avrupa ülkeleri Çin'i potansiyel market ve önemli ticaret ortağı olarak görmüş, sergilediği barışçıl tutumlarından dolayı da güvenilir bir ortak olarak görmüştür. Bu yüzden batı sermayesi ve teknolojileri Çin'e doğru akın etmeye başlamıştır.

Sonraki liderler de Deng'in stratejisini geliştirerek uluslararası ortamda ortaya çıkan olumlu ortamdan zekice istifade etmiş ve kendi çıkarları için kullanmıştır. ABD ise Soğuk Savaş sonrası dikkatini İslam dünyasına kaydırmış, Afganistan, Irak ve başka İslam ülkelerinde birbirini izleyen savaş ortamları oluşturmuştur. Bu durum Çin açısından fazla dış engellerle karşılaşmadan kendini güçlendirmenin bir fırsatı olmuştur. Çin ekonomisi reform sonrası oldukça hızlı büyümeyi onlarca yıl sürdürmüştür. Kısa zaman içinde Çin fakir bir üçüncü dünya ülkesinden GSYH'sinin satın alma gücüyle dünyanın en büyük ekonomisi ve GSYH'sinin döviz kuru üzerinden ABD'den sonra ikinci büyük ekonomi durumuna yükselmiştir (Kasım, 2019).

Çin sadece ekonomik açıdan değil aynı zamanda siyasi, askeri ve teknolojik alanlarda da büyük ilerlemeler kaydetmiştir. Dünyada en büyük rezervi elinde bulunduran, en kalabalık nüfusa hükmeden Çin yöneticileri günümüzde iç ve dış politikalarda değişiklikler yaparak dada da otoriter ve yayılcı tavrı sergilemektedir. ABD ise Çin'i kendine en büyük tehdit olarak görmeye başlamış ve ona karşı önlem alıcı uygulamalar yapmaya başlamıştır. Çin 21. Asrın ortalarında ilk sıradaki küresel güç olma rüyasını gerçekleştirebilmek için ABD ile olabilecek sıcak çatışmalardan kaçınmayı ve avantajlı olduğu batı istikametinde ilerlemeyi faydalı bulmuştur. Böylece Doğu Türkistan'ın önemi daha da artmış, Orta Asya başta olmak üzere tüm Avrasya coğrafyasında Çin etkinliğini artırmak için diğer ülkelerin zayıflıklarını kullanarak, uzun vadeli planlarını gerçekleştirmede istifade etmektedir.

1. Çin'in Uluslararasıındaki Konumu

1978 yılında Deng'in Çin ekonomik sisteminde yeni reformlar uygulamasıyla Çin ekonomisi dünyaya açılmıştır. Yeni reformlar sayesinde Çin ekonomisi hızla büyümüş ve yarım asra yakın kısa bir zaman içerisinde dünyada 10. Sıradan, bugün devlet geliri on trilyonu aşmış dünyada 2. büyük ekonomi durumuna gelmiştir. 1978. yılı Çin ekonomisi dünya ekonomisinin sadece %1,5 den az olan payına sahipken, 2010 yılında dünya ekonomisinin artık %10'dan fazlasını oluşturmuştur (Lin, Justin, 2011: 2). Bu oran günümüzde daha da yükselmiştir.

Çin'in döviz rezervi 2015 yılında 3,9 trilyon doları geçmiş ve dünyada ilk sırada yer almaktadır (Dünya Bankası, 2015). Ayrıca Çin günümüzde en büyük sanayi ülkesi ve ihracatçısı konumuna yükselmiştir. Ama gelişmiş ülkeler ile karşılaştırıldığında refah düzeyi, kişi başı gelir vb. alanlarda büyük oranda farklar mevcuttur. Çin tek başına ABD, Avrupa ve Japonya gibi dünyanın en gelişmiş ekonomileri ve sanayi güçlerinin toplamından daha fazla kalabalık bir demografik yapıya sahiptir. Bu husus Çin açısından potansiyel bir güç kaynağı olarak görülmektedir. Eğer Çin gerçek anlamıyla sanayileşme ve modernleşmeyi tüm ülke genelinde gerçekleştirebildiğinde o yeni asırda, insanıyet tarihinin birkaç asırlık sanayileşme sürecinde elde ettiği başarılarından daha fazlasını gerçekleştirmiş olacaktır. Bu Çin'i doğal olarak dünyanın en güçlü ülkesi ve lideri statüsüne taşıyabilecektir. Çünkü 1,4 milyar nüfusun gelişmiş ülkeler statüsüne ulaşması ABD, Avrupa ve Japonya'nın toplamından daha fazla ekonomik gücün tek bir elde bulunması anlamı taşıyacaktır. Çin ekonomisi kalıcı bir şekilde gelişmiş ülkeler ekonomisinden daha hızlı bir oranda büyümeye devam etmektedir (Kasım, 2019). Bu Çin yöneticileri için gurur ve hırs kaynağı oluşturmuş asıl sebeplerden biri olmuşken, ABD başta olmak üzere rakip ülkeler için tehdit ve korkuya neden olmuştur. Diğer ülkeleri en fazla ilgilendiren husus Çin'in ateist ya da otoriter olmasından çok, onun daha fazla yükselmesi ve kendilerine tehdit oluşturabilecek güç elde etmesidir.



2. Çin Devlet İçi Ekonomisindeki Dengesizlik

Çin ekonomisi yaklaşık 40 sene gibi yakın bir süre içerisinde hızla büyümüş ve büyük zenginlikler elde etmiş olsa da, bu durum her bölge için geçerli değildir. Doğu bölgesi hızla gelişmiş ve dünya ekonomisiyle çok yüksek derecede bütünleşmiş olup ekonomik kalkınmada başarılar elde etmiştir. Bu bölgeler sadece Çin'in değil dünyanın sanayi merkezlerinden biri konumuna gelmiştir. Aksine, Çin'in iç ve batı bölgeleri doğuya göre iktisadi kalkınmada gitgide geride kalmış ve doğu batı arasında görüneli eşitsizlikler meydana gelerek bazı huzursuzluklara neden olmuştur.

Geçen 30 seneden fazla zaman içerisinde Çin'in dünyaya açılmasında doğu hızlı, batı yavaş, sahil bölgeler güçlü, kara bölgeler zayıf bir durum ortaya koymuştur (Li, 2014:8). Bu durum Çin hükümetini ciddi adımlar atmaya zorlamıştır. Aynı zamanda bu husus Çin'in "Batıya doğru stratejisi" ve "Kuşak Yol" projesini geliştirmesine katkı sağlamıştır.

Çin, dünyadaki en büyük ticaret yapan devlettir. 2014 yılında 2,343 trilyon dolar ihracatı ile dünyada ilk sırada yer almaktadır(CIA World Factbook,2015). En büyük ihracat eden devletler ABD, Japonya, Avrupa gibi gelişmiş olan ülkelerken, 2008 yılındaki dünya iktisadi krizden sonra bu devletlerin ekonomisi büyük kayıplar vermiştir ve satın alma gücü azalmıştır. Diğer bir husus ise Çin'in yükselmesiyle ortaya çıkan Çin tehdit algısı batı dünyasında yaygınlaşmaya başlamıştır. Çin'in askeri açıdan yükselmesi, Güney Doğu Asya'da toprak iddialarında bulunması, dış politikasında daha genişleyici tavırlar sergilemeye başlaması ve dünya sistemine meydan okuma hırsı ABD'yi rahatsız etmeye başlamıştır(Kasım, 2019). Trump yönetimi Çin ile ABD arasındaki ticaret açığının Çin'in adil ve eşit olmayan rekabet sergilediğinden, korumacı tutum sergileyerek uluslararası ticaret hukukuna aykırı hareket ettiğinden kaynaklandığını iddia etmiştir. Bu durumun sürdürülemeyeceğini belirterek Çin ürünlerine olan gümrük vergilerini yükseltmeye vb. uygulamalara başvurmaya başlamıştır. Çin'de ABD'ye karşı yaptırımlar uygulamaya başlayınca iki devlet arasında ticaret savaşları kaçınılmaz olmuştur.

Avrupa, Japonya gibi bazı gelişmiş ekonomiler durgunluk, yavaş büyüme ya da gerilemeye başlarken, bu durum onların ithalatının artmasına olumsuz etki yaratacaktır. Çin ekonomisinde hızla büyümeyi devam ettirmek istese bile, büyümesi ihracata dayalı Çin ekonomisi batı ekonomisinin olumsuz performansından etkilenecektir. Çin hükümetini ekonomik büyümeyi sürdürebilmeyi garanti etmek için, Çin sanayi mallarına yeni ihracat pazarı bulmak zorundadır. Hızla büyümekte olan Avrasya ve Afrika ekonomileri Çin ihracatı için doğal seçenek ve potansiyeli yüksek ideal bir alternatif pazar olarak gözükmektedir.

Çin, dünyadaki büyük petrol üretici devletlerden biri olsa da yine dünyanın en büyük petrol ithal edici devletidir. Bunun nedenlerinden biri iktisadın gelişmesi petrole olan talebi de artırmıştır. Diğer bir sebep ise Çin enerji tüketiminde yaşanan değişimden kaynaklanır. Çin'in enerji tüketimi konusunda eskiden kömürü fazlasıyla kullanılmıştır. Bu havanın kirlenmesindeki en önemli neden olmuştur. Kömürün ziyade kullanılmasını azaltmak için Çin enerjisi çeşitlendirmeye yönelik uygulamalar yapmıştır. Bu petrol kullanımı, yeni enerjilere yatırımın çoğalması ve doğal gazın artmasıdır.

Çin ekonomisi için ihtiyaçlı olan enerjiler açısından dış ülkelere git gide bağımlı olmaktadır. 2014 yılındaki ham petrol ithalatı 6,1 milyon bl./d olmuş ve bunun 2020 yılına geldiğinde 13,1 bl./d çıkabileceği ve 2030 yılında petrol tüketimi Amerika'yı geçeceği ön görülmektedir(eai, 2015: 3). Çin ekonomisinin sürdürülebilir kalkınmasında sanayiye gerekli ham madde ve yakıt büyük stratejik bir önem taşımaktadır. Enerjiye olan ihtiyacın artması enerji üretiminden daha hızlı olmaktadır ve bu ithalatın çoğalarak temin edilmesini gerekli kılmaktadır.

Gerçekte, Çin'in doğu ve güneydoğu bölgesinde çok miktarda petrol ve doğal gaz rezervleri bulunmaktadır. Bu bölgeler çeşitli devletler tarafından hak iddia edilmiş, sahiplik konusunda henüz bir çözüm bulunamamış olup, Güneydoğu Asya ülkeleriyle Çin arasında yaşanan toprak sorunlarının temelini oluşturmaktadır. Bu yüzden ihtiyacı ithalle karşılamak zorunda kalmaktadır. Çin'in petrol ithalatı %52,4 Orta-Doğu, %22,5 Afrika, %13,0 Rusya, diğer kısmı Kazakistan ve Venezuela vb. devletler tarafından karşılanmaktadır (Zhao ve Li,2014:2). 2014 yılında Çin 6,1 milyon bl./d ham petrol ithal ederken bu 2015 yılının ilk çeyreğinde 7,4 milyon bl./d olup tarihteki en yüksek noktaya ulaşmıştır(eai, 2015: 10). Günümüzde



dünya genelinde yaşanan Korona saldırısı nedeniyle ekonomik faaliyetler kısıtlanmış ve enerjiye olan ihtiyaç azalmış olsa da bu geçicidir.

Çin'in petrol ithalatı genellikle deniz yolu aracılığıyla yapılmaktadır. Afrika, Orta-Doğu'dan ithal ettiği petroler doğrudan ABD kontrolü altındaki stratejik önem taşıyan Malaka'dan geçmektedir ve bu durum Çin'in petrol güvenliği için gizli bir tehdit oluşturmaktadır (Zhao ve Li,2014:4). Stratejik önem taşıyan petrol modern ekonominin kanı olarak tanımlanmaktadır. Enerji kaynağını elde etmek ve ulaşım yolunun güvenliğini korumak bir devlet ekonomisi için hayati öneme sahiptir.

3. Çin Rüyası

Xi 2012 yılında, Çin Rüyasını dile getirmiştir. O bunun Çinlilerin 2021 yılında ılımlı bir refah düzeyine, 2049 yılında modern sosyalist ülke kurarak tekrar ihtişamını kazanma rüyası olduğunu ortaya koymuştur. Ayrıca, Çin rüyasının Çin'le sınırlı kalmayacağını, tüm dünyayla ilgilenme vizyonunun olduğunu belirtmiştir (Jimenez-Tovar ve Martin Lavicka, 2020). “Kuşak Yol Projesi”, “Batı Stratejisi”, “Çin Yapımı 2025” Çin Rüyasını gerçekleştirmek için geliştirilmiş alt projelerdir.

ABD'nin Asya'ya yönelik “Asya Merkez”, Hint-Pasifik stratejileri üreterek, Asya da bir güç dengesi oluşturup ABD liderliğinde Asya'da bir istikrar ve güvenlik saklama politikası uygulaması gündemdedir. Çin yöneticileri ve bilim adamları bunu Çin'i çevrelemek politikası olarak okumaktadır. Bu durum karşısında Çin hükümeti, çok dikkatli davranmaya ve ABD'yle herhangi bir sıcak savaşa girmekten kaçınmayı öngörmüştür.

Çin kendi stratejik vizyonunu Asya-Pasifik'le sınırlı tutmamayı, aksine batıya yönelmeyi tercih etmiştir. Bunun faydasını şöyle sıralamaktadır:

“İlk olarak, batıda Çin ve ABD arasında askeri rekabet riski mevcut değildir. Aksine büyük işbirliği potansiyeli vardır. Çünkü her iki devletin Afganistan ve Pakistan'ı kendi içine alan bu bölgenin istikrarının korunmasında ortak çıkarları vardır.

İkinci olarak, o (yani Çin'in batıya yönelmesi) ABD'nin re-balans stratejisine karşı bir tepki diyen görüşü inkâr etmekte ve onu jeopolitik yeniden dengeleme strateji düşüncesi diye görüş sergilemektedir” (Antoine, 2015:6).

Gerçekte, ABD Asya'ya yönelirken Çin'in de ona karşı gitmesi şimdilik Çin'in yararına olmamakla birlikte avantajlı olarak da görülmemiştir. ABD'yle doğrudan rekabet alanına girmekten doğabilecek herhangi bir riski önlemek ve ondan kendini kaçırmak Çin'in yararına görülmüştür. ABD'nin etkisinin zayıf olduğu, Çin'e engel oluşturucu herhangi bir önemli güç olmayan ve Çin'in daha avantajlı konumda olduğu batıya yönelmesi gerçeğe daha uygun görülmüştür. Bu bölge Çin'e güvenilir menfaat sağlayacaktır ve bu alanda Çin ABD'yle doğrudan çatışma riski taşımayacaktır. Diğer taraftan bu bölgeler Amerika'nın önemli stratejik menfaat alanlarından değildir. Çin böylece kendi istikrarını, güvenliğini korumuş oluyor ve iktisadi kalkınması için gerekli emniyeti inşa etmiş oluyor.

Çin'in hızla yükselişi ve uluslararası siyasi, iktisadi ve diplomatik yönden etkisinin gitgide artması dünya kamuoyunun Çin'e olan bakış açısının değişmesine neden olmuştur. Bununla birlikte Çin halkı ve yöneticilerinde de kendine olan özgüven artmıştır. Çin'in uluslararası ekonomi ve siyasetteki ağırlığı gittikçe artmaktadır, bunun aksine ABD'nin ters bir yönde performans sergileyerek dünya politikası ekonomisinde güç kaybetmeye devam etmektedir(Kasım, 2020). Bu durum Çinlileri geleceğe yönelik umutlandırmış ve yöneticilerinde hırs uyandırmıştır. Çin hükümeti cumhuriyetinin 100 yıl döneminde müreffeh, güçlü, demokratik, kültürel olarak gelişmiş ve uyumlu modern sosyalist ülke inşa etmek ve Çin ulusunun büyük yenilenmesini gerçekleştirmeyi gelecek hedef olarak belirtmiştir (D. S. Rajan,2015).

Her ne kadar ülkenin gelişmesine vurgu yapmışsa da Xi Jinping'in en önemli politikasından biri güvenlik ve istikrarı korumaktır. Devlet ve parti içinde rüşvetin yaygınlaşması komünist partinin güvenliği için tehdit olarak görülmüştür. Xi rüşvete karşı hareket etme sloganıyla tehdit bildiği insanları görevden uzaklaştırdı ve siyasi gücü kendi elinde merkezileştirdi. Asker içinde de bazı değişiklikler yapmıştır. Orduyu modernleştirmede askeri liderlik ve komuta sistemini ayarlamak, yapısını ve fonksiyonunu optimize etmek, politikalar ve sistemlerde reform yapmak ve derin sivil-asker entegrasyonunu teşvik etmek gibi dört başlık altında reform gerçekleştirmek istemiştir(D. S. Rajan,2015). Modern bir ordu komünist partinin siyasi ve



iktisadi etkenliklerine olumlu katkı sağlayacaktır. Diğer bir Xi politikası iktisadi alanda olup "Kuşak ve Yol" projesi olarak tanımlanmaktadır.

Kuşak ve Yol Projesi Çin'in 1978 yılında eski Çin başbakanı Deng Xiaoping'den sonra ikinci defa dışa açılma olarak tanımlanmakta ve Çin yönetimi bunun sadece iktisadi proje olduğuna ve siyasi bir hedefin olmadığını vurgulamaktadır. Ama gerçeğin nasıl olduğu uygulamalardan belli olmaktadır. Çin bilim adamları bunu küreselleşmenin ilk adımı olarak şöyle tanımlanmaktadır:

"Gündemde insanlar küreselleşme hakkında konuşuyor, özellikle "Kuşak ve Yol", Çin ile dünya ekonomisinin bütünleşmesi hakkında. Bana göre bu bizim Küreselleşme hakkındaki yanlış düşüncemizdir. Tarihsel olarak her zaman bir imparatorluğun yükselişi, genişleme döneminin gelişi ile kendi küreselleşme çevresini genişletti. Bu her bir imparatorluğunun kendine özgü küreselleşmesi vardır demektir. Tarih ilerleyip 20. yüzyılın sonu ve 21. yüzyılın başlarında yeni küreselleşme şimdi tüm dünyada yayılıyor. Acaba bu karşı konulmaz bir tarihsel eğilim mi? İnsanların fazlası öyle inanıyor, gerçekte bu doğru değildir.

Küreselleşmenin bu süreci sadece ABD dolarının küreselleşmesi değildir, fakat ABD tüm dünyaya dolar ihracat etmek amacıyla teşvik ettiği küreselleşme hareketidir, bu yüzden bu doların küreselleşmesi deriz. Bundan önce, başka bir imparatorluğun küreselleşmesi, Büyük Britanya İmparatorluğu'nun küreselleşmesidir ve Britanya İmparatorluğunun küreselleşmesinin ticaretinin küreselleşmesi olduğunu görüyoruz. Biz asla bu iki küreselleşmenin karşı konulmaz bir tarihsel eğilim olduğuna inanmamamız lazım, aslında bu sadece küçük, zayıf ülkenin büyük ülkenin genişlemesine karşı direnememesidir" (Qiao, 2015).

Bugün ABD önderliğindeki dünya sistemi tehditlerle karşı karşıya kalmıştır. Bunun başlıca nedeni ABD'nin zayıflamasından değil diğer ülkelerin uyanması ve BRICS üyeleri vb. devletlerin ABD'den daha hızlı bir şekilde büyümesidir. Çin gibi güçlü devletlerin ortaya çıkarak ABD'yle güç farkının gitgide azalmasıdır. Yeniden yükselen ülkelerin uluslararası arenalarda daha fazla etki sahibi olmaya başlaması ve seslerini yükseltmesi ABD önderliğindeki küreselleşmesinin artık gerilemeye başlaması olarak anlaşılmaktadır. Geçmişe bakarsak, her bir devletin etki alanı sürekli büyüme süreci değildir. Fakat o kendi devrinde sahip olduğu güç potansiyeli içerisinde sınırlı kalmıştır. Gücü kayıp ettiği zaman başka güç tarafından bu boşluk doldurulmuştur. Eğer bu boşluğu doldurabilecek bir güç olmazsa bir kaç güç tarafından gerçekleştirilmiştir ve böylece dünya tek güç tarafından değil çeşitli güçler tarafından yönetilmiştir.

Gerçi günümüzde çeşitli güçler ortaya çıkmaya başlamışsa da ve kendi etki alanını genişletmek mücadelesi vermişse de ABD hala askeri, siyasi ve iktisadi açıdan çok güçlü durumdadır. Kısa dönemde bunun değişmesi güçtür ve doğrudan ABD'yle mücadeleye girmek herhangi bir devlet için akıllı bir seçenek olarak görülüyor. ABD stratejisi Doğu Asya'ya yönelirken Çin'in batıya yönelmesi strateji bakımından çok zekice ve çatışmasız karşı koymaktır (Qiao, 2015).

4. Doğu Türkistan'ın Konumu

Doğu Türkistan İran'dan daha büyük bir coğrafyadır. Toprağı geniş ve zengindir. 1.6 trilyon ton kömür, 110 milyar metre küp su, Çin'deki madenlerin %80'den fazlası, petrol (37,7 milyar ton) ve doğal gaz (22 trilyon metre küp) olup Çin'deki rezervinin üçte birini bulundurmaktadır (Zhao, 2001). Tarım ve Cungar havzası en büyük tarım, hayvancılık ve meyve yetiştirmeye elverişlidir. Bu coğrafya eskiden en önemli Türk medeniyet merkezlerinden biridir. Türk tarihinde modern anlamda ilk yerleşik hayata geçen, şehircilik, mimarlık, din, kültür, medeniyet vb. gelişimi hayata geçirenler buradaki Uygur Türkleridir (Savrun, 2019). Ama Çinlilerle komşu olması ve Çinlilerle yayılmacı tutumu nedeniyle onlarla sürekli mücadele etmeye sürüklenmiştir. 1949 yılında Çinliler Doğu Türkistan'ı ele geçirmeyi başarmış ve bölgenin asıl mensuplarını kültürel anlamda da yok etmeye yönelik asimile politikası uygulamış ve bu politikayı uygulamaya devam etmektedir.

Bunun sebepleri tarihsel kin ve güvensizlikten kaynaklanmakla beraber, siyasi, ekonomik ve jeopolitik sebepleri de bulunmaktadır. Köklü medeniyet ve güçlü devlet geleneğine sahip olan Doğu Türkistan halkı tarih, kültür ve din olarak Orta Asya'daki ülkelerle benzer değerler paylaşmaktadır. Bu farklılık Çinlilerce tehdit olarak görülmüştür. Başka bir husus ise Sovyetler Birliğinin parçalanmasından sonra ortaya çıkan Bağımsız Türk Cumhuriyetleri ve Orta Asya'da gittikçe artmakta olan kimlik bilinci ve milli uyanış Çin'i



rahatsız eden unsurların başında gelmektedir. Diğer taraftan Çin Rüyasını gerçekleştirmek için geliştirilmiş batı stratejisi ve Kuşak Yol Projeleri Orta Asya olmadan gerçekleşebilmesi imkânsızdır. Kuşak Yol güzergâhları:

Kara yolu

- 1) Çin-Orta Asya-Rusya-Avrupa
- 2) Çin-Orta Asya-Batı Asya-Bosfor Boğazı-Ak deniz
- 3) Çin-Güneydoğu Asya- Güney Asya-Hint Okyanus

Deniz yolu

- 1) Çin sahili-cenubi deniz-Hint Okyanus-Avrupa
- 2) Çin sahili-Cenubi Deniz-Cenubi Büyük Okyanus (Qian, 2015).

Projenin amacı Çin'i merkez yaparak güzergâhtaki ülkeleri birbirine bağlamaktadır. Bu geniş alanda 58 devlet bulunmaktadır ve bunlar dünya nüfusunun %64,5, GDP 37,3 ve tüketimin %31,4'yi oluşturmaktadır (Qian, 2015). Kuşak Yol Projesi'nin kendi içine aldığı Avrasya bölgesi dünyadaki doğal kaynaklar açısından en zengin ve ham madde kaynakları bol olan topraklardır. Buralar dünyada keşfedilmiş enerji rezervinin %75'ine sahiptir (François, 2015).

Proje dünyadaki hızlı gelişmekte olan bölgeler Güney Asya, Doğu Asya, Güneydoğu Asya ve Orta Asya'yı kapsamaktadır. Gelecekte bu bölgenin dünyadaki en dinamik iktisadi güç ve en büyük tüketim merkezi olma olasılığı epey yüksektir. Araştırmalara göre 2030 yılına geldiğinde Asya'da orta gelirli insan sayısı dünyanın %66'sını oluşturacağı ve satın alma gücünün de hızla artarak %80 bu bölgelerde gerçekleşeceği ve dünya tüketiminin %59'a ulaşacağı tahmin edilmektedir (Qian, 2015).

Proje iktisadi, stratejik, siyasi ve güvenlik açısından büyük önem taşımaktadır. Onun başarılı olması Çin'in siyasi ve diplomatik etkenliğini daha da güçlendirecektir. İktisadi açıdan İpek Yolu ekonomik koridoru Çin'in batı bölgelerine ilerleme ve gelişme fırsatı temin edecektir. Bu alanlardan Çin için en önemi olanı doğal kaynak ve madenlerdir(Zhao,2014). Çin ve Hindistan gibi ülkelerin enerjiye ve ham maddelere olan ihtiyacı artarken bunlar arasında enerji rekabetlerinin güçlenmesine neden olmuştur.

Çin, devletin alt yapısını modernleştirmek için 25 tren yoluna 140 milyar dolar yatırım vaat etmiş ve her yıl 5000 kilometre yeni tren yolu inşa etmektedir ve 2020 yılına geldiğinde Çin' deki hızlı tren yolu tüm dünyanın toplamından daha fazla olacaktır(Parag, 2012). Çin yine Avrasya'yı bağlayan projeleri geliştiriyor. Böylece Çin firmaları için uluslararası pazar bulmak ve bu alanda liderlik konumunu elde etmek hedeflenmiştir. Doğal gaz ve petrol bor hatları, hızlı tren, kara yol ve limanlar tüm Avrasya'yı hatta dünyayı Çin merkezli olarak birbirine bağlıyor.

Bu bölgelerdeki devletler güvenlik bakımından ABD ve Rusya'dan yardım istese de ihtiyaçlı olan alt yapı ve iktisadi yardım açısından Çin'i tercih etmektedir. Çin, Şangay İşbirliği Örgütü'nün (ŞİÖ) şemsiyesi altında on milyarca dolar fakir komşuları, Eski Sovyet Cumhuriyetleri'nin alt yapısını modernleştirmesi için vaat etmektedir (Parag, 2012). Çin bu ülkelere proje kapsamında altyapı için 300 milyar dolar vaat etmiş olup bu Çin Kalkınma Bankası tarafından vaat edildiği 890 milyar dolar yatırımdan ayrıdır(François, 2015). Çin, fakir ama bol enerji kaynaklara sahip olan devletlere yatırım yaparak ve borç diplomasiyle onları kendine bağımlı etmektedir.

Büyük devletler Çin'in bu hareketine şüpheyle yaklaşmaktadır. 2011 yılında ABD Yeni İpek Yolu projesini ortaya koyarak, Afganistan merkezli Orta Asya ve Güney Asya'yı birbirine bağlamak ve Avrasya'daki liderlik rolünü almak istemiştir (Li, 2014:8). Fakat bunu gerçekleştirememiştir. Hindistan Çin'in Kuşak Yol projesine katılmamış ve bunun önemli nedeni kendi stratejik menfaatini aramak zorunluluğu hissetmesidir (Akhilesh, 2014). Kazakistan ise Orta Asya'daki tarihi yerini tekrar kazanmak, Asya ve Avrupa arasındaki köprülük rolünü oynayarak ticaret, maliye, turizm ve sanayi ürünlerin akımındaki merkez haline getirmeyi amaçlamıştır (Li, 2014:9). Projeye iştirak ederek Çin'le ortak iktisadi işbirliğine hazır olduğunu göstermiştir. ŞİÖ'nden başka yeni bir Çin önderliğindeki projenin Orta Asya'da önem kazanması doğal olarak Çin'in buradaki etkenliğini daha da güçlendirecektir. Batıya açılış kapısı durumunda olan Doğu Türkistan ve



geniş Avrasya kapısı durumunda olan Orta Asya'nın Çin stratejisi ve vizyonlarındaki önemi daha da artmıştır. Ama Doğu Türkistan'da meydana gelen tüm Türk Müslümanlara uygulanmakta olan baskı ve kültürel soykırım karşısında kabile milletçiliğin savunucuları olarak davranan Orta Asya ülkeleri sessiz kalmışsa da halk içinde Çin'in gerçek yüzünü görebilen insanlar çoğalmakta ve kendi geleceği hakkında düşünmektedir. Bu durum bir toplumdaki gerçekleri gizleyerek sonsuza dek kandırmanın mümkün olmadığı gibi Çin yönetiminin ve bölgedeki otoriter rejimlerin ülke menfaatine aykırı işbirliklerini gelecekte bile sorunsuz sürdürebileceği hakkında şüphe uyandırmaktadır.

SONUÇ

Büyük güçler rakip ülkelerin hareketlerine çok dikkatli davranırlar. Onların tehdit algıları oldukça yüksektir. Ülke çıkarlarını sadece mevcut sınırları içinde değil bölgesel hatta küresel boyutta ararlar. Bu yüzden dünyanın herhangi bir bölgesinde cereyan eden olaylar ve değişimlere ilgisiz kalmazlar. Tabii her gelişme stratejik önemine göre farklı değerlendirilir. Soğuk Savaş sonrası ABD tehdit olarak İslam dünyası ve Rusya'yı öncülük hedefi olarak belirtmiştir. Fakat Çin'in tahmin ettiğinden çok hızlı bir şekilde yükselmesi ve küresel boyutta etkinlik kazanması ABD'nin tehdit algısını ve stratejilerinin değişmesine yol açmıştır. ABD liderliğine en büyük tehdit artık gittikçe otoriterleşen, insan haklarını ve uluslararası kuralları hiçe sayan komünist Çin olduğu kanaatine varmış durumdadır. Asya pivot (merkez) ve Hint-Pasifik stratejileri ile yaşanan ticaret savaşları bunun belirtileridir.

Çin küresel güç olma rüyasını gerçekleştirmek için zamana ihtiyacı olduğu kanaatinde hareket ederek, ABD ile şimdilik sıcak bir çatışmanın faydasız olduğunu düşünmüş daha avantajlı batı stratejisine öncülük vermeyi tercih etmiştir. Ülke içinde sanayileşme, teknolojik ilerleme ve silahlanmaya hız vermekle birlikte tüm Avrasya coğrafyasını etkileyecek ve kendini bu bölgelerde lider konumuna getirebilecek Kuşak ve Yol Projesini hayata geçirmiştir. Böylece kendi art ürünleri için alternatif Pazar bulmuş olacak, ihtiyaçlı olduğu enerji ve ham maddeleri elde etmiş ve enerji kaynağını çeşitlendirerek güvenliği garanti etmiş olacaktır. Kısa vadeli düşünen, fakir ve devlet geleneğinden yoksun Avrasya bölgesindeki zayıf ülkeler Çin'in yaklaşımına sıcak bakmış ve beklenti içerisinde hareket ederek, projenin Çin'in beklediğinden daha kolay olmasını sağlamaktadır. Ama Avrasya'nın merkezinde yer almış, hayati konuma sahip olan Doğu Türkistan ve mensupları Çin rüyasının kurbanlarına dönüşmüştür. Çin sadece ekonomik ya da siyasi değil aynı anda kültürel olarak da yükselmeyi amaçladığından, Çinlilerden farklı kültüre ve geçmişe sahip olan Türk halkı zorla asimile edilmeye ve yok olma tehdidiyle karşı karşıya kalmıştır.

KAYNAKÇA

1. A. Bader, Jeffrey. (2016). "How Xi Jinping Sees the World...and Why". ASIA Working Group Paper 2. February 2016.
2. Akhilesh Pillalamarri. (2014). "Project Mausam: India's Answer to China's 'Maritime Silk Road'", Erişim: The Diplomat.com. Erişim Tarihi: 18. 03. 2020.
3. Antoine, Bondaz. (2015). *Rebalancing China geopolitics, "One Belt, One Road":China,s Great Leap Outward* , European Union Foreign Relations.
4. D. S. Rajan. (2015). "China: Military Modernization in Xi Jinping Era- Implications for Foreign Policy". Erişim Adresi: <http://www.southasiaanalysis.org/node/1876#sthash.iR3pf62s.dpuf>. Erişim Tarihi: 10 Mart 2020.
5. Dünya Bankası. (2015). "Total reserves (includes gold, current US\$)". Erişim Adresi: <http://data.worldbank.org/indicator/FI.RES.TOTL.CD>. Erişim Tarihi: 23 Ocak 2020.
6. EAI. (2015). "China: InInternational energy data and analysis". U.S.Energy Administration, Erişim Adresi: https://www.eia.gov/beta/international/analysis_includes/countries_long/China/china.pdf Erişim Tarihi: 12 Aralık 2020.
7. Francois Godement. (2015). *One Belt One Road: China,s Great Leap Outward*. European Council On Foreign Relations.



8. Jiménez-Tovar, Soledad ve Lavička, Martin. (2020). "Folklorized politics: how Chinese soft power works in Central Asia". *Asian Ethnicity*. 21, (2): 244-268. DOI: 10.1080/14631369.2019.1610355
9. Kasim, Mehmetali. (2019). "Engagement to Rivalry: American Relations With China Since the End of the Cold War". *Journal of Social and Political Sciences*. 2, (4): 906-916. DOI: 10.31014/aior.1991.02.04.129
10. Li, Jianmin. (2014). "The Silk Road Economic Belt, Eurasian Economic Union and Sino-Russian Cooperation". *E Luo Si Xue Kan*. 4, (23): 7-18.
11. Parag, Khanna. (2012). "The new Silk Road is made of iron—and stretches from Scotland to Singapore". Eriřim Adresi: <http://qz.com/6140/the-new-silk-road-is-made-of-iron-and-stretches-from-scotland-to-singapore/>. Eriřim Tarihi: 20. 02. 2020.
12. Qian, Huimin. (2015). *Sichou Jingji Dai yu 21 Shiji Haishang Sichou Zhilu*. Fung Businesses Intelligence Center. HongKong.
13. Qiao, Liang. (2015). *Yidai Yilu Zhan lue Yao Kaolu Junshi Liliang Zou Chuqu Wenti*. Guo Fang San Kao.
14. Savrun, Ergenekon. (2019). "Uygur Türkleri ve Doęu Türkistan (Sincan Sorunu): Hangi Çin? Büyüyen ya da Kızıl Zulüm". *Atatürk ve Türkiye Cumhuriyeti Tarihi Dergisi*. 11, (5): 399-410.
15. TheWorldFactbook. (2015). "China". Eriřim Adresi: <https://www.cia.gov/library/publications/the-world-factbook/geos/ch.html>, 2015. Eriřim Tarihi: 20. 12. 2020.
16. Yifu, Lin. (2011). "China and the Global Economy". *China Economic Journal*. 4, (1): 1–14.
17. Zhao, Hua Sheng. (2014). "Focus and View of Silk Road Economic Belt". *Journal of Xinjiang University (Philosophy and social Science)*. 35, (3): 27-35.
18. Zhao, Yueyao. (2001). "Pivot or Periphery? Xinjiang's Regional Development". *Asian Ethnicity*. 2, (2): 197-224. DOI: 10.1080/14631360124238
19. Zhao, Xuwei ve Li, Taoya. (2014). "Shiyou Duiwai Yisun du yu Zhongguo Shiyou Anquan Zhiyu Yidai Yilu Zhanlue de Shijiao". Eriřim Adresi: www.sic.gov.cn/News/466/5381.htm, Eriřim Tarihi: 09. 03. 2020.



http://www.turansam.com

TURAN-SAM: TURAN Stratejik Arařtırmalar Merkezi * TURAN-CSR: TURAN Center for Strategic Researches
TURAN-SAM Uluslararası Bilimsel Hakemli Dergisi; p-ISSN: 1308-8041, e-ISSN: 1309-4033; Yıl: 2020; Ay: Eylül; Cilt: 12/NAZ, Sayı: 47
TURAN-CSR International Scientific, Peer-Reviewed & Refereed Journal; p-ISSN: 1308-8041, e-ISSN: 1309-4033; Year: 2020; Month: September; Volume: 12/SUMMER, Issue: 47
DOI: http://dx.doi.org/10.15189/1308-8041

(11)

Sohaib Abdulhameed Abdulsalam SHAMSAN¹⁹
POLITICAL INSTABILITY IN YEMEN (1962-2014)
YEMEN’de SİYASİ İSTİKRARSIZLIK

ABSTRACT

What Yemenis are experiencing today from wars, conflicts, famine, and disease is the inevitable result of political instability for a long time. This article elaborates on the main dilemmas in the political instability in Yemen and proposes appropriate solutions. In fact, there are many reasons that led to the absence of political stability in Yemen, such as separatist calls in southern Yemen and Al-Qaeda wars. Yemeni tribes stand as a parallel political system to the Yemeni government because the Yemeni tribe has most of the state’s elements such as power, weapons, and money.

The dynastic sectarian calls for the Imamate and the class like the Hashemite family claiming the right to rule Yemen simply because they related to the Prophet Muhammad. As a result, they led several wars against the Yemenis starting from the six wars in Sa’ada governorate, which lasted for six years and ended with the coup in September 2014.

Keywords: Yemen, Civil War, Political Stability, Houthis, Saudi Arabia, Iran, NDC.

ÖZ

Bugün Yemenlilerin savařlardan, çatıřmalardan, kıtlıklardan ve hastalıklardan yařadıkları, uzun süredir siyasi istikrarsızlıđın kaçınılmaz sonucudur. Bu makale, Yemen'deki siyasi istikrarsızlıktaki temel ikilemleri detaylandırmakta ve uygun çözümler önermektedir. Aslında, Güney Yemen'deki ayrılıkçı çağrılar ve El Kaide savařları gibi Yemen'de siyasi istikrarın olmamasına yol açan pek çok neden var. Yemendeki kabileler, Yemen hükümetine paralel bir siyasi sistem olarak konumunda yer almakta çünkü Yemen kabileleri, devletin güç, silah ve para kaynađı gibi önemli unsurlarının çođuna sahiptir.

İmamlıđın mezheb hanedanları, ve Hařimi ailesi gibi sınıflar, sırf Hz.Muhammed'le akraba oldukları idia ederek Yemen'i yönetme hakkı talep eden çağrılar. Sonuç olarak, Sa'ada vilayetinde altı yıl süren ve Eylül 2014'teki darbeyle sona eren altı savařtan başlayarak Yemenlilere karřı birkaç savař başlattılar.

Anahtar Kelimeler: Yemen, İç Savař, Siyasi İstikrar, Husiler, Suudi Arabistan, İran, NDC.

¹⁹ Master Student in Yildirim Beyazit University. Email. alsohaibys@gmail.com



INTRODUCTION

Yemen has not witnessed political stability during the last 1200 years, since the Hashemite dynasty took over the rule of Yemen, despite the few calm times in some periods where it does not stand long and soon it over and the instability start again. Yemen underwent serious historical junctures such as the war of Separation in 1994, the wars of the province of Sa'ada, Al-Qaeda wars, protests, demonstrations, the Arab Spring and the Houthi coup in September 2014, beside the wars in the south and north Yemen from 1962 to 2014. On the other hand, the strategic location of Yemen overlooking the Arab Sea, the Red Sea, and the Strait of Bab Al-Mandab made brought the ambitions of foreign countries. However, this is the most important sea-lane in the world, making Yemen the place of regional and foreign ambitions. Regional states then supported Yemeni political parties and armed groups pushing them to fight and thus a proxy war for the sake of the conflicting external and regional countries, resulting in the absence of security and political stability and economic deterioration. The dynastic sectarian calls for the Imamate and the class like the Hashemite family claiming the right to rule Yemen simply because they related to the Prophet Muhammad. As a result, they led several wars against the Yemenis starting from the six wars in Sa'ada governorate. By reading the political history of Yemen, we realize that from 1962 we lives in a cycle of political instability accompanied by devastating wars from time to time that brought hundreds of thousands of victims and caused economic disasters that made this country rich in resources among the poorest Arab countries. Yemen did not know the state in its true meaning, however, the sovereignty that is the third pillar of the conditions of the state, not completed in this country due to the sharing of the rule of law between the powers of the ruling tribal, military, and religious power centers. (Bin Idan, 2016).

Yemen political instability

Yemen has gone through difficult circumstances, in the recent and past, whether in the era of the imamate or during the era of British colonialism or under external interventions with different circumstances and reasons. The revolution in the North in 1962-reformed Yemen from the era of monarchy and ignorance to the era of republic and freedom, it takes its form, guidance, and principles from the Arab nationalism. However, after eight years of civil war between the imamate and the republicans, the civil war ended and the republic succeeded. Saudi Arabia supported the imamate and Egypt supported the republicans. In the South, British colonization paved the way for a socialist regime from 1967 onwards. In the southern part of Yemen, the Socialist Party took power after the last British soldier evacuated from Aden in 1967 (Poirier & Bonnefoy, 2012). The conflict between the republics and the Imamates continued, and the November 5, 1967 movement, which overthrew Abdullah Al-Sallal, exploited this change and besieged the capital, Sana'a. The conflict continued until the civil war ended with national reconciliation in 1970. Royalists and republicans agreed upon forming a new government and share the power together where the Royalist family Hamid Al-Din family excluded and prevented (Orkaby, 2014). North Yemen Witnessed several political conflicts and civil wars since 1962, starting from the civil war between the royalist and republicans, the coups against president Al-Sallal, and Al-Iryani as well as the assassinations of the president Al-Hamdi and Al-Ghashmi. Yemeni politics has faced many trouble events after Saleh came to power, in the first three months of Saleh's presidency, a coup attempt by the Nasserite leaders in exile with Libyan support. Saleh's regime faced this coup with full force, was extinguished, and those involved in this coup were sentenced to death and indeed they were executed. A few months later, tensions between North and South Yemen increased, resulting in the conflict. The forces of South Yemen entered the North Yemen territory; however, the defensive force of North Yemen at that time was very weak (Burrowes R. D., 1985). South Yemen witnessed political conflicts and civil wars that left a lot of human and material damage and had a significant negative impact on public life in the country and this reflected on the security and stability of the state. During the 1967 disputes between the national forces almost led to a civil war in southern Arabia, where the competition for power intensified between the Liberation and the National Front for the Liberation of the South. Bloody clashes took place between supporters of the two fronts, On the other hand, the National Front rushed to declare its control over all the lands. It ended with the signing of an agreement in which Britain recognized the country's independence and



handed over the authority to the leadership of the National Front led by Qahtan Al-Shaabi (Abu Khair, 2016). Qahtan Al-Shaabi became the first president of South Yemen and supreme commander of the army. On June 22, 1969, a Marxist group overthrew him from his post, his party, the National Front, led by Salem Rabi 'Ali (Salmeen) placed AL-Shaabi under house arrest (Lentz, 2014). However, AL-Shaabi removed and replaced by Salem Rabei Ali. Salem Rabei Ali assassinated and Abdul Fattah Ismail took over the power, and become the president of South Yemen until 1980 after which he resigned from his post and handed over the power to Ali Nasser Muhammad. South Yemen subjected to violent problems which unrest after Ali Nasser Muhammad, who was relatively calm in the years of detente between the North and the South (Al-Knesisi, 2016, p. 65). In November 1969, a conflict erupted between Saudi Arabia and South Yemen, as the forces of South Yemen occupied a Saudi position near the Saudi border in the Al-Wadih area, which is about 400 kilometers from Aden, the capital of southern Yemen. Southern Yemen has also gone through turbulence and political instability by supporting the Dhofar popular movement in Oman. The movement began in 1963 until 1975, the Sultan's forces, whose leadership was British, fought a war against an armed Marxist movement centered in the southern Dhofar region (Halliday, 1990). In January 1986 political dispute took place where it intensified after Abdul Fattah Ismail return from his exile. However, the Soviet Union fed the disputes inside the party eventually led to the 1986 civil war between Ismail's supporters and Ali Nassir (Dafa , 2016). In addition, civil war of 1994 known as the Yemeni separation war, or the summer war of 1994, the reasons led to the political crisis are the ones that led to the military confrontation. Whereas the struggle for power was a direct, cause of the April 1994 dispute. The re-launch of unity for discussion was the main driver of the war; the military conflict took place, under the title of unity and separation (Al Obaidi, 2018). This war left a thousand dead and wounded, as well as a social rift between the Yemenis. Political conflicts and civil wars continued including the southern separatist protesting and 2011 uprising ended by seizing Sanaa and took over the power in 2014 by Houthis Militants. The Houthis have started their rebel against the government in 2004 lasted on 2009 and back again in 2014. In 2004 civil conflict and has led to a widespread humanitarian crisis, destroyed many civilian infrastructure. The number of casualties is not available but there are an estimation of the number killed range from several hundred to several thousand (Boucek, 2010).

Determinants of political stability in Yemen

Several factors and dimensions have led to the absence of political stability in the country for a long period.

Sectarian and Social Determinants

The establishment of the Yemen Arab Republic in 1962 ended a thousand-year theocratic rule in northern Yemen, dominated by the successions of a ruling dynasty of the Zaydi Shi'a community. The Hashemite Zaydis, who is from the north, monopolized the highest military and political positions under the rule of the Imamate instead of sharing power with the Sunni Shafi'i community of the Yemeni people, who largely excluded from positions of power (Ghanem, 2019). Al-Ahmadi (2006) indicated that, external interventions supported the sects; it posed a major challenge to political stability in Yemen. As Iran revived the Zaydi Shiite sect in Yemen after the founder of the Houthi movement, Badr Al-Din Al-Houthi went to Iran to receive more education in the Shiite sect. on the other hand; Saudi Arabia supported the Salafi activity, thus sectarianism raised again in Yemen, which had largely disappeared since the revolution in 1962.

The role of the tribe

Tribes in Yemen have played and continue to have an influential role in political, social, and economic life at the regional and state levels, and have left their mark on all aspects of life. Al-Dhaheri (2004) indicated that, after the September 26, 1962 revolution, and due to the absence of state institutions in conflict areas, the tribes retained the local authority under their influence, which over time became a state within a state. Al-Shargabi (2009) stated that, tribal leaders worked on creating crises and political conflicts and straining the state's relationship with society to ensure the continuation of their interests. One the other hand, the leaders



of the state intent on creating wars and conflicts between tribes to weaken them, and this reflected in the political stability in Yemen to this day.

Social Stratification

President Abdullah Al-Sallal after the revolution in 1962 issued a decision to abolish all forms of discrimination. However, despite decades of this, Yemen remains trapped in discriminatory societal divisions. The Hashemite dynasty monopolized power over them, from a social point of view, they divided society into classes and made themselves a high social class, and this dynastic division still tears Yemeni society, and affects the state of political and social stability and spread the spirit of hatred and hatred. The dynastic division (Adnani - Qahtani) of the tribal Sheikhs of Yemen, however, the Qahtanis origins resist the imam rule, as they saw that the imams are not Yemenis; and that the Yemenis of Qahtanis origins are more worthy of the rule of their country and should be the highest social class. In other words, the Imamate divided the Yemeni society into several layers and made the Hashemite family the first class in society, the judges in the second place, the tribal leaders in the third class, and the fourth class is the handicraft professional, traders, and riches. On the other hand, the barber, the butcher, and the servants are the lowest groups in society (Al-Rouhani, 2010). McLaughlin (2007) indicted that, these social distinctions still have a direct effect on specific aspects of life. For instance, marriages mostly happen within the same social classes. In fact, this class division is evident in the dealings between people, especially in the case of marriage. Each class does not accept marriages to or from the lower class of it, especially the barber and butcher class.

Armed groups in Yemen

A number of extremist and armed groups formed, including the Islamic State and Al-Qaeda in the Arabian Peninsula, as well as the Southern Movement, which in turn threatened the stability of Yemen and still do so. These groups found a fertile environment to pass their agenda in Yemen, the deterioration of the security in the country, and the weakness of the state were a major factor in the emergence of these groups. Many of Islamic State's fighters are from Al-Qaeda in the Arabian Peninsula. Islamic State fighters launched a bloody attack on Sanaa in 2014; killing 140 worshipers in mosques described them as loyal to the Houthis. After that, ISIS operatives coordinated attacks against the Houthis and forces loyal to President Hadi, including cars bomb and brutal executions filmed and published as a Promotional subject for the Islamic State terrorist group. (Robinson , et al., 2017).

Strategic location

Yemen has great strategic importance at the political, economic, and security levels in the Gulf region and the Arabian Peninsula in particular. It overlooks the Bab al-Mandab linking the Indian Ocean to the Mediterranean Sea, especially after the opening of the Suez Canal, which made it a source of interest for international powers throughout history. These characteristics and importance of the strategic location of Yemen would be an element of the state's strength, but the reality comes otherwise that Yemen could not exploit that strategic importance in favor of state building, security, and stability. Al Muwde'a (2015) claimed that, the rugged terrain is the most important factor in the absence of political stability in Yemen.

Saudi Iranian intervention in Yemen

Saudi Arabia provided great support to the Yemeni tribes for the purpose of keeping the central authority weak and, in return, funding the central authority to prevent the tribes and other powers from controlling the central authority (Lackner, 2019, p. 75). However, Saudi Arabia allocates an annual budget of \$ 3.5 billion for what so-called the special office for Yemen affairs established and directed by the Prince Sultan, the late Minister of Defense. The special office for Yemen affairs is an institution affiliated with the royal family concerned with Yemen's affairs, working to gain the loyalty of influential tribal, political and military personalities, and trying to use them to influence the Yemeni decision, and to create an atmosphere of instability in Yemen (Stenslie, 2013, p. 2). Iran provided a lot of money from the mid-nineties until 2004 to finance training centers and summer camps and prepare them to attract young people to its cultural activities



saturated with Khomeinist thought, besides that, supporting them with weapons and military training (Al-Ahmadi , 2006, p. 137). The competition between Saudi Arabia and Iran in Yemen has become very strong lately, each of these countries seeking to control Yemen. The ongoing dispute in Yemen is due to this rivalry of these two countries. Thus, proxy wars in Yemen and some other countries in the region, which changed to sectarian conflicts. Salisbury (2015) indicated that, the rivalry between Saudi Arabia and Iran intended for regional influence is intensifying many prevailing conflicts in the region, where the two countries are backing different sides in Yemen.

Conclusion

The social and political accumulations in Yemen constituted a major obstacle to the stability and unity of the country, in addition to other local and international factors that contributed to prolonging and fueling conflicts. Yemen is a political entity characterized by extreme instability and in a critical situation. This encouraged autonomous advocates, separatists, terrorists, revolutionaries, and insurgents. The roots of sectarian violence in Yemen lie in an environment of acute local socio-economic grievances, and the existence of a security vacuum in spaces of turmoil in Yemen. Several factors have further exacerbated the violence: the geographical proximity to the Saudi border, and the Saudi-Iranian competition that prompted Riyadh and Tehran to interfere directly and indirectly in the conflict.

REFERENCES

1. Al-Ahmadi , A. A. (2006). *Al-Zahr and Al-Hajar - The Shiite Rebellion in Yemen (June 2004 - February 2006)*. Sanaa: Nashwan Al-Humairi Center for Studies and Publishing.
2. Burrowes, R. D. (1985). The Yemen Arab Republic and the Ali Abdallah Salih Regime: 1978-1984. *jstor*, pp. 288-289.
3. Abu Khair, S. A. (2016). *Abdel Nasser Arab Politics 1952-1970*. Amman: Zahran Publishing House.
4. Al Obaidi, S. A. (2018). The civil war in Yemen 1994. AL-Mostansiriyah: AL-Mostansiriyah journal for arab and international studies.
5. Al-Knesisi, H. (2016). *Power and longevity*. Cairo: Al Manhal.
6. Al-Rouhani, A. (2010). *Yemen Privacy and Governance Unity: An Analytical Study*. Damascus: Al Manhal.
7. Bin Idan, H. (2016, 08 30). *The war in Yemen*. Retrieved from aljazeera.net: <https://blogs.aljazeera.net>
8. Dafa , A. (2016). *Historical Antecedents of South Yemeni Political Identities: An Analysis of the Influence of Regional Politics*. Sep: University of Exeter.
9. Day, S. W. (2019). *The Future Structure of the Yemeni State*. Washington D.C.: Middle East Enstitute.
10. Lackner, H. (2019). *Yemen in Crisis: Autocracy, Neo-Liberalism and the Disintegration of a State*. London: Verso Books.
11. Lentz, H. M. (2014). *Heads of States and Governments Since 1945*. NewYork: Routledge.
12. Nevens , K., & Haddad, S. (2015). *Federalism, conflict and fragmentation in Yemen*. London: Saferworld.
13. Orkaby, A. A. (2014). *The International History of the Yemen Civil War, 1962-1968*. Cambridge: Harvard University.
14. Poirier, M., & Bonnefoy, L. (2012). *HE STRUCTURATION OF THE YEMENI REVOLUTION*. Presses de Sciences Po.
15. Robinson , E., Frier , K., Cragin, K., Bradley, A., Egle, D., Bryce, L., & Steinberg, P. (2017). *What are the factors that drive individuals to reject violent extremism in Yemen?* California: National Defense Research Institute - Publications.
16. Stenslie, S. (2013, March). *Not Too Strong, Not Too Weak: Saudi Arabia's Policy Towards Yemen*. Oslo: The Norwegian Peacebuilding Resource Centre.



17. Salisbury, P. (2015, 02). Yemen and the Saudi–Iranian ‘Cold War’. *Middle East and North Africa Programme* , p. 1.
18. Al Muwdea, A. N. (2015, 01 01). Prospects for the transformations in Yemen in the light of the Houthi expansion. *Journal of Middle Eastern Studies*, pp. 13-14.
19. Halliday, F. (1990). *Revolution and Foreign Policy: The Case of South Yemen, 1967-1987*. Cambridge: Cambridge University Press.
20. Boucek, c. (2010). War in Saada From Local Insurrection to National Challenge. *Yemen on The Brink Carnegie Endowment for International Peace*, pp. 1-8.
21. McLaughlin, D. (2007). *Yemen*. Bradt Travel Guides.
22. Ghanem, A. (2019, 03 01). *Challenging social fragmentation in Yemen*. Retrieved from The Sana’a Center for Strategic Studies: <https://sanaacenter.org/>
23. Al-Dhaheiri, M. (2004). *Society and state in Yemen: a study of the tribe's relationship to political and party pluralism*. Cairo: Madbouly Library.
24. Al-Shargabi, A. (2009). *The political role of the tribe in Yemen*. Sanaa: Yemeni Observatory for Human Rights.



(12)

Reyhan ÇEKER

TÜRKİYE’NİN BOSNA-HERSEK’TEKİ KAMU DİPLOMASİSİ KULLANIMI ve SONUÇLARI PUBLIC DIPLOMACY USE and RESULTS ON TURKEY BOSNIA-HERZEGOVINA

ÖZ

Bosna Hersek, Türkiye’nin dış politikasında her dönemde önemli bir yere sahip olmuştur. Gerek coğrafi açıdan buldukları konumlar gerekse de tarihi ve kültürel ortaklıkları iki devleti birbirlerine yakınlaştıran etkenler olmuşlardır. Türkiye’nin Balkan coğrafyasında etkili olabilmesi açısından, bölgedeki devletlerle yapacağı işbirlikleri gittikçe değer kazanmaya başlamıştır. Özellikle 2. Dünya Savaşı’nın ardından devletlerarasında silahlı çatışmaların ve askeri güç kullanılarak yapılan baskıların azaltılmasına yönelik politikalar uygulanmaya başlanmış, kültürel diplomasi kavramı da bu yıllarda ortaya çıkmıştır.

Gelişen teknolojiler ve buna bağlı olarak artan iletişim imkânları toplumların bilgiye ulaşmalarını çok büyük ölçüde kolaylaştırmıştır. Bu bilgi ve iletişim çağında, geleneksel diplomasi eski etkisini yitirmeye başlamıştır. Devlet adamlarının veya diplomatların değil, toplumların iyi yönde düşünmesini sağlamak için yapılan faaliyetler bütününe ise kültürel diplomasi denmektedir. Kültürel diplomasiyi bir tür devletlerarası halkla ilişkiler olarak görmek mümkündür. Bu bağlamda Türkiye, Bosna Hersek ile olan ilişkilerinde kültürel diplomasi öğelerini kullanmaktadır. Bu çalışmada Türkiye’nin kültürel diplomasi ve yumuşak güç kullanımının faydalı ve gerekli olduğu, özellikle de Bosna Hersek gibi tarihi ve kültürel bağların bulunduğu ülkelere yönelik olarak kullanılmalarının isabetli olacağı belirtilmiştir.

Anahtar Kelimeler: Türk Dış Politikası, Bosna Hersek, Yumuşak Güç, Kültürel Diplomasi.

ABSTRACT

Bosnia and Herzegovina, Turkey's foreign policy has been an important place in each period. Both geographically located locations and historical and cultural partnerships were the factors that brought the two states closer together. Turkey may be effective in terms of the Balkans; cooperation began to appreciate gradually be made with states in the region. In particular, after the Second World War, policies to reduce the repression of armed conflicts and military forces began to be implemented and the concept of cultural diplomacy emerged in these years.

Emerging technologies, and consequently, increased communication opportunities have greatly facilitated the access of societies to information. In this age of information and communication, traditional diplomacy has lost its former influence. The activities carried out to ensure that societies do not think well, rather than statesmen or diplomats, are called cultural diplomacy. It is possible to see cultural diplomacy as a kind of interstate public relations. In this context, Turkey is using elements of cultural diplomacy in its relations with Bosnia and Herzegovina. In this study, Turkey's soft power and cultural diplomacy as necessary and beneficial, especially as Bosnia and Herzegovina would be appropriate for use as historical and cultural ties to countries where stated.

Keywords: Turkish Foreign Policy, Bosnia and Herzegovina, Soft Power, Cultural Diplomacy.



GİRİŞ

Bu çalışmanın amacı Türkiye'nin Balkan coğrafyasına dair geliřtirdiđi dıř politikasını, özellikle Bosna Hersek üzerinden deđerlendirmektir. Bu deđerlendirme yumuřak gúc kavramı merkeze alınarak yapılmaya çalışılacaktır. Bu çalışmada cevap aranan soruların bařında Türkiye aısından yumuřak gúc odaklı bir dıř politika stratejisinin ne denli yararlı olduđudur. Günümüzün küreselleřen sisteminde, devletlerin dıř politika stratejileri belki de hiç olmadıđı kadar deđerli bir konumdadır. Dıř iliřkilerde izlenen yol, o ülkenin neredeyse bütün hayatı faaliyetlerine etkisini göstermektedir. İřte bu sebeple tarihi ve kültürel bađlarımızın bulunduđu bir coğrafyadaki ülke veya ülkelerle olan iliřkilerimiz de gerek toplumsal gerekse de ticari aайдan çok deđerlidir. Bosna Hersek ile kurulmaya çalışılan yakın iliřkilerin, kamu diplomasisi perspektifinden deđerlendirilmesi, hem Türkiye hem de Bosna Hersek ne gibi faydalar sađladıđı ve sađlayabileceđi incelenmek istenen konuların bařında yer almaktadır.

Konunun genel anlamda kapsamının çok geniř oluřu bazı sınırlamaların getirilmesini zorunlu kılmaktadır. Bu sınırlamaların en önemlisi deđerlendirilecek tarihi aralıđıdır. Çünkü Bosna Hersek ile Türkiye'nin ortak tarihleri yaklaşık 16. yüzyıla dayanmaktadır. Bu kadar uzun bir süre içerisinde gerçekteřtirilen bütün faaliyetlerin deđerlendirilmesi böyle bir çalışmada mümkün olamayacađından, iliřkilerin 2000'li yıllardan günümüze deđin olan süreçte incelenmesinde karar kılınmıřtır. Ayrıca Bosna Hersek-Türkiye iliřkileri özellikle son yıllarda hemen hemen her alanda çok aktif bir şekilde devam ettiđinden, iliřkiler sadece kamu diplomasisi ve yumuřak gúc kavramları üzerinden deđerlendirmeye tabii tutulacaktır. Özellikle kültürel ve toplumsal etkileřimin gittikçe arttıđı bu dönemde, kültürel diplomasinin çalışmanın kapsamını oluřturması makul görölmüřtür.

Devletler tarih sahnesinde oldukları tarihten itibaren çeřitli sebeplerle iliřkiler kurmuř ve bu iliřkiler neticesinde geliřmiř veya yok olmuřlardır. Yakın geçmiře dek devletlerin birbirleriyle kurdukları iliřkilerin özel olarak incelenmesi karřılařılan bir mesele deđildi. Uluslararası iliřkiler disiplininin ortaya çıkıřıyla birlikte bu konu hakkında arařtırmalar yapılmaya bařlandı. Devletlerarasında ne tür iliřkilerin devletleri daha iyi bir noktaya taşıyacađı da yapılan arařtırmaların konularındandı. Bu bađlamda, okuduđunuz çalışmada, dıř politikada kültürel diplomasi ve yumuřak gúc kullanımının, devletler aısından geleneksel diplomasi uygulamalarına göre daha etkin ve uzun vadede daha yararlı olduđu düşüncesi üzerinden hareket edilecektir. Bu düşüncenin Türk dıř politikasındaki izleri sürülecek, Bosna Hersek örneđi ise ana hareket noktasını oluřturacaktır.

Çalışmada alana dair literatür taramasından faydalanılacak; konuya dair kitaplar, makaleler, yüksek lisans ve doktora tezleri, gazete yazıları, raporlar gibi kaynaklar arařtırılarak sonuca varılmaya çalışılacaktır. Özellikle Türkiye Cumhuriyeti devletinin Bosna Hersek'te faaliyet halinde olan kamu kurumlarının hazırladıkları raporlar ve bu kurumlarda görev alanların bilgilerinden istifade edilmeye çalışılacaktır.

1. Türkiye ve Yumuřak Gúc Kullanımı

Gúc istediđiniz sonuçları elde etme ve bu sonuçları elde etmek için gerekirse bařkalarının davranıřlarını deđiřtirme yeteneđi olarak tanımlanırken (Nye, 2003); Yumuřak gúc ise bir aktörün hedefe giderken diđer aktörlerin kendinden etkilenerek kendine çekebilme gücü denebilir. Eđer diđer aktörler kendi istekleri ile belirleyici aktörün istediđi şekilde davranıyorlarsa ve belirleyici olan aktör diđerlerini zorlamadan istediđi sonucu alabiliyorsa o zaman belirleyici aktör yumuřak gúc sahibidir. Bu anlamda önemli unsur cazibedir. Diđer aktörün isteđini řekillendirebilen aktör yumuřak gúc sahibidir (Çamır, 2009, s. 37)

Diplomatik iletiřim gerçekten de zihin ve kalpleri kazanmayı, bireyleri ve grupları anlamayı ve etkilemeyi amaçlayan "yumuřak güce" dayalı bir kavrama evrilmiřtir . J. S. Nye de bilgi çađının bir sonucu olarak teknolojinin hayatın her alanına nüfuz etmesi ve sosyal iliřkileri yeniden tanımlamasıyla gücün farklı bir boyuta girdiđini savunmaktadır (Nye, 2005). Ayrıca Snow'a göre yumuřak gúc temelde kültür, deđerler ve ideoloji gibi soyut ve dolaylı etkisi olan unsurlara dayanmaktadır (Snow, 2009).

Yumuřak gúc kavramı ayrıca son yıllarda akademik ve siyasal düzlemlerde adından söz ettiren bir kavram haline gelmiřtir. Eřzamanlı olarak yumuřak güce sahip olmanın uluslararası iliřkiler düzleminde bir bařarı ölçütü olarak tanımlanmasına sıklıkla rastlanır olmuřtur (Yapıcı, 2015, s. 21).



3 Yumuşak güçle hedeflenen, başkalarının düşüncelerine ve davranışlarına nüfuz edebilmek ve onların kendiliğinden, lehinize bir davranış değişikliğine gitmesini sağlayabilmektir. Bunun yolu da öncelikle başka toplumlarla iletişime geçmek ve onları etkilemekten geçmektedir (Sancak, 2016).

Yumuşak güç bağlamında amaç, hiçbir zaman hedef aktörü ötekileştirmek, yok etmek değil; hedef aktörün algı ve düşünce boyutuna odaklanarak en az arzu edilen sonuç kadar hedefin cezbedilmesidir. Bu maksatla hedef aktörün duygu ve mantık mekanizmaları, kaynak aktör ile fikirde müşterekliğe gidecek ve aynı ideal ve amaçlara ulaşmak yönünde sevk edilecek şekilde içsel ve dışsal dengesi olan değerler ve politikalar yürütülmelidir. Burada esas olan, kaynak aktörün yüksek kapasitif gücü, hedef aktörde somut değerlere yönelik hayranlık uyandırırken; kuşatıcı ve kapsayıcı yüksek siyasal ve kültürel değerleri de hedef aktörde cazibe yaratması ve hedef aktörü cazibe yaratan bu değerlerinin elde edilmesi yönünde bir istikamete yöneltmesidir (Özel, 2018, s. 21).

Beğenilen, cazibe yaratan ve etkisinde kalınan bir kültürünüz varsa bunun yumuşak güce dönüşmesi muhtemeldir aksi takdirde bunu kısa zaman içinde inşa etmek mümkün değildir. Meseleye Türkiye açısından bakıldığında Türkiye'nin sahip olduğu kültürel zenginlik ile bu konuda iyi bir potansiyele sahip olduğu görülmektedir. Her şeyden önce Türkiye, dünyada ilk medeniyetlerin ortaya çıktığı ve medeniyetlerin beşiği olarak adlandırılan bir havza içerisinde yer almaktadır. Bu yönüyle de sahip olduğu kültürel doku içerisinde baskın Türk kültürünün yanında binlerce yıllık bir birikimin varlığından söz edilmektedir (Yuvalı, 1996).

Türkiye'nin Kafkasya-Orta Asya bölgesi üzerinde siyasi nüfuz elde etme politikaları ve bu bölgeyle kurulacak ilişkiler özellikle belirsizliğini koruyan AB ile bütünleşme sürecinin zorunlu ve tamamlayıcı bir parçası haline gelmiştir. Bu sebeple Türkiye bölgeye yönelik politikalarını değiştirmiş ve kendisini bölgede ekonomik temelli işbirliğine öncelik veren bir yumuşak güç olarak sunmuştur (Denizhan, 2010, s. 17-23)

Geleneksel diplomasi, devletlerin diğer ülkelerin resmi temsilcileri ve akredite edilmiş diplomatlarıyla devletlerarası ilişkileri yürütme sanatıyken kamu diplomasisi, bir ülkenin diğer devletlerin halklarıyla iletişim politikasıdır. Küreselleşen dünyada iki ülke ilişkilerinin sadece devletlerarası düzeyde inşa edilmesi artık iletişim ve dijital çağda yetersiz kalması nedeniyle devletler, toplumsal düzeyde ilişkilerini geliştirmek üzere kamu diplomasisini geliştirmişlerdir. Bu anlamda kamu diplomasisi, iletişim politikalarıyla doğrudan ya da dolaylı yollardan diğer ülkelerin halklarına ulaşarak ilişki inşa etme yöntemidir (Ekşi, 2018, s. 10) ve yumuşak güç kullanımında etkisi gözarda edilemez. Örneğin; 2009 yılında faaliyetlerine başlayan Yunus Emre Enstitüsü, ağırlıklı olarak dünyaya Türkçe öğretmeyi misyon edinmiş Türkiye'nin kültürel diplomasisinden sorumlu bir kurumdur. Türkçe'nin bir dünya dili haline gelmesini ideal bir hedef olarak belirleyen kurum, bu amacını gerçekleştirmek üzere dünyanın dört bir tarafına kültür enstitüleri açmaktadır (Ekşi, 2018, s. 16) ; bu da toplumsal düzeyde ilişkilerini geliştirmek üzere kamu diplomasisini yumuşak güçteki etkisini göstermektedir.

Son dönemde Türkiye'nin yumuşak güç alanında etkili olması sadece tarihi geçmişinin ve kültürünün etkisi değil aynı zamanda iç ve dış politikalarının uluslararası arenada da saygı görmesinin göstergesidir; çünkü yumuşak güce sahip olmanın en temel göstergesi uluslararası arenada iç ve dış politikaların meşru görülmesidir.

Nye, yaklaşık otuz yıl önce yumuşak güç kavramını geliştirirken yumuşak gücün üç ana kaynağının altını çizdi: kültür, politik değerler ve dış politika. Konuyla ilgili akademik literatürün kapsamlı bir incelemesine dayanan USC Center on Public Diplomacy'nin yaptığı Soft Power 30 analizi Nye'nin üç yumuşak gücün temel kaynaklarına ve bir ülkenin algılarını etkileyen kapsamlı bir dizi faktörü ve ardından yumuşak güç kaynaklarına göre yapılmış bir rapordur. Raporun sonuçlarına göre ilk üçte sırasıyla Fransa, İngiltere ve Almanya yer almaktadır. Türkiye ise 2017 yılında 30. Sırada iken 2019'da 29. olmuştur (Portland, 2019).

Uluslararası ortamda Türkiye'nin saygınlığının artması dış politikada yürütülen kültürel faaliyetlerin ve insani yardımların olduğu söylenebilir. AK Parti sonrası dönem kültür ve medeniyet unsularının göz önünde tutularak dış politikada yumuşak güç kavramının vurgulanması Türkiye'nin yumuşak gücünü olumlu yönde etkilemiştir. Ayrıca, dış politikasında uluslararası hukukun üstünlüğüne saygı duyması ve iç



politikasında da, demokraside reformlar yapması, insan hakları, düşünce özgürlüğü, kadın-erkek eşitliği gibi, konularda düzenlemelere gitmesi uluslararası alanda daha çok itibar görmesine ve sözünün dinlenmesine sebep olmuştur (Çavuş, 2012).

Bir diğer ifadeyle, milli değerlerle küresel ihtiyaçları giderebilme anlayışıyla hareket etmek Türkiye'yi daha barışçıl ve bölgede etkili bir aktör haline getirmektedir. Türkiye'nin sahip olduğu Yumuşak güç alanında faaliyetler sürdüren kurumlar da önemli yumuşak güç kaynaklarıdır. Türkçe konuşulan Türkî cumhuriyetlerde kalkınma yardımları sağlamanın yanı sıra, ekonomik, kültürel, eğitim sosyal, teknik ve ticari alanlarda faaliyet gösteren bir kurum olan TİKA (Türk İşbirliği ve Kalkınma İdaresi Başkanlığı) Türkiye'nin yumuşak gücüne katkı sağlayan başlıca kurumlardandır. Ayrıca, Yunus Emre Enstitüsünün de yurtdışında Türk kültür ve dilini yaymak için gerçekleştirdiği projeler nedeniyle önemi vurgulanması gereken kurumlardır ve bu kurumlar Bosna Hersek'te çok önemli projelere imza atmıştır.

2. Balkanların Türkiye İçin Önemi

Türk diplomasisi Osmanlı diplomasisinin devamı olarak söylenebilir (Oran, 2009). Dolayısıyla Türkiye Cumhuriyeti'nin tarihsel bağlarının olması ve balkanların jeopolitik önemi sebebiyle her iki dönemde de stratejik önemi benzerlik göstermektedir.

Osmanlı Devleti'nin balkanlarda 550 yıl hakimiyet sürmesi bölgeyi sosyal ve kültürel etkisi altına almış olduğunu göstermektedir. Bugün de yaklaşık bir milyon türk ve 8 milyon Müslüman nüfus yaşamaktadır (Sancaktar, 2010).

(Nye, Soft Power: The Means to Success in World Politics, 2005)

Bölgedeki Müslüman Osmanlı kalıntıları, Türkiye'de yaşayan Türk azınlıklar ve Balkan kökenli nüfus, Türkiye'nin Balkanlar'daki doğrudan tarihi ve kültürel bağlarıdır ve aynı zamanda Türkiye'nin bölgeye sürekli ilgisini gerektiren bir özelliktir (Uzgen, 2001).

Aynı şekilde Balkanlar'daki Türk ve Müslüman topluluklarının Türkiye'yi koruyucu olarak görmesi, Türkiye'yi bölgeye sürekli ilgi göstermeye mecbur etmektedir (Uzgen, 2001). Örnek vermek gerekirse 1950'lerde Bulgaristan'dan sınır dışı ettirilen türklere otuzbeş bine yakın göçmen;1989'da ise Özal döneminde üçyüz elli bine yakın göçmen Türkiye'ye kabul edilmiştir (Balcı, 2017).

Balkanlar geçmişten günümüze hep Türkiye için stratejik öneme sahip olmuştur; çünkü Avrupa'ya açılan ekonomik ve siyasi ilişkilerinin sürdürülebilmesi adına bir kapıdır Balkanlar. Bu sebeple balkanlarda etkin olabilmek Osmanlı için ne kadar önemliyse Türkiye Cumhuriyeti için de önemli olmuştur. Bu kapının açık kalması orada etkili olabilmeye doğru orantılıdır. Bu politika Osmanlı'da nasıl önem arz ediyorsa aynı şekilde Türkiye Cumhuriyeti'nde de devam etmektedir (Oran, 2009). Kısacası Türk dış politikasının Balkanlar'daki tarihsel gelişimine baktığımızda bölgenin Türkiye için her zaman önemli olduğunu söyleyebiliriz (Uzgen, 2001).

Balkanlar ya da Balkan Yarımadası, Güney Avrupa'daki üç büyük yarımadadan en doğuda olanıdır. Balkan Yarımadası güneyde Akdeniz, batıda Adriyatik Denizi, doğuda Karadeniz ve Ege Denizi (Adalar Denizi) ile çevrilidir (Çelik, 2009).Belirtilen sınırlar içerisindeki ülkelerden biri de 1992'de bağımsızlığını kazanan Bosna-Hersek'tir (Kodaman, 2014).

3. Türkiye'nin Yumuşak Güç Kullanımı: Bosna Hersek Örneği

Türkiye 1990'lardaki savaş sırasında ve sonrasında elindeki bütün olanaklarla Boşnaklara destek olmuş ve bu politikasını 2000'lerin sonuna kadar belirgin bir değişiklik olmaksızın sürdürmüştü. Bu politika özellikle; Bosna-Hersek'in toprak bütünlüğünün korunması, ülkenin AB ve NATO üyeliğinin desteklenmesi gibi temel unsurlara dayanıyordu (Oran,2001, III cilt).

2009 sonunda canlanan girişimler sıra sında Türkiye önemli bir adım attı: Hem Sırbistan hem de Bosna'daki Sırp unsuruyla ilişkilerini geliştirmeye başladı. Böylece, Müslüman Boşnakları desteklemenin yanı sıra, Bosna'daki tikanıklıkta önemli pay sahibi olan Sırp'ları ikna sürecine girişti. Özetle, Türkiye, 2000'lerdeki uzun sessizlikten sonra Bosna'daki gelişmelere da hil oldu ve tıpkı 1990'larda olduğu gibi, bu



kez farklı uluslararası ve bölgesel denge ler içinde diplomatik etkinliğini ortaya koyabildi (Oran,2001, III cilt, sy 698)..

3.1. YUNUS EMRE ENSTİTÜSÜ

Yurt dışındaki ilk Yunus Emre Türk Kültür Merkezini 2009 yılında Saraybosna'da açıldı ve aradan geçen yılda, Yunus Emre Enstitüsü (YEE) başta beş kıtaya yayılmış 58 kültür merkezimiz olmak üzere, dünyanın her yerinde dil, bilim ve kültür etkinlikleri düzenleyebilecek bir kapasiteye erişti ve Türkçe ve kültür-sanat faaliyetlerimiz aralıksız devam etmektedir ve Bosna Hersek özelinde de her yıl yapılan etkinlikler de vardır ve sadece 2019 yılında yapılan faaliyetlerin bir kısmına değinilecektir.

Yunus Emre Enstitüsünün kuruluşunun 10'uncu yıl dönümü onuruna Uluslararası Türk Kültür Teşkilatı (TÜRKSOY) iş birliğiyle "Türk Dünyası Ezgileri" konserleri düzenlendi. Kültür ve Turizm Bakanlığı Sinema Genel Müdürlüğünün desteğiyle Yunus Emre Enstitüsü tarafından düzenlenen Türk Film Haftası'nda, Türk sinemasının seçkin örnekleri ile birlikte çocuklar için özel film gösterimleri düzenlendi (YUNUS EMRE ENSTİTÜSÜ, 2019).

2019'da düzenlenen Türk Film Haftası sebebiyle Yunus Emre Enstitüsünün davetlisi olarak Bosna Hersek'te bulunan ünlü oyuncu Gürkan Uygun'la "Ankara Yazı Veda Mektubu" filminden sonra söyleşi gerçekleştirildi. Filmlerin gözden kaçırılan olayları kurgu yoluyla seyirciye ulaştırmayı amaçladığını kaydeden Uygun, "Acılar aynı yaşanır. Fikirler farklı olabilir, ama acılar tektir. Başrolünü üstlendiğim Ankara Yazı-Veda Mektubu da bunu anlatıyor." ifadelerini kullandı (YUNUS EMRE ENSTİTÜSÜ, 2019).

Türkiye, Kuzey Makedonya, Kosova, Azerbaycan, Gagavuzya, Bulgaristan, Romanya ve Bosna Hersek'ten şairler ve şiir sevenlerin katılımı ile Eski Üsküp Çarşısı'ndaki tarihî Davut Paşa Hamamı'nda düzenlenen programda İstanbul Üniversitesi Edebiyat Fakültesi Öğretim Üyesi Doç. Dr. Mehmet Samsakçı, Yahya Kemal Beyatlı'nın hayatı ve eserlerini katılımcılarla paylaştı. Etkinlikte, farklı bölgelerden katılan şairlerin okuduğu şiirlerin yanı sıra Kosova'dan Doğru Yol Türk Kültür Sanat Derneği ekibinin Türk Sanat Müziği dinletisine de yer verildi (YUNUS EMRE ENSTİTÜSÜ, 2019).

Yunus Emre Enstitüsünün yurt dışında açılan ilk merkezi olan Saraybosna Yunus Emre Enstitüsünün 10. kuruluş yıl dönümü nedeniyle ev sahipliği yaptığı etkinliklerden biri de Ömer Faruk Tekbilek konseri oldu. Tarihî Saraybosna Kütüphanesinde (Vijecnica) gerçekleşen konserle Türk müziği Bosna Hersekli müzikseverlerin beğenisine sunuldu (YUNUS EMRE ENSTİTÜSÜ, 2019).

Boşnak âlim Muhammed Hevai Uskufi'nin 1631'de kaleme aldığı Makbul-i Arif, İstanbul Tuzla Belediyesi tarafından yeniden basılarak Bosna Hersek'in Tuzla Belediyesinde düzenlenen tören ile belediye yetkililerine takdim edildi (YUNUS EMRE ENSTİTÜSÜ, 2019).

17. yüzyılda İstanbul'da yaşayıp eğitim gören Tuzlalı Boşnak bir âlim olan Muhammed Hevai Uskufi'nin ilk Türkçe-Boşnakça sözlük olarak kabul edilen eseri Makbul-i Arif'in basımı, iki ülke arasındaki tarihî kardeşliğin daha da pekiştirilmesi amacıyla hayata geçirilen "İki Tuzla Kardeşliği Projesi" kapsamında gerçekleştirildi (YUNUS EMRE ENSTİTÜSÜ, 2019).

DİL

Kültürü meydana getiren bir başka önemli unsur dildir. Hatta dil, kültürün temeli olarak kabul edilmektedir (Ersöz, 2010). Diğer yandan bir kültürü tanımanın ve tanıtmanın en doğrudan ve en kısa yolu dil vasıtasıyla mümkün olmaktadır (Purtaş, 2013)

Üst kültürün içerisinde değerlendirilen eğitim faaliyetleri sadece başka ülkelerden öğrencilere üniversite kapılarının açılması ile sınırlı değildir. Kendi dilini ve kültürünü başka ülkelerde öğreten kültür kurumlarından, yine bu ülkelerde değişik kademelerde faaliyet gösteren eğitim kurumlarına kadar birçok yapılanma bu konu kapsamında yer almaktadır (Sancak, 2016).

Bu bağlamda değerlendirildiğinde Türkiye'nin içinde yer aldığı coğrafyada kendisiyle aynı dili konuşan toplumların var olması noktasında önemli bir avantaja sahip olduğu görülmektedir. Kafkasya, Karadeniz'in kuzeyi ve Orta Asya Bölgesi'nde etnik köken itibarıyla aynı soya mensup ulusların bulunması buralarda Türkiye'nin dilini bir yumuşak güç aracına dönüştürmesine imkân sağlamaktadır (Sancak, 2016).



Türkiye'nin geç de olsa kamu diplomasisi izlemeye başladığı ve iletişim çağına uygun olarak da Türk Dünyasına yönelik kamu diplomasisinin stratejik iletişim yönetimine odaklandığı anlaşılmaktadır. Bu anlamda Türkiye, Türk Dünyasına yönelik kamu diplomasisi yöntemlerinden biri olan stratejik iletişim politikası geliştirmiştir (Ekşi, 2018, s. 18) . Böylelikle çoğu ülke tarafından önemi ancak yakın zamanda anlaşılan kamu diplomasisi, özünü "yumuşak güç" ten alıyor.

İyi niyet protokolünün de imzalandığı programa Türkiye'den katılan Tuzlalı yetkililer, Yunus Emre Enstitüsünün Bosna Hersek'te yürüttüğü "Tercihim Türkçe Projesi" kapsamında Türkçenin seçmeli ders olarak okutulduğu Meydan İlköğretim Okulu'nu ziyaret etti (YUNUS EMRE ENSTİTÜSÜ, 2019).

Türkçe öğrenen Boşnak öğrencilerin, Türkçe şiirler ve şarkılar eşliğinde sergiledikleri halk oyunları gösterisi ile renklenen ziyarette, Bosna Savaşı'nda yaşamını yitiren bir öğrencinin hayatını anlatan "Çocuk Maiyeti" isimli belgeselin gösterimi de yapıldı (YUNUS EMRE ENSTİTÜSÜ, 2019).

Yunus Emre Enstitüsü tarafından 2011-2012 eğitim öğretim yılından bugüne süregelen "Tercihim Türkçe" projesi kapsamında, devlet okullarında seçmeli yabancı dil olarak Türkçe öğrenenlerin sayısı giderek artıyor (YUNUS EMRE ENSTİTÜSÜ, 2019).

Bosna Hersek'te yaklaşık bin öğrenci ile başlayan proje kapsamında ülke genelinde Türkçe öğrenenlerin sayısı bu yıl 8 bini aştı. Öğrencilerin dil öğrenimindeki ihtiyaçlarına destek veren ve ders materyali sağlayan Enstitü, Türkçe öğretmenlerinin mesleki gelişimlerini de desteklemeye devam ediyor (YUNUS EMRE ENSTİTÜSÜ, 2019)..

Resmî müfredatta Türkçenin yer aldığı okullarda görev yapan Bosna Hersekli Türkçe öğretmenlerine yönelik 26-28 Ağustos 2019 tarihlerinde Saraybosna Yunus Emre Enstitüsü tarafından hizmet içi eğitim programı düzenlendi (YUNUS EMRE ENSTİTÜSÜ, 2019).

Eğitim programının ardından Uluslararası Saraybosna Üniversitesinin ev sahipliğinde Bosna Hersek Sivil İşler Bakan Yardımcısı Adnan Huskic, Yunus Emre Enstitüsü Başkanı Prof. Dr. Şeref Ateş ve Türkiye'nin Saraybosna Büyükelçisi Haldun Koç'un katılımı ile Tercihim Türkçe Projesi Değerlendirme Toplantısı gerçekleştirildi. Ülkedeki Türk kurumlarının temsilcileri, okul müdürleri ve öğretmenlerin de yer aldığı toplantıda, Bosna Hersek ile Türkiye arasındaki güçlü bağlara vurgu yapıldı. Yunus Emre Enstitüsünün Bosna Hersek'te 10 yıldır yürüttüğü faaliyetlerin bu güçlü bağların somut bir göstergesi olduğunu belirtilirken Türkçe öğrenen öğrencilerin iki ülke arasındaki beraberliği güçlendirecek birer köprü olduğunun altı çizildi (YUNUS EMRE ENSTİTÜSÜ, 2019).

3.2. TİKA

Türkiye'nin yurtdışında yapılacak faaliyetleri ve dış politika önceliklerini uygulayacak, koordine edecek bir organizasyon ihtiyacını gidermek için Türk İşbirliği ve Koordinasyon Ajansı Başkanlığı (TİKA) 1992 yılında kurulmuştur. Dış politikamıza aktif politika anlayışının yerleşmesi ile TİKA ortak değerlere sahip olduğumuz ülkeler başta olmak üzere birçok bölge ve ülkede Türk dış politikasını uygulayıcı bir aracı haline gelmiştir. TİKA'nın o yıllardaki amacını Türk Cumhuriyetlerinin kendi sosyal yapısını üretmesi, kendi kimliğini sağlıklı bir şekilde inşa etmesi, kültürel ve siyasi hakların gelişmesi, teknik alt yapı konusunda eksiklerin giderilmesi olarak özetleyebiliriz. Eğitim, sağlık, restorasyon, tarımsal kalkınma, maliye, turizm, sanayi alanında bir çok proje ve faaliyet TİKA tarafından gerçekleştirilmiş. TİKA Program Koordinasyon Ofislerinin ilki Türkmenistan'da açılmış; ilerleyen dönemlerde Avrasya bölgesinde bulunan ofis sayısı 6'ya çıkmıştır. Türkiye'nin dostluk, kardeşlik ve işbirliği eli aynı heyecanı taşıdığımız ülkelere ulaşmıştır (TİKA, 2020).

Bu ülkelerden en önemlisi de Bosna Hersek'tir. TİKA Saraybosna Ofisi'nin kurulduğu 1995 yılından bugüne kadar ortak tarihi ve kültürel mirasın korunmasından eğitim ve sağlığa, sosyal ve idari altyapıların geliştirilmesinden üretim sektörlerine kadar birçok alanda projeler ve faaliyetler gerçekleştirdi. Türkiye TİKA aracılığıyla 1995-2018 yılları arasında gerçekleştirdiği 850 proje ve faaliyet ile dost ve kardeş ülke Bosna Hersek'e kalkınma ve işbirliği desteğini göstermektedir. T.C. Saraybosna Büyükelçisi Sayın Haldun KOÇ'un belirttiği üzere: "TİKA, tüm dünyada samimi duygularla gerçekleştirmekte olduğu projelerle farkını hissettirmektedir. Bosna Hersek, Türkiye ile ilişkileri bakımından her zaman önde gelen özel bir ülkedir. İki



ülke arasındaki tarihten gelen güçlü bağ, bugün ekonomik ve sosyal alanda güçlü işbirlikleri ile devam etmektedir. TİKA gerçekleřtirdiđi proje ve faaliyetlerle Bosna Hersek'in kalkınmasına omuz vermekte ve sürdürülebilir kalkınma odaklı projeler yürütmektedir. Bu anlamda TİKA'nın faaliyetleriyle gurur duyuyoruz. Türkiye, TİKA ve diđer kurumlarıyla bu güzel ülkenin yanında olmaya devam edecektir" (TİKA, 2019).

Ařađıda bu faaliyetlere Türkiye Kalkınma Yardımları Raporu (2018) verilerine göre bazılarında değinmeye çalışılacaktır.

Bosna Hersek iki taraflı resmi kalkınma yardımlarından en çok yararlanan ülkeler arasındadır. 18 milyon dolar ile dokuzuncu sırada Bosna Hersek gelmektedir.

Bosna Hersek'in başkenti Saraybosna'da Vakıflar Genel Müdürlüğü ile Bosna Hersek İslam Birliđi Vakıflar İdaresi iş birliğinde 5bin metrekare arazi üzerinde 59 oda ve 202 yatak kapasiteli öğrenci yurdu inşa edilerek donımı sağlanmıştır.

Afet ve acil durumlarda insani kayıpların önlenmesi bakımından acil tıbbi müdahale ve medikal kurtarma kapasitelerinin geliştirilmesi özellikle az gelişmiş ve gelişmekte olan ülkeler açısından önem taşımaktadır. Sz konusu kapasitenin oluşturulması amacıyla uygulanan acil tıp kapasite artırma programı (ATKAP) dahilinde sağlık alanında alıcı ülkelerde beşeri sermayenin geliştirilmesi ve yerli eğitimciler havuzunun oluşturulmasına yönelik kurslar Bosna Hersek'te düzenlenmiştir.

2018 yılında kültür varlıklarında restorasyon faaliyetleri tamamlanmıştır. Bunların bazıları Gradiřka Derviş Hanım Medresesi, Çayniçe Sinan Bey Camii, Foça Alaca Camii, Saraybosna- Başarşarı(Hoca Durak) Camii, Travnik Alaca Camii, Banja Luka Arnaudiye (Defterdar) Camii ve Fojnika Medresesi.

Bosna Hersek – Saraybosna Kantonu'na Otobüs Desteđi

TİKA ve İETT Genel Müdürlüğü arasında imzalanan iş birliđi protokolüne istinaden, İETT Genel Müdür- lüğü'nce Bosna-Hersek'in Saraybosna Kantonu'nda ulaşım hizmetlerinin geliştirilmesi hedefiyle, şehir içi ulaşımında kullanılmak üzere yedek parçalarıyla beraber toplamda 15 otobüs hibe edilmiştir.

Bosna Hersek ormanlarında görülen ararlı organizmalarla ve orman yangınlarıyla mücadele hizmetlerinde kullanılmak üzere 2 adet yangın söndürme aracı, 2 adet mini kazıcı yükleyici, bir adet yangın ilk müdahale aracı telsiz, dürbün, yangına dayanıklı elbise gibi çeşitli malzemeler ve bir böcek üretim laboratuvarı kurulması için gerekli ekipmanlar Konjic,Donji Vakuf, Prenj Orman Müdürlükleri ve Japlanica Belediyesi'ne hibe edilmiştir.

Ayrıca Orman Genel Müdürlüğü'nün TİKA ile iş birliđi halinde Saraybosna'da hibe olarak yaptırdığı Saraybosna Kent Ormanı'nın yapım çalışmaları çerçevesinde tamamen ahşap malzemeyle kurulan kır kahvesi, tuvaletler, oyun alanları ve giriş bekçi kulübeleri gibi sosyal tesisler inşa edilmiştir.

Bosna Hersek – Çocuk Parkı

Türk Dünyası Belediyeler Birliđi üyesi Şehzadeler (Manisa) Belediyesi tarafından, Bosna Hersek'teki kardeş şeh- ri Donji Vakuf'ta yaptırılan Çocuk Parkı, 13 Eylül 2018 tarihinde düzenlenen törenle açılmıştır. Bu park Donji Vakuf'ta hem çocukların oyunlar oynayabileceđi hem de yetişkinlerin spor yapabileceđi ilk ve tek park olma özelliđi taşımaktadır (TİKA, 2019)

Bosna Hersek – Yanya Nehri Islahı

Bosna Hersek'in kuzeydoğusunda yer alan ve başkent Saraybosna'ya 200 km uzaklıkta bir şehir olan Yanya'da 2014 yılında yaşanan sel felaketleri, şehirde büyük mal kayıplarına sebep olmuştur. TİKA tarafından sağlanan destekle nehir yatađı genişletilip derinleştirilmiş, nehir yatađı kenarlarına betonarme yapı ile istinat duvarları kurulmuş, nehir akışı düzenli hale getirilerek yağışların sel felaketine dönüşmesi engellenmiş, ayrıca nehir üzerinde inşa edilen yeni köprü sayesinde vatandaşların şehrin karşı kısmına ulaşımı kolaylaştırılmıştır. (TİKA, 2019)Bosna-Hersek'te Yerel Halkın Gıda Güvenliğine Katkıda Bulunmak Amacıyla Sera Kurulmuştur.



SONUÇ

Balkanlar'ın Türkiye açısından önemi, bölgeyle Türkiye'nin tarihsel bağları ve bölgenin jeopolitik konumu açısından incelendiğinde daha iyi anlaşılmaktadır.

KAYNAKÇA

1. Çamır, M. (2009). *Yumuşak Güç Kavramı ve Türk Dış Politikasında Yumuşak Güç*. İstanbul: T.C. GENELKURMAY BAŞKANLIĞI HARP AKADEMİLERİ KOMUTANLIĞI STRATEJİK ARAŞTIRMALAR ENSTİTÜSÜ MÜDÜRLÜĞÜ.
2. Çavuş, T. (2012, Aralık). Dış Politikada Yumuşak Güç Kavramı ve Türkiye'nin Yumuşak Güç Kullanımı . *Kahramanmaraş Sütçü İmam Üniversitesi İktisadi ve İdari Bilimler Dergisi* , 2(2), 23-36.
3. Çelik, N. (2009). *Türkiye'nin Orta ve Uzun Vadede Stratejik Öncelikleri : Balkanlar*. İstanbul, Gebze, Türkiye: T.C. Gebze Yüksek Teknoloji Enstitüsü Sosyal Bilimler Enstitüsü Milli Güvenlik Stratejileri Anabilim Dalı.
4. Özel, C. (2018). Yumuşak Güce Bütünsel Bakış. *Güvenlik Bilimleri Dergisi*, 1-27.
5. Balcı, A. (2017). *Türkiye Dış Politikası İlkeler, Aktörler ve Uygulamalar*. İstanbul: Alfa Kitap.
6. Denizhan, E. (2010). TÜRKİYE'NİN KAFKASYA VE ORTA ASYA POLİTİKASI VE TİKA. *SOSYAL VE BEŞERİ BİLİMLER DERGİSİ*, 2(1).
7. Ekşi, M. (2018). *Kamu Diplomasisi ve AK Parti Dönemi Dış Politikası*. Ankara: Siyasal Kitabevi.
8. Ersöz, E. (2010). Türk-Arap Toplumunda Kültürel Etkileşim. *Arap-Türk Sosyal Bilimler Kongresi Seçme Tebliğler* (s. 407-415). Ankara: ATCOS.
9. Kodaman, T. H. (2014). 21. Yüzyıl Balkan Jeopolitiğinin Çok Boyutlu Bir Bakış Açısı ile İncelenmesi ve Türkiye'ye Etkilerinin Değerlendirilmesi. *Süleyman Demirel Üniversitesi İktisadi ve İdari Bilimler Fakültesi Dergisi*, 19(1).
10. Nye, J. S. (2003). *JAmerikan Gücünün Paradoksu*. (G. Koca, Çev.) İstanbul: Literatür Yayınları.
11. Nye, J. S. (2005). *Dünya Siyasetinde Başarının Yolu Yumuşak Güç*. (R. İ. AYDIN, Çev.) ELİPS KİTAP.
12. Nye, J. S. (2005). Soft Power: The Means to Success in World Politics. *International Journal*, 61(1).
13. Oran, B. (2009). *Türk Dış Politikası: KURTULUŞ SAVAŞINDAN BUGÜNE OLGULAR, BELGELER, YORUMLAR* (Cilt 1). İstanbul: İletişim Yayınları.
14. Portland. (2019). *Soft Power 30 : A Global Ranking of Soft Power 2019*. USC Center on Public Diplomacy.
15. Purtaş, F. (2013). Türk Dış Politikasının Yükselen Değeri: Kültürel Diplomasi. *Gazi Akademik Bakış*, 7(13).
16. Sancak, K. (2016). *Uluslararası İlişkilerde Güç Kavramı ve Yumuşak Güç*. Ankara: Nobel Yayınları.
17. Sancak, K. (2016). Yumuşak Güç Kaynağı Olarak Kültür ve Türkiye'nin Yumuşak Gücünde Kültür Faktörü. *Balkan and Near Eastern Journal of Social Sciences*, 4(2).
18. Snow, N. (2009). Rethinking Public Diplomacy. P. T. Nancy Snow içinde, *Handbook Of Public Diplomacy*. New York: Routledge.
19. TİKA. (2019). *TİKA'dan Bosna Hersek'te 850 Proje*. TİKA: https://www.tika.gov.tr/tr/haber/tika%27dan_bosna_hersek%27te_850_proje-50464 adresinden alındı
20. TİKA. (2019). *TÜRKİYE KALKINMA RAPORLARI 2018*. ANKARA: TİKA STRATEJİ GELİŞTİRME DAİRESİ BAŞKANLIĞI.
21. TİKA. (2020). *Hakkımızda*. Mayıs 11, 2020 tarihinde TİKA: <https://www.tika.gov.tr/tr/sayfa/hakkimizda-14649> adresinden alındı
22. Uzgel, İ. (2001). Balkanlarla İlişkiler. B. Oran içinde, *Türk Dış Politikası: Kurtuluş Savaşından Bugüne Olgular, Belgeler, Yorumlar* (Cilt 3, s. 690-708). İstanbul: İletişim Yayınları.
23. Uzgen, İ. (2001). Balkanlarla İlişkiler. B. Oran içinde, *Türk Dış Politikası* (Cilt 2, s. 170). İletişim Yayınları.



<http://www.turansam.com>

TURAN-SAM: TURAN Stratejik Arařtırmalar Merkezi * TURAN-CSR: TURAN Center for Strategic Researches

TURAN-SAM Uluslararası Bilimsel Hakemli Dergisi; p-ISSN: 1308-8041, e-ISSN: 1309-4033; Yıl: 2020; Ay: Eylül; Cilt: 12/NAZ, Sayı: 47

TURAN-CSR International Scientific, Peer-Reviewed & Refereed Journal; p-ISSN: 1308-8041, e-ISSN: 1309-4033; Year: 2020; Month: September; Volume: 12/SUMMER, Issue: 47

DOI: <http://dx.doi.org/10.15189/1308-8041>

24. Yapıcı, U. (2015). Yumuşak Güç Ölçülebilir mi? *Uluslararası İlişkiler*, 12(47), 5-25.
25. YUNUS EMRE ENSTİTÜSÜ. (2019, Kasım-Aralık). YUNUS EMRE ENSTİTÜSÜ Bülteni. (57).
26. YUNUS EMRE ENSTİTÜSÜ. (2019, EYLÜL-EKİM). YUNUS EMRE ENSTİTÜSÜ BÜLTENİ. (56).
27. YUNUS EMRE ENSTİTÜSÜ. (2019, TEMMUZ-AĞUSTOS). YUNUS EMRE ENSTİTÜSÜ BÜLTENİ. (55).
28. Yuvalı, A. (1996). Mozaik Kültür Kavramının Türk Kültür Tarihi Bakımından Değerlendirilmesi. *Erciyes Üniversitesi Sosyal Bilimler Enstitüsü Dergisi*, 211-217.



http://www.turansam.com

TURAN-SAM: TURAN Stratejik Arařtırmalar Merkezi * TURAN-CSR: TURAN Center for Strategic Researches

TURAN-SAM Uluslararası Bilimsel Hakemli Dergisi; p-ISSN: 1308-8041, e-ISSN: 1309-4033; Yıl: 2020; Ay: Eylül; Cilt: 12/NAZ, Sayı: 47

TURAN-CSR International Scientific, Peer-Reviewed & Refereed Journal; p-ISSN: 1308-8041, e-ISSN: 1309-4033; Year: 2020; Month: September; Volume: 12/SUMMER, Issue: 47

DOI: http://dx.doi.org/10.15189/1308-8041

(13)

Prof. Dr. Hasan TOSUN²⁰

TÜRK YÜKSEKÖĞRETİM SİSTEMİ ve YAPISAL DEĞİŐİM YÖNÜNDE YENİ ÖNERİLER TURKISH HIGHER EDUCATION SYSTEM and NEW PROPOSALS FOR STRUCTURAL TRANSFORMATION

ÖZ

Türk Yükseköğretim sistemi, esas itibariyle Cumhurbaşkanlığı Başkanlık Sistemi tarafından atanan Yükseköğretim Kurulu (YÖK) tarafından yönetilmektedir. YÖK, ülke yükseköğretim sistemini çağdaş norm ve standartlara taşımak için 1981 yılında kurulmuştur. Bu kurulun kuruluşu, akademik, kurumsal ve idari manada yeniden oluşumun başlangıcı olarak mütalaa edilmiş, ancak hizmet verdiği 40 yıla yakın süre boyunca hedeflenen seviyeye ulaşılammıştır. Bugün, ülkemizdeki yükseköğretim kurumları, homojen ve üretken olmaktan çok uzaktır. Bunların çoğu, yalnızca ülkemizdeki genç insanların öğretim imkânını sağlayacak bir yapıya sahiptir.

Bu çalışmada, dünyada ve ülkemizdeki yükseköğretim sistemi bir tarihsel süreç içinde değerlendirilmekte, mevcut sisteminin eksik ve hatalı yönlerine değinilmekte ve sistemin rehabilitasyonu için yapılması gereken yapısal değışikler ana başlıkları ile önerilmektedir.

Anahtar kelimeler: Eğitim, öğretim, performans değerlendirme, Yükseköğretim Kurulu.

ABSTRACT

The Turkish Higher education system is governed mainly by the Council of Higher Education (YÖK), which is appointed by the Presidential system. YÖK was established in 1981 to carry the country's higher education system to contemporary norms and standards. The establishment of this board was considered to be the beginning of academic, institutional and Administrative re-formation, but the targeted conditions were not reached during the 40 years, in which it served. Today, higher education institutions in our country are far from being homogeneous and productive. Most of them have a structure that will allow only young people in the country to have the opportunity to teach.

In this study, the Turkish higher education system is evaluated in a historical process, the shortcomings of the current system are addressed and the structural changes that need to be made for the rehabilitation of the system are suggested with the main headings.

Keywords: education, teaching, performance assessment, Higher Education Council.

²⁰ Öğretim Üyesi, Eskişehir Osmangazi Üniversitesi, Batı Meşelik, Eskişehir, eposta: htosun@ogu.edu.tr



GİRİŞ

Üniversite; eğitim ve öğretimin yapıldığı, araştırma çalışmalarının yürütülerek bilgi üretildiği ve bu bilginin toplum faydası için sektörlerle aktarıldığı, değişik seviyelerde akademik derecelerin verilebildiği ve insanların meslek sahibi olmalarının sağlandığı bir yüksek öğretim alanı olarak tanımlanmaktadır. Latince “Universitas” kelimesinden gelen üniversite, ilk kurulduğu yıllarda hocaların veya öğrencilerin birliği şeklinde tanımlanmıştır. Bugün ortaya çıkış amaçlarından çok değişik bir işlevselliğe sahip üniversitelerdeki gelişmeler, toplumun sosyolojik dönüşüm sürecine paralel olarak şekillenmiştir (Tosun, 2015).

Günümüz dünyasında devletin, toplumun refah seviyesinin artırılması ve sosyal hayatın düzenlenmesi, insanın maddi ve manevi varlığının gelişmesi için gereken şartları sağlaması gibi temel görevleri vardır. Bu çerçevede eğitim sektörüne de destek yapmaktadır. Eğitim, yatırım gerektiren bir sektördür. Kriterleri çok fazla olan ve sonuçları nicel olarak hemen ortaya konulamayan bu sektörde yapılan yatırımların, getirisi mevcuttur ve geriye dönüş mutlak surette söz konusudur. Tosun (2004); eğitim getirilerini; kişisel ve toplumsal esasta iki ayrı şekilde değerlendirmiştir. Kişisel getiri; eğitim gören kişinin bu eğitiminden dolayı elde ettiği gelirin, eğitim amacı ile yaptığı harcamalara oranıdır. Toplumsal getiri ise, kişinin eğitiminden dolayı ortaya çıkan katma değer, kişinin ve kamunun bu amaçla yaptığı harcamaların toplamına oranı olarak tanımlanır. Kişisel ve toplumsal getirilerin, ülkelerin gelişmişlik seviyesi ile ilgili olduğu belirtilmelidir. Düşük gelir grubu ülkelerde eğitim sonucunda ortaya çıkan kişisel ve toplumsal getiriler, yüksek gelir grubu ülkelere göre çok daha yüksektir. Toplumdaki eğitim seviyesi yükseldikçe, toplumsal getirinönemli ölçüde düştüğü belirtilmelidir. Bu nedenle, gelişmiş ülkelerde toplumsal faydanın artırılması yönünde ilgili kurumsal yapılar için yeni görev tanımları yapılmıştır.

Bugün gelişmiş ülkelerdeki üniversiteler; klasik eğitim-öğretim hizmetlerini yürüten kurumlar olmaktan ziyade, sanayi ile bütünleşmiş ve bilgi üreten “araştırma üniversiteleri” şekline dönüşmüş veya bu dönüşümünü tamamlamaya çalışan kurumlar halindedir. İlgili ülkelerde dönüşümün sağlanması ve hızlanması yönünde hükümetlerce destek verilmektedir. Kuzey Amerika Üniversitelerinde devlet desteklerinin, büyük oranda Araştırma-Geliştirme (AR-GE) projelerine dönük olduğu belirtilmelidir. Dönüşümün yaşandığı yıllarda stratejik bir değişim olarak değerlendirilen desteklerin, sonuçları itibarıyla topluma nasıl yansıdığına da detaylı takip edilmesi gerektiği belirtilmiştir (Noll,1998; Rowley and Sherman, 2001). Meyerson (1998); bu değişimin mutlak surette tamamlanması gerektiğini vurgulayarak, gelişmiş ve gelişmekte olan bazı ülkeler için model olabileceğini ifade etmiştir. Winston (1998) ise, üniversitelerdeki dönüşümün mutlaka sağlanması gerektiğini ve yükseköğretim kurumlarının bir şirket gibi yönetilemeyeceğini ifade ederek, kurum içindeki bazı dengelerin mutlak surette korunması gerektiği hususunun altını çizmiştir.

Ülkemizde yükseköğretimdeki niceliksel gelişmeler değişik dönemlerde değişik bakış açısı ile değerlendirilmiştir (Korkut, 2001; İnönü, 2002; Bolay, 2011; Günay and Günay, 2011; Acar, 2012; Acar ve Bakır, 2013; Ağralıoğlu, 2013; Güngör ve Göksu, 2013). Ülke yüksek öğretimi için bir stratejik plan hazırlanmıştır (YÖK, 2007). Yükseköğretim sisteminde değişik dönemlerde yöneticilik yapan bazı araştırmacılar da sistemin zaafı ve işleyişi ile farklı zamanlarda düşüncelerini ortaya koymuştur (Gürüz, 1994; Dođramacı, 2000 ve 2007; Çetinsaya, 2014) Yazar, ülkemizdeki yükseköğretimin mevcut durumunun tespiti ve sistemin geliştirilmesi ile ilgili değişik zamanlarda incelemeler yapmış ve bunları yayınlamıştır (Tosun, 2004, 2006, 2015, 2016 ve 2019). Ayrıca yazar, devlet üniversiteleri için bir finansal model geliştirerek ülke yüksek öğretimde yüksek performanslı bir dönemin başlaması hususunda değişik zamanlarda bildiriler sunmuş ve makelemler takdim etmiştir (Tosun, 2011, 2017, 2019, 2020a, 2020b, 2020c ve 2020d).

DÜNYADA YÜKSEKÖĞRETİM SİSTEMİNİN GELİŞİMİ

Bir yükseköğretim kurumu olarak ilk üniversite'nin 425 yılında “Konstantiopolü Üniversitesi” adıyla Bizans'ta kurulduğu bilinmektedir. Öğrenci birliği şeklinde kurulan bu ilk üniversitenin, o yıllarda öğrenci sayısı 849'a yükselmişti. Milattan önceki dönemde (özellikle eski Yunan ve Roma Medeniyetlerinde) bazı yüksek öğretim kurumlarının varlığı bilinse de, bu kurumların bugünkü manada üniversite niteliğini taşımadıkları düşünülmektedir (Çetinsaya, 2014). Bugünkü manada ilk üniversite, İslam dünyasında kurulmuştur. Abbasiler döneminde ilk üniversitenin Bağdat'ta kurulduğu bilinmektedir. İslam



medeniyetinde üniversitelerin yoğunlaşması, Endülüs Emevi Devleti döneminde başlamıştır. Fas, Kurtuba ve Gırnata üniversitelerinde hukuk öğretimine ilave olarak tıp, astronomi ve ilahiyat gibi alanlarda da öğretim yapılmıştır. Ayrıca Bağdat'taki Nizamiye Medresesi (1065) ile Osmanlı Devletindeki İznik Medresesi (1331) islam âleminde kurulan üniversitelere güzel örnekleri teşkil etmektedir.

Batı dünyasında kurulan ilk üniversiteler, Endülüs Emevi Devletindeki örneklerinden önemli ölçüde etkilenmişlerdir. Başlangıçta Hıristiyan katedral okulları olarak kurulan bu kurumların bazılarının, 11. ve 12. yüzyılda bugünkü anlamda üniversiteye dönüştüğü görülmektedir. 1088 yılında kurulan Bologna Üniversitesi, 1150 yılında kurulan ve sonradan Sorbonne Üniversitesi ile birleşen Paris Üniversitesi, 1167 yılında kurulan Oxford Üniversitesi, 1175 yılında kurulan Modena Üniversitesi ve 1209 yılında kurulan Cambridge Üniversitesi, Orta Çağ'ın ilk dönemlerinde ortaya çıkan ve bugünkü manada üniversite özelliği taşıyan Batı Avrupa'daki ilk yükseköğretim kurumlarıdır.

Batı Avrupa'da kurulan ilk üniversitelerde öğretim alanları, iki merkezli olarak yoğunlaşmıştır. Avrupa'nın kuzeyinde kurulan üniversitelerde sanat ağırlıklı bir öğretim alanı tercih edilirken ve "hocaların birliği" şeklinde bir kurumsal yapı oluşturulurken, güneyde ise daha değişik bir öğretim alanı ve kurumsal yapılanma oluşmuştur. İtalya merkezli olan güneydeki üniversitelerde hukuk ve tıp gibi toplumun ihtiyacının olduğu alanlarda öğretim yapılmış ve kurumsal yapı "öğrenci birliği" şeklinde oluşmuştur. İtalya'daki Bologna Üniversitesi, güneydeki üniversitelere en güzel örnektir. Kuzeyde kurulan üniversitelerde kilisenin etkisi çok daha fazla olmuş ve bu etki uzun yıllar devam etmiştir.

13.yüzyıldan itibaren Avrupa'nın önemli şehirlerinde üniversiteler kurulmaya başlanmıştır. Özellikle hukuk, tıp, felsefe ve ilahiyat alanlarında öğretim veren bu üniversiteler, zamanla, sosyolojik tabanlı toplumsal hareketlerden etkilenmiş ve 18.yüzyılda başlayan değişim hareketleriyle yeni bir kimliğe kavuşmuştur. Bu değişim, 19.yüzyılın başında hat safhaya ulaşmış ve "modern üniversite" anlayışı ile 1810 yılında Wielhem von Humboldt tarafından kurulan Berlin Üniversitesi'nde odaklanmıştır. "Humboldt modeli" olarak bilinen bu tip üniversitelerde, faaliyetler ağırlıklı olarak araştırmaya yönlendirilmiştir. Tek bilim dallı fakülteler içinde bölümler oluşturularak akademik kürsü esaslı ön plâna çıkartılmıştır. Çetinsaya (2014)'e göre, Orta Çağ üniversiteleri hakikati müdafaa rolünü benimsemişken, Humboldt üniversite modeli doğayı keşfetmeyi görev edinmiştir.

Humboldt üniversite modelinde ulusal diller kullanılarak bilimsel çalışma yapılabilmiş ve kurumsal olarak özerk, öğrenme ve öğretme hakkında geniş serbestlikler esas alınmıştır. Bu üniversite modelinin oluşmasında ve yeni görev tanımlarında, 19.yüzyıl boyunca görülen sanayi devriminin önemli bir etkisi olmuştur. Bu etkiler sonunda, uzun tartışmalara bağlı olarak doğa ve sosyal bilim dalları birbirinden ayrılmıştır. Ayrıca bu dönemde üniversiteye, modern ulus devletlerin gelişmesiyle birlikte ihtiyaç duyulan yetişmiş insan gücünün sağlanması ve milli kültürün oluşturulması hususlarında da ayrı bir görev yüklenmiştir.

Humboldt modeli, Amerika Birleşik Devletleri (ABD)'deki üniversiteleri de etkilemiştir. Ancak ABD Üniversiteleri bu etkiyle birlikte kendi özgün değerlerini koruyarak daha verimli ve etkin bir üniversite modeline ulaşmışlardır. Özellikle Humboldt modelindeki elitçi anlayışa itibar etmeyerek ve daha geniş halk kitlelerine açılarak, toplumun her kesimi ile ilişki kurmayı başarmışlardır. Geniş kampuslu çok sayıda üniversite inşa edilerek ve gerekli teknik ve sosyal alt yapı donanımı sağlanarak, güçlü bir toplum yetiştirme hedefinde önemli mesafe alınmıştır. Bu üniversitelerde o dönemde lisansüstü öğretime önem verilmiş, sanayi, tarım, sivil toplum ve kamu işbirliği önemle hayata geçirilerek toplum ihtiyaçlarının karşılanması hedeflenmiştir. ABD'de üniversiteler için Humboldt modelinde benimsenen "özgürlük-yalnızlık" kavramı yerine "özgürlük-işbirliği" sloganı ön plâna çıkartılmıştır. Kuzey Amerika üniversite modeli, doğayı keşfetmekten ziyade değer yaratmaya yönelik bir anlayışla örgütlenmiştir. Bu üniversitelerde disiplinler arası yöntemlerle bilgi üretmek, bilim insanından daha çok girişimci kimlikli insan yetiştirmek hedeflenmekte ve küresel bir anlayışla profesyonel bir idare tarzı benimsenmektedir. Son dönemde Kuzey Amerika üniversite sisteminde toplumsal faydadan çok bireysel fayda ön plâna çıkmıştır (Tosun, 2015).



YÜKSEKÖĞRETİM SİSTEMİNİN ÜLKEMİZDEKİ TARİHSEL GELİŐİMİ

Türkiye'de batı anlayışında üniversite ile ilgili ilk kurumsal yapı, 1900 yılında Sultan Abdülhamid döneminde İstanbul'da 1900 yılında açılmıştır. "Darü'l-Funun" adı verilen bu yükseköğretim kurumu 1933 yılında kapatılmış ve "İstanbul Üniversitesi" adında yeni bir yükseköğretim kurumu oluşturulmuştur. 1940 ve 1950 yıllarında üniversitelerin sayısı artmıştır. 1944 yılında Yüksek Mühendislik Okulu, 'İstanbul Teknik Üniversitesi' adıyla yeni bir yükseköğretim kurumuna dönüřtürülmüřtür. 1925-1945 yılları arasında Ankara'da yer alan Hukuk Fakültesi, Ziraat Fakültesi, Dil-Tarih-Coğrafya Fakültesi, Fen Fakültesi ve Tıp Fakültesi gibi bağımsız okullar ve fakülteler birleřtirilerek 1946 yılında 'Ankara Üniversitesi' olarak yeni bir yükseköğretim kurumuna dönüřtürülmüřtür.

1946 yılında 4936 sayılı üniversiteler Kanunu yürürlüğe girmiş ve "öğretim üyeleri tarafından Rektör ve dekanların seçilmesi" hükmü bu Kanunla eski haline getirilmiştir. Ülke genelinde 10 yıldan daha uzun bir süre içinde yeni üniversite oluşturulmamıştır. 1956 ve 1957 yıllarında dört yeni yükseköğretim kurumu (Karadeniz Teknik, Ege, Orta Doğu Teknik ve Atatürk üniversiteleri) kurulmuştur. Bu üniversiteler, ayrı birimlerden oluşan şehir üniversitelerinin aksine "yerleşke üniversitesi" olarak oluşturulmuştur. Özel yasa ile kurulan Atatürk ve Orta Doğu Teknik Üniversitelerinde, özgün bir yönetim sistemi benimsenmiş ve bu uygulama Orta Doğu Teknik Üniversitesinde uzun süre uygulanmıştır. Bu sistem, daha sonraki yıllarda terk edilerek tüm üniversiteler için öngörülen merkezîyetçi bir sevk-idare oluşturulmuştur.

1961 anayasasında, üniversitelerin kendi seçtikleri organlar tarafından yönetileceği belirtildi. 1967 yılında Ankara Üniversitesi bünyesinde bulunan Hacettepe Tıp Fakültesi bu üniversiteden ayrıldı ve 892 Sayılı Kanun ile "Hacettepe Üniversitesi" adıyla yeni bir yükseköğretim birimi oluşturuldu. Ülkemizin ilk özel yükseköğretim kurumu olan Robert Koleji, 1971 yılında 1487 Sayılı Kanun ile Boğaziçi Üniversitesi'ne dönüřtürüldü. 1970'lerin başında, Güzel Sanatlar, İktisadi ve Ticari Bilimler, Mühendislik ve Mimarlık Akademileri gibi bazı yükseköğretim kurumları, ülke çapında yeni üniversiteler oluşturmak için birleřtirildi. Bu yöntemle altı yeni üniversite kuruldu. 1973 yılında 1750 sayılı Üniversite Kanunu ve 1765 sayılı Üniversite kişisel Kanunu çıkarılarak Yükseköğretim Kurulu (YÖK) oluşturuldu.

1981 yılında çıkarılan 2547 sayılı Yükseköğretim Kanunu ile YÖK, yükseköğretim sisteminde çok daha güçlü bir anayasal kurum olarak yerini aldı. Yükseköğretim sistemi bu tarihten sonra merkezi bir yönetim tarafından yönetilmeye başlandı. Bu yasa ile Türkiye'deki tüm Yükseköğretim Kurumları YÖK çatısı altında toplanmış ve akademiler, üniversiteler ve diđer eğitim kurumları üniversitenin tüzel kişiliği içinde fakültelere dönüřtürüldü. Aslında bu Türkiye'deki Yükseköğretim sistemi dönüşüm sürecinin başlangıcıydı. Bu tarihe kadar, Türk yüksek Öğretiminde belirleyici olan kıta Avrupası'na benzer sistem terk edildi ve Kuzey Amerika eğitim sistemine geçiş yapıldı. Bu dönemde yedi il merkezinde dokuz ayrı üniversite kuruldu.

1990'ların başından bu yana ülkenin yükseköğreniminde ciddi kurumsal bir genişleme oldu. 1992 yılında ülkenin farklı illerinde 21 üniversite ve İzmir ve Kocaeli'de 2 Yüksek Teknoloji Enstitüsü kuruldu. 1993 yılında Eskişehir'de Anadolu Üniversitesi ikiye bölündü ve "Osmangazi Üniversitesi" adı ile yeni bir yükseköğretim Kurumu oluşturuldu. 1994 yılında İstanbul'daki yükseköğretim sistemine "Galatasaray Üniversitesi" adı altında yeni bir devlet üniversitesi eklendi. 2000'li yılların ikinci yarısından bu yana, ülkedeki üniversitelerin kitleselleşmesine yönelik dramatik bir adım atıldı ve bu kapsamda 2006-2011 yılları arasında 50'den fazla yeni üniversite kuruldu. Şimdi Türkiye'de devlet üniversitelerinin sayısı 130 bulmuştur.

İlk özel statüdeki vakıf üniversitesi, 'Bilkent Üniversitesi' adı ile 1984 yılında Ankara'da kuruldu. 1992 yılında İstanbul'da kurulan Koç Üniversitesi ve 1993 yılında yine Ankara'da kurulan Başkent Üniversitesi bu kurumu takip etti. Şu anda Türkiye genelinde 74 vakıf üniversitesi bulunmaktadır. Bu sayı, özel meslek yüksekokulları ile birlikte 78'i bulmaktadır. Bu üniversitelerin, Türkiye'nin yükseköğretim sistemi içindeki payı, yaklaşık yüzde 10 civarındadır.

SİSTEMDE GÖRÜLEN EKSİKLİKLER

Ülkemiz yükseköğretim sistemi, 1981 yılında iyi niyetle çıkılan yolun çok uzağında homojen ve üretken olmaktan yoksun bir konumdadır. Sistemde görülen bu eksiklikler beş ana başlık altında aşağıda özetlenmektedir.



Yasal Boşluk ve Kargaşa- Bugün ülkemizdeki üniversiteler, 1981 yılında çıkarılan 2547 sayılı kanunla oluşturulan bir merkezi kurumsal yapı ile idare edilmektedir. Ancak bu kanun zaman içinde defalarca değiştirilmiş, adeta bir yamalı bohça haline gelmiş, ancak güçlü bir merkezi yönetim oluşmuştur. Kaynaklar gereken yere kullanılamamaktadır. Gereksinim duyulan bir laboratuvar yerine hiç ihtiyaç yokken olimpik ölçülerde bir stadyum veya yüzme havuzunun yapılması bütçe tartışmaları sonrasında gerçekleşebilmektedir. Hiçbir gelişmiş ülkede kaynakların bu şekilde kolayca heder edildiğini görmek mümkün değildir. Temel sorun, merkezi bütçeden ayrılan ödeneklerin belli bir esasta verilmemesinden kaynaklanmaktadır. Hatta karşılıklı görüşme ile ve biraz da yerel siyasi faktörlerin etkisiyle, ödeneklerde artışlar bile sağlanabilmektedir. Tosun (2015), küçük şehirlerde özellikle doğu illerindeki yeni üniversitelere haksız bir şekilde fazla ödenek tahsis ettiğini göstermiştir. Yerel ve genel yöntemler arasında uyumsuzlar, bu yarayı daha da derinleştirmektedir.

Kitleselleşme- Ülkemizde Yükseköğretim Sistemi çok hızlı büyümüştür. 2016'dan sonra öğretim üyesi sayısındaki artış düşmüş ve öğretim kalitesi önemli oranda azalmıştır. 2018 yılı sonu itibarıyla Türk üniversitelerinde öğretim üyesi sayısı 158 098'dir. Tam profesörler ve doçentler sırasıyla toplam üyelerinin yaklaşık yüzde 33 ve 39'unu oluşturmaktadır. Türk üniversitelerinde 7.5 milyondan fazla öğrenci farklı seviyelerde eğitim görmektedir. İki yıllık programlarda okuyan öğrenci sayısı 2 768 757 iken, dört yıllık programlar için 4 241 841'e yükselmiştir. Lisansüstü öğrenim gören öğrenci sayısı 549 773'tür. Lisansüstü öğrencilerin yüzde on yedisi (% 17) doktora programlarında okumaktadır. Lisansüstü eğitim, Türkiye'deki toplam sistemin sadece yüzde yedisidir (% 7). Ülkemizdeki yükseköğretim sisteminin yaklaşık yüzünde on'luk (% 10) bir yükü taşıyan vakıf üniversitelerinin, bu etki altında önemli sorunlarla boğuştuğu bilinmektedir.

Yerelleşme- Üniversiteler, uluslararası değerlerin yerelleştiği değil entelektüel bir anlayışla yerel değerlerinin evrenselleştiği bilim yuvaları olmalıdır. Üniversite, gelişmiş ülkelerin birçoğunda olduğu gibi evrenselleşmiş değerlere sahip olmalı, ancak yerel kültürün gelişmesi ve yaygınlaştırılması ile ilgili çalışmalar yapmalıdır. Üniversiteler aracılığı ortaya çıkacak aydınlanma ancak bu şekilde mümkün olabilmektedir. Öğrenciler, ortaöğretim programlarında olduğu gibi eğitilmesi gereken bireyler olarak görülmemelidir. Üniversite öğrencisine; maddenin manası öğretilmeli, farkındalık yaratma duygusu aşılmalı ve yer küreyi kucaklayabilecek bir enerjiye sahip olduğunu hissettirmelidir. Bu da temel değerlere dayalı ancak özgün yerel figürlerle donanmış bir öğretim modeli ile olabilecektir. Bunun için öğretim elemanları ve idari personelin fedakârca çalışabileceği ortamların hazırlanması gereklidir. Bugün üniversitelerimizin çoğunda özellikle son dönemde kurulan şehir üniversitelerinde, bu değerler göz ardı edilmiş durumdadır. 2019 yılı sonu itibarıyla görülmeye başlayan salgın etkisiyle, üniversite temel değerleri iyice baskılanmış ve üniversitelerin toplumsal etkileri yok denilecek seviye gerilemiştir.

Siyasallaşma- Bugün ülkemizdeki yükseköğretim sisteminde siyasallaşma hat safhadadır. Özellikle rektör atamalarındaki seçim sisteminin kaldırılmasından sonra, üniversiteler bir standart kamu kurumu gibi çalışmaya başlamıştır. Üniversite; hizmetlerin üretileceği bir alan değil, aydınlatmanın sağlanacağı bir birim olmalıdır. Bu nedenle yükseköğretim kurumlarından siyasetin uzak olması mecburidir. Aslında siyasallaşma etkisinin yerel etkilerle birlikte çok daha yoğun hissedildiği belirtilmelidir. Metropol özelliği taşıyan büyük şehirlerimizde yer alan köklü kamu üniversitelerinde, siyasallaşma etkisi yerleşme etkisi ile birlikte en düşük seviyededir (Tosun, 2017 ve 2019). Sistemin bir önemli sorunu da, ilçelerde kurulan Meslek yüksekokullarıdır. Bu okulların çoğu, siyasallaşma etkisi ile ortaya çıkan sistemin bir aldatmacasıdır. Ebeveynler ve öğrenciler, kandırılmaktadır. Kadro yönünden yetersiz, okul müdürlerinin haftada bir uğradığı bu okullarda okuyan öğrencilerimiz, mahalle baskısı altında bilgi yüklenmeden ve istismara açık ortamlarda öğretim yapmaktadır. Bir meslek sahibi olmak yerine her ne şartta olursa olsun bir diploma sahibi olmayı yeğlemekte ve hayata kötü örnekleri emsal alarak başlamaktadır. Ebeveynler de çocuklarının bir üniversite bitirmesi ile öğünmektedir.



Yönetimde Bozulma ve Yozlaşma- Üniversitelerin vasıfsız insanlar tarafından yönetilmesi de sorunları derinleştirmektedir. Rektör, lider demektir. Kurumunun hem bilimsel hem de idari yapı yönünden önde gidenlerinden ve sosyal sermayesi (bireylere ve farklı topluluklara dokunabilme açısından) bol biri olmalıdır. Bugün atanan rektörlerin çoğunun bu özelliklerden yoksun olduğu görülmektedir. Ayrıca üniversite yöneticilerin birinci derece yakınlarının o üniversitede okuması veya çalışması veya o üniversite ile iş ilişkileri içinde olması doğru değildir. Bugün üniversitelerdeki eski ve yeni akademik ve idari kadro kadroları ile çalışanlar arasında akrabalık ilişkileri üzerine bir çalışma yapılırsa, bu alanda vahim bir kokuşmuşluğun olduğu açık olarak ortaya çıkacaktır. Üniversite; adil olan, yetkinliğe inanan, ortak aklı öne çıkaran, insanlık tarihine ışık tutan, farklılıkları zenginlik kabul eden şeffaf ve hesap verebilir bir kurumsal yapının diğer adıdır. Kanuni olan ancak vicdani olmayan kötü uygulamaların toplumsal yaraları artırdığı bir gerçektir. Ayrıca sistemin hantallığı sebebiyle karar verme kademeleri doğru çalışmamakta ve karar süreçleri uzamaktadır. Halen üniversite yönetimlerin elinde, verimli çalışma duygusu içinde olan akademik ve idari personelin bu ihtiyacını giderecek hiçbir argüman mevcut değildir.

SİSTEMİN GELİŞİMİ İÇİN ÖNERİLER

Yükseköğretim sisteminin yapısal dönüşümü için yazar tarafından yeni Başkanlık sistemi perspektifinde geniş bir değerlendirme yapılmıştır (Tosun, 2016). Aşağıda, Bölüm 4’de belirtilen eksikliklerin ve yanlış uygulamaların ortadan kaldırılabilmesi için yapısal dönüşüm konusunda yapılabilecek bazı yeni öneriler, ana başlıkları ile sunulmaktadır. Ancak bu önerilerin bir bütün olarak uygulanması halinde yapısal dönüşümün sağlıklı bir şekilde sağlanabileceği önemle belirtilmelidir.

- Ülkemizdeki yükseköğretim sistemi yeni bir yasal altyapıya sahip olmalıdır. Yeni kanun ile kurul değil Bankacılık Düzenleme ve Denetleme Kurumu, Kamu İhale Kurumu ve Rekabet Kurumu gibi bir “Yükseköğretim Kurumu” oluşturulmalıdır. Bu kurum içinde (1) İleri Öğretim Kurulu, (2) Üniversite Öğretim Kurulu, (3) Performans Değerlendirme ve Akreditasyon Kurulu, (4) Denetleme Kurulu ve (5) Üniversite Temsilcileri Kurulu yer almalıdır. Bu kurum, yetkisi az ancak etkisi çok bir yapıya kavuşturulmalıdır.

- Üniversitelerin öğretim alanları düzenlenmelidir. İki yıllık Meslek Yüksek Okullarının sevk ve idaresi ile ilgili yeni bir yapı oluşturulmalıdır. Bu yapı yerelde, “İleri Öğretim Kurumu” olarak adlandırılabilir. Mesleki ve teknik eğitim güçlendirilmelidir. İleri öğretim kurumlarındaki öğretim elemanının kariyeri yüksek lisans seviyesi ile sınırlandırılmalı ve uygulama; pratiğe yönelik eğitim esasında geliştirilmelidir.

- Üniversiteler yeni bir sevk-idare sistemi ile yönetilmelidir. Ülkemizdeki her üniversite, bir mütevelli heyet tarafından yönetilmelidir. Mütevelli heyeti; devleti temsil eden bürokratlardan ziyade bölgede sanayiye, ticareti ve hizmet sektörünü yöneten Sanayi Odası, Ticaret Odası, Esnaf Kefalet gibi yerel ve sivil toplumsal kuruluşların başkanları ile halkta karşılığı olan şair, yazar, yardımsever gibi kişilerden oluşmalıdır.

- Üniversiteler, mütevelli heyetlerine karşı sorumlu rektörlük hiyerarşisi tarafından sevk ve idare edilmelidir. Rektör, mütevelli heyetince belirlenmeli ve bu heyetin çizeceği sınır ve belirleyeceği bütçe koşullarında üniversitesini idare etmelidir. Atanan rektör, genişletilmiş yetkilerinin bir bölümünü, üniversitenin diğer organları ile paylaşmalıdır, ancak mütevelli heyetine karşı tek başına sorumlu olmalıdır.

- Üniversitelerin öğretim üyesine ihtiyacı vardır. Ülke yükseköğretim sisteminin son yıllarda yüksek bir hızla kitleselleşmesi nedeniyle, öğretim kalitesi ile ilgili var olan sorunları daha da büyümüştür. Ülkemizde öğretim kalitesi yüksek ve yerleşik lisansüstü öğretim yapma kültürüne sahip bazı üniversite veya enstitülerin lisansüstü kontenjanları artırılmalıdır. Hatta bahsi geçen üniversite ve enstitülerin gerekirse lisans öğretimi kaldırılmalı veya en düşük seviyeye indirilmelidir. “Araştırma Üniversitesi” hüviyetine kavuşturulan yükseköğretim kurumları ile ülke yükseköğretim sisteminin bilim insanı ihtiyacı büyük oranda giderilebilecektir. Özellikle üniversite öğretim elemanı yetiştirme amacıyla açılan bilim insanı yetiştirme programları, öğretim kalitesi ve öğretim yapısı uygun olmayan üniversitelerde açılmamalıdır.

- Üniversite bütçelerinde proje destekleri ön plana çıkartılmalı ve destekleme kriterleri oluşturulmalıdır. Üniversitelerimizde halen uygulanan yayın yapmaya yönelik proje destekleri, bilim ve



teknolojinin gelişmesi yönünde çok etkili değildir. Bunun yerine bölgesel ve ulusal gelişmeyi hedefleyen büyük projelerin desteklenmesi gerekmektedir. Özellikle ulusal seviyede yapılan projeler için “Performansa Dayalı Proje Modeli” benimsenmelidir.

- Akademik işleyişte ulusal ölçekte projeye dayalı yayın yapma, büyük kamu ve özel sektör kurum ve kuruluşlarına proje esasında üniversite ile işbirliği yapma zorunluluğu getirilmelidir.
- Üniversiteler kendi bütçeleri için kaynak çeşitlendirmesine gitmelidir: Üniversiteler, ihtiyaçlarını karşılayabilmek için yeni kaynaklar geliştirmelidir. Üniversitelerde özel giderler dahil öz gelirlerini artırmalı, bölgesel ve yerel ölçekte projeler üretmek ve bölgesindeki farklı sektörlerle işbirliği yaparak doğrudan ve dolaylı kalkınmaya destek sağlamalıdır.
- Üniversiteye aktarılan ödenekler üç bölüm halinde sunulmalıdır. Birinci bölümdeki tahsisi öğrenci başına destek olarak yapılmalıdır. Üniversiteler, Merkezi Yönetim Bütçesinden her yıl için öğrenci başına ödenek değerinin öğrenci sayısı ile çarpılmasıyla oluşacak kadar bir ödenek almalıdır. Üniversite bütçesinin ikinci bölümü, yerel kamu birimlerden oluşmalıdır. Üçüncü bölüm ise yerel ve ulusal ölçekte yapılan büyük projeler karşılığında sağlanmalıdır.

SONUÇ

Ülkemizdeki yükseköğretim sisteminin en temel sorunu, yeterli yetişmiş insan kaynağının olmamasından kaynaklanmaktadır. Öncelikli olarak kalifiyeli insan kaynağına ulaşılmalı ve sonra öğrenci başına yapılan devlet harcamaları artırılmalıdır. Özellikle öğrenci başı devlet katkısının kişi başı GSYH değerinin % 30’u seviyesine çekilmesi, diğer oransal büyüklüklerin de gelişmesini sağlayacak ve yükseköğretim sistemi önemli bir ilave kaynağa sahip olacaktır. Fiziki yapı yetersizliği, insan ve finans kaynak sorunları aşılsa bile kurumsal işleyişin etkili bir şekilde sürdürülebilmesi için sistemin iyi bir performans değerlendirme sorgulaması altında olması gerekir. Yeni kurulmasını önerdiğimiz Ulusal Yükseköğretim Kurumu, üniversitelerin yeni düzen içindeki performansını çok yakından takip etmelidir. Üniversitelerin kalitesi ve bilimsel yeterliliği ile ilgili denetimler periyodik olarak yapılmalı ve kamuoyu ile şeffaf bir şekilde paylaşılmalıdır. Üniversitelerin merkezi ve yerel bütçelerden alacağı katkılar, bu denetimler sonucunda üniversitenin ülke genelinde bulunduğu sıra ile ilişkilendirilmelidir. Bugün sistemde yer alan Kalite Kurulu, gerek yetkisi gerekse yetkinliği yönünden bu görevi yapmaktan çok uzaktır.

KAYNAKÇA

1. Acar, M. ve Bakır, H. (2013) “Serbest Piyasa, bütçede Rekabet: Üniversitelerde Piyasa Yönelimli Yeniden Yapılanma İhtiyacı” Yükseköğretim ve Bilim Dergisi, C3, 3, 184-192.
2. Acar, M. (2012) “Üniversitelerde Yeniden Yapılanmanın Aciliyeti ve Üniversitelerin Sorunları” Eğitime Bakış, 8 (23), 21-27.
3. Ağırlioğlu, N. (2013) “Türkiye’de Lisansüstü öğretim “ Yükseköğretim ve Bilim Dergisi, C1, S1, 1-22.
4. Bolay, S. H. (2011) “Çağdaş Üniversitelerde Neler Önem Kazanmaktadır ?” Yükseköğretim ve Bilim Dergisi, C1, S3, 105-112.
5. Çetinsaya, G. (2014) “Büyüme, kalite, Uluslararasılaşma:Türkiye Yükseköğretimi İçin Bir Yol Haritası” YÖK Yayın No: 2014/2, Ankara.
6. Doğramacı, İ. (2000) Günümüzde rektör seçimi ve Atama Krizi-Türkiye’de ve Dünyada Yükseköğretim Yönetimine Bir Bakış: Ankara, Meteksan,
7. Doğramacı, İ. (2007) “Türkiye’de ve Dünya’da Yükseköğretimin Yönetimi: Ankara, Meteksan
8. Güngör, G. ve Göksu, A. (2013) “Türkiye’de Eğitimin Finansmanı ve Ülkelerarası Bir Karşılaştırma” Yönetim ve Ekonomi, C:20, S:1, 59-72.
9. Gürüz, K. (1994) “Türkiye’de ve Dünyada Yükseköğretim, Bilim ve Teknoloji” TUSIAD, 314 s.
10. Günay, D. ve Günay, A. (2011) “1933’den Günümüze Türk Yükseköğretimde Niceliksel Gelişmeler” Yükseköğretim ve Bilim Dergisi, C1, S1, 1-22.



11. İnönü, E. (2002) “Üç Yüz Yıllık Gecikme-Tarih, Kültür, Bilim ve Siyaset Üzerine Konuşmalar” 2.Baskı, Buke Yayınları, , İstanbul, 255 sayfa.
12. Korkut, H. (2001) “Sorgulanan Yüksek Öğretim”, Nobel Yayın Dağıtım, Ankara, 308 sayfa.
13. Meyerson, J.W. (editor) (1998) New Thinking on Higher Education-Creating Context for Change: Anker Publishing Co. Bolton, MA, 185p.
14. Noll, R.G (editor) (1998) “Challenges to Research Universities: Brooking Institution Press, Washington D.C. 217p
15. Rowley, D.J and Sherman, H. (2001), From Strategy to Change-Implementing the Plan in Higher Education: Jossey-Brass Inc. 350p.
16. Tosun, H. (2004) Yükseköğretimde Mevcut Durum: Performans Değerlendirme ve Yeniden Yapılanma: Ankara Ticaret Odası, ISBN 975-512-840-9, Ankara, 94 sayfa.
17. Tosun, H. (2006) Güncel Verilerle Üniversitelerin Performans Değerlendirmesi ve Yeniden Yapılanma Modeli: Köyçoy Yayınları Serisi: 1, ISBN 978-9444-0782-0-7, Ankara, 171 sayfa.
18. Tosun, H. (2011) “Üniversite Performansı ve Devlet Finansman kaynaklarının Dağılımı” Uluslararası Yükseköğretim Kongresi, 27-29 Mayıs, İstanbul, 1183-1190.
19. Tosun, H. (2015) “Devlet Üniversiteleri: Performans Değerlendirme Finansman Modeli ve Yeniden Yapılanma” 2.Baskı, ISBN 978-9444-0782-5-2, Ankara, 373 sayfa.
20. Tosun, H. (2016) “15 Temmuz 2016 Darbe Girişimi Sonrasında Yükseköğretim Sistemini Yeniden Yapılandırması” Üniversite(m) Yayınları, ISBN 978-9444-0782-6-9, Eskişehir, 120s.
21. Tosun, H. (2017) “A Performance Study for the Universities Founded before 1973, Turkey” The Online Journal of Quality in Higher Education, V.5, I.2, 12-17.
22. Tosun, H. (2019) “Yükseköğretime Dair Notlar” İlahiyat Yayınları. ISBN 978-605-7579-34-8, Ankara, 120 s.
23. Tosun, H. (2019) “A Performance Assessment Model Recommended for Higher Education System in Turkey and a Case Study” Psychology Research, October, Vol. 9, No. 10, 420-431, Doi:10.17265/2159-5542/2019.10.003
24. Tosun, H. (2020a) “Financial Resources of State Universities in Turkey” International Conference on New Horizons in Education (ISSN: 2146-7358), September 3-4, Nicosia.
25. Tosun, H. (2020b) “A Research Study on Student Numbers of State Universities in Turkey” International Conference on New Horizons in Education (ISSN: 2146-7358), September 3-4, Nicosia.
26. Tosun, H. (2020c) “Accredited Project Efficiency of State Universities in Turkey” International Conference on New Horizons in Education (ISSN: 2146-7358), September 3-4, Nicosia.
27. Tosun, H. (2020d) “A Quantitative Assessment Method Recommended for the Performance of State Universities in Turkey” International Conference on New Horizons in Education (ISSN: 2146-7358), September 3-4, Nicosia.
28. Winston, G.C. (1998) “Why Can’t a Collage Be more like a Firm?” in New Thinking on Higher Education-Creating a Context for Change (edited by J.W. Meyerson), Anker Publishing Co., Bolton, MA, 1-14.
29. YÖK, (2007) “Türkiye’nin Yükseköğretim Stratejisi” Yükseköğretim Kurulu, Ankara.



http://www.turansam.com

TURAN-SAM: TURAN Stratejik Arařtırmalar Merkezi * TURAN-CSR: TURAN Center for Strategic Researches
TURAN-SAM Uluslararası Bilimsel Hakemli Dergisi; p-ISSN: 1308-8041, e-ISSN: 1309-4033; Yıl: 2020; Ay: Eylül; Cilt: 12/NAZ, Sayı: 47
TURAN-CSR International Scientific, Peer-Reviewed & Refereed Journal; p-ISSN: 1308-8041, e-ISSN: 1309-4033; Year: 2020; Month: September; Volume: 12/SUMMER, Issue: 47
DOI: http://dx.doi.org/10.15189/1308-8041

(14)

Assoc. Prof. Natavan SEYİDZADEH²¹

ART and LIFE MOTIVES IN CHARLES DICKENS' CREATIVITY
CHARLES DICKENS'İN YARATICILIĞINDA SANAT ve YAŞAM MOTİFLERİ

ABSTRACT

Charles Dickens' name is always at the forefront of the list of writers who have entered the treasure of world literature. Perception and interpretation of literary and life motifs in Dickens' novels is one of the possible ways to understand the author's art world, his works. The life motives that Dickens uses in his works to reveal his moral principles, and the artistic arrangements allow his characters to penetrate deeper into his inner world and Dickens' views and thoughts on art remain unchanged throughout his career.

The author occupies a large place in all his works, with his thoughts on divine beauty and literary art. He has always given wide coverage to the analysis of beauty and artistic motifs in his works, the evolution of his views, the development of his skills, and the emergence of the fundamental problem between the romantic and realistic principles in his works.

Keywords: Art, Life, Charles Dickens.

ÖZ

Charles Dickens'in ismi her zaman dünya edebiyatının hazinesine giren yazarlar listesinin öncül sıralarında bulunmaktadır. Dickens'in romanlarında edebi ve yaşam motiflerinin algılanması ve yorumlanması, yazarın sanat dünyasını, eserlerini anlamının olası yollarından biridir. Dickens'in ahlaki ilkelerini ve sanatsal düzenlemelerini ortaya çıkarmak için eserlerin de kullandığı yaşam motifleri kahramanlarının iç dünyasına daha derin girmesine izin verir ve Dickens'in sanat hakkındaki görüş ve düşünceleri tüm kariyeri boyunca değişmeden kalır.

Yazar tüm eserlerinde ilahi güzellik ve edebi sanat hakkındaki düşünceleriyle büyük bir yer işgal edilmiştir. Onun eserlerinde güzellik ve sanat motiflerinin analizine her zaman geniş yer vermiş, görüşlerinin evrimi, becerisinin gelişimi, eserlerindeki romantik ve gerçekçi ilkeler arasındaki temel sorunun ortaya çıkmasına yönelmiştir.

Anahtar Kelimeler: Sanat, Yaşam, Charles Dickens.

²¹ Baku State University



CHRONOLOGY

Chronic History	The Culmination of the Period and the most important events in English History
February 7, 1812; Charles Dickens born like one of the normal children as the son of a civil servant in Portsmouth, but he had to live his next life poor because of his father's too much debt.	After 1800; Britannians have already highlighted "the rights to vote and to be elected", it has revealed the prioritize demands of the working class. Chartist Charter has been published; A Union Law was signed between the Great Britain and Ireland in 1800; 1808- 1816. Beginning of the Peninsula battles as a Part of the Napoleonic Wars.
1837-1901	And in the end, The Queen Victoria Era by Bassano on England; Ideologically, Moral sensitivities and political reforms colonial and industrial superiority, resistance to rationalism and an increasing turn in religion, literature and art.
	The basic features of society and culture: Evangelicals, Utilities and Reformists; Lord Shaftesbury, Jeremy Bentham, James Mill, John Stuart Mill, Edwin Chadwick First, as the rapid rise of middle class, much of it replaced the control of aristocracy; Second, as spiritual reform established their close connections to the Evangelical or Christianity in the Church
1789	French Revolution; The thoughts such as freedom, brotherhood have found a crowd themselves in everywhere, with the French Revolution; This influence also has inspired poems and novels with their own enthusiasm. "The Lyrical Ballads", William Wordsworth and Samuel Taylor Coleridge's, William Blake. John Keats and Lord Byron, Mary Shelley "Frankenstein" (1818) and the and the immoral writer Charles Dickens.



INTRODUCTION

The main features of realism already has been emerged as a literary event with its perfect artistic system in the world literature since at the beginning of the nineteenth century. Whether this issue need to get in literature or in poetry, it began to give its gorgeous contributions to the world literature, as a very transparent and well trained branch of British literature since Anglo – Saxons up to now. In particular, the examples in literature field began to be recognized as one of the main varieties and types of classic British realism in a very short time.

And thereby, According to Abbasova “Dickens literary school begins to take shape as the legal incidents of this movement in that period’s national literary movement. And with this quick, Dickens really is creating requiring an art system in English Literature as a literary genre”. (Abbasova,2018,4). According to Dickens this school has its own objectives and principles and insomuch that it was chosen more from others with its criticism even. It is not a coincidence that, his coming to the English literature in the nineteenth century it coincides with the crises and the economic recessions of the Victorian period at the same tempo. Therewithal, it was such time that English society was exposing itself face to face with the confusions and continuous “fights” between the party leaders. But Dickens was very different on these issues. Abbasova states that “Different from others, Dickens symbolized the bourgeois England in his works, with their characters and events. He was extremely democratic and also basically satisfied to live in the bourgeois world. Even sometimes, without any hesitation, for the awakening of the people, he protested against greed, and was able to demonstrate society’s problems. (Abbasova & Karaca, 2015,10).

The theme of literary creativity which has become the icon of the British literary school has lived so hard of this fuss period, or it lived in this very difficult period of turmoil. A large number of theater and drama works, novels began writing. English Literature was living a more new stage of preparation and in a period of transition in the British culture.

The nineteenth century was a different era of all its literary perceptions but with it, it also had with both its positive and negative aspects. The literary concept of beliefs are wide spread in the literature in the nineteenth century. These features particularly noticed more especially in the novel. All types of works were written as the kind of everyone can understand. But unluckily, the all principles which are characteristic to whole writers were not so valuable as much as that everyone will read at all. There were needed a different type and style which that forming of people’s spiritual and aesthetic principles for that time. All the fundamental literary currents occurs in the fight with the literary creativity. So, according to the rules of novelists, all the general and old currents disappears in the author’s creation and another new trend keeps its place. With thus, the new views and thoughts collect more readership to self and together with audiences the popularity of writers is becoming known further away. If we pay attention to the formed English writers in the nineteenth century, we may have seen of this mentality the most of Dickens’s works. No doubt that, up to Charles Dickens there were Lord Byron or Keats or Shelley’s school or concept of the school in the direction the boundaries of realism school. We can see the art writers like them among the main representatives of this movement. ” But for the art of fiction he (Dickens) had a blazing genius. It has been said that he had the power to create scores of characters who talk themselves alive” (Holt, Rinehart and Winston,2004,p.685).

The culture of writing novels in the nineteenth century which already has been appeared as a literary event long before than in English Literature. English realism has emerged and formed for the first time in Charles Dickens’s multilateral literary creativity. Dickens, who is not recognized only the novels writer, just like of Victorian period, so at the same time, as a novel writer he has defined the demands of a new genre and style of English literature and with this, he was able to demonstrate the aesthetic principles of realism in this process.

As a well deserved, Charles Dickens known as the founder of the English national realism. Whole esthetic types of his works are accepted with the national calorie of English realism and just as with its contemporary reality. The types and the symbols that even reflected the orientation of the typical situation of the social groups for that period (XIX century) and almost at the same time. The arrival of his works in literature has changed the posture idea of English novel in the world literary competition. All these complex



effects on British culture most show of its impact the most his in literature and philosophy. And so on, English realism has reached of its culmination point in XIX century.

Rightly, the critics call Charles Dickens the founder of the national English literature without finding any defects and unnecessary forms and genres neither in his literary creativity and nor in his art books. All novels, even the smallest pieces of his works are highly valued by critics. Thomas Babington Macaulay assesses his the greatest images in literature with these words: "The life of Charles Dickens can be seen to mirror the intellectual patterns of the Victoria'n age, in which he became the dominant literary figure. In the 1840s, Dickens described increasingly realistically the society of his time, but with a faith and optimism which reaches a climax in the semi – autobiographical *David Copperfield (1849 -50)* (Ronald Carter and John McRae, 1997, p.273).

Really, the genius of Dickensian creativity has been the most accurate plate that showing the real life of Britons. Christian bigot contention of Victorian era and even such as the upper class hypocrisy has not imposed to the writer in any style.

With a large number of novels, stories Dickens has had of his own rules among the Victoria writers with the symbolizing the concept of art and attitudes of the period. And with this, Dickens was able to move to another dimension of English literature and culture with a fantastic flow. National realism, social lifestyle of people, especially the difficult historical features of Victorian period has been an immutable principle of his work with all its brightness. Of course, all these qualities of his creativity were integrated as a whole phase of realism in literature. It is true that, before Charles Dickens, realism also has crossed a sustainable, fruitful developing way in the national literary process. Obviously, this improvement not to feel of the English realism as a method in the content of aesthetic idea in real sense. One of the most important developments in the emerging of realism was to increase the interest and love for the novel at the beginning of the XIX century.

But, no doubt that, this period also has put the society face to face with many negative industrial revolutions and unconscious psychological indifferences to society at the same time. British public are already tired with the chaos just now. Now it is a period of towards the mid -XIX century, English people wanted to live again more secure and a little bit more of a novelty in their lives. In this case, Dickens put the task to determine more accurately the nature of realism to against of modern literature. His conviction was not sufficient only the emergence of his novels and withal in with the national calories in his works. But also, as of nature, Dickens was an enlightened writer. But he did not want to appear his novels at the forefront according to period of social order.

Art and life motifs in Charles Dickens Novels

Dickens usually takes the art and life motifs of all his novels from "folk legends and metaphysics". F. Axton describes the links of sensitivity and injustice to Pip, based on folk motifs and legends: It could hardly be otherwise, for his sister's regimen has not only made Pip feel blameworthy, but also bred in the boy a no less morbid sensitivity to his humble station as a blacksmith's apprentice. "Hence the discomfiture occasioned by his continues if tenuous links to the underworld suggest to him complicity in crime as well as shame, his sense of being beneath genteel respectability. These anxieties are fatally intertwined from the first: to be low is to be evil, to be respectable is to be good, morally as well as socially superior to others". (William F. Axton, 1972, p. 278).

In fact, since Dickens was proved by Victorian rationalism, it was emphasized that the processing and interaction of such "motifs" should be applied to literature generally in all his novels.

Charles Dickens brings up the idea of resurrection in "The Tale of Two Cities," another novel based on the history of the two countries' revolution. In the novel, different characters go to extraordinary lengths to maintain their place in the afterlife. In Charles Dickens' "A Tale of Two Cities", the theme that purity and sheer actions lead to the resurrection is illustrated through motifs and symbols and it showing how various characters are associated with various characteristics. We see this example in the hair of Lucie Manette, the symbol of purity and innocence. Lucie Nanette's hair is golden. This hair shows Lucie's ability to help others. The author is pure gold, and shows Lucie as one of the purest characters in the novel. Not only can Lucie be



compassionate, she can also help others like her father with this kindness. “Her actions cause her to be “the golden thread that united him to a Past beyond his misery, and to a Present beyond his misery: and the sound of her voice, the light of her face, the touch of her hand, had a strong beneficial influence with him almost always” (Dickens 80), <https://www.ukessays.com/essays/>

CONCLUSION

Finally, we can say that, the ethical orientation of Dickens’ work is crucial to modern literary criticism. Worldly approaches in all of the author's works provide the basic principles of his ethical orientation towards the essence and role of human in the artistic world, placing all his characters in a certain system. Dickens’s theme of motif, embodied in the artistic images of the novels, is a narrative analogy of the basic tradition of many novel genres that have prevailed in European literature since the beginning of the 19th century. Thus, even if the artistic world of Dickens’ novels is a little complicated, it manages to give its readers the most frugal taste that they can grasp.

Dickens, on the one hand, the author tries to express the fact of reality in his works that can be perceived by the reader only with a certain semantic analogy. But on the other hand, symbolisms, distinguished by figurative diversity and contrast, permeate the fabric of Dickens’s works, characterizing and defining positive and negative characters.

In general, Dickens has used all kinds of symbolism (religious, cultural) throughout his career. At the same time, the presence of the prophetic motive (true and false) in novels, and classified it as one of the examples reflecting the author's ideas about his essence and role in the universe.

REFERENCES

1. S.ABBASOVA “SATIRICAL REALISM IN CHARLES DICKENS’S NOVELS” , THE ACTUAL PROBLEMS OF STUDY OF HUMANITIES: *Interuniversity collection of scientific articles*. Baku-4/2018: ISSN- 2221-8432
2. HOLT, RINEHART AND WINSTON.(2004). *Adventures in English Literatures*. USA: Athena Edition.
3. Ponal Carter and John McRae.(1997). *The Routledge History of Literature in English*. London and New York: Printed and bound in Great Britain by International Ltd, Padstow, Cornwall.
4. S.Abbasova and H.Karaca.(2015). *5 th International Research Conference on Education* ISSN 2298-0180 1 INTERNATIONAL BLACK SEA UNIVERSITY FACULTY OF EDUCATION AND HUMANITIES THE FIFTH INTERNATIONAL RESEARCH CONFERENCE ON EDUCATION, ENGLISH LANGUAGE TEACHING, ENGLISH LANGUAGE AND LITERATURES IN ENGLISH Conference Proceedings 2015 Tbilisi, Georgia.
5. William.F.Axton.(1972). “ Great Expectations”: “Yet Again”, Dickens Studies Annual, Vol.2, Published by: Penn State University Press.
6. <http://www.jstor.com/>



http://www.turansam.com

TURAN-SAM: TURAN Stratejik Arařtırmalar Merkezi * TURAN-CSR: TURAN Center for Strategic Researches
TURAN-SAM Uluslararası Bilimsel Hakemli Dergisi; p-ISSN: 1308-8041, e-ISSN: 1309-4033; Yıl: 2020; Ay: Eylül; Cilt: 12/NAZ, Sayı: 47
TURAN-CSR International Scientific, Peer-Reviewed & Refereed Journal; p-ISSN: 1308-8041, e-ISSN: 1309-4033; Year: 2020; Month: September; Volume: 12/SUMMER, Issue: 47
DOI: http://dx.doi.org/10.15189/1308-8041

(15)

Ebrar ŞEBİN

OBAMA DÖNEMİNDE ABD'NİN ARAP BAHARI POLİTİKASI THE US ARAP SPRING POLICY IN THE OBAMA ERA

ÖZ

Ortadoğu bölgesinde 2010 yılında başlayıp günümüze kadar uzanan ayaklanmalar bölgeyi derinden sarsmıştır. Günümüze kadar uzanan bu ayaklanmalarda Amerika'nın uyguladığı politikaların etkisi yadsınamaz. Bu çalışmada Obama döneminde ABD'nin Arap Baharı politikası incelenmiştir. Makalenin araştırma sorusu ise, Obama'nın Arap Baharı sürecinde uyguladığı daha düşük yoğunluklu politika bu ayaklanmalarda talep edilen demokrasi taleplerinin elde edilmemesinde etkili olup olmadığını ortaya koymaktır.

Bu çerçevede ABD'nin Arap Baharı süreci boyunca Libya'da, Suriye'de, Tunus'ta, Yemen'de, Mısır'da ve Bahreyn'deki politikaları ayrı ayrı incelenmiştir. Çalışmanın temel varsayımı ise Amerika bu süreç içinde kendi ulusal menfaatini düşünmüş ve her bir devletin demokrasi taleplerini desteklememiştir. Bu bölgedeki devletlerde meydana gelen ayaklanmalara karşı farklı politikalar uygulayarak sürecin günümüze kadar uzanmasında etkili olduğu düşünülmektedir.

Anahtar Kelimeler: ABD, Arap Baharı, Ortadoğu.

ABSTRACT

In the Middle East, the uprisings that started from 2010 to date shook the region to its core. Even though these ongoing uprisings didn't result in the expected outcome due to several reasons, the effect of the policy conducted by the USA at that time is undeniable. In this work, the American policy of the Arab Spring during the Obama era is analyzed. As a research problem, the article tackles the question of whether or not during the Arab Spring, the Obama administration's low-intensity policy played a role in the undesired outcome of those uprisings..

In this context, the US policy during the Arab Spring has been discussed separately in Libya, Syria, Tunisia, Yemen, Egypt and Bahrein. This work general hypothesis is that, according to the realist theory, during this process the US acted in conformity to its national interest and did not take in account the democratic aspirations of each country. It can be asserted that the USA application of different policies towards the uprisings in countries of that region played a role in the prolongation of those uprisings to the present day.

Keywords: USA, Arab Spring, The Middle East.



GİRİŞ

Arap dünyası 2010 yılında toplu halk ayaklanmalarıyla çok derinden sarsılmıştır. Bir devrim olarak nitelendirilen bu ayaklanmalar daha fazla demokrasi beklentisiyle “Arap Baharı” olarak adlandırılmıştır. Bu ayaklanmaların oluşması için bölgede başta ekonomik sebepler olmak üzere, siyasal ve sosyal nedenler mevcuttu. Bu durum ise bölgede muhalif grupların oluşması için zemin hazırlamıştır. Temeli hazır olan bu isyan ortamının ilk kıvılcımını Tunuslu Muhammed Buazizi yakmıştır. İlk olarak Tunus’ ta başlayan ayaklanmalar domino etkisi yaratarak daha sonra Mısır, Libya akabinde tüm Arap dünyasında etkili olmuştur. Arap dünyasında Arap Baharından önce de ayaklanmalar yaşanmıştır fakat; Arap Baharını diğer ayaklanmalardan ayıran nokta geniş çaplı olması ve domino etkisi oluşturmasıdır. (Koraltan, 2016: 31).

2010 yılında başlamış olup günümüze kadar devam eden ayaklanmalarda, bölgede yaşayan halk çeşitli grevlere, toplu gösterilere, yürüyüşlere ve toplantılara başvurmuştur. Teknolojiden ve sosyal medyadan büyük oranda yararlanılmıştır. Devam eden süreçte buradaki otoriter devletler yaşanan ayaklanmaları şiddet yoluyla bastırmaya çalışsa da Tunus, Mısır ve Libya’da mevcut iktidarlar devrilmiş, yeni düzeni demokratik seçimlerle kurma çabaları başlamıştır.

Arap Baharının yaşandığı tüm ülkelere kıyasla Mısır ve Tunus iktidar değişikliğinin ardından daha başarılı oldu. Libya’da ise iç istikrar yakalanamamış ve ülke parçalanmayla karşı karşıya kalmıştır. Suriye’ ye baktığımız da ülkede hala daha bir istikrar sağlanamamış ve Beşar Esad’ın yönetimde kalıp kalmayacağı konusundaki tartışmalar günümüzde hala daha devam etmektedir. Bahreyn’ de ise iktidar, ayaklanmaları sert bir şekilde bastırılmış ve yönetime devam etmiştir. Ayaklanmalardan en çok etkilenen ülke olan Yemen’deki durum ise 23 Şubat 2011’ de Cumhurbaşkanı Salih devrilmiş ve göreve eski yardımcısı Mansur Hadi gelmiştir. Fakat; Hadi’ de ülkede istikrarı sağlayamamış ve ülke içindeki bazı gruplarla mücadele etmek zorunda kalmıştır. (BBC, 5 Aralık 2017).

Genel olarak baktığımız da Arap Baharı istenilen sonucu verememiştir. Bu ülkeler de istenilen sonucun alınmamasının birçok sebebi olsa da Amerikan’ın Ortadoğu politikasının büyük oranda etkisi vardır. Obama döneminde izlenen Ortadoğu politikası daha düşük yoğunluklu bir politikadır. Irak, Afganistan tecrübelerinden sonra ABD bu bölgeye doğrudan müdahil olmak yerine diğer bölgesel aktörlerle bir arada hareket etmiştir. Barack Obama yönetimi bu bölgede hem çıkarlarını korumak istemiş hem de değişimlere ayak uydurmaya çalışmıştır. Sonuç olarak ise ABD tutumunu kendi menfaatlerinden yana göstermiştir.

AMERİKA’NIN ROLÜ

2001 sonrası ABD’nin Ortadoğu politikası ekonomik temeller üzerine atılmıştır. Amerika, bölgede ekonomik çıkarlarının devam etmesini istemiştir. Çin, AB, Rusya Hindistan gibi başka ekonomik aktörlerin bölgeye girmesini istememiştir. Amerikan çıkarlarına hizmet eden bu politika ile birlikte bölgedeki otoriter rejimlerin demokratik olmayan uygulamalarını da göz ardı edilmiştir. Obama dönemiyle birlikte bu politika değişime uğramıştır. Demokrasi adı altında ticari temelli ve ülkenin çıkarlarını ön planda tutan yaklaşım benimsenmiştir. Bu kapsamda Amerika 2011’den sonra demokratik haklar adı altında, ekonomik yardım ve destek gibi politikaları desteklemiştir.(İkiç, 2015: 66).

Ortadoğu tarih boyunca ABD’nin ve batılı devletlerin oyun tahtası haline gelmiştir. Bu düşünceden hareketle, Ortadoğu’da her ne kadar geçmişten gelen bazı ekonomik, sosyal ve siyasal sorunlar olsa da son dönem de yaşanan gelişmelerde batının ve özellikle ABD’nin rolü yadsınamaz. ABD demokrasiyle yönetilse de, çıkarları doğrultusunda kendisiyle iş yapan diktatör rejimleri desteklemiştir. Bunun en büyük örneği ise Ortadoğu bölgesinin en diktatör rejimlerinden biri olan Suudi Arabistan’la yakından kurduğu ilişkidir.

Arap Baharı sürecinde bu bölgede ABD’nin etkisi sınırlı kalmıştır. Gerçekte baktığımızda ABD bu bölgedeki etkinliğini kısmen azaltmıştır. Bu bölgedeki devletlere müdahil olma nedeni ülkeden ülkeye veya duruma göre değişmiştir. Arap baharı sonrasında çıkan dinamiklere kendi ulusal menfaatini sağlamak için destek göstermiştir. Bu bağlamda tehdit algısı olarak gördükleri terör örgütleri (El Kaide gibi) unsurlarla mücadele etmek için yeni yönetimlerle ilişkilerini güçlendirirken kendine tehdit olarak algıladığı yönetimlere mesafeli davranmıştır. (Bingöl, 2013: 35).



Arap Baharı sürecinde Mısır'a baktığımız zaman her ne kadar içsel dinamikler rejim değişikliğini tetiklemiş olsa da, ABD'nin süreç içerisindeki rolü yadsınamaz. ABD kendisi ile işbirliğinde olan diktatör rejimleri destekleme politikası çöktüğünde, Mısır'da olduğu gibi karşı devrimlere destek vermiş ve oluşacak yeni yönetimle işbirliğini geliştirme yollarını aramıştır. (Orhan, 2013: 19). Obama yönetimi Mısır konusunda pozisyonunu belirlemede başta zorlanmıştır. Çünkü ABD'nin korkusu bu bölgede iktidara gelecek olan yönetimin, ABD ve İsrail karşıtı Radikal İslamcı parti olmasıydı. O yüzden Dışişleri Bakanı Hillary Clinton Kahire'de çokça insan meydanlarda toplanmaya başlasa da "rejim sağlam" ifadesinde bulundu. Fakat daha sonrasında Mısır'da milyonlarca insan sokağa döküldüğünde değişimin kaçınılmaz olduğunu anladı. Gecikmeli de olsa insan hakları, demokrasi ve geçiş dönemi gibi konularda daha net bir pozisyon olarak Mübarek rejimiyle arasına mesafeyi koydu. Yani Obama yönetimi Mısır'da oluşan bu durumun kaçınılmaz olduğunu anladıktan sonra net bir pozisyon sergiledi. Bu açıdan bakarsak Amerika pragmatik idealist ve tedbirli olmaktan çok "realist" bir politika izlemiştir. (Taşpınar, 2011: 13).

Mısır'da mübarek rejimi istifa etmek zorunda kalınca ülkede ilk defa serbest seçim yapılmış ve Muhammed Mursi oyların çoğunu alarak demokratik yollarla başa gelen ilk lider olmuştur. Muhammed Mursi'nin iktidara gelmesi halkın öfkesini dindirememiştir. Bunun üzerine halk arasında ayrışmalar başlamış ve Mursi yönetimine karşı 3 Temmuz'da darbe gerçekleştirilerek yönetime son verilmiştir. ABD 3 Temmuz'da Mısır'da yaşanan gelişmelerin darbe olup olmadığı üzerine çalışmalar başlatmıştır. ABD kamuoyu Mısır'daki ihvan yönetiminden rahatsızlık duymuş ve Mısır'da yaşanan olayı darbe olarak görmekten kaçınmıştır. Bunun en önemli sebebine baktığımızda Mısır, Mübarek döneminde Amerika'nın yörüngesinden çıkmayan bir devletken Mursi'nin başa gelmesiyle birlikte Amerikan yörüngesinden ayrılarak daha bağımsız bir tutum takınmasıydı. Özellikle dış politikada Filistin'in haklı davasında yanında yer alması, Suudi Arabistan'la yakınlaşması, İran'a gerçekleştirmiş olduğu ziyaret ve Türkiye ile geliştirilen stratejik ortaklık gibi politikalarla, Amerikan yörüngesinden ayrılarak daha bağımsız bir tutum benimsemesi Washington'un Mısır'a yaklaşımının değişmesinin en önemli etkenlerinden biridir. Mursi'nin bu politikalarından başta Amerika olmaz üzere Batılı aktörler oldukça rahatsız olmuş ve dolayısıyla Mursi'ye karşı gerçekleştirilen darbeye ses çıkarmamışlar hatta üstü kapalı bir şekilde bu darbeyi desteklemişlerdir.

Arap Baharı'nın başladığı ülke olan Tunus'a baktığımız zaman ise, 17 Aralık 2010 günü Sisi Bouzid kentindeki seyyar satıcı Muhammed Buazizi'nin yaşadığı ekonomik sıkıntılar gerekçesinde kendisini yakmasıyla başlamıştır. Bu olay ülkede hükümete karşı çok büyük kitlesel eylemlerin düzenlenmesine sebep oldu. Protestolar sonucunda, 14 Aralık 2011 günü, 1987 yılından bu yana iktidarda olan Bin Ali görevinden istifa etti. (BBC, 5 Aralık 2017). Bölgesel istikrarsızlık konusunda paylaşılan endişeler 1990 yılları boyunca ABD ile Tunus arasındaki ilişkilerin artması yönünde olumlu bir katkı sağlamıştır. Bin Ali hükümeti, ABD'nin öne sürdüğü "teröre karşı savaş" politikasını benimsemiş ve ayrıca Afganistan'a yaptığı müdahaleyi de desteklemiştir. Bu destekler karşısında ABD ise Tunus'a karşı güvenlik ve istihbarat desteğini arttırmıştır. (Dursun, 2017: 125-127)). Dolayısıyla Obama yönetimi Tunus'taki iktidar değişikliğine ilk etapta çok sıcak bakmamıştır. Amerika, ayaklanmalarının son aşamasına kadar bir tepkide bulunmamıştır. Gösterilere yönelik ilk açıklama, 7 Ocak 2011'de Dış İşleri Bakanlığı tarafından yapılmıştır. Bu açıklamada Amerika'nın her iki tarafa da itidal çağrısında bulunulduğunu ve Amerika'nın bu konu hakkındaki görüşlerini Tunus yönetimine iletildiğini belirtilmiştir. ABD tepkisini ancak 11 Ocak tarihinde yönetimin, eylemleri şiddetle bastırmasından sonra göstermek zorunda kalmıştır. Obama ise konu hakkındaki görüşlerini Bin Ali, Tunus'u terk ettikten sonra açıklamıştır. Obama'nın, Tunus halkının cesaretini öven, Tunus yönetimine insan haklarına saygılı olmasını belirten ve gelecekte seçimlerin adil ve demokratik olmasını vurgulayan açıklaması oldukça geç yapılmıştır. Kısacası Obama, İslami terör örgütlerini bastıran ve İsrail ile iyi geçinen bölgedeki müttefiki Bin Ali rejiminin değişmesine rıza göstermesi çok kolay olmamıştır. (Telatar, 2012: 59). Devrim sonrasında baktığımız zaman ise Tunus-ABD ilişkileri istikrarlı bir seyir izlemiştir. 2012'den sonra artan iç karışıklık sebebiyle Tunus ve ABD daha yoğun güvenlik iş birliğine girişmiştir. ABD'nin devrimden sonra kurulan ılımlı Nahda partisinin desteklemesinin asıl amacı bölgedeki aşırı hareketlerin oluşumunu engellemeye yönelik geliştirdiği politikaya dayanıyordu. (Dursun, 2017:125-127).



Suriye’de 2011 yılı Mart ayında rejim karşıtı olarak başlayan gösteriler, Arap Baharının da etkisiyle rejim tarafından sert bir şekilde karşılık görmüş, rejimin halkın taleplerine karşılık askeri yöntemlere başvurması ülkeyi kısa sürede kaosa sürükleyecek dönemi başlatmıştır. Aylar süren barışçıl gösterilerden bir sonuç elde edemeyen muhalifler de, rejimin saldırıları sonucunda ölen sayıları artmasıyla birlikte silahlanma yoluna gitmişlerdir. Ülke içerisinde yaşanan çatışmalar iç savaşa dönüşmüş ve günümüze kadar gelen bu savaşta ülkenin büyük bir kısmı çatışmalardan büyük zarar görmüştür. (Ulutaş, Kanat, Acun, 2017: 8). ABD, Esad karşıtı grupları(Suudi Arabistan, Katar, Türkiye ve Fransa) geriden desteklemiştir. Arap Baharıyla birlikte yaşanan değişimler ABD ve Suriye arasındaki tansiyonu yükseltmiştir. ABD, Suriye rejiminden muhaliflerle diyalog kurmasını istemiş ve şiddete başvurmaması gerektiğini belirtmiş fakat Suriye’deki olaylar şiddetlenince konuyu BM’ye taşımıştır. ABD aynı zamanda Türkiye, Fransa ve Arap Birliği ülkeleriyle temasa geçerek krizin çözümü adına görüşmelerde bulunmuş ve Obama Ağustos 2011’de Esad’ın gitmesi gerektiğini söylemiştir. (Çalışkan, 2016: 8)

Yaşanan tüm bu gelişmelere rağmen Obama Döneminde ABD’nin Ortadoğu politikası büyük değişime uğramış, aktif politika yerine pasif politika benimsenmiştir. Bunun başlıca sebebine bakacak olursak Bush dönemindeki askeri müdahale yanlısı tavrın ABD’ye zarar verdiğini düşünen Obama yönetimi, ABD için yeni kriz ortamı yaratmamak adına ihtiyatlı davranacağını belirtmiştir. Bir diğer sebebi ise hem Clinton’ın hem de Obama düşüncelerinin dünya siyasetinin geleceğini giderek Irak ve Afganistan’ın değil Asya Pasifik bölgesinin belirleyeceği düşüncesidir. Bu durum ABD’nin Suriye konusundaki çelişik politik tavrını oldukça iyi açıklamaktadır. (Çalışkan, 2016: 9).

ABD’nin Suriye politikasındaki dönüm noktalarından biri de bölge de etkinlik kazanan DAESH terör örgütünün ortaya çıkmasıdır. ABD, Esad rejimi ile İslamcılar arasında bir tercih yapmak zorunda olduğunu düşünmüş ve birçoğu bunu resmi bir şekilde dile getirmeseler de Esad rejiminin de içerde olduğu bir geçiş dönemini tercih etmişlerdir. Bunun için iki yol izlenmiştir: Birincisi; Ürdün ve Lübnan üzerinden yapılan silah sevkiyatları sekteye uğratılmıştır. İkincisi; İslamcı olarak kodlanan bu gruplara karşı Batı yanlısı olan gruplar desteklemiş ve silahlandırılmıştır. Son olarak ABD’nin Suriye krizinde geldiği noktada her ne kadar söylemsel olarak Esad’ın meşruiyetini yitirdiği ve Suriye’nin geleceğinde bir rolü olmaması gerektiği yönünde açıklamalar yapıyor olsa da, hem diplomatik çözüm inisiyatifini Rusya’ya bırakması ve hem de muhalefete müzakere masasına oturacak kadar bile askeri destek vermemesine bakılarak Esad rejiminin bir parçası olacağı geçiş dönemi ağırlık kazanmaktadır. (Ulutaş, Kanat, Acun, 2015a: 18).

Libya’da, askeri darbe ile başa gelen Muammer Kaddafi, ülkede fikir özgürlüklerine karşı son derece sert bir tutum sergiliyordu. Kaddafi’nin kişiliği ve ideolojileri ülkenin sosyal, siyasi ve ekonomik hayatına tam olarak işlenmişti. Ülke Kaddafi, kendi aile mensupları, kendisine destek veren kabileler ve güvendiği danışmanları yardımıyla yönetiliyordu. Böylesi bir ortamda Tunus ve Mısır’da yaşanan gelişmelerin ardından, görünmez şiddetin yaşandığı Libya’da da toplumsal kriz ortaya çıktı. Kaddafi bu kişileri terörist olarak nitelendirerek ve hepsini ortadan kaldırmakla tehdit ederek ayaklanan kesime karşı baskıcı askeri eylemlerde bulundu. Bunun üzerine muhalefette silaha başvurmak zorunda kaldı ve ülkede bir iç savaş kendini gösterdi. (Efegil, 2013: 11-12).

Obama, Libya’da yaşanan olaylara karşılık ilk açıklamasını 24 Şubat 2011’de yapmıştır. Dünyanın kriz karşısında tek sesle konuşmasının altını çizen Obama Libya’daki şiddetin son bulması gerektiğini belirtmiştir. Libya’daki gelişmelerle ilgili olarak müttefiklerine danışarak bir dizi seçeneği değerlendirdiğini söylemiş ve Libya hükümetinin yaptıklarının hesabını vereceğini vurgulamıştır..(BBC, 24 Şubat 2011).

BM Güvenlik Konseyi’nin 1973 sayılı kararı ile Libya’ya silahlı mücadeleye yönelik kararı sonucunda Obama, Amerika’nın bu bölgede Irak’ta düştüğü hataya düşmemesi gerektiğini belirtmiştir. Açıklamalarına, “Kaddafi’yi devirmek için bir kara gücü göndermek gerek, bu da orduda görev yapan askerlerimiz için çok tehlikeli ve devletimiz için çok masraflı olur ve sonradan sorumluluk açısından çok ağır sonuçlar doğurabilir diyerek devam etti. Bu sebeple Obama, Güvenlik Konseyi’nin kararları dışına çıkılmayacağını ve Libya’ya kara gücü yollanmayacağını açıklamıştır. Libya’ya yönelik düzenlenen operasyonda yakın müttefiki İngiltere, Fransa, Kanada, Norveç, İtalya, İspanya, Yunanistan ve Türkiye gibi ülkelerde dahil olmak üzere birlikte dahil olunacağını, tek başına hareket edilmeyeceğini” açıklamıştır. (CNN, 29 Mart 2011).



Operasyon sonrası duruma baktığımız zaman ise, muhalifler tarafında Kaddafi linç edilerek öldürülmüş ve Libya'ya çok parçalı bir yönetim gelmiştir. ABD Libya'nın yeniden yapılandırma sürecinde Avrupalı devletlerin daha çok rol almasını istemiştir. Kaddafi sonrası sürece baktığımız zaman, geçici hükümetin kurulması, adaletin ülkede yerleşmesi ve seçimlerin özgür olarak yapılması konusunda Obama söz vermişti. ABD başkan yardımcısı olan Joe Biden, Amerika'nın Libya'daki operasyonlar için 2 milyar dolar harcadığını ve herhangi bir askeri kayıp yaşamadığını belirtmiştir. Yani ABD geçmişte yaşananlardan farklı olarak (Irak ve Afganistan gibi) yeniden yapılanma süreçlerine girmekten uzak durmuş ve yalnızca halkın taleplerini destekleyerek bu süreçte yer almıştır. (Şanlı, 2017a: 15). Neticede Libya müdahalesinde istenilen başarı elde edilememiş ve Libya siyasi olarak çökmüştür.

Yemen'deki durum ise, 2000'li yıllarda Yemen üzerinden İran ve Suudi Arabistan rekabetlerini yansıtan çatışmaların yanı sıra, şehirlerde yaşanan hükümet karşıtı gösteriler adete ülkede alışkanlık haline geldi. Fakat 2010 yılında başlayan halk ayaklanmaları burada ilave bir yankı uyandırdı. Sanılanın aksine Yemen halkını harekete geçiren Arap Baharıyla başlayan süreç değildi. Arap Baharı süreç yalnızca halk ayaklanmalarına meşruiyet kazandırdı. Şehirlerde yaşayan çocuklar, ihmal edilmiş kadın hakları ve hatta çocuklar Yemen'deki yeni devrimin temellerini attılar. Olayların Körfez İşbirliği Teşkilatı'na sızmasıyla birlikte KİT insiyatif kullanarak Cumhurbaşkanı Salih'in görevini devretmesini sağladı ve Yemen'de yeni bir dönemi başlattı. Abdurabbuh Mansur Hadi geçici cumhurbaşkanı seçildi ve geniş katılımlı bir Ulusal Diyalog Kongresi oluşturuldu. (Al Jazeera Turk, 25 Ocak 2014).

ABD Yemen'deki durumu çok iyi takip etmiş fakat; Suudi Arabistan'ın aksine çok boyutlu bir politika oluşturmamıştır. Terörle mücadele konusunda hiçbir politika oluşturulmamıştır. Bakıldığında, Salih rejiminin bütün insan hakları ve yaptığı yolsuzluklara rağmen ABD rejimi desteklemiştir. Amerika'nın 2010 yılında Yemen'e yaptığı askeri yardım 150 milyon dolarken, 2011 yılında politika değişikliği öncesinde aynı rejime ayırdığı askeri yardımı 250 milyon dolara yükseltmiştir. ABD'nin Yemen'e yönelik bu "dar bakışlı" politikasının temel sebebi Yemen'den beklediği tehdidin büyüklüğüdür. Bizzat başkanın Ulusal Güvenlik ve Terörle Mücadele Danışmanı John Brennan tarafından ifade edildiği üzere, AYEK'in kuruluşundan bu yana El Kaide'yi geride bırakacak bir performans gösterdiği düşünülmektedir. Brennan'a göre El Kaide'nin operasyonel açıdan en aktif kolu AYEK'tir. (Gün, 2013: 136)

Bahreyn'de, Libya'da yaşananların aksine, dış güçler rejimi desteklemiş ve muhalefetin demokratikleşme taleplerini engellediği tek örnektir. Bahreyn'de toplumun tarihsel olarak demokratikleşme isteklerinde bulunduğunu söyleyebiliriz. Diğer Ortadoğu ülkelerinde olduğu gibi çok karışık bir toplumsal yapısı vardır. Ülkede yaşayanların %70'i Şii olmasına rağmen ülkeyi yönetenler Sunni'dir. Rejim ile ittifak içerisinde olan Sunnilerin yaşam standartları oldukça yüksekken Şiiler ve rejim karşıtı olan Sunniler ekonomik ve sosyal hayattan dışlanmıştır. Böylesi bir ortamda 1960'dan günümüze, solcu kesimin ve Şiilerin iktidara karşı ayaklandığı görülmektedir. Baskıcı rejim, insan haklarına önem verilmemesi, Şii gruplara karşı ayrımcılık politikası, hırsızlık ve ülkedeki seçimlerde mezhepsel olarak ayrımcılığın yapılması gösterilerde dile getirilmiştir. Muhalifler 2011'de tekrardan gösterilere başlamış ve ülkede demokratik, siyasi reformların gerçekleşmesini istemişlerdir. Ancak özellikle Suudi Arabistan'ın baskıları yüzünden, Bahreyn'de bulunan iktidar ayaklananlara karşı oldukça katı askeri tedbirler aldı. (Efegil, 2013a: 14).

Bahreyn ABD açısından Ortadoğu'da en önemli olan ülkelerden birisidir. ABD'nin 1990 Körfez savaşında ve 2003 Irak işgalinde önemli bir rol oynayan 5. Filosu Bahreyn'de bulunmaktadır ve ayrıca ABD'nin Ortadoğu'daki en önemli lojistik merkezlerindedir. 14 Şubat tarihinde Bahreyn'de başkent Manama'da başlayan ayaklanmaların nedeni halkın kraliyet ailesine karşı duyduğu öfkeden kaynaklanmıştır. İktidar 14 Şubat 2002'de ulusal sözleşmeyi kabul etmiş fakat yürürlüğe koymamıştır. Ayrıca iktidar halkın taleplerini dikkate almamış ABD yönetimini memnun etmek amaçlı bir politika izlemiştir. Tunus ve Mısır'daki Sunni rejimlerin yıkılmasıyla birlikte Bahreyn'de de böyle bir tehlike belirmiştir. Böyle olası bir durumda ABD'nin desteklediği Sunni rejim yıkılabilir yerine Şii rejim geçerek bölgede İran'ın kontrolü artabilirdi. Bu nedenlerden dolayı ABD için Bahreyn'de bulunan Sunni rejimin yıkılması büyük tehlike oluşturmuştur. Ülkede giderek gösteriler hızlanmış ve Bahreyn yönetimi ise bu gösterileri şiddet yolu ile bastırmaya çalışmıştır. (Şanlı, 2017a: 11).



SONUÇ

Arap Baharı olgusunu derin bir biçimde analiz ettiğimizde onun başlangıç evresini geçtiğini, fakat hala daha tamamlanmamış bir olgu olduğunu görmekteyiz. Dolayısıyla Arap Baharının gelecekteki alacağı şekli tam anlamıyla belirtemiyoruz. Halk bu devrimlerde henüz arzu ettikleri şeyleri elde edememişlerdir. 21. Yüzyıldaki Arap uyanışına baktığımız zaman, halkları peşinden sürükleyecek siyasi bir lider olmadan gerçekleştiğini görmekteyiz. Ayaklanmalar ilk olarak Tunus'ta, patlak vermiş ve ardından domino etkisi yaratarak Mısır, Libya ve Yemen'e yayılmıştır. Son olarak da Suriye'de halkı yönetecek bir siyasi lider olmadan ayaklanma gerçekleşmiştir. Fakat gelişmelerden gördüğümüz kadarıyla bu ülkelerdeki halk ayaklanmalarının sonuçlarından başkaları yararlanmış ve halkın emeklerine bir bakıma el konularak iktidara el koyulmuştur. (Elarzo, 2014: 23).

Amerika Arap Baharı sürecinde toplumsal talepleri desteklerken aynı zamanda bölgedeki müttefiklerini korumayı amaçlamıştır. Bunun sonucu olarak, Mısır'da Mübarek'in devrilmesini desteklerken, aynı ülkede seçilmiş olan bir hükümetin darbe ile devrilmesine sessiz kalmayı tekabül ediyor. Amerika, Tunus ve Libya'da dönüşümleri desteklerken, Bahreyn'deki muhalefetin susturulmasına sessiz kalıyor. (Aras, 2014: 42).

Obama yönetimi, Ortadoğu Bölgesindeki demokrasi promosyonu politikasını, realist çerçevede sürdürmeyi tercih etmiş ve bölgede istikrar ve güvenliği önclemiştir. Obama'nın 4 Temmuz 2009'da Kahire'de yaptığı "Yeni Başlangıç" konuşmasında demokrasinin bir ülkeye zorla getirilemeyeceğini söyleyerek somut bir şekilde demokrasi tanımı yapmış ve pozisyonunu netleştirmiştir. Fakat Obama'nın Kahire'de yaptığı konuşma, bölge ülkelerinde dirençle karşılaşınca, İslam dünyasıyla barışma fikri yerini realist politikalara terk etti. Bu değişimler, ABD'nin Yasemin Devrimiyle Tunus'ta başlayan değişimi erken dönemde yakalayamamasına neden olmuştur. Amerika öncelikle daha riskli bulunduğu Tunus'ta geçiş dönemini desteklerken, Mısır'da ise başta İsrail ile olan ilişkiler ve Süveyş kanalı sebebiyle ülkede askeri yönetimin iktidara el koymasına destek olmuştur. Kısacası ABD çıkarları ile demokrasi promosyonunu ilkesini, çıkarları ön planda tutarak sentezlemeye çalışmıştır. (Duran, Yılmaz, 2012: 29-30).

Tüm bu model dengelere bakıldığında, Obama Döneminde politika değişikliğine gidilerek, dış politikada ABD Yönetiminin ağırlığını Ortadoğu bölgesinden Pasifik'e kaydırmayı planlamıştır. Bu çerçevede ABD Arap Baharı sonrasında bölgede oluşacak istikrarsızlıkları, çekilmeden önce kendi çıkarlarını kontrol altına alacak şekilde yönetmeye çalışmıştır. (Duran, Yılmaz, 2012a: 29-30). Soğuk Savaş sonrası dönemde uygulanan Ortadoğu bölgesindeki ülkelere doğrudan müdahale politikası yerine Obama yönetimi, burada daha fazla yumuşak güç uygulamasına geçmiş ve olaylara ilk etapta doğrudan müdahil olmak istememiştir. Obama yönetimi, Amerikan politikasına yeni bir yön vererek ülkesinin stratejik önceliklerinin odak noktasını Ortadoğu'dan Pasifik bölgesine kaydırmıştır. Bu çerçevede Arap Baharının en yıkıcı etkilerini taşıyan Suriye'de pasif bir çizgi sergilemiş, boşalttıkları alanın diğer bölgesel devletler ve terör örgütlerin doldurmasını resmen seyretmiştir. Ayrıca kırmızı çizgi olarak belirttiği kimyasal silah karşısında sözünde durmayışı, muhaliflere verdiği sözün hiçbirini tutmayışı, güvenli bölge fikrine uzak duruşu Suriye'deki olayların bitmeyip, günümüze kadar uzanmasının sebeplerinden biridir. Kısacası Obama Yönetiminin bölgedeki ilgisizliğinden dolayı, doğan terör ortamıyla birlikte bu bölgedeki ölüm ve yıkımı arttırmış ve sorunun günümüze kadar ulaşmasında etkili olmuştur.

Son olarak Realizmde vurguladığı gibi her devlet için önemli olan kendi ulusal çıkarlarının önceliğidir. Obama yönetiminin Arap Baharı sürecinde uyguladığı politikalarda bunu görmekteyiz. ABD her devletin demokrasi talebine aynı şekilde destek vermemiş ve bu bölgedeki ayaklanmalara doğrudan müdahale olmamıştır. Tabi ki bu ülkelerde başta ekonomik sebepler olmak üzere demokrasinin, insan haklarının olmayışı sürecin çıkmasında etkili olmuştur. Fakat Arap Baharının bu kadar yıkıcı olmasında ve günümüze kadar gelmesinde Obama yönetiminin uyguladığı yanlış politikaların etkisi yadsınamaz.



KAYNAKÇA

1. ÇAKI, Fahri, “Arap Baharı İslam Üzerine Söylemsel Dönüşümün Habercisi Mi?”, **Dergi Park**, s. 131.
2. ŞANLI, Ceyda Ceren, “Arap Baharı ve ABD’nin Dış Politikası”, **Academia**, s. 9.
3. AKÇAY, Engin ve AKBAL, Özdemir (2013), “ABD Güvenlik Politikasına Söylem ve Pratik”, **Yönetim Bilimleri Dergisi**, Cilt 11, Sayı 22, s. 23 24.
4. ARAS, Bülent (2014), “Arap Baharının Jeopolitiği”, **Ortadoğu Analizi**, Cilt 6, Sayı 64, s. 42.
5. AYDIN, Mustafa (2004),”Uluslar arası İlişkilerin Gerçekçi Teorisi: Kökeni, Kapsamı, Kritiği”, **Uluslar arası İlişkiler Dergisi**, Cilt 1, Sayı 1, s. 49.
6. BALCI, Ali ve KARDAŞ, Tuncay, “Uluslar arası İlişkilere Giriş”, Ali Balcı ve Şaban Kardeş (Der), **Realizm**, İstanbul, Küre Yayınları, s.87.
7. BİNGÖL, Oktay (2013), “Arap Baharı ve Ortadoğu: Çok Eksenli Güç Mücadelesinde Denge Arayışları”, **Türk Dünyası İnceleme Dergisi**, Cilt 13, Sayı 2, s. 35.
8. ÇALIŞKAN, Burak (2016), “ABD’nin Suriye Politikası”, Ümmühan ÖZKAN (Der), **Küresel Bilek Güreşi**, İstanbul, İnsamer Yayınları, s.11 12.
9. DURSUN, Selim (2017), “Rejim Güvenliği ve Tunus Dış Politikası”, **Türkiye Ortadoğu Çalışmaları Dergisi**, Cilt 4, Sayı 2, s.125 127.
10. EFEGİL, Ertan (2013), “Ortadoğu’da Gelişmeleri Analizi: Libya, Tunus, Bahreyn, Mısır ve Suriye”, **Ortadoğu Analiz**, Cilt5, Sayı 59, s. 11 12.
11. ELARZO, Hasan Muzaffer (2014), “Arap Baharı: Problemler ve Çözüm Önerileri”, **Ortadoğu Analizi**, Cilt 6, Sayı 62, s.23.
12. GÜN, Salih Mehmet, “Yemen’de Arap Baharı”, **Yasama Dergisi**, Sayı 22, s.136.
13. İKİZ, Ahmet Salih (2015) “Arap Baharının Kelebek Etkisi: Batı Dünyasında Beklenen Gelişmeler”, **Sosyal ve Beşeri Bilimler Araştırma Dergisi**, Sayı 35, s.66.
14. KORALTAN, Feyza Hilal (2016), “Realizm Kuramı Çerçevesinde Arap Baharı”, Arel Üniversitesi, Sosyal Bilimler Enstitüsü, (Yayımlanmış Yüksek Lisans Tezi).
15. ORHAN, Duygu Dersen, “Ortadoğu’nun Krizi: Arap Baharı ve Demokrasinin Geleceği”, **Atılım Sosyal Bilimler Dergisi**, Cilt 3, Sayı 1, s. 19.
16. SERDAR, İskender, “Neo Realizm, Neo Liberalizm, Konstruktivizm ve İngiliz Okulu Modellerine Uluslar arası Sistemsel Değişikliklere Bakış”, **Jemsos**, Cilt 1, Sayı 1, s. 19.
17. ŞEN, Yağmur, “Suriye’de Arap Baharı”, **Yasama Dergisi**, Sayı 23, s. 72.
18. TAŞPINAR, Ömer (2011), “Obama Yeni Ortadoğu ve Türkiye”, Zafer Ali Yavan (Der), **Ortadoğu’da Siyaset İklim Değişiyor**, İstanbul, Tüsiad, s. 13.
19. TUYGAN, Ali (2011), “Arap Baharı ve Libya Örneği”, **Mülkiye**, Cilt 35, Sayı 272, s. 158 159.
20. ULUTAŞ, Ufuk vd. (2015), “Sınırları Aşan Kriz Suriye”, **SETA**, Sayı 120, s. 8.
21. TELATAR, Gökhan (2012), “Değerler ve Çıkarlar İkileminde Amerika’nın Ortadoğu Politikası”, **Uluslar arası Hukuk ve Politika**, Cilt 8, Sayı 29, s.59

İNTERNET KAYNAKLARI

22. Arap Baharında Devrilen Eski Liderlere Ne oldu ?, www. BBC.com/Türkçe/haberler-dünya, 5 Aralık 2017.
23. KURŞUN, Zekeriya, Arap Baharı Sonrası Yemen’in Çıkmazları, Al Jazeera Turk, Erişim Tarihi: 25 Ocak 2014.
24. Obama: Libya’da Yapılanlar Rezilce, www. BBC.com/Türkçe/haberler-dünya, 24 Şubat 2011.



(16)

Nagehan VURGUN*

HÂREZMŞAH CELÂLEDDİN'İN HİNDİSTAN SERÜVENİ HAREZMŞAH CELÂLEDDİN'S ADVENTURE IN INDIA

ÖZ

Bu eserde Celâleddin Hârezmşah'ın 1221'de Moğollardan kaçarak Hindistan'a sığınması neticesinde 1224 yılına kadar Hindistan'da kaldığı 3 yıl boyunca neler yaşadığı irdelenmektedir.

Moğol istilâsı (1218-1220) ile aniden çöken büyük Hârezmşahlar İmparatorluğu'nun hâkim olduğu ülkeler dışında Azerbaycan ve Doğu Anadolu'da bir hükümet kuran Celâleddin Mengüberti (1220-1231) Hârezmşah Devleti'nin son sultanı olarak kabul edilmektedir. Sultan Celâleddin, 1220'de Moğol istilâsı ile yıkıldığı kabul edilen Hârezmşah Devleti'ni adeta yeniden canlandırmıştır. Moğol lideri Cengiz Han ile Sind nehri kenarında büyük bir mücadele vermiş ve mağlup olmamak için atıyla nehri geçerek Hindistan'a sığınmıştır. Hindistan'a vardığında bu bölgede tek bir siyasî varlığın olmaması olayların Celâleddin'in lehine sonuçlanmasına katkı sağlamıştır. 1221-1224 yılları arasında üç yıl boyunca Hindistan'da yaşayan Celâleddin bu bölgede Usakun hâkimi Kabaca ve Delhi hükümdarı Şemseddin İl-Tutmuş ve Cebel el-Cudi'nin hâkimi Rana Satra'ya karşı mücadeleler vererek Hindistan üzerinde büyük bir hegomanya kurmuştur. Öyle ki Celâleddin'in bu kadar çok güçlenmesinden rahatsız olan 5-6 bin kişilik Hint birliği, Balala ve Nikala dağlarında toplanıp Sultan'ı Hindistan'dan atmak için onun üzerine yürümüştür. Celâleddin onları beş yüz süvari ile yenmiş ve onun başarısını duyan askerler onun hizmetine girmeye başlamıştır. Celâleddin'in Hindistan'daki başarılarından rahatsız olan bir diğer rakibi ise Moğol lideri Cengiz Han olmuştur. O, Turbay Tokşin idaresindeki bir Moğol ordusunu Hindistan'a doğru yola çıkarmıştır. Celâleddin ise onlara karşı koyacak kadar askeri olmadığı için Delhi'ye çekilmiştir. Onun geri kaçtığını öğrenen Moğollar Meliktur bölgesini yağmalayıp geri dönmüşlerdir. Celâleddin Hindistan'da güçlenmiş olmasına rağmen daha önce babasının hâkimiyet kurduğu Irak-ı Acem bölgesine gitmeyi tercih etmiş ve 1224'te Hindistan serüvenini bu şekilde noktalamıştır.

Anahtar Kelimeler: Celâleddin Hârezmşah, Kabaca, Delhi hükümdarı Şemseddin İl-Tutmuş.

ABSTRACT

In this work, the life of Celâleddin Hârezmşah's in 1221 and his straggle after the escaping from Mongols and taking shelter İndia fot three years described and this period examined untill 1224.

Celâleddin Mengüberti (1220-1231 accepted as a last Sultan who established on Azerbaijan and East Anatolian countries, at the same time he established Hârezmşah Empire. Sultan Celâleddin merely revive Hârezmşah state which destroyed after Mongol invasion in 1220's. He, scrambled with Mongol's leader Cengiz Han in the battle at the edge of Sind river, and ir order not to br defeated, he crossed the river with his horse to İndia. When he was in İndia, there wasn't any political entity and this stuation result in favor of Celâleddin. He lived from 1221 till 1224 in İndia and in that region he fight against to Usakun's ruler Kabaca, Delhi's monarch Şemseddin İl-Tutmuş and Cebel el-Cudi's ruler Rana Satra, after these struggles he gained power in İndia and set huge hegemony. After hs hegemony in İndia, İndians were disturbed and they made a move against him. They getting together in Balala and Nikala mount and made a plan to exclude Sultan from İndia. Celâleddin defeated them with the five hundred cawalier and the other soldier who heard his victory wanted to fight for him. Mongol's leader Cengiz Han, was the another reveal who disturbed from Celâleddin's victory in İndia. Cengiz Han sent the Mongol army who commanded by Turbay Tokşin to İndia. However, Celâleddin retreated to Delhi because he didn't have enough soldier. When Mongols fond out Celâleddin escape, thet spoiled Meliktur region and return from there. Although Celâleddin had a big power in İndia, he decided to go Irak-ı Acem region where his father ruled. İt before and his finished his İndian historical adventure in 1224.

Keywords: Celâleddin Hârezmşah, Kabaca, Delhi's ruler Şemseddin İl-Tutmuş.

* Necmettin Erbakan Üniversitesi Sosyal Bilimler Enstitüsü, Tarih Ana Bilim Dalı, Doktora Öğrencisi,
nagehanvurgun@gmail.com



HÂREZMŞAH CELÂLEDDİN'İN HİNDİSTAN SERÜVENİ

Hârezmşah Celâleddin, (15 Şubat 1222 : 4 Şubat 1223) yıllarında Moğol lideri Cengiz Han ile yaptığı mücadele neticesinde yenilerek Sind nehrini geçip Hindistan'a sığınmıştır. (Nesevi, 1934, s.56) En büyük düşmanı ve rakibi Cengiz Han bile onun bu kahramanlığını takdir etmekten kendisini alamamış, Sind Nehri kıyısında Celâleddin için "Böyle bir evlada sahip olan babaya ne mutlu." demiştir. (Cüveyni, 1999, s.344, Taneri, 1993, s.48 Turan, 1971, s.376) Celâleddin Moğollar'ın eline geçmesinden endişe ederek annesini ve haremینی teşkil eden kadınları nehre attıktan sonra bazı Harezmliler ile karşı tarafa geçmiştir. Böylece, Harezim ve İran'ı terk eden Celâleddin Moğollar'ın hücumları ve yüksek baskıları neticesinde Hindistan'a sığınmıştır. Cengiz Han onu ele geçirmek maksadı ile Çağatay kumandasındaki bir orduyu Hindistan'a gönderdiyse de Moğollar sonuç alamadan geri dönmüştür. (Taneri, 1993, ss.248-250)

Celâleddin Hindistan'a geldikten sonra, eski emir ve askerlerinden kendisini bulup katılanlar, silah ve malzeme getirenler olmuş, böylece O, tekrar güçlenmeye başlamıştır. (Nesevi, 1934, s.56, Cüveyni, 1999, s.344.) Bu dönemde Hindistan'da Vindhaya dağlarının kuzeyindeki büyük kısım, Türk kumandanlarının hâkimiyetini tanımıştı. Bunların bazıları ise o sırada müstakil birer hükümdar hüviyetini taşıyordu. Delhi Devleti'nin (1205-1526) Türk sultanı Şemseddin İl-Tutmuş, sonradan bu küçük devletleri birleştirerek siyasi birliği sağlamak yolunda adımlar atmıştır. Bundan başka Cebel el-Cudi'de Rana Satra, Debdaba Usakun'da Kabaca, Kokar havalisinde Rai Kokar Sangin hâkimdir. (Taneri, 1993, s.49)

Celâleddin Hindistan'da yaşadığı süre boyunca burada bulunan mahallî hanedanlıklara karşı iktidar mücadelesi vermiştir. Hârezmşah yerel hanedanlar üzerinde oteritesini kurmak istemiş ama Usakun'un sahibi Kabaca, Celâleddin'in isteklerini red etmiştir. Celâleddin Kabaca'nın yanında bulunan veziri Şemsülmülk'ün kendisine iade edilmesini istemiş ama Kabaca vezirin yanında kaldığı sürece gördüğü zaafı Celâleddin'e aktarmasından endişe ettiği için vezirini öldürmüştür. Bu yüzden Celâleddin, Kabaca'ya savaş açmış ve Kabaca bu mücadele de yenilmiş ve bütün ordusunu, hazinesini olduğu gibi bırakmıştır. (Nesevi, 1934, s.58.)

Diğer taraftan, Celâleddin'in ordusundan geriye kalan askerleri ile Hindistan'a sığındığını haber alan Cebel el-Cudi hâkimi Rana Satra, bu durumdan istifade etmek için Celâleddin'e karşı harekete geçmiştir. Sultan 120 askeri ile onların üzerine saldırmış ve çoğunu Hint kılıcından geçirmiş, Rana mücadele de öldürülünce Hint askerleri geri çekilmiştir. Rana Satra, bizzat Celâleddin tarafından atılan okla ölmüştür. (Nesevi, 1934, s.59) Celâleddin Rana'nın atı ile teçhizatını ele geçirmiş ve onlardan aldığı ganimetler ile de gücünü arttırmıştır. Celâleddin'in güçlendiği haberi Hindistan'da yayılmaya başlayınca 5-6 bin kişilik Hint birliği, Balala ve Nikala dağlarında toplanıp Sultan'ın üzerine yürümüştür. Celâleddin onları beş yüz süvari ile yenmiş ve onun başarısını duyan askerler onun hizmetine girmeye başlamıştır. Celâleddin'in yeniden güçlendiği haberi Cengiz Han'a ulaştınca o, derhal Turbay Tokşin idaresindeki bir Moğol ordusunu Hindistan'a doğru yola çıkarmıştır. O, onlara karşı koyacak kadar askeri olmadığı için Delhi'ye çekilmiştir. Onun geri kaçtığını öğrenen Moğollar Meliktur bölgesini yağmalayıp geri dönmüşlerdir. (Cüveyni, 1999, s.345, Taneri, 1993, s.50)

Celâleddin, Delhi'ye varınca Aynü'l-Mülk ünvanını verdiği elçisini Şemseddin İl-Tutmuş'a gönderip; "Soylu kişi, soylunun halinden anlar." diyerek onunla birlik olmak istediğini vurgulamaya çalışmıştır. Şemseddin Sultan'ın bu teklifini birkaç gün düşündükten sonra Celâleddin'in onun ülkesini ele geçireceğinden çekinerek bu teklifi reddetmiştir. (Cüveyni, 1999, s.346) Bunun üzerine Celâleddin, Balala ve Nikala civarına geri dönmüş ve burada Hindistan'ın çeşitli bölgelerinden gelmiş mülteci askerlerin ona katılması ile ordusu güç kazanmıştır. Bu sırada da Taceddin Melik liderliğinde bir orduyu da Cud bölgesine göndermiş ve Taceddin de buradan birçok ganimet ile Celâleddin'in yanına geri dönmüştür. (Cüveyni, 1999, s.346) Öte yandan bazı emirlerin Celâleddin'in kardeşi Gıyaseddin Pir-şah'tan ayrılıp Hindistan'a gelerek Celâleddin'e katılmaları, onun ve maiyetindekilerin morallerini yükseltmiştir. Katılan emirler; Celâleddin'in dayısının oğlu Orhan, Sancakan Han, Cihan Pehlivan Elçi, Silâhdar Sirace ve diğerleridir. (Nesevi, 1934, s.68.)

Bu gelenlerle kuvvetlenen Celâleddin, Kelur ve Bernuzeç şehirlerini zapt etmiş ve ahalisini katlettirmiştir. Bu sıralar da Celâleddin'in Hindistan'ın Debdaba Usakun bölgesi hâkimi Kamereddin'in (Cüzcanî, ye göre Nâsireddin, Cüzcanî I, 1963, s.29) Kabaca ile arası açılmıştır. Kabaca üzerine gönderilen



bir ordu onu yenerek, onu Multan'a kaçmaya mecbur etmiştir. Bu sırada da Hârezmşah, Kabaca'ya bir elçi göndererek oğlunu ve kızını istemiş, ayrıca kendisinden bir miktar vergi vermesini de istemiştir. Buna itiraz eden Kabaca ile Celâleddin arasında bir mücadele başlamış ve O, Kabaca'nın naiblerinden Fahreddin Salari'nin hâkimiyetindeki Sadusan'a giderek bu bölgeyi kuşatmıştır. Salari Celâleddin'in huzuruna çıkarak ona itaatini arz etmiş ve Celâleddin de onun vazifesinde kalmasına rıza göstermiştir. Buradan Deval ve Damrula'ya yürüyen Hârezmşah, Nahravala'ya da asker gönderip orayı yağmalatmış ve buradan çok sayıda deve getirmiştir. Deval bölgesinde ise bir puthaneyi mescite çevirerek buraya İslâmın nakışını işlemiştir. (Nesevi, 1934, s.59, Cûzcanî, 1963, s.284, Cüveyni, 1999, s.347, Taneri, 1993, s.51)

Celâleddin, Delhi hükümdarı Şemseddin İl-Tutmış'ın ülkeleri içinde olan Kanisar şehrine gelmiş ve buranın hâkimi olan Raca hemen ona itaatini arz etmiştir. Celâleddin askerleri ile bu şehirde istirahat etmek istemiş fakat Şemseddin'in otuz bin süvari yüz bine yakın piyade ve üç yüz fil ile harekete geçtiği haberi gelince Celâleddin de kendince hazırlıklara başlamıştır. O, bir ordu oluşturmuş ve başına da Cihan Pehlivan'ı atamıştır. Cihan Pehlivan, hemen yola çıkmış ve düşman ile mücadeleye girişmiştir. Şemseddin'in ordusunun bir kısmını öldürüp bir kısmını yaraladıktan sonra Pehlivan, Celâleddin'e haber göndererek karşılaştığı ordunun oldukça güçlü olduğundan bahsetmiştir. Aradan çok geçmeden Şemseddin, Celâleddin'e elçi gönderip barış talebinde bulunmuştur. Ayrıca Şemseddin; "Arkanızda ne kadar din düşmanı olduğunuzu bilmez değilsiniz. Siz bugün İslâmın sultanı ve onların sabık hükümdarlarının oğlusunuz. Size karşı hareket bana yakışmaz. Size karşı ancak kendimi müdafaa için savaşabilirim. Eğer isterseniz size kızımı vereyim. O zaman aramızdaki herşey düzeldir." Diyerek Celâleddin ile olan bağlarını güçlendirmeye çalışmıştır.(Nesevi, 1934, s.59) Celâleddin, Şemseddin'in teklifini kabul etmiş ve onun bu sözlerinden bir hayli memnuniyet duymuştur. Fakat bu hareketi ile Şemseddin Celâleddin'i oyalama politikası gütmüş ve O, aradan çok geçmeden Kabaca ve bütün Hint hükümdarlarına haberler gönderip Celâleddin'e karşı onları sefere davet etmiştir. Gerçekten de bir süre sonra Şemseddin ile Kabaca ve müttefikleri olan yerli hükümdarlar, Celâleddin'e karşı ittifak oluşturup harekete geçmiştir. (Nesevi, 1934, s.59) Bu tehlikeli durum karşısında morali bozulan Celâleddin, durumu emirleri ile istişare etmiş ve istişare neticesinde ilk olarak Şemseddin'e karşı mücadele etmek yerine Irak'a gitme fikri öne sürülmüştür. Cihan Pehlivan ise Hindistan'da kalıp burayı muhafaza eylemenin daha şerefli olduğunu bildirmiştir. Celâleddin bu istişare neticesinde Irak'a gitmeyi tercih etmiştir. (Nesevi, 1934, s.59-60, Taneri, 1993, s.52.) Celâleddin'in Hindistan'dan ayrılmasını dönemin müellif tarihçileri farklı sebeplere bağlamıştır. Nesevi; Celâleddin'in babasından kalan bir memleket üzerinde hükümet etmeyi tercih ettiği için Irak'a gitme kararı aldığını kaydetmiştir. (Nesevi, 1934, s.61)

Cüveyni; Gıyaseddin'in askerlerinin çoğunun aslında kendi tarafını tuttuğunun haberi veren bir elçinin Celâleddin'e gelmesi üzerine onun Irak'a yöneldiğini kaydetmiştir. Bunun üzerine Celâleddin, Hindistan'ı terk etmiş ve Makran yolu ile Kirman yönünde yola çıkmıştır. (Muharrem 621/Ocak 1224). (Cüveyni, 1999, s.347, Nesevi, 1934, s.61, Cûzcanî, 1963, s.316)

İbnü'l Esir ise; Celâleddin'in Hint şehirlerinde kalma imkânı bulamadığı için ilk önce Kirman'a gittiğini (Yinanç, 2007, s.206, Gürbüz, 2012, s.31.) sonra da kardeşi Gıyaseddin'in elinde bulunan İsfahan'a yöneldiğini kaydetmiştir. (İbnü'l Esir, s.385-386, Merçil, 2013, s.179.)

SONUÇ

Hârezmşah Devleti, Moğollar'dan aldığı ağır bir darbe ile dağılmaya yüz tutmuşken, devletin son lideri Celâleddin Hârezmşah babasının veliahtı olarak devleti yeniden toparlamış ve devletin varlığını yeniden ikâme ettirmeye çalışmıştır. Fakat Cengiz Han ısrarla Hârezmşah Devleti'ni yok etmek istemiş ve bu bölgenin ticarî gelirlerini Moğol Devleti'ne kanalize etmek için büyük uğraşlar vermiştir. Celâleddin'in Hârezm'e geldiğini öğrenen Cengiz Han, askerlerini bu bölgeye göndermiş ve Celâleddin'in bu bölgeden kaçması üzerine Hârezm'i yağmalatarak halkına zulmetmiştir. Celâleddin, ilk önce veliaht iken sorumlu olduğu bölge Gazne'ye sığınmış ardından da Moğol askerlerinin yerini tespit etmesi üzerine Sind nehri üzerinden Hindistan'a kaçmıştır. Hindistan'da yaşadığı üç yıl (1921-1924) boyunca liderliğini buradaki mahallî hanedanlara kabul ettirmeye çalışmıştır. Hindistan'da büyük bir güce sahip olan ve zamanla yerel hanedanlıkları kendi bünyesinde toplayarak gittikçe güçlenen Şemseddin il-Tutmış'ın Celâleddin'e karşı diğer



liderle ittifak kurmaya alıřması neticesinde meřveretini toplayan Celleddin, Hindistan’da daha fazla barınamayacağına kanaat getirmiř ve 1924 senesinde Irak’a gitme kararı olarak Hindistan’daki serüvenine son vermiřtir.

KAYNAKA

1. **CÜVEYNİ**, Alaaddin Ata Melik,(2013), **Tarih-i Cihan Güřa**, c.II, (ev.Mürsel Öztürk), Ankara: TTK Yayınları,
2. **CÜZCANİ**, Mihac ed-din Osman,(1963) Tabakat-ı Nâsırî, neřr.Abdu’l Hayy Habibî, c.I, Kabil
3. **GÜRBÜZ**, Osman (2012), ‘‘Celleddin Herezmeřah’ın Son Günleri’’ Erzurum, Atatürk Üniversitesi İlahiyat Fakültesi Dergisi, ss.30-46.
4. **İBNÜ’L ESİR**, Ebü’l-Hasen İzzeddîn Alî b. Muhammed,(1987), İslâm Tarihi El-Kamil Fi’t-Tarih, c.XII. (Trc.Abdülkerim Özaydın), İstanbul: Bahar Yayınları.
5. **MERİL**, E.(2013) Müslüman Türk Devletleri Tarihi, İstanbul: Bilge Kültür Sanat Yayınları
6. **NESEVİ**, (1934), Cellüttin Herezmeřah, ev:Necip Asım, Ankara: TTK Yayınları
7. **TANERİ**, Aydın,(1993) ‘‘Celleddin Herezmeřah’’ İA, c.VII, İstanbul: Türk Diyanet Vakfı Yayınları, ss.248-250.
8. **TANERİ**, Aydın(1993), Herezmeřahlar, Ankara: Türk Siyanet Vakfı Yayınları
9. **TURAN**, Osman,(1971), Seluklular Zamanında Türkiye, İstanbul: Ötüken Yayınları
10. **YİNAN**, Mükrimin H.(2007) ‘‘Celleddin Herezmeřah’’, Makaleler, (Haz:Fahameddin Bařar, İlyas Gökhan, Ömer Hakan Özalp) Ankara: TTK Yayınları



(17)

Öğr. Gör. Dr. Fahrettin PALA²²; Öğr. Gör. Abdulmuttalip PİLATİN²³

GİRİŞİMSEL PAZARLAMA BOYUTLARININ İNOVASYON ve FİNANSAL PERFORMANS ÜZERİNE ETKİSİ: TR90 BÖLGESİNDE FAALİYET GÖSTEREN KOBİ'LER ÖRNEĞİ
THE EFFECT OF INTERVENTIONAL MARKETING DIMENSIONS ON INNOVATION and FINANCIAL PERFORMANCE: EXAMPLE OF SMEs OPERATING IN THE TR90 REGION

ÖZ

Bu çalışmanın amacı, girişimsel pazarlama boyutlarının firma inovasyon ve finansal performansı üzerine etkilerini ortaya koymaktır. Bu amaca yönelik olarak firma inovasyon performansı ile finansal performansın girişimsel pazarlamanın boyutları arasındaki ilişkilere yönelik hipotezler geliştirilmiştir. Geliştirilen bu hipotezlerin testinde yapısal eşitlik modellenmesi kullanılmıştır. Çalışmanın verileri TR90 bölgesinde (Trabzon, Ordu, Giresun, Rize, Artvin ve Gümüşhane) faaliyet gösteren 309 KOBİ yöneticisinden anket yöntemiyle toplanmıştır. Analiz sonuçları, araştırma kapsamında değerlendirilen girişimsel pazarlama boyutlarının tamamının firma finansal performansı üzerinde anlamlı bir etkisi olduğunu ortaya koymuştur.

Ayrıca analiz sonuçları girişimsel pazarlama boyutlarından fırsat odaklılık, yenilikçilik, müşteriye yoğunlaşma ve değer yaratma değişkenlerinin firma inovasyon performansı üzerinde anlamlı bir etkisi olduğunu ortaya koymuştur.

Anahtar Kelimeler: Girişimsel Pazarlama, İnovasyon Performansı, Finansal Performans, KOBİ, Yapısal Eşitlik.

ABSTRACT

The purpose of this study is to reveal the effects of entrepreneurial marketing dimensions on firm innovation and financial performance. For this purpose, hypotheses were developed for the relationship between entrepreneurial marketing dimensions firm innovation performance and of financial performance. Structural equation modeling was used in the test of these hypotheses. The data of the study were collected by survey method from 309 SME managers operating in TR90 region (Trabzon, Ordu, Giresun, Rize, Artvin and Gümüşhane). The results of the analysis revealed that all of the interventional marketing dimensions evaluated within the scope of the research had a significant effect on the financial performance of the company.

In addition, the results of the analysis revealed that variables such as opportunity orientation, innovation, customer concentration and value creation, which are among entrepreneurial marketing dimensions, have a significant effect on firm innovation performance.

Keywords: *Interventional Marketing, Innovation Performance, Financial Performance, SME, Structural Equality.*

²² Öğr.Gör.Dr. Gümüşhane Üniversitesi, KADMYO Muhasebe ve Vergi Bölümü, Muhasebe ve Vergi Uygulamaları Programı, fahrettinpala@gumushane.edu.tr, Orcid:0000-0001-9565-8638

²³ Öğr.Gör. Recep Tayyip Erdoğan Üniversitesi, Fındıklı Uygulamalı Bilimler Yüksek Okulu, Bankacılık ve Finans Bölümü, abdulmuttalip.pilatin@erdogan.edu.tr, Orcid:0000-0002-2293-2808



GİRİŞ

İçerisinde bulunduğumuz bilgi ve iletişim çağında küreselleşme olgusu giderek kendisini daha da çok hissettirmeye başlamıştır. Bu küreselleşen dünyadaki gelişmeler diğer işletmelerde olduğu gibi daha küçük işletmelerde de etkilerini göstermiştir. İşletmeler ülkelerin ulusal ve uluslararası düzeyde kalkınmalarında ve gelişmelerinde önemli roller üstlenmektedirler. Bu çerçevede özellikle gelişmekte olan ülke Türkiye’de KOBİ’ler çok önemli roller üstlenmişlerdir. KOBİ’ler Türkiye ekonomisinin can damarı konumundadırlar. KOBİ’lerin en önemli özelliği girişimsel yaklaşımlarıdır. Bu özellik onların performansları üzerinde oldukça etkin bir rol oynamaktadır (Kayapınar vd., 2017: 2).

Girişimsel pazarlama, bir birinden farklı iki kavramı bir araya getirerek sınırlı olan kaynaklar ile belirsiz Pazar ortamlarında fırsatlar yakalamaya çalışan firmaların pazarlama süreçlerini tanımlamak için kullanılan bir kavramdır (Eren vd., 2013: 97). Girişimci pazarlama terimi, küçük ve yeni girişimlerin pazarlama faaliyetleridir. Kraus vd. (2009) Amerikan Pazarlama Derneği'nin (AMA) pazarlama tanımı ile girişimcilik ve girişimci yönelimi kavramlarını bir araya getirerek girişimsel pazarlama tanımını önermiştir. Buna göre girişimsel pazarlama, müşteriler açısından değer yaratarak, bu değeri iletmek ve sunmak, müşteri ilişkilerini kuruluşa ve paydaşlarına fayda sağlayacak şekilde yönetmek için kontrol edilebilen kaynaklara bakılmaksızın, yenilikçi, risk alma, proaktif ve fırsatların peşinde koşan bir örgütsel fonksiyondur. Morris vd. (2002) girişimsel pazarlamanın; proaktiflik, fırsat odaklı olma, hesaplanmış riski almak, yenilikçi, müşterilerin yoğunluğu, kaynakların kaldırıcı ve değer yaratmak olarak yedi temel boyutunun olduğunu ifade etmişlerdir. Bu çalışmada da girişimsel pazarlama boyutları olarak Morris vd. ifade ettiği yedi temel boyut kullanılmıştır.

Bilgi ve teknolojinin gelişmesine paralel olarak günümüzde tüketici davranışlarında yaşanan hızlı değişim ve ürün yaşam eğrilerinin kısalan süreleri karşısında işletmelerin ayakta kalabilmeleri yenilik yapabilmeye başarılarına bağlıdır (Bulut vd., 2013: 211). Çünkü yenilik yapabilen işletmeler rakipleri karşısında teknik üstünlük sağlayarak rekabet güçlerini artırabilir ve böylelikle karlarını artırarak varlıklarını devam ettirebilirler. Günümüz yoğun rekabet ortamında yeniliğe açık olmayan değişim konusunda katı kuralları olan işletmelerin rekabet gücü azalabilmektedir. Literatürde yoğun bir şekilde kullanılan firma performans kriteri finansal performanstır. Ancak işletmeler performans ölçümü yaparken sadece finansal ölçütlerin yeterli olacağını düşünüyorlardı. Ancak rekabet arttıkça finansal ölçütlerin bazı eksiklikleri beraberinde getirdiği anlaşılmıştır. İşletmeler bu açığı kapatabilmek için finansal ölçütlerin yanı sıra finansal olmayan ölçütlere de ihtiyaç duydukları ortaya çıkmıştır (Ege ve Şener, 2013: 107). Bu nedenden dolayı çalışmada girişimsel pazarlamanın firma finansal performansı ile inovasyon performansı birlikte test edilmiştir.

Çalışmanın amacı, girişimsel pazarlama boyutlarının TR90 bölgesinde faaliyet gösteren KOBİ’ler için firma inovasyon ve finansal performansı üzerine etkilerinin araştırılmasıdır. Bu amaç doğrultusunda çalışma dört ana bölüme ayrılmıştır. Birinci bölümde giriş kısmı açıklandıktan sonra sırasıyla, ikinci bölümünde literatür incelemesi ve araştırma hipotezleri sunulmuştur. Üçüncü bölümde, araştırmanın yöntemi, ölçek ve hipotez testlerine yönelik analiz bulgularını içine alan metodoloji kısmı sunulmuştur. Çalışmanın dördüncü ve son bölümde ise sonuç ve değerlendirme yapılarak çalışma tamamlanmıştır.

2. LİTERATÜR TARAMASI, ARAŞTIRMANIN MODELİ ve HİPOTEZLER

Bu bölümde literatürde girişimsel pazarlamanın firma inovasyon ve finansal performansı üzerine etkileri ile ilgili yapılan ulusal ve uluslararası çalışmalar özetlenerek, literatüre ve teorik kuramın genel argümanlarına bağlı olarak geliştirilen hipotezler verilmiştir.

Dushi vd. (2019) çalışmalarında, Kosova’da üretim, inşaat, toptan satış, perakende satış, otel ve restoranlar gibi farklı ekonomik sektörde faaliyet gösteren KOBİ’ler için girişimsel pazarlama boyutlarının firma performansı üzerindeki etkisini çoklu regresyon modeli ile incelemişlerdir. Çalışma sonuçları, değer yaratma, fırsata odaklanma eğilimi ile kaynak kullanımının performans üzerinde çok önemli etkisi olduğunu, risk alma, proaktiflik, yenilikçilik ve müşteri odaklı olma ile performans arasında her hangi bir anlamlı bir ilişki olmadığını ortaya koymuştur. Mugambi ve Karagu (2017) çalışmalarında, Kenya’nın Nairobi kentindeki gayrimenkul işletmelerin performanslarını Optiven Limited'deki 522 müşteriden anket yöntemiyle elde etmiş oldukları verileri kullanarak çoklu doğrusal regresyon modelleri ve ANOVA analizi yöntemiyle



incelemiřlerdir. alıřmalarında kaynak kaldıracı, Pazar odaklılık, inovasyon odaklılık ve stratejik odaklılıđı bađımsız deđiřken olarak, kalite, ciro ve karlılıđı bađımlı deđiřken olarak kullanmıřlardır. alıřma sonularını bađımsız deđiřkenler ile bađımlı deđiřkenler arasında gcl bir iliřki olduđunu ortaya koymuřtur. Olannye ve Eromafuru (2016) alıřmalarında; 160 kiřilik Asaba, Delta Eyaleti'nde seilmiř bazı Fast Food Restorandı personeli ve mřterilerinden topladıđı verileri korelasyon ve oklu regresyon yntemiyle analiz ederek, giriřimci pazarlamanın bu fast food restoranlarının performansı zerindeki etkisini incelemiřlerdir. alıřma sonuları; giriřimci pazarlama ynlerinin fast food lokantalarında rekabet avantajı zerinde dođrudan etkili olan ok boyutlu bir yapı olduđunu ortaya koymuřtur.

Hamali (2015) alıřmasında; giriřimci pazarlama boyutlarının (proaktiflik, hesaplanmıř risk alma, yenilikilik, fırsat odaklılık, kaynak kullanımı, mřteri yođunluđu, deđer yaratma ve yerindelik/meřruiyet) Endonezya'nın Bandung řhrindeki kk konfeksiyon iřletmeleri zerindeki iřletme performansını incelemiřtir. alıřma sonuları, giriřimci pazarlamanın proaktiflik, kaynakların kullanılması, deđer yaratma ve mřteri yođunluđu boyutlarının iř performansı zerinde nemli ve olumlu etkileri olduđunu ortaya koymuřtur. Karimi vd. (2015) alıřmalarında; Horasan ilindeki 360 KOBİ yneticisi ve sahiplerinden yapılandırılmıř anket yntemi ile elde ettiđi verileri kullanarak giriřimci pazarlamanın yeniliki performans zerindeki etkisini analiz etmiřlerdir. alıřma sonuları, giriřimsel pazarlama ile yeniliki performans arasında olumlu bir iliřki olduđunu ortaya koymuřtur. Bulut vd. (2013) alıřmalarında; oklu regresyon analizi yntemini kullanarak giriřimsel pazarlama boyutlarının finansal performans ve yenilik performansı zerindeki etkisini incelemiřlerdir. Arařtırma sonucunda; giriřimsel pazarlama boyutlarından deđer odaklılık ve risk alma odaklılıđının yenilik performansı zerinde anlamlı ve olumlu etkileri olduđunu ortaya koymuřlardır. Eren vd. (2013) alıřmalarında; 560 KOBİ yneticisinden yapılandırılmıř anket yntemiyle elde ettikleri verileri kullanarak, giriřimsel pazarlamanın iřletmelerin finansal performansları zerindeki etkisini incelemiřlerdir. alıřma sonuları; giriřimsel pazarlama boyutlarından proaktiflik ve yenilikiliđin finansal performans ile pozitif iliřkili olduđunu ortaya koymuřtur.

Eren (2012) alıřmasında; Trkiye'de faaliyet gsteren kk ve orta lekli retim iřletmelerindeki stratejik esnekliđin ve iinde buldukları pazarın dinamizminin giriřimsel pazarlama ile iliřkisini arařtırmıřtır. Bunun iin 537 KOBİ yneticisi ile yz yze grřmeler neticesinde topladıđı verileri analiz etmiřtir. Analiz sonuları, firmalarda stratejik esneklik seviyesi arttıa firmaların giriřimsel pazarlama ynelimlerinin arttıđı, fakat firmanın iinde bulunduđu pazarın dinamizminin bu iliřkiyi glendirmedini ortaya koymuřtur. Hacıođlu vd (2012) alıřmalarında; 560 KOBİ yneticisinden yapılandırılmıř anket yntemiyle elde ettikleri verileri kullanarak, giriřimsel pazarlamanın firmaların yenilik performansı zerindeki etkisini analiz etmiřlerdir. alıřma sonuları; proaktiflik, yenilikilik, mřteri yođunluđu ve giriřimci pazarlamanın kaynak yararlanıcı boyutların yeniliki performans ile pozitif ynde iliřkili olduđunu ortaya koymuřtur.

alıřmanın uygulama ařamasında giriřimsel pazarlamanın TR90 blgesinde faaliyet gsteren KOBİ firmalarının inovasyon performansı ve finansal performansına olan etkilerini analiz eden bir arařtırma modeli geliřtirilerek hipotezleri test edilmiřtir.

H1a: Giriřimsel pazarlama boyutlarından proaktif odaklılık boyutu ile firma inovasyon performans arasında anlamlı bir iliřki vardır.

H1b: Giriřimsel pazarlama boyutlarından proaktif odaklılık ile firma finansal performansı arasında anlamlı bir iliřki vardır.

H2a: Giriřimsel pazarlama boyutlarından fırsat odaklılık ile inovasyon performans arasında anlamlı bir iliřki vardır.

H2b: Giriřimsel pazarlama boyutlarından fırsat odaklılık ile firma finansal performansı arasında anlamlı bir iliřki vardır.

H3a: Giriřimsel pazarlama boyutlarından hesaplanmıř risk alma ile firma inovasyon performansı arasında anlamlı bir iliřki vardır.

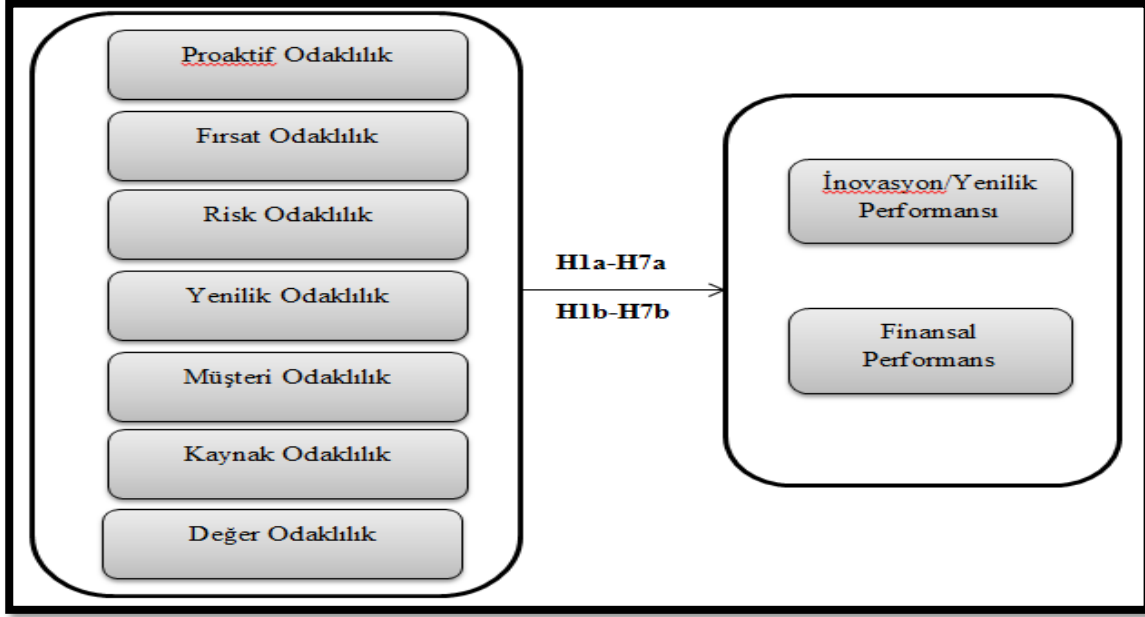

Şekil 1. Arařtırmanın Modeli

H3b: Girişimsel pazarlama boyutlarından hesaplanmış risk alma ile firma finansal performansı arasında anlamlı bir ilişki vardır.

H4a: Girişimsel pazarlama boyutlarından yenilikçilik ile firma inovasyon performansı arasında anlamlı bir ilişki vardır.

H4b: Girişimsel pazarlama boyutlarından yenilikçilik ile firma finansal performansı arasında anlamlı bir ilişki vardır.

H5a: Girişimsel pazarlama boyutlarından müşteri odaklılık ile firma inovasyon performansı arasında anlamlı bir ilişki vardır.

H5b: Girişimsel pazarlama boyutlarından müşteri odaklılık ile firma finansal performansı arasında anlamlı bir ilişki vardır.

H6a: Girişimsel pazarlama boyutlarından kaynak odaklılık ile firma inovasyon performansı arasında anlamlı bir ilişki vardır.

H6b: Girişimsel pazarlama boyutlarından kaynak odaklılık ile firma finansal performansı arasında anlamlı bir ilişki vardır.

H7a: Girişimsel pazarlama boyutlarından değer odaklılık ile firma inovasyon performansı arasında anlamlı bir ilişki vardır.

H7b: Girişimsel pazarlama boyutlarından değer odaklılık ile firma finansal performansı arasında anlamlı bir ilişki vardır.

3. METODOLOJİ

3.1.Örneklem

Çalışmanın amacı ve kısıtları doğrultusunda belirlenen ana evren TR90 bölgesinde faaliyet gösteren KOBİ yöneticilerinden oluşmaktadır. KOBİ yöneticilerine 2017 Kasım ve 2019 Nisan ayları arasında ulaşılarak anket formları yüz yüze doldurulmuştur. Anket çalışması sırasında bazı yöneticilerin anket forumlarını doldurma konusundaki isteksizlikleri ile bazılarının finansal veriler ile ilgili soruları cevaplama konusundaki çekingenlikleri sonucunda toplam 309 anket örneklem kapsamına dahil edilmiştir. Örneklem kapsamındaki işletmelerin ve yöneticilerinin demografik özellikleri Tablo 1'de verilmiştir. Tablo 1



incelendiğinde erkek katılımcıların oranı % 82,8 iken kadın katılımcıların oranı ise % 17,2'dir. Katılımcıların işletmedeki pozisyonları incelendiğinde % 63,4 ile en yüksek orana sahip işletme sahip/ortağı iken % 2,3 ile en düşük orana sahip başkan olduğu görülmektedir. Katılımcı işletmeler içerisinde 11-20 yaş arasında olan işletme sayısı % 51,8 ile en yüksek orana sahipken % 4,5 oran ile en düşük orana sahip işletme yaşının 51 ve üzeri olduğu görülmektedir. Katılımcı firmalarda istihdam edilen personel sayıları incelendiğinde ise işletmelerin tamamına yakının küçük ölçekli olduğu görülmektedir. Katılımcı işletmelerde 1-5 kişi arası çalışan sayısı % 33 iken 51 ve üzeri çalışan sayısı ise sadece % 0,6'dır.

Tablo 1. Katılımcıların Demografik Özellikleri

Değişken	Kategori	Frekans	Yüzde (%)
Cinsiyet	Kadın	53	17,2
	Erkek	256	82,8
İşletmedeki Pozisyon	Sahibi/Ortağı	196	63,4
	Başkan (CEO/COO)	7	2,3
	Diğer	106	34,3
Firma Yaşı	1-5 Arası	30	9,7
	6-10 Arası	25	8,1
	11-20 Arası	160	51,8
	21-50 Arası	80	25,9
	51 ve Üzeri	14	4,5
Çalışan Sayısı	1-5 Arası	102	33
	6-10 Arası	93	30,1
	11-20 Arası	66	21,4
	21-50 Arası	46	14,9
	51 ve Üzeri	2	0,6

3.2. Ölçekler, Güvenilirlik ve Geçerlilik Analizleri

Araştırma kapsamındaki veriler üstün veri analizi sunma özelliğinden dolayı anket yöntemi ile elde edilmiştir. Anket formunun birinci bölümü; cinsiyet, işletmedeki pozisyon, firma yaşı ve çalışan sayısı gibi demografik özellikleri ölçmeye yönelik bilgilerden oluşmaktadır. İkinci bölümünde araştırma modelinde yer alan; proaktiflik değişkeni (3 soru), fırsat odaklılık değişkeni (3 soru), hesaplanmış risk alma değişkeni (3 soru), yenilikçilik değişkeni (3 soru), müşteriye yoğunlaşma değişkeni (3 soru), kaynak kaldırıcı değişkeni (4 soru) ve değer yaratma değişkeni (5 soru) ile ölçülmüştür. Anketin üçüncü bölümünde inovasyon performansı değişkeni (12 soru) ile dördüncü bölümünde ise finansal performans değişkeni (6 soru) ile ölçmeye yarayan toplam 42 sorundan oluşmaktadır. Araştırma kapsamında yer alan her bir ölçeğin yapı geçerliliğini ölçebilmek için doğrulayıcı faktör analizi (CFA) ile güvenilirliklerini ölçmek içinde Cronbach's Alpha yöntemi kullanılmıştır.

Girişimsel pazarlama boyutlarını ölçmek üzere kullanılan sorular, Becherer vd.'nin (2008) çalışmalarından alınarak araştırmacılar tarafından Türkçeye uyarlanmıştır. Bu sorulara verilebilecek yanıtlar, 1'den (kesinlikle katılmıyorum), 5'e (kesinlikle katılıyorum) kadar uzanan 5'li likert ölçeği ile ölçülmüştür. Girişimsel pazarlama boyutu değişkenlerine uygulanan CFA sonuçları Tablo 2'de verilmiştir. Tablo 2 incelendiğinde girişimsel pazarlama değişkenini ölçen yedi alt boyut ölçeğini ölçmek için sorulan soruların yedi faktör altında toplandığı ve veri ile uyumlarının geçerli olduğu görülmektedir. ($\chi^2/df=2,770$; CFI=,940; NFI=,905; TLI=,927; RMSEA=,061). Geçerlilik analizi uygulanırken önerilen düzeltmeler dikkate alınarak DY1 ile DY3 değişkenlerinin hata terimleri arasında ilişkiler tanımlanmıştır. Bu tanımlama aşamasından sonra modellerde modifiye edilmiş yapılar kullanılmıştır. Ölçeğin içsel tutarlılığını gösteren Cronbach's Alpha katsayısı ise (α) ,869 olup, bu durum ölçeğin güvenilir olduğu gösterir.



Tablo 2. Giriřimsel Pazarlama Ölçeğine İliřkin CFA ve Güvenilirlik Analizi

	Ölçek İndikatörleri	Faktör Yükleri
Proaktiflik	P1. Yönetici olarak, sorunlardan çok fırsatlar üzerine konuşma eğilimi gösteririm	,86
	P2. Başarılı olabilmek için, işletmemde proaktif olmamız gerektiğine inanmam.	,87
	P3. Pazarda yaşanan bir deęişiklięin, işletmem için olumlu bir fırsat yarattığına inanırım	,76
Fırsat Odaklık	FO1. Yönetim anlayışım, işletmemiz açısından daha çok fırsatlar elde etme konusunda mevcut müşteri ve pazarlarımızın ötesine bakmaya dayanır.	,67
	FO2. İşletmemin mevcut kaynakları açısından uygun olmayan fırsatları genellikle dikkate almam.	,75
	FO3. İşletmem için fırsatları fark etme ve izleme konusunda iyiyimdir.	,78
Hesaplanan Risk Alma	HRA1. Sadece işe yarayacağını bildiğim ve düşündüğüm planları uygulayım.	,82
	HRA2. Deęişim için liderlik inisiyatifleri kullanmaktansa, düzenli ve risk azaltan yönetim sürecine deęer veririm.	,87
	HRA3. Yönetim sitilim risk konusunda daha dikkatli olmaya/davranmaya dayanır.	,76
Yenilikçilik	Y1. Bazılarının başarısızlıkla sonuçlanacağını bilsem bile, yenilikçi stratejilere önem vermek yönetim sitilimdir.	,79
	Y2. Yeniliğin işletmede çokta önemli olmadığını düşünüyorum.	,95
	Y3. Problem çözmeye dair yaratıcı yeni çözümlere, sağduyuya dayanan çözümlerden daha fazla deęer veririm.	,86
Müşteri Yoę.	MY1. İşletmemdeki bütün departmanların müşterilerimizi tatmin etme konusunun öneminin farkına varmalarını beklerim.	,79
	MY2. Çalışanlarımı müşteri ilişkileri konusunda yenilikçi tutumlar göstermeleri konusunda teşvik ederim.	,91
	MY3. İşletmem müşterilerimiz için iyi bir iş ortaya koymaktadır, ancak müşterilerimizin firmamızla özel bir ilişkisi var gibi görünmemektedir	,75
Kaynak Kaldırıcı	KK1. İşletmemde çalışanlardan çok azda olsa iş saatleri dışında çalışmalarını ya da iş tanımlarının parçası olmayan faaliyetleri yerine getirmelerini isterim.	,74
	KK2. İşletmemizin ihtiyaç duyduğu kaynakları satın almak yerine kiralanmasını tercih ederim.	,87
	KK3. İşletmemde aę oluşturma ve/veya yardımlaşma anlayışını avantajlarımız doğrultusunda kullanırım.	,65
	KK4. Kaynaklarımızın takas (barter) veya alışveriş yoluyla arttırabileceğimizi düşünüyorum.	,60
Deęer Yaratma	DY1. İşletmemizin müşterilerimiz için yaratmış olduęu temel deęerin, ürünlerimiz/hizmetlerimiz üzerinden olduğuna inanıyorum.	,73
	DY2. İşletmemizin mükemmel müşteri hizmeti ile müşterileri için deęer yarattığından emin olmak adına gerekeni yaparım.	,75
	DY3. İşletmemizin müşteriler açısından deęer yaratma konusunda mükemmel bir iş çıkardığından emin olmaya çalışırım.	,70
	DY4. İşletmemizde var olan teknoloji müşteri deęeri yaratmada önemli bir kaynaktır.	,93
	DY4. İşletmemizin müşterileri, onlara rakip firmalardan daha fazla deęer yarattığımızın farkına varamazlar.	,89

CFA Uyum İndeksleri: $\chi^2/df=2,544$; CFI= ,940; TLI= ,927; NFI= ,905; RMSEA= ,061; Cronbach's Alpha (α) ,869

İnovasyon performans ölçeğini ölçmek üzere kullanılan sorular, Bulut vd'nin (2013) çalışmalarından alınarak kullanılmıştır. Bu sorulara verilebilecek yanıtlar, 1'den (kesinlikle katılmıyorum), 5'e (kesinlikle katılıyorum) kadar uzanan 5'li likert ölçeęi ile ölçülmüştür. İnovasyon deęişkenine uygulanan CFA sonuçları Tablo 3'de verilmiştir. Tablo 3 incelendiğinde inovasyonu ölçmek için kullanılan soruların tek faktör altında toplandığı ve veri ile uyumunun geçerli olduğuna görülmektedir. ($\chi^2/df=3,431$; CFI= ,976; NFI= ,966; TLI= ,962; RMSEA= ,077). Geçerlilik analizi uygulanırken önerilen düzeltmeler dikkate alınarak YP1, YP2 ve YP3 ile, YP3, YP6 ve YP7 ile YP11 ve YP12 maddelerinin hata terimleri arasında ilişkiler tanımlanmıştır. Bu



tanımlama aşamasından sonra modellerde modifiye edilmiş yapılar kullanılmıştır. Ölçeğin içsel tutarlılığını gösteren Cronbach's Alpha katsayısı ise (α),947 olup' bu durum ölçeğin güvenilir olduğu gösterir.

Tablo 3. İnovasyon Ölçeğine İlişkin CFA ve Güvenilirlik Analizi

	Ölçek İndikatörleri	Faktör Yükleri
İnovasyon	İ1. Sektörde ortaya çıkan önemli yeniliklerin geliştirilmesinde üstlenilen rol	,68
	İ2. Yeni ürün ve hizmetlerin proje sayısı	,70
	İ3. Ar-Ge faaliyetlerine, teknolojik liderliğe ve yeniliklere verilen önem	,74
	İ4. İş süreç ve yöntemlerine ilişkin geliştirilmiş olan yenilikler	,80
	İ5. İdari yapının ve zihniyetin çevresel koşullara göre yenilenmesi	,69
	İ6. Yeni ürün geliştirmek için yapılan harcamalar	,75
	İ7. Geliştirilmiş olan yeni ürün ve hizmetlerin kalitesi	,74
	İ8. Yeni ürünleri rakip firmalardan önce pazara sunabilme yeteneği	,76
	İ9. Mevcut olan ürünler içerisinde yeni ürünlerin oranı	,73
	İ10. Fikri mülkiyet hakkı altına (patent başvuruları patentler, faydalı model belgesi, markaların tescil edilmesi, tasarımların tescil edilmesi) alınmış olan yenilik sayısı	,79
	İ11. Pazara sunulan yeni ürünlerden beklenen yatırımın getiri düzeyi	,87
	İ12. Pazara sunulan yeni ürünlerden beklenen pazar payı büyüme düzeyi	,80

CFA Uyum İndeksleri: $\chi^2/df=3,431$; CFI= ,976; TLI= ,962; NFI= ,966; RMSEA= ,077; Cronbach's Alpha (α),947

Finansal performans ölçeğini ölçmek üzere kullanılan sorular, literatürde en sık kullanılan sorulardan yararlanılarak arařtırmacılar tarafından geliştirilmiştir. Bu sorulara verilebilecek yanıtlar, 1'den (son derece başarısız), 5'e (son derece başarılı) kadar uzanan 5'li likert ölçeği ile ölçülmüştür. Finansal performans deęişkenine uygulanan CFA sonuçları Tablo 4'de verilmiştir. Tablo 4 incelendiğinde finansal performansı ölçmek için sorulan soruların tek faktör altında toplandığı ve veri ile uyumunun geçerli olduğu görülmektedir. ($\chi^2/df=1,267$; CFI=,999; NFI=,996; TLI=,998; RMSEA=,025). Geçerlilik analizi uygulanırken önerilen düzeltmeler dikkate alınarak FP1 ile FP5, FP4 ile FP5 ve FP6 maddelerinin hata terimleri arasında ilişkiler tanımlanmıştır. Bu tanımlama aşamasından sonra modellerde modifiye edilmiş yapılar kullanılmıştır. Ölçeğin içsel tutarlılığını gösteren Cronbach's Alpha katsayısı ise (α),915 olup' bu durum ölçeğin güvenilir olduğu gösterir.

Tablo 4. Finansal Performans Ölçeğine İlişkin CFA ve Güvenilirlik Analizi

	Ölçek İndikatörleri	Faktör Yükleri
Finansal Performans	FP1. Pazar payı büyüklüğü	,89
	FP2. Toplam satışlar	,90
	FP3. Müşteri memnuniyeti	,74
	FP4. Ciro Kârlılığı (Karın Toplam Satışlara Oranı)	,80
	FP5. Aktif Karlılığı (Karın Toplam Varlıklara Oranı)	,75
	FP6. Pazara sunulan yeni ürünlerden beklenen satış hedefi	,59

CFA Uyum İndeksleri: $\chi^2/df=1,267$; CFI= ,999; TLI= ,998; NFI= ,996; RMSEA= ,025; Cronbach's Alpha (α),915

3.3. Verilerin Analizi ve Bulgular

Deęişkenlere ait tanımlayıcı istatistik bilgileri ve korelasyon katsayıları Tablo 5'de verilmiştir. Tablo 5 incelendiğinde, deęişkenlere ait ortalamaların 3,25 ile 4,19 arasında deęiştığı görülmektedir. Bu durum deęişkenlerinin yol açacağı çıktılarının genel olarak yüksek düzeyde gözlemlendiğini göstermektedir.



Tablo 5. Değişkenlere Ait Tanımlayıcı İstatistikler ile Değişkenler Arasındaki Korelasyon Katsayıları

Değişkenler	Ort.	Std.Sap	PO	FO	HRO	YO	MYO	KKO	DYO	FP
Proaktiflik Odaklık	3,73	1,03	1,00							
Fırsat Odaklık	4,03	,806	,361**	1,00						
Hesap.Risk Odaklık	4,15	,815	,240**	,380**	1,00					
Yenilikçi Odaklık	3,56	1,06	,336**	,357**	,267**	1,00				
Müşteriye Yoğun.	4,16	,846	,199**	,315**	,360**	,395**	1,00			
Kaynak Kaldırıcı	3,25	,999	,088	,075	-,051	,160**	,163**	1,00		
Değer Yaratma	4,19	,604	,221**	,411**	,379**	,228**	,370**	,130**	1,00	
Finansal Perform.	3,77	,817	,186**	,253**	,129**	,120*	,317**	,073	,378**	1,00

** P<,01 (2-tailed) ,

* P<,05 (2-tailed)

Araştırma kapsamında yer alan bağımsız değişkenlere ilişkin çoklu doğrusal bağlantı probleminin olup olmadığını araştırmak için literatürde yoğun olarak kullanılan tolerans ve varyans artırma faktörü (VIF) değerleri incelenmiş ve analiz sonuçları Tablo 6'da verilmiştir. Hair vd. (2014)'e göre, değişkenler arasında çoklu doğrusal bağlantı probleminin olmaması için VIF değerlerinin 5'ten küçük olması gerekmektedir. Aynı şekilde tolerans değerlerinin de 0,2'nin üzerinde olması gerektiği Tatlıdil ve Ortunç (2011) ile Gujarati (2004) tarafından ifade edilmiştir. Tablo 6 incelendiğinde tüm bağımsız değişkenlere ilişkin VIF değerlerinin 5'ten küçük ve tolerans değerlerinin de 0,2'büyük olması bağımsız değişkenler arasında çoklu doğrusal bağlantı probleminin olmadığını gösterir.

Tablo 6. Bağımsız Değişkenlere Ait Tolerans ve Varyans Artırma Faktör (VIF) Değerleri

Değişkenler (Bağımsız)	Çoklu Doğrusal Bağlantı İstatistikleri	
	Tolerans Değerleri	VIF Değerleri
PO	,811	1,233
FO	,685	1,460
HRO	,731	1,367
YO	,736	1,359
MYO	,718	1,393
KKO	,932	1,073
DYO	,726	1,377

Literatüre paralel bir şekilde teorik kuramın temel argümanları doğrultusunda geliştirilmiş olan araştırma modelini test etmek için yapısal eşitlik modeli (YEM) kullanılmıştır. Analiz sonucu elde edilen uyum indeksleri YEM'in veri ile uyumlu olduğunu göstermektedir. ($x^2/df=2,544$; CFI=,916; TLI=,899; NFI=,871; RMSEA=,061). Araştırma kapsamındaki modelin sonuçları Tablo 7'de verilmiştir. Tablo 7 incelendiğinde, girişimsel pazarlama boyutlarından proaktif odaklılığın firma inovasyon performansı üzerinde ($\beta=,084$; $p>0,5$) anlamlı bir etkisinin olmadığı görülmektedir. Bu durumda (H1a) hipotezi desteklenmemiştir. Proaktif odaklılığın firma finansal performansı üzerinde ise anlamlı ve pozitif ($\beta=,126$; $p<0,5$) yönlü bir etkisi olduğu görülmektedir. Bu durumda da (H1b) hipotezi desteklenmiştir. Girişimsel pazarlama boyutlarından fırsat odaklılığın firma inovasyon performansı üzerinde ($\beta=,230$; $p<0,1$) anlamlı ve pozitif yönlü bir etkisi olduğu görülmektedir. Bu durumda (H2a) hipotezi desteklenmiştir. Aynı şekilde fırsat odaklılığın firma finansal performansı üzerinde anlamlı ve pozitif ($\beta=,183$; $p<0,5$) yönlü bir etkisi olduğu görülmektedir. Bu durumda (H2b) hipotezi de desteklenmiştir. Girişimsel pazarlama boyutlarından hesaplanan risk alma



boyutunun firma inovasyon performansı üzerinde ($\beta=-,058$; $p>0,5$) her hangi bir anlamlı etkisinin olmadığı görülmektedir. Bu durumda (H3a) hipotezi desteklenmemiştir. Hesaplanan risk alma boyutunun firma finansal performansı üzerinde ise anlamlı ve negatif ($\beta=-,199$; $p<0,1$) yönlü bir etkisi olduğu görülmektedir. Bu durumda (H3b) hipotezi desteklenmiştir. Girişimsel pazarlama boyutlarından yenilikçiliğin firma inovasyon performansı üzerinde ($\beta=-,317$; $p<0,1$) anlamlı ve negatif yönlü bir etkisi olduğu görülmektedir. Bu durumda (H4a) hipotezi desteklenmiştir. Aynı şekilde yenilikçiliğin firma finansal performansı üzerinde de anlamlı ve negatif ($\beta=-,158$; $p<0,1$) yönlü bir etkisi olduğu görülmektedir. Bu durumda (H4b) hipotezi de desteklenmiştir. Girişimsel pazarlama boyutlarından müşteriye yoğunlaşmanın firma inovasyon performansı üzerinde ($\beta=-,298$; $p<0,1$) anlamlı ve pozitif yönlü bir etkisi olduğu görülmektedir. Bu durumda (H5a) hipotezi desteklenmiştir. Aynı şekilde müşteriye yoğunlaşmanın firma finansal performansı üzerinde de anlamlı ve pozitif ($\beta=-,326$; $p<0,1$) yönlü bir etkisi olduğu görülmektedir. Bu durumda (H5b) hipotezi de desteklenmiştir. Girişimsel pazarlama boyutlarından kaynak kaldırıcının firma inovasyon performansı üzerinde ($\beta=-,090$; $p>0,5$) her hangi bir anlamlı etkisinin olmadığı görülmektedir. Bu durumda (H6a) hipotezi desteklenmemiştir. Kaynak kaldırıcının firma finansal performansı üzerinde ise anlamlı ve negatif ($\beta=-,035$; $p<0,5$) yönde bir etkisi olduğu görülmektedir. Bu durumda (H6b) hipotezi desteklenmiştir. Girişimsel pazarlama boyutlarından değer yaratmanın firma inovasyon performansı üzerinde ($\beta=-,247$; $p<0,1$) anlamlı ve pozitif yönlü bir etkisi olduğu görülmektedir. Bu durumda (H7a) hipotezi desteklenmiştir. Aynı şekilde değer yaratmanın firma finansal performansı üzerinde de anlamlı ve pozitif ($\beta=-,298$; $p<0,1$) yönlü bir etkisi olduğu görülmektedir. Bu durumda (H7b) hipotezi de desteklenmiştir.

Tablo 7. Yapısal Eşitlik Modeli Sonuçları

Değişkenler	β (Beta)	p(Sig.)
Proaktif Odaklılık \rightarrow Finansal Performans	,126	,022**
Fırsat Odaklılık \rightarrow Finansal Performans	,183	,011**
Hesaplanan Risk Alma \rightarrow Finansal Performans	-,199	,002*
Yenilikçi Odaklılık \rightarrow Finansal Performans	-,158	,009*
Müşteriye Yoğunlaşma \rightarrow Finansal Performans	,326	,000*
Kaynak Kaldırıcı \rightarrow Finansal Performans	-,035	,050**
Değer Yaratma \rightarrow Finansal Performans	,298	,000*
Proaktif Odaklılık \rightarrow İnovasyon	,084	,132
Fırsat Odaklılık \rightarrow İnovasyon	,230	,002*
Hesaplanan Risk Alma \rightarrow İnovasyon	-,058	,372
Yenilikçi Odaklılık \rightarrow İnovasyon	-,317	,000*
Müşteriye Yoğunlaşma \rightarrow İnovasyon	,298	,000*
Kaynak Kaldırıcı \rightarrow İnovasyon	-,090	,089
Değer Yaratma \rightarrow İnovasyon	,247	,000*

CFA Model Uyum İndeksleri: $\chi^2/df=2,544$; CFI=,916; TLI=,899; NFI=,871; RMSEA=,061

Not 1: * (%1) ** (%5) önem düzeyinde anlamlı olduğunu gösterir.

Not 2: Tabloda Standardize Edilmiş Tahmin Değerleri ile Modifiye Edilmiş Sonuçlar Raporlanmıştır.



SONUÇ ve DEĞERLENDİRME

Çalışmanın amacı, TR90 bölgesinde faaliyet gösteren ve araştırma kapsamına dahil olan 309 KOBİ işletmesi için girişimsel pazarlama alt boyutlarının firma inovasyon ve finansal performansı üzerindeki etkilerini arařtırmaktır. Bu amaç doğrultusunda verilerin elde edilmesinde üstün veri analizi sunma özelliğinden dolayı anket tekniğı kullanılmıştır. Elde edilen verilerin analizinde SPSS ve AMOS paket programlarından yararlanarak yapısal eşitlik modeli (YEM) kullanılmıştır. Analiz sonucu elde edilen bulgular, girişimsel pazarlama alt boyutlarından tamamının firma finansal performansı üzerinde anlamlı bir etkiye sahip olduğunu ortaya koymuştur. Bu durum finansal performans eylemlerinin girişimsel pazarlama alt boyutları tarafından yönlendirildiğini gösterir. Yine analiz sonuçları firma inovasyon performansı ile de fırsat odaklılık, yenilikçilik, müşteriye yoğunlaşma ve değer yaratma arasında anlamlı bir ilişki olduğunu, prokatiflik, hesaplanan risk alma ve kaynak kaldırıcı arasında ise her hangi bir anlamlı ilişki olmadığını ortaya koymuştur. Bu durum inovasyon performans eylemlerinin bir kısmının girişimsel pazarlama alt boyutları tarafından yönlendirildiğini gösterir. Bu bulguların işletme literatürüne hem ampirik hem de teorik yönde katkı sağlayacağı düşünülmektedir. Arařtırma modelinin testi sonucu ortaya çıkan bulgulardan bir takım yönetimsel çıkarımlarda yapılabilmektedir. Özellikle girişimsel pazarlama boyutlarından hem finansal performans üzerinde hem de inovasyon performansı üzerinde en fazla etkiye sahip değışken müşteriye yoğunlaşma değışkeni olduğundan işletme yöneticilerinin kar marjlarını artırabilmeleri için müşteri ile olan ilişkilerini daha sık ve güçlü tutmaları gerekmektedir.

Çalışmanın literatüre teorik ve ampirik katkılarının yanı sıra, gelecek arařtırmacılar için önerilerde bulunmaktadır. Birincisi, arařtırma TR90 bölgesinde faaliyet gösteren KOBİ işletmelerine uygulanmıştır. Bu nedenle arařtırma farklı bölgelerde ve/veya illerde yapılarak sonuçların genellenmesi sağlanabilir. İkincisi arařtırma KOBİ'ler üzerinde yapılmıştır. Özellikle Türkiye'de AR-GE yatırımları daha çok büyük ölçekli işletmeler tarafından yapıldığından sonuç değışkenlerinden biri olan inovasyon performansının daha etkin ölçülmesi noktasında büyük işletmeler üzerinde de yapılabilir. Üçüncüsü arařtırmanın evrensel olabilmesi açısından gelişim düzeyleri farklı olan ülkelerin karşılaştırılarak yapılması önerilmektedir. Dördüncüsü arařtırma başka değışkenlerde eklenerek daha kapsamlı değışkenler değerlendirilmesi önerilmektedir.

KAYNAKÇA

1. Becherer, R.C., Haynes, P.J. ve Helms, M.M. (2008). An Exploratory Investigation Of Entrepreneurial Marketing In SMES: The Influence Of The Owner/Operatör, *Journal of Business and Entrepreneurship*, 20(2), 44-63.
2. Bulut, Ç., Pınar, İ., Halaç, D.S., & Öztürk, A.D. (2013). "Girişimsel Pazarlamanın Firma Performansına Etkisi", *Dokuz Eylül Üniversitesi Sosyal Bilimler Enstitüsü Dergisi*, Cilt:15, Sayı:2, ss:209-232
3. Dushi, N.S., Dana, L.P. ve Ramadani, V. (2019). Entrepreneurial marketing dimensions and SMEs performance, *Journal of Business Research*, 100, 86–99.
4. Ege, İ., ve Şener, Z. (2013). Performans Ölçümünde Kullanılan Yöntemler: Performans Karnesi ve Kumanda Paneli Karşılaştırılması, *Muhasebe ve Finansman Dergisi*, 57, 107-120.
5. Eren, S.S., Çelikkan, H. ve Hacıođlu, G. (2013). Girişimsel Pazarlamanın Finansal Performansa Etkisi, *Dumlupınar Üniversitesi Sosyal Bilimler Dergisi*, 35, 97-106.
6. Eren, S.S. (2012). Stratejik Esneklik ve Pazar Dinamizminin Girişimsel Pazarlama Odaklılığa Etkisi, *Girişimcilik ve Kalkınma Dergisi*, 7(2), 101-112.
7. Gujarati, D.N. (2004). *Basic Econometrics*, Fourth Edition, The McGraw–Hill Companies, New York City.
8. Hacıođlu, G., Eren, S.S., Eren, M.S. ve Çelikkan, H. (2012). The effect of entrepreneurial marketing on firm's innovative performance in Turkish SMEs, *8th International Strategic Management Conference, Procedia - Social and Behavioral Sciences*, 58, 871 – 878.



9. Hair, J.F., Hult G.T.M., Ringle C.M. ve Sarstedt M. (2014). A Primer on Partial Least Squares Structural Equation Modeling (PLS-SEM), Second Edition, Sage Publication, Los Angeles.
10. Hamali, S. (2015). The Effect of Entrepreneurial Marketing on Business Performance: Small Garment Industry in Bandung City, Indonesia, *Developing Contry Studies ISSN 2224-607X (Papaer ISSN 2225-0565 (Online))*, www.iiste.org, 5(1), 24-29.
11. Kraus, S., Harms, R. and Fink, M. (2009). Entrepreneurial Marketing: Moving beyond Marketing in New Ventures, *Int. J. Entrepreneurship and Innovation Management*, Special Issue, 1-21.
12. Karimi, O., Maymand, M.M., Jokar, A.A. ve Mahmoodzadeh, M. (2015). Investigation Of The Influence Of Entrepreneurial Marketing On Innovative Performance In SMES, *IJABER*, 13(4), 2005-2017.
13. Kayapınar, Ö., Ergan, S. ve Yürük Kayapınar, P. (2017). Giriřimsel Pazarlama Boyutlarının KOBİ ve Yönetici Profilleri Açısından İncelenmesi: Tekirdağ İlinde Bir Uygulama, *Balkan ve Yakın Doğu Sosyal Bilimler Dergisi*, 3(4), 1-14.
14. Mugambi, E. N. ve Karugu, W. N. (2017). Effect of entrepreneurial marketing on performance of real estate enterprises: A case of Optiven Limited in Nairobi, Kenya, *International Academic Journal of Innovation, Leadership and Entrepreneurship*, 2(1), 26-45.
15. Morris, M.H., Schindehutte, M., ve Laforge, R.W. (2002). Entrepreneurial Marketing: A Construct For Integrating Emerging Entrepreneurship And Marketing Perspectives, *Journal of Marketing Theory Praticce*, 10(4), 1-19.
16. Olannye, A.P. ve Eromafuru, E. (2016). The Dimension of Entrepreneurial Marketing on the Performance of Fast Food Restaurants in Asaba, Delta State, Nigeria, *Journal of Emerging Trends in Economics and Management Sciences (JETEMS)*, 1:7(3), 137-146.
17. Tatlıdil, H. ve Ortunç B. (2011). Kredi Temerrüt Swaplarının Fiyatlamaya Yöntemleri ve Fiyatlamayı Etkileyen Finansal Göstergelerin Regresyon ve Panel Veri Analizleri İle Belirlenmesi, *Bankacılar Dergisi*, 77, 25-43.



http://www.turansam.com

TURAN-SAM: TURAN Stratejik Arařtırmalar Merkezi * TURAN-CSR: TURAN Center for Strategic Researches
TURAN-SAM Uluslararası Bilimsel Hakemli Dergisi; p-ISSN: 1308-8041, e-ISSN: 1309-4033; Yıl: 2020; Ay: Eylül; Cilt: 12/NAZ, Sayı: 47
TURAN-CSR International Scientific, Peer-Reviewed & Refereed Journal; p-ISSN: 1308-8041, e-ISSN: 1309-4033; Year: 2020; Month: September; Volume: 12/SUMMER, Issue: 47
DOI: http://dx.doi.org/10.15189/1308-8041

(18)

Dr. Ömer Faruk KIRMIT²⁴

ÖĞRENCİLERE MİLLİ KİMLİK KAZANDIRMADA TARİH DERS KİTAPLARININ ÖNEMİ THE IMPORTANCE OF HISTORY COURSE BOOKS IN NATIONAL IDENTITY FOR STUDENTS

ÖZ

Tarih, ilim dalları içerisinde hepsini kapsayan bir dal olarak ortaya çıkmıştır. Osmanlı Devletinde özellikle Tanzimat Fermanı'nın ilanından sonra tarih eğitim ve öğretimine önem veren kurumlar kurulmuş ve milli tarih yazımının temelleri bu dönemde atılmıştır. Osmanlı'nın son dönemlerinde yani II. Meşrutiyet yıllarında Türkçülük akımının ön plana çıkmasında tarih ilminin çok önemli bir etkisi olmuştur. Bu dönemde millilik ekseninde tarih ders kitapları yazılmış ve Türklük özelliği vurgulanmıştır. Türklerin çok eski bir millet olduğu, büyük devletler kurdukları, birçok ulusu bünyesinde asırlarca barındırdığı gibi konular ön plana çıkarılarak, öğrencilerde millilik şuurı geliştirilmesi amaçlanmıştır. Hatta Cumhuriyetin ilk sekiz yılında bu dönemde okutulan tarih ders kitapları aynen veya bazı kısımlarına ekleme ve çıkarma yapılarak tekrar okutulmuştur.

Bu çalışmada, tarih eğitiminin ve tarih ders kitaplarının bilgi aktarıcılığı işlevinin yanında; öğrencilere geçmişini öğretmesi, öğrendiği bilgiyi milli bir kimlik oluşturmada kullanması, değerler eğitimi benimseyen kişiler olarak yetişmesindeki önemi irdelenmektedir. Makalemizde, tarihin anlamı ve öneminden başlayarak, tarih öğretim sisteminin ve tarih ders kitaplarının nasıl olması gerektiği değerlendirilmiştir.

Anahtar Kelimeler: Tarih, Tarih Ders Kitapları, Milli Şuur.

ABSTRACT

History has emerged as an all-encompassing branch of science. Especially after the declaration of the Tanzimat Edict in the Ottoman Empire, institutions that attach importance to history education and training were established and the foundations of national historiography were laid in this period. In the last period of the Ottoman Empire, II. The science of history had a very important effect on the prominence of the Turkism movement during the Constitutional Monarchy. In this period, history textbooks were written on the axis of nationality and Turkishness was emphasized. It is aimed to develop national consciousness in students by bringing to the forefront issues such as that the Turks are a very old nation, that they established great states, and that they have hosted many nations for centuries. In fact, in the first eight years of the Republic, the history textbooks that were taught during this period were re-taught exactly or by adding or removing parts of them.

In this study, besides the knowledge transfer function of history education and history textbooks; The importance of teaching the students the past, using the knowledge they learned to create a national identity, and growing up as individuals who adopt the education of values are examined. In our article, starting from the meaning and importance of history, how the history teaching system and history textbooks should be evaluated.

Keywords: History, History Textbooks, National Consciousness.

²⁴ Ömer Faruk Kırmit, Dr., kirit1989@hotmail.com, ORCID 0000-0003-1219-2647.



GİRİŞ

Osmanlı devletinin son zamanlarında devleti yıkılmaktan kurtarmak için Osmanlıcılık, İslamcılık, Batıcılık ve Türkçülük gibi fikir akımları ortaya çıkmıştır. Kısmen Osmanlıcılık ve II. Meşrutiyet döneminde etkili olan Türkçülük fikir cereyanlarıyla şekillenen vatan sevgisi, Osmanlı tarih ders kitaplarında kendisine yer bulmuştur. Özellikle İkinci Meşrutiyet Döneminde, ders kitaplarında tarih eğitimi vatansever bir çizgide verilmiştir. I. Dünya savaşının kaybedilmesiyle Türkçülük fikri daha de gelişmiş ve yeni Türkiye Cumhuriyetinin kurulmasında temel alınan fikir olmuştur. Daha önce hanedan ve ümmet anlayışıyla yazılan tarih ders kitapları artık millî devlet ve milli bilinci oluşturacak şekilde yazılmaya başlanmıştır.

A-Tarihin Tanımı

Tarih; insan topluluklarının bütün faaliyetlerini, geçirdikleri gelişmeleri ve aralarında geçen olayları yer ve zaman göstererek, sebep-sonuç ilişkisi içinde, belgelere dayanmak suretiyle araştıran ve günümüze nakleden sosyal bir ilimdir (Özçelik, 1993, s.2-3). Bernheim’de tarihin bu yönüne atıf yaparak “*Tarih ilmi bize; geçmiş hadiselerin ve vaziyetlerin ne suretle ve nasıl olduklarını öğreterek, hali dolayısıyla insanları ve kendimizi tanıtır ve geleceğin de nasıl olabileceğini gösterir. Aynı zamanda, bir amaca dayanan fıkralarla ahlak hocalığı yapmaya kalkışmaksızın önce anlatılan evsafi sayesinde yüksek manevi bir vazifeyi gerçekleştirir: ferdin ve sosyal grupların her faaliyetini küllî ve genel tekamül ile çok sık olarak münasebettar görmeyi öğretir ve bu yol ile külliyet ve gençliğin fertler ve bütün insansal cemiyetler için ehemmiyetini canlı bir surette anlatır*” diyerek, detaylı bir biçimde tarihi tanımlamıştır (Bernheim, 1936, s.62). İngiliz tarihçisi Collingwood, tarihin insanın kendisini tanıması ve bilmesi olarak ifade etmiş ve “*Tarihin değeri öyle ise ne yaptığımızı, böylece de ne ve kim olduğumuzu bize öğretmesidir*” demiştir (Collingwood, 1990, s. 29).

1930'lu yıllara kadar Türkiye'de en çok okutulan tarih ders kitabı yazarlarından olan Ali Reşat, tarihi bir ilim olarak kabul etmiş ve bu düşüncesini “*önceleri tarih edebiyata dâhildi. Şimdi ise bir ilimdir. Ancak bu ilmin kendine has yöntemlerine riayet edilmesi şartıyla yazılan eserlere tarih denilebilir*” (Keleş ve Kiriş, 2006, s. 573) diyerek belirtmiştir. Tarih sözcüğünün batı dillerindeki tüm karşılıkları şunlardır: Latince; Historia, İtalyanca: Storia, Fransızca: Historie, İngilizce: History, Almanca: Historie. Grekçe İstoria, İstorien sözcüğünden gelir. Tarih sözcüğünün Batı dillerindeki tüm karşılıkları Grekçe “*istoria*”, “*istorein*” sözcüğünden gelir. Sözcük iyon lehçesinde “*bildirme*”, haber alma yolu ile bilgi edinme anlamlarında kullanılmıştır (Mustafa Fayda, Diyanet İslam Ansiklopedisi, Tarih Maddesi, Cilt 40, s. 30-33).

B-Tarihin Önemi

İnsanların, dünyada en çok merak ettiği şey geçmişi ve geleceğidir. Zira, gelecek hakkında bazı öngörü ve çıkarımlarda bulunabilmek için de geçmişte olup biten bütün olayların bilinmesine ihtiyaç vardır. Çünkü geçmiş, insanın geleceğiyle birlikte yaşar. Yaşadığımız zaman, sürekli bir oluş içinde her an geçmiş haline gelir. Bireyler, geçmişlerini merak ettikleri gibi toplumlar da geçmişlerini merak ederler (Demircan, 2007, s.85). Bu nedenle tarih dün ile bugünü aydınlatır, yarınlar için bir fikir verir ve olaylarla olgular arasında köprüler kurar (Bloch, 1994, s. 32).

Tarihin her döneminde, genç kuşaklara geçmişten söz edilmiş ve geçmiş anlatılmıştır. Örgün eğitim kurumlarında tarih önemli bir uğraş alanı olmuştur (Çağlayan, 1981, s.29). İslam geleneğinde tarih eğitimine önem verilmiş ve Gazali bilimleri sınıflandırırken Tarih bilimini mübah görmüş ve uğraşılmasına izin verilen bilimler sınıfına koymuştur (Ergün, 1996, s. 21) İslam Tarihi ve medeniyetine bakıldığı zaman, tarih eğitiminde kendisinden önceki medeniyetlerden etkilenmiştir (Tanpınar, 2003, s.23). Abbasilerin hakim olduğu Buhara ve Semerkant'ta tarih dersi okutulmuş ve Endülüs şehirleri olan Kurtuba, Tuleytula, Salamanta, Sevilla gibi şehirlerde tarih dersi verilmiştir (Kanad, 1963, s. 238-239). İbni Sina Medreselerinde ve Bağdat Nizamiye Medreselerinde de Tarih dersi vardır (Dağ ve Öymen, 1974, s. 186). Osmanlı müfredat programlarına bakıldığı zaman, medreselerin müfredat programında tarih dersinin olduğu görülmektedir. (Baltacı, 1976, s. 15,16). Osmanlı Devleti okullarında, Türkçe, Arapça, Türk ve İran Edebiyatı, Kuran, İslam Teknolojisi, Müzik, Aritmetik, Geometri, Coğrafya, Siyaset gibi derslerin yanı sıra tarih dersleri de



okutulmuştur (Tekeli ve İlkin, 1999, s. 20). Tarih yazarlar için 7 şarttan öne sürülmüş ve bunlardan biriside tarihin bir ders olacak biçimde kaleme alınması gerektiği belirtilmiştir (Arıkan, 1991, s. 81).

Tarih bilmek, insanlara sadece geçmişini öğretmez aynı zamanda milli bilinç ile milli bir kimlik de kazandırır. Stearns, tarihin insanlara aidiyet duygusu oluşturan kimlik edinmede yardımcı olduğunu vurgulayarak, çağdaş ulusların tarih öğretimini teşvik etmelerini nedenlerinden birisinin bu olduğunu belirtmiştir. Ona göre, birçok kurum, kuruluş, topluluk ve toplumsal birimler, tarihi milli bir kimlik inşa etmek için kullanmışlardır (Stearns, 2009, s.122). Yazmış olduğu eserlerinde ve yaptığı konuşmalarda eğitimin milli olmasını savunan Nevzat Kösoğlu, gençlere tarih eğitiminin verilmesi gerektiğine değinmiş, bu sayede onların nereden geldiğini ve kim olduğunu öğreneceklerinin bu yolla mümkün olduğunu söylemiştir. Ancak Kösoğlu, sadece bu yolun kullanılmasını da yeterli görmemektedir. Tarihi öğretecek olan kişiler, öyle bir şekilde anlatmalı ki öğrenciler, mensubu olduğu milletin değerlerine de duygusal olarak bağlanabilmelidirler. Ortaya çıkan bu duygusal bağ sonucunda, milli tarih sağlanacaktır. Kösoğlu, bu duygusal bağ kurulmasında ifrata kaçınılmaması gerektiğini düşünmektedir. Çünkü, aşırıya kaçıldığı zaman artık ne milli tarih kalır ne de tarih eğitiminin amaçları gerçekleşir. Bu yüzden milli tarih öğretimi meselesi üzerinde dikkatle durmak gerektiğini söylemiştir (Köseoğlu, 2004, s.9).

C-Tarih Ders Kitaplarının Önemi

Devlet içerisinde yaşayan toplumların, millet olmasını etkileyen en önemli hususlardan biri de milli kültür politikaları olmuştur. Nitekim milli kültürün geniş kitlelere yayılmasının ve benimsetilmesinin en yaygın unsuru olarak milli eğitim görülmüştür. Milli eğitim; kişilerin bir milli kimlik kazanmasını, toplumda yaşayan bireylerin ortak duygu ve düşüncelerinin geliştirilmesini, toplumlarda kültürel bir ve beraber olarak bütünleşmeyi gerçekleştirmeyi amaçlar. Bütün devletlerde, hükümeti kuran iktidarlar, kendi görüşlerini halka benimsetmek ve bu doğrultuda halkı yönlendirebilmek için eğitimi kullanmışlardır (Öncül, 2000, s.390-394). Fransız İhtilalından sonra oluşmaya başlayan ve I. Dünya Savaşı sonucunda da imparatorlukların parçalanmasıyla ortaya çıkan veya yeni kurulan ulus devletlerde, milli kimlik ve milli kültür oluşturma yollarından birisi de milli eğitimin yanında, birlikte ele alınarak anlatılan tarih eğitimi olmuştur. Tarih eğitimi, tarihin millileştirilmesi için her zaman eğitimle birlikte sunulmuştur (Baştav, 1964, s.18).

Ulus devletler, milli eğitim-öğretim programları adı altında eğitim sistemlerini oluşturmuşlardır. Bunu da eğitim kurumlarının en başında gelen okulların oluşturmuş olduğu yazılı ve yazısız kuralları ile pekiştirmişlerdir. Bütün bu yapılar, görüşlerini bireylere aktarmak ve bu yolla da ideolojilerini benimsetmek içindir (Dilek, 2000, s.56). Mustafa Kemal Atatürk'ün kurduğu ve devletin temel felsefesini de millilik üzerine inşa ettiği Türkiye Cumhuriyeti Devleti de kurulduğu andan itibaren görüşlerini halka yaymak için eğitimi en öne koymuştur. Atatürk, hem ülkenin kalkınmasını sağlamak hem de devletin resmi ideolojisini daha çabuk benimsetmek için eğitim alanında inkılapların yapmıştır. Bunun yanında, okullarda okutulacak olan tarih ders kitaplarının millilik ekseninde yazılmasına önem vermiş ve ulusal kültürün benimsenmesini sağlamıştır. Atatürk, gelecek nesillere verilecek olan milli eğitimin lüzumunu: *“Yetişecek çocuklarımıza ve gençlerimize, görecekleri tahsilin hududu ne olursa olsun, en evvel her şeyden evvel, Türkiye'nin istikbâline, kendi benliğine ve an'ânât-ı milliyesine düşman olan bütün anasır-ı mücadele etmek lüzumu öğretilmelidir. Beynelmîlel vaziyet-i cihana göre, böyle bir cidalin istilzam eylediği anâsır-ı ruhiye ile mücehhez olmayan fertlere ve bu mahiyette fertlerden mürekkep cemiyetlere hayat ve istiklâl yoktur”* diyerek belirtmiştir (Demircioğlu, 2008, s.432). Ayrıca, Osmanlı devletinde uzun yıllar boyunca ihmal ve göz ardı edilen Türk tarihinin araştırılmasına ve yazılmasına büyük önem vermiştir. Sadece Osmanlı dönemi değil Osmanlıdan önceki Türk tarihi hakkında o zamana kadar yapılmayan detaylı çalışmalar yaptırmıştır.

Atatürk, tarihi, milli geçmişin öğretilerek geleceğe şekillendirmesinde bir araç olarak görmüş ve bütün bunların gerçekleştirilmesi için bu amaç doğrultusunda çalışmalar yaptırmıştır (Bingöl, 1993, s.19). Bu amaç doğrultusunda MEB'e bağlı 22 Mart 1926 tarihinde Talim ve Terbiye Kurulu Milli Talim Terbiye Dairesi'ni kurmuştur. Bu kurum; Türk milli eğitim sisteminin oluşturulmasını, eğitim ve öğretim programlarının hazırlanmasını ve okullarda hangi ders kitaplarının okutulmasını gerektiğini oluşturarak; eğitim ve öğretim faaliyetlerini yönlendirmiş, gelecek kuşakların yetişmesini amaç edinmiş ve bu amaç doğrultusunda yol



göstermiştir. (Erdoğan, 2011, s.659). Talim ve Terbiye Kurulu Milli Talim Terbiye Dairesi, günümüze kadar gelen ve halen kurulduğu misyondaki görevlerini devam ettiren ender kurumların başında gelmektedir.

Bilindiği gibi eğitilip öğretilcek olan kişiler hali hazırda bulunan gençler ve gelecek nesillerdir. Atatürk'ün ifadesiyle “*Türkiye Cumhuriyetini ilelebet muhafaza ve müdafaa edecek*” olan Türk gençliğidir. “*Türk çocuğu ecdadını tanıdıkça daha büyük işler yapmak için kendinde kuvvet bulacaktır*” diyen Mustafa Kemal Atatürk, burada tarih eğitiminin ve tarih bilincinin öneminden bahsetmiştir (İnan, 1959, s. 297). Atatürk, bu bilinçle 1930 yılındaki Türk Ocakları Kurultayından sonra Türk Tarih Kurumu'yla Türk Dil Kurumunu kurmuştur. Milli tarihin inşasını, ilmi ve akademik olarak araştırıp, doğru bir şekilde yazılması görevinin bu kurumlara bırakmıştır (Turan, 2002, s.189).

Sadece Türkiye Cumhuriyeti Devletinde değil dünyada da sosyal, ekonomik, teknolojik, kültürel vb. her alanda meydana gelen değişim ve gelişmeler eğitim kurumlarını da etkilemiştir. Tarih öğretimi ve yazımı bu değişimlerden en çok etkilenenlerin başında gelmektedir. 20. yy.'da yaşanan ve bütün dünyayı etkileyen iki büyük dünya savaşı sonrasında, tarih dersine yönelik ciddi çalışmalar yapılmıştır. Her iki dünya savaşı sonrasında özellikle tarih ders kitaplarında bulunan ve milletlerin birbirine karşı kin duymasını ve aralarında sorunlar oluşturabilecek söylemlerin kaldırılmasına yönelik çeşitli çalışmalar yapılmıştır. Bu amaçla, devletler arasında ikili anlaşmalar imzalanmış ve ülkeler ders kitaplarını tekrardan gözden geçirerek yazmışlardır (Safran ve Ata, 2006, s.1,62). Bu nedenle UNESCO, tarih ders kitaplarının şu şekilde yazılmasını önermiştir. Tarih ders kitapları sadece askeri, siyasi ve politik olayları içermemelidir. Aynı zamanda milletlerin geçmişinin bütün yönlerini kapsayan bir sentez şeklinde olması gerektiği vurgulanmıştır. Savaşlar anlatılırken, savaş sorumluları yerine, savaşların çıkma nedenlerinden söz edilmelidir. UNESCO, ortak bir tarih teması işlenmesi için, her milletin uygarlığa yaptığı katkıların ve öne çıkan hizmetlerin vurgulanılmasına değinmiştir. Ayrıca, tarih ders kitapları öteki milletleri küçük düşürücü, aşağılayıcı ifade ve kelimelerden kaçınılmalıdır, bu gibi şeyler kitaplarda yer almamalıdır (Safran ve Ata, 2006, s.63.) Bu gibi önerilerin temelinde nesillerin birbirlerine karşı kin duymaması ve düşmanlığı körüklememesine karşı önlem niteliğinde olduğu söylenebilir.

Türkiye Cumhuriyeti eğitim-öğretim kurumlarında tarih öğretimi; dün-bugün-gelecek arasında ilişki kuran, insan haklarına saygılı, sorumluluğunu bilinci olan ve araştırmayı seven genç kuşaklar yetiştirmeyi hedef alan bir dinamizm oluşturma çabası şeklindedir (Yıldız, 2003, s.182).Tarih eğitimi, öğrencilerin yaşadığı dünyaya ve bu dünyadaki değişimlere hep ayak uyduracak ve sorunlarına çözüm getirebilecek bilgi, becerilerle donanması sürecinde önemli bir yere sahiptir. Tarih eğitimi, genç kuşakların, hak ve sorumluluklarını bilen bir birey olarak yetişmesi sürecinde de etkilidir. Bu süreçte tarih eğitimi, öğretmenin rolü ve ders kitapları ve konuların içeriği de önemli ölçüde etkilemiştir.

Tarih öğretimi çalışmalarıyla öne çıkan Safran, Türkiye'de tarih öğretimi meselelerini beş başlık altında ele almıştır: Tarih dersinin okul programlarına girişi ve yaygınlaşması, Tarih öğretiminin amaçları, Programın içeriği, Yöntem ve teknikler, Ders kitapları (Safran, 2009, s.6-20). Birinci derece faydalanılan tarih ders kitapları yeni bir nesil yetiştirmede çok etkilidir. Ders kitaplarının niçin kullanıldığını şöyle sıralayabiliriz: Tarih dersleri ve tarih kitapları öznel değil neseldir ve bireysel görüşün üstünde bir konumdadır. Ayrıca ders kitapları, ulusal bir konumda ve değerde bulunduğundan bireylerin dünya görüşlerinin oluşmasında da önemli bir yerdedirler. Bu nedenle tarih ders kitapları ulusal bilincin oluşması ve gelişmesi adına en etkin araçlardan biridir (Oral, 2006, s.2).

Müspet veya menfi amaçlar için bile olsa tarihi kullanmak, doğru tarih bilgisini gerektirir (Öke, 2001, s.90). Bunun için ise en etkili yöntem iyi bir tarih öğretimi verilmesidir. Bunun olabilmesi için de milli hedefler doğrultusunda müfredatlara yerleştirebilecek bir eğitim politikası olması gerekmektedir. Milletlerin tarihi tecrübeleri, irsi olarak nesilden nesle geçmez. Tek yol, tarih hakkında öğrenme çabası sonucunda elde edilir. Bir millet çocuklarına tarihini ve tarihi tecrübelerini öğretmez ve anlatamazsa, onlar kendiliklerinden bu bilgiyi öğrenmezler. Hatta kendilerince buna ihtiyaç bile duymaya bilirler ve gereksiz sanabilirler. Kendi tarihini bilmeyen nesiller, içlerinde milletlerine karşı sorumluluk duygusu da hissetmezler. Sonuçta, yabancı tesirine kapılmaları kolaylaşır ve yabancılara köle olmanın önü açılmış olur. (Kaplan, 1999, s.50).

Bu bakımdan, tarihi malumatı, yeni yetişen gençlere aktararak, kendilerine güven veren bir güç kaynağı olarak okutmak lazımdır. Gelecek nesillere, iyi bir tarih eğitimi verildiği zaman, Köseoğlu'nun



ifadesiyle gençler “Türk’üm” dediği zaman, iki bin, üç bin yıllık bir şuur genişlemesine giderler. Bu güven duygusu toplumun her alanda olmazsa olmaz şartıdır. Kendine güvenini yitiren toplumların da, fertlerine vaat edecekleri bir başarıları yoktur. Tarih eğitiminin asıl önemi, kazandırdığı güven ve kimlik duygusu sonucunda ortaya çıkan etkidedir. Tarihi temel eğitimin ve vatandaşlık eğitiminin amacı, gençlere kazandırdığı güven ve kimlik duygusudur. (Köseoğlu, 2000, s.84). Tarih ders kitapları öğrenciye vatan, devlet, millet, bayrak sevgisi aşılmalı ve bu konuda bilinç sahibi olan bireyler olmalarını sağlayacak şekilde hazırlanmalıdırlar.

SONUÇ ve ÖNERİLER

Tarihin bir ilim dalı olduğu gerçeğini göz önünde bulundurursak, nesillere milli bir kimlik kazandırmakta, tarih eğitimi ve tarih ders kitaplarının yeri ve önemi büyüktür. Bunun için bilhassa tarih doğru bir şekilde yazılmalı ve doğru öğretilmesi önem arz etmektedir. Burada, özellikle tarih ders kitapları yazarlarına büyük bir iş düşmektedir. Ders kitapları milli şuurunu uyandıracak, geçmiş hakkında bilgiler verip geleceği aydınlatacak, aynı topraklar üzerinde yaşayanları bir bütün altında toplayacak şekilde yazılması elzemdir. Tarihi hakikatler, gereksiz ayrıntılara girmeden ve dönemin ideolojisinden arınmış bir şekilde öğrenciye aktarılmalıdır.

KAYNAKÇA

1. Arıkan, Zeki. (1991). “Osmanlı Tarih Anlayışının Evrimi”, Tarih ve Sosyoloji Semineri, İstanbul Üniversitesi Edebiyat Fakültesi Basımevi, İstanbul, s. 81.
2. Baltacı, Cahit. (1976). 15-16. Asırlarda Osmanlı Medreseleri, M. Ü. İlahiyat Fakültesi Yayınları, İstanbul, s. 15-16.
3. Baştav, Şerif. (1964). “Milli Eğitimde Tarihin Rolü”, Türk Kültürü, 1, s. 18.
4. Bernheim, Ernest. (1936). Tarih İlimine Giriş, Devlet Basımevi, İstanbul, s.62.
5. Bingöl, Vasfi. (1993). Atatürk’ün Millî Eğitimimizle İlgili Düşünce Ve İstekleri, Cem Yayınevi, İstanbul, s. 19.
6. Bloch, March. (1994). Tarihin Savunusu Ya Da Tarihçilik Mesleği, (Çev:M. A. Kılıçbay), Gece Yayınları, Ankara, s. 32.
7. Collingwood, R. G. (1990). Tarih Tasarımı (Çev. Kurtuluş Dinçer), İstanbul, s.29.
8. Çağlayan, Yaşar. (1981). Tarih Öğrenimine Başlangıç, Ayko Yayınları, İstanbul, s. 29.
9. Dağ, Mehmet ve Öymen, Raşit. (1974). İslam Eğitim Tarihi, Milli Eğitim Bakanlığı Yayınevi, Ankara, s. 186.
10. Demircan, Adnan. (2007). “Tarih Üzerine Bazı Düşünceler”, Milet ve Nihal, Cilt 4, Sayı 3, s.85.
11. Demircioğlu, İsmail Hakkı. (2008). “Türkiye’de Tarih Eğitiminin Tarihi”, Türkiye Arařtırmaları Literatür Dergisi, 6 (12), s.432.
12. Dilek, Dursun. (2000). Tarih Derslerinde Öğrenme Ve Düşünce Gelişimi (2. baskı). Pegem Akademi Yayınları, Ankara, s.56.
13. Erdoğan, İrfan. (2011). Talim Ve Terbiye Kurulu: Türk Milli Eğitim Sisteminin Yasama Organı, Editör Cemil Öztürk ve İlhami Fındıkçı, Prof. Dr. Yahya Akyüz’e Armağan, Pegem Akademi Ankara, s.659.
14. Ergün, Mustafa. (1996). “Ders Programları ve Ders Kitapları I, Medreselerde Okutulan Dersler ve Ders Kitapları”, Afyon Kocatepe Üniversitesi Anadolu Dil- Tarih ve Kültür Arařtırmaları Dergisi, Afyon, s. 21.
15. Fayda, Mustafa. (2011). Tarih Maddesi, Diyanet İslam Ansiklopedisi, Cilt 40, İstanbul, s. 30-33
16. İnan, Afet. (1959). Atatürk Hakkında Hatıralar ve Belgeler, TTK yay., Ankara, s.297.
17. Kanad, Fikret. (1963). Pedegoloji Tarihi, Milli Eğitim Basımevi, İstanbul, s. 238, 239.
18. Kaplan, Mehmet. (1996). Kültür ve Dil, Dergah yay., İstanbul, s.50
19. Keleş, Hamza ve Kiriş, Ayten. (2006), “Bir Osmanlı Tarihçisi Olan Ali Reşat’ın Hayatı, Eğitimciliği ve Tarih Öğretimi İle İlgili Görüşleri”, Kastamonu Eğitim Dergisi, Cilt 14, No 2, s.573.



20. Köseođlu, Nevzat. (2004). “*Tarih Eđitimine Dikkat!*“, *Türk Yurdu* Dergisi, Cilt 24, Sayı 206, s.9.
21. Köseođlu, Nevzat. (2000). *Türk Milliyetçiliđi ve Osmanlı*, Ötüken yay., İstanbul, s.84
22. Oral, Mustafa. (2006). *Türkiye’de Romantik Tarihçilik (1910-1940)*, Asil Yayınları, Ankara, s. 2.
23. Öke, Mim Kemal. (2001). *Bilinmeyen Tarihimiz*, İrfan Yay., İstanbul, s.90
24. Öncül, Remzi. (2000). *Eđitim Ve Eđitim Bilimleri Sözlüğü*, M.E.B. Yayınları, İstanbul, s. 390-394.
25. Özçelik, İsmail. (1993). *Tarih Arařtırmalarında Yöntem ve Teknikler*, Ankara, s. 2-3
26. Safran Mustafa ve Ata, Bahri. (2006). “*Barışçı Tarih Eđitimi Üzerine Çalıřmalar*”, *Tarih Eđitimi Makale ve Bildiriler*, Gazi Kitapevi, Ankara, s.61-62.
27. Safran, Mustafa. (2009). “*Türkiye’de Tarih Öğretimi ve Meseleleri*” *Tarih Öğretim Yöntemleri*, (Ed. M. Demirel, & İ. Turan), Nobel Yayınları, Ankara, s. 6-20.
28. Stearns, Peter N. (2009). “*Neden Tarih Öğreniyoruz? (Why Study History?)*“, (Çev. Erkan Dinç), Uşak Üniversitesi Sosyal Bilimler Dergisi, 2/1, Uşak, s.122.
29. Tanpınar, Ahmet Hamdi. (2003). *19. Asır Türk Edebiyatı Tarihi*, İstanbul, Dergah Yayınları, s. 23.
30. Tekeli İlhan ve İlkin, Selim. (1999). *Osmanlı İmparatorluđunda Eđitim ve Bilgi Üretim Sisteminin Oluřumu ve Dönüşümü*, TTK Yayınları, Ankara, s. 20.
31. Turan, Refik. (2002). “*Kültür Alanındaki Geliřmeler*”, *Türkiye Cumhuriyet Tarihi (Komisyon)*, C.II, Atatürk Arařtırma Merkezi Yay. Ankara, s.189.
32. Yıldız, Özgür. (2003). “*Türkiye’de Tarih Öğretiminin Sorunları Ve Çađdař Çözüm Önerileri*”, *Erciyes Üniversitesi Sosyal Bilimler Dergisi*, 15, s.182.



http://www.turansam.com

TURAN-SAM: TURAN Stratejik Arařtırmalar Merkezi * TURAN-CSR: TURAN Center for Strategic Researches
TURAN-SAM Uluslararası Bilimsel Hakemli Dergisi; p-ISSN: 1308-8041, e-ISSN: 1309-4033; Yıl: 2020; Ay: Eylül; Cilt: 12/NAZ, Sayı: 47
TURAN-CSR International Scientific, Peer-Reviewed & Refereed Journal; p-ISSN: 1308-8041, e-ISSN: 1309-4033; Year: 2020; Month: September; Volume: 12/SUMMER, Issue: 47
DOI: http://dx.doi.org/10.15189/1308-8041

(19)

Sonia SULTANZADA

ARAP ORDUSUNUN OLUŐUMU ve 1948 ARAP-İSRAİL SAVAŐINDA ARAPLARIN YENİLGİ NEDENLERİ
FORMATION OF ARAB ARMY and THE REASONS OF ARABS DEFEAT IN THE 1948 ARAB-ISRAELI WAR

ÖZ

Bu çalışmada, Arap ordusunun oluşumu ve 1948 Arap-İsrail Savaşında Arapların yenilgi nedenleri açıklamak amaçlanmıştır.

Amaç doğrultusunda Çalışmada İsrail ile Araplar arasında yaşanan 1948 Birinci Arap-İsrail Savaşı neden ve sonuçları ile yer almıştır. Sonuç olarak Arap Kudüs Büyük Müftüsü (Arap Filistinlilerin dini lideri) liderliğindeki Filistinliler ve Mısır, Irak, Ürdün, Lübnan, Suudi Arabistan güçlerinden oluşan Arap ordusu; yeni kurulan İsrail Devleti'ne karşı, aralarındaki siyasi rekabet, birlikte hareket edememe, tutarsızlık vb. nedenlerden dolayı başarı gösterememişlerdir. İsrail savaşı kazanmış ve hatta topraklarını genişletmiştir. Filistin'de savaştan sonra neredeyse hiç toprak kalmamıştır. Yaklaşık yarım milyon Filistinli korkudan kaçmış veya savaş sırasında İsrail tarafından ele geçirilen topraklardan çıkmaya zorlanmıştır. Bu Araştırma belgesel tarama ve tahlil etme (çözümleme) yöntemlerine göre gerçekleştirilmiştir.

Anahtar Kelimeler: Arap Ordusu, Arap-İsrail Savaşı, Filistin, Filistin Meselesi.

ABSTRACT

The aim of this study is to explain the formation of the Arab Army and its effects on the 1948 Arab Israeli War. In this study we also tried to find the Causes of Arab defeat in 1948 Arab-Israeli war.

The main part of the first Arab-Israeli War of 1948 between Israel and the Arabs after the establishment of the state of Israel was involved with the causes and consequences. As a result, the Arab Army, led by the Arab Grand Mufti of Jerusalem (the religious leader of the Arab Palestinians) and the forces of Egypt, Iraq, Jordan, Lebanon, Saudi Arabia; opposed to the newly formed state of Israel, the political rivalry between them, the inability to act together, the inconsistency, etc. they have failed for reasons. Israel has won the war and even expanded its territory. There was almost no land left in Palestine after the war. About half a million Palestinians have fled in fear or been forced to leave territory seized by Israel during the war. This research has been prepared using the method of documentary scanning and Analysis.²⁵

Keywords: Arab Army, Arab-Israeli War, Palestine, Palestinian Issue.

²⁵ Sonia SULTANZADA, Sakarya Üniversitesi, Yüksek Lisans Öğrencisi.



<http://www.turansam.com>

TURAN-SAM: TURAN Stratejik Arařtırmalar Merkezi * TURAN-CSR: TURAN Center for Strategic Researches

TURAN-SAM Uluslararası Bilimsel Hakemli Dergisi; p-ISSN: 1308-8041, e-ISSN: 1309-4033; Yıl: 2020; Ay: Eylül; Cilt: 12/NAZ, Sayı: 47

TURAN-CSR International Scientific, Peer-Reviewed & Refereed Journal; p-ISSN: 1308-8041, e-ISSN: 1309-4033; Year: 2020; Month: September; Volume: 12/SUMMER, Issue: 47

DOI: <http://dx.doi.org/10.15189/1308-8041>

GİRİŞ

Yahudiler asırlar boyunca Hristiyan Avrupa'da dışlanarak yaşamışlardır. Hiçbir Avrupa ülkesinde eşit haklara sahip olmayarak, ikinci sınıf vatandaş olarak değerlendirilmişlerdir. Yaşanan modernleşme ile kilise etkisini kaybetmeye başlayınca Yahudilere yönelik kısıtlmalar kalkmaya başlamıştır.

Birinci Dünya savaşı dönemlerinde savaş sürmekteyken (1914-1918) bir taraftan da Yahudilerin yurt edinme meselesi gündeme gelmişti. İngiltere Dışişleri Bakanı Arthur James Balfour, Uluslararası Siyonist Hareketi lideri Lionel Walter Rothschild'ebir mektup yazarak İngiliz Hükümeti'nin Filistin'de bir Yahudi Devleti kurma fikrine katkı verdiğini yazmıştır. Bu fikre Fransa, İtalya ve Amerika destek vererek, İsrail Devletinin kurulmasına dair ilk resmî girişimler başlamıştır. Sonrasında ise Filistinli Arapların kaderi değiştiren İngiliz manda yönetimi Filistin'in yönetimini üstlenmiştir. Bu yönetimin başarısız uygulamaları, Arap-Yahudi çatışmalarını körüklemiş ve İsrail Devleti'nin kurulmasının önünü açmıştır.

Bu çalışmada, Arap ordusunun oluşumu ve 1948 Arap İsrail Savaşında Arapların yenilgi nedenleri açıklamak amaçlanmıştır.

Diğer taraftan Arapların topraklarını kaybetmemek için yaptıkları mücadeleleri, seslerini duyurmak için çabaladıklarında dış güçler tarafından nasıl bastırıldıklarını açıklanmaya çalışılmıştır.

Bu çalışmada, savaşa giden yolda alınan yanlış kararları, Birbirleriyle çatışmaktan gözleri önünde olup bitenleri görmeyen Arap liderleri ve yenilgiye sebep olan farklı nedenler açıklanmıştır. İsrail Devleti'nin kuruluşunun ardından İsrail ile Araplar arasında yaşanan 1948 Birinci Arap-İsrail Savaşı nedenleri ve sonuçlarına yer verilmiştir.



1948 1.Arap – İsrail Savaşında Tarafların Askeri Gücü

Savaşın arifesinde, savaşa girmesi muhtemel Arap birliklerinin sayısı, yaklaşık 23.000 (10.000 Mısırlı, 4.500 Ürdünlü, 3.000 Iraklı, 3.000 Suriyeli, 2.000 ALA gönüllüsü, 1.000 Lübnanlı ve bazı Suudi Arabi) idi. Halihazırda mevcut olan düzensiz Filistinlilere ek olarak Yishuv'un 35.000 haganah askeri, 3.000 Stern ve Irgun ve birkaç bin silahlı yerli destekçisi vardı²⁶.

İsrail, nüfus dezavantajına rağmen Arap ülkelerine karşı sayısal olarak üstün bir ordu oluşturabildi ve Mayıs 1948'de 35.000 İsrail Savunma Gücü askeri 23.000 Arap'a karşı çıktı. Temmuz 1948'e kadar İsrail Savunma Gücü 65.000 askere ulaştı²⁷.

Arap devletleri de ordularını güçlendirdiler, ancak İsrail'in artış oranıyla eşleşemediler. Böylece, savaşın her aşamasında, IDF ona karşı dizilmiş tüm Arap kuvvetlerinin sayısını geçmiştir ve ilk savaş aşamasından sonra onları da aşmıştır.²⁸

Her iki taraf da tanklar gibi gelişmiş makinelere sahip olmadığından ve ikisi de büyük ölçekli kombine silah operasyonları gerçekleştiremediğinden, nüfus büyüklüğü olası sonuçların iyi bir göstergesiydi. Arap devletleri nüfus açısından bu avantajı sahiptiler²⁹.

İsrail'in Askeri Gücü

İsrail Savunma Kuvvetleri'nin (IDF) profesyonel bir ordu olarak oluşturulması, tarihin en etkileyici savaş zamanı seferberliklerinden biri olabilir, öyle ki 14 Mayıs'ta İsrail'in ilk Başbakanı David Ben-Gurion, günlüğünde şu ifadelerle yer vermiştir: “öğleden sonra “Yahudi bağımsızlığı ilan edildi ve devlet kuruldu... Kaderi silahlı kuvvetlerin elinde.”³⁰ Ben-Gurion'un bir lider olarak öncelikli hedefi, merkezi olarak yönetilen, iyi- Arap askerlerine karşı savunma yapabilen örgütlü ulusal bir ordu kurmaktır³¹.

1947 ve 1948 arasında Haganah, çeşitli milisleri birleştirmek ve profesyonel bir savaş gücü haline gelmek için 12.000 piyade ve 20.000 rezervden oluşan büyük yapısal reform geçirmiştir³². Diğer yandan, her üç asker için sadece bir silahı vardı ve ağır silahlar, zırhlı araçlar ve toplar konusunda ciddi eksiklikleri bulunmaktaydı.³³ İkinci Dünya Savaşı sırasında birçok Filistinli Yahudi, İngilizler tarafından eğitildiği için Yishuv bir ordu için altyapı oluşturuyorlardı. Yeni İsrail Savunma Kuvvetleri'nin 2.250 subayından yaklaşık 800'ü profesyonel İngiliz askeri eğitime sahipti³⁴.

Haganah yeniden yapılanmadan önce üç ayrı birimden oluşuyordu: Palmach, Saha Gücü ve Muhafız Gücü. Hem Saha hem de Muhafız Kuvvetleri, merkezi komutalardan yoksundu, sadece küçük bireysel birimler olarak savaşmaktaydı. Haganah'ın komuta sorunlarına ek olarak, Siyonist temsilcilere liderlik eden siyasi organı bulunmaktaydı. Ben-Gurion komuta yapısını kendisiyle ve üstte bir güvenlik komitesiyle kolaylaştırdı ve Saha Gücünü standart birimi tugay olmakla birlikte normal bir orduya dönüştürdü.

Operasyonel kontrol için beş bölgesel komuta kuruldu³⁵. Mevcut üç Palmach tugayı ayrı gruplar olarak kaldı, ancak liderleri Haganah'a dâhil edildi.³⁶ İsrail Savunma Kuvvetleri'nin 14 ilk tugay komutanından sadece dördünün II. Dünya Savaşı'ndan mesleki eğitimi ve deneyimi vardı. İngiliz eğitimli memurlar ile yerel Haganah memurları arasındaki farklar başlangıçta derin rekabetlere yol açtı ve genç askeri personel

²⁶ Dan Kurzman, **Genesis 1948—the first Arab-Israeli war**, New American Library, New York, Library of Congress CCN: 77-96925, 1970, s. 282.

²⁷ Benny Morris, “Revisiting the Palestinian exodus of 1948,” in Eugene Rogan and Avid Shlaim (Eds), **The War for Palestine: Rewriting the History of 1948**, Cambridge: Cambridge University Press, 2001, s. 81

²⁸ Eugene Rogan and Avi Shlaim (Eds.), **The Palestinian War: Rewriting the History of the US and Israel-Palestinian Conflict in 1948**, Cambridge: Cambridge University Press, 2001, ss.79-103.

²⁹ Efraim Karsh, **The Arab-Israeli Conflict: The Palestine War, 1948**. Oxford: Osprey Publishing, 2002, 23.

³⁰ Ahron Bregman, **Israel's Wars: A History Since 1947**, London: Routledge, 2003, s.15

³¹ David Tal, **Palestine War in 1948: Strategy and Diplomacy**, London: Routledge, 2004, s. 42.

³² Karsh, s. 56

³³ Karsh, s.25.

³⁴ Tal, s. 3.

³⁵ Karsh, s. 31

³⁶ Matthew John Green, **The Israeli Defense Forces: An Organizational Perspective**, Naval Post-Graduate School, March 1990, s.19



memurları, disiplin, eğitim ve deneyime sahip değildi. Ben-Gurion ve üst düzey liderler, Haganah'ın başarıya olan saygısını (ve beraberinde disiplin eksikliğini) işleyen bir ordu oluşturmak için İkinci Dünya Savaşı gazilerinin mesleki eğitimi ve katı standartları ile birleştirmeye odaklandılar³⁷.

Başlangıçta, Haganah'ın ağır makineli tüfekleri, topçuları, zırhlı araçları, tanksavar veya uçaksavar silahları, uçakları veya tankları yoktu ama ilerleyen süreçte gelişmiş bir silah kapasitesine ulaşmıştır³⁸.

Devlet, nihayetinde 100.000'den fazla kadın ve erkeği konuşlandırmak için neredeyse tüm kaynaklarını seferber etmiştir. 5 Aralık 1947'de 17-25 yaşları arasındaki tüm erkek ve kadınlar için zorunlu askerlik yaptırılmıştır. Mart ayında 21.000 kişi askere alınmıştır. 30 Mart'ta erkeklere ve bekâr kadınlara çağrı yapılmış ve beş gün sonra 40 yaşın altındaki tüm erkekler için Genel Seferberlik kararı çıkarılmıştır³⁹.

Yishuv kuvvetleri birtakım tugaylara bölündü. Bunlar Tablo 1'de gösterilmiştir:

Tablo 4. Yishuv kuvvetleri

Tugay	Komutan	Boyut	Operasyonlar
Golani	Moshe Mann	4,500	Dekel, Hiram
Carmeli	Moshe Carmel	2,000	Hiram
Alexandroni	Dan Even	5,200	Latrun, Hametz
Kiryati	Michael Ben-Gal	1,400	Dani, Hametz
Givati	Shimon Avidan	5,000	Hametz, Barak, Pleshet
Etzioni	David Shaltiel		Kudüs Savaşı, Shfifon, Yevusi, Ramat Rachel Savaşı
7. zırhlı	Shlomo Shamir		Latrun savaşları
8. zırhlı	Yitzhak Sadeh		Danny, Yoav, Horev
Oded	Avraham Yoffe		Yoav, Hiram
Harel	Yitzhak Rabin	1,400	Nachshon, Danny
Yiftach	Yigal Allon	4,500 bazı haydutlar	Yiftah, Danny, Yoav, Latrun Savaşları
Negev	Nahum Sarig	2,400	Yoav

Kaynak: Harry Levin, *Jerusalem Embattled - A Diary of the City under Siege*, Cassels, 1997, s. 32-117. Efraim Karsh, *The Arab-Israeli Conflict: The Palestine War, 1948*. Oxford: Osprey Publishing, 2002, 23.

Arap-İsrail anlaşmazlığının tarihçiliğine nüfuz eden bir Batı istihbarat hatası, 1948'de İsrail'in askeri yeteneğini ve başarısını temel olarak Çekoslovakya'dan alınan yardımlara bağlamıştır. Çekoslovakya'dan gelen bir silah sevkiyatıyla silahlı İsrail kuvvetleri saldırılar gerçekleştirmeye başlamıştır.⁴⁰ Bu yardım önemli boyutta topçu, zırh ve uçak içermiyordu ancak savaş sırasında İsrail'in güç kazanmasında etkili olmuştur.

Elbette, İsrail'in 1948'teki askeri cephaneliği tek yerden gelen baskın bir kaynaktan değil, dünya çapında çeşitli kaynaklardan ve silah üretiminden kaynaklanıyordu. Çekoslovakya'dan gelen yardımların çoğu savaşta yararlı olmasa da savaşın İsrail'in lehine karar vermesinde etkin olmuştur. Savaşın kazanılmasında rol oynayan silahların çoğu Batı Avrupa'dan gelmiştir. Batı Avrupa'dan gelen silahların çoğu, BM ambargosunun uygulanmasından önce veya hemen sonra erken bir aşamada ulaşmıştır. İsraililer, hükümetlerle, polis, limanlar, havaalanları ve yeraltı dünyası da dâhil olmak üzere, silah satış dünyasında

³⁷Tal, s. 4.

³⁸Marcet Serr, In 1948, Israel Survived Assault by Five Arab States, February 16, 2018, <https://warisboring.com/in-1948-israel-survived-assault-by-five-arab-states/>

³⁹Harry Levin, *Jerusalem Embattled - A Diary of the City under Siege*, Cassels, 1997, s. 32-117.

⁴⁰ Weapons and Warfare History and Hardware of Warfare, Arab - Israeli War of 1948-9, December 30, 2016, 22. Haziran. 2020 tarihinde <https://weaponsandwarfare.com/2016/12/30/arab-israeli-war-of-1948-9/> weapons and warfare veritabanından alınmıştır.



etkili olan tüm unsurlarla Araplardan daha tanıdık ve daha iyi bağlantı kurmuşlardır. Bunun esas nedeni İsraililerin yıllarca yaşadığı göçle kazanılan uzun tecrübelerinden kaynaklanmıştır⁴¹.

Arapların Askeri Gücü

Arap Filistin topluluğunda hiçbir ulusal askeri örgüt bulunmuyordu. İki paramiliter genç örgüt vardı. Bunlarda birisi Husayni Futuwa ve anti- Husayni Najjada (yardımcı kolordu). Bu grupların 11.000–12.000 üyesi vardı⁴², Savaşın patlak vermesiyle, Her biri yerel Arap Ulusal Komitesine karşı sorumlu olan yeni yerel milis grupları, Ulusal Muhafız, kasaba ve şehirlerde oluşmaya başlamıştır⁴³.

Filistinlilerin güçlerini köy ve klan çizgileri boyunca dağıtma eğilimi, Filistin tarafının büyük bir zayıflığı olacaktır. Özellikle Kudüs Müftüsü Hacı Amin Husseinî'ye sadık olanlar ile liderliğine karşı olanlar arasında Filistin toplumunda bir bölünme vardı. Aralık ayında, Müftü Hacı Amin Husseinî'in yiğeni olan Husseinî amcasını koruma amacıyla 100 savaşçısıyla Kudüs'e gelmiştir. Hacı Amin Husseinî ve savaşçıları Suriye'de eğitim almışlardır. Husseinî kuvvetlerine birkaç yüz genç köylü ve İngiliz ordusunun gazileri de katılarak destek vermişlerdir. İkinci Dünya Savaşı sırasında İngiliz ordusunda görev yapan 7.000 Filistinli ve paralı olarak görev yapan polis gücünde 10.500 Filistinli yer almıştır⁴⁴.

Filistin güçlerinin donanımı çok zayıftı. İngilizler, 1936-39 isyanı ve II. Dünya Savaşı sırasında cephaneliklerinin çoğuna el koymuşlardı⁴⁵. Şubat 1948'in başlarında Arap Birliği'nin askeri Komitesi Filistinli Araplara 1.700 tüfek teslim etti; aynı zamanda Mısır Müftüye 1,200 tüfek verdi, Irak 1,000 tüfek gönderdi ve Suriye 645 tüfek, 78 makineli tüfek ve 8 havan verdi. Arap Kurtuluş Ordusu (Jaysh el-İnqadh El-Arabi) Arap Birliği tarafından kuruldu. Bu ordunun çoğunluğu Fawzi el-Qawuqi tarafından yönetilen Suriye'den gelen yaklaşık 6.000 gönüllüden oluşuyordu. Resmi olarak bu görev alanı Samiriye de dahil olmak üzere Kuzey Filistin'di⁴⁶. Ürdün'ün Arap Lejyonu en etkili Arap gücü olarak kabul edilmiştir. İngiliz subayları tarafından silahlı, eğitilmiş ve komuta edilen bu 8.000-12.000 güçlü kuvvet, yaklaşık 40 topçu parçası ve 75 zırhlı araç tarafından desteklenen dört piyade / mekanize alayda görevlendirilmiştir. Ocak 1948'e kadar bu ordu 3.000 kişilik Ürdün sınır gücü tarafından güçlendirilmiştir. Arap Lejyonunda 48 İngiliz subayı görev yapmıştır⁴⁷. Lejyon Komutanı Glubb Paşa, kuvvetlerini dört tugay halinde düzenlemiştir (Tablo 2).

Tablo 5. Arapların askeri gücü

Askeri Birlik	Komutan	Rütbe	Askeri Hareket Bölgesi
Arap Lejyonu üst komutan	John Bagot Glubb	Tüm Gener	Merkez komutanlığı
Saha komutan	Norman Lash	Tuğgeneral	
İlk Tugay şunları içerir: 1. ve 3. alaylar	Desmond Goldie	Albay	Nablus Askeri Bölgesi
İlk alay	H.C. Blackden	Teğmen albay	Nablus Askeri Bölgesi
Üçüncü alay	William Newman	Albay	Nablus Askeri Bölgesi
İkinci Tugay şunları içerir: Beşinci ve Altıncı Alaylar	Sam Sidney Arthur Cooke	Tuğgeneral	Destek kuvveti

⁴¹Ilan Amitzur, *Other Arms Sources to Palestine in the 1948 War*. In: *The Origin of the Arab-Israeli Arms Race*. St Antony's Series, London: Palgrave Macmillan, 1996, s. 181-200.

⁴²Karsh s. 26.

⁴³Haim Levenberg, *Military Preparations of the Arab Community in Palestine: 1945–1948*, London: Routledge, 1993, s. 181.

⁴⁴Karsh, s. 26.

⁴⁵Yoav Gelber, *Palestine 1948. War, Escape and the Emergence of the Palestinian Refugee Problem*, Sussex Academic Press, 2006, s. 39.

⁴⁶Karsh, s. 28.

⁴⁷Karsh, s. 27.



Beşinci alay	James Hawkin	Majör	Destek
Altıncı alay	Abdullah el Tell	Majör	Kudüs Askeri Bölgesi
Üçüncü Tugay şunları içerir: İkinci ve Dördüncü Alay TeelAshton	TeelAshton	Albay	Ramallah Askeri Bölgesi
İkinci Alay	R. Slade	Majör	Ramallah Askeri Bölgesi
Dördüncü alay	Habis Al-Majali	Teğmen albay	Latrun, Lid ve Ramla
Dördüncü Tugay	AhmadSudqi al-Jundi	Albay	Destek: Ramallah, Hebron ve Ramla

Kaynak:Karsh, Efraim. The Arab-Israeli Conflict: The Palestine War, 1948. Oxford: Osprey Publishing, 2002; KennethPollack, **Arabs at War: Military Effectiveness, 1948–1991**. University of Nebraska Press, 2004, s. 150.

Arap Lejyonu Mayıs 1948’de savaşa katılmış, ancak yalnızca Kral Abdullah’ın Ürdün için güvence altına almak istediği bölgeler olan Batı Şeria ve Doğu Kudüs alanlarında savaşmıştır.

Ürdün kuvvetleri muhtemelen tüm savaşçıların en iyi eğitimlileriydi. Diğer savaşçı güçlerin stratejik kararlar ve taktik manevralar yapma yeteneği yoktu⁴⁸, Latrun dördüncü alay konumlandırma kanıtladığı gibi, Ürdün kuvvetlerinin gelmeden önce diğer savaşçıları tarafından terk edilmiştir. Savaşın ilerleyen aşamalarında Latrun, Kudüs’ün kaderi için son derece önemli ve belirleyici bir faktör olduğun kanıtlanmıştır. 1948’de Irak’ın 12 tugayda 21.000 kişilik bir ordusu vardı ve Irak Hava Kuvvetleri’nin çoğunlukla İngiliz olmak üzere 100 uçağı vardı. Başlangıçta Iraklılar, dört piyade Tugayı, bir zırhlı tabur ve destek personeli de dahil olmak üzere savaş çabalarına yaklaşık 3.000 adam görevlendirdiler. Bu güçler Ürdün rehberliğinde faaliyet gösterecekti, ilk ateşkes sırasında Iraklılar güçlerini yaklaşık 10.000’e çıkarmıştır. Sonuçta, Irak askeri kuvveti yaklaşık 15.000 ila 18.000 kişiden oluşmuştur⁴⁹.

Konuşlandırılacak ilk Irak kuvvetleri, Nisan 1948’de General Nur ad-Din Mahmud komutasında Ürdün’e ulaşmıştır. 15 Mayıs’ta, Iraklı mühendisler Ürdün Nehri boyunca bir Duba Köprüsü inşa ettiler ve İsrail’in Geshar yerleşimine çok az başarı ile saldırdılar. Bu yenilginin ardından, Irak kuvvetleri Nablus-cenin-Tulkarm stratejik üçgenine taşındı ve İsrail’in 3 Haziran’da başlayan Jenin’e saldırısında ağır kayıplar verdiler, ancak pozisyonlarını tutmayı başardılar. Irak’ın savaşa aktif katılımı bu noktada etkili bir şekilde sona ermiştir.

1948’de Mısır, askeri yaştaki erkek nüfusunun askerlik hizmetine uygun olmayan %80’iniyaklaşık 40.000 kişiyi kara kuvvetlerini destekleme kabiliyetiyle sınırlı olan alana yerleştirmiştir⁵⁰. Başlangıçta, Binbaşı General Ahmed Ali El-Mwawi’nin komutası altında Filistin’e 10.000 kişilik bir seferi gücü gönderilmiştir. İkinci ateşkes zamanında, Mısırlılar 20.000 tank ve 135 topçu parçaları ile donatılmış on üç taburda görev yapan 90kişiden oluşan güçleri vardı⁵¹.

1948 Savaşı’nın başında Suriye’nin, zırhlı üç piyade tugayından oluşan tabur büyüklüğünde 12.000 askeri vardı.Suriye Hava Kuvvetlerinin II. Dünya Savaşı sırasında 50 uçağı vardı, bu uçakların sadece 10 tanesi yeni modeldi.

14 Mayıs’ta Suriye, bir zırhlı araç taburu, bir Fransız R 35 ve R 37 tankları ile bir topçu taburu ve diğer birimler tarafından desteklenen 1. Piyade Tugayı ile Filistin’i işgal etmiştir. 15-16 Mayıs’ta, 18 Mayıs’ta yenilenen bir saldırının ardından ele geçirdikleri İsrail Köyü Tzemah’a saldırdılar⁵².Köy, Suriye güçlerinin

⁴⁸ Kenneth Pollack, **Arabs at War: Military Effectiveness, 1948–1991**, University of Nebraska Press, 2004, s.150.

⁴⁹IlanPappe, **TheEthnicCleansing of Palestine**, Front Cover. IlanPappé. Oneworld, 2006, s.129; Pollack, s. 150.

⁵⁰Pollack, s. 149–155

⁵¹Pollack, s. 15–27.

⁵²Pollack, s. 448–457.



birkaç gün sonra Deganiyas'taki yenilgisinin ardından terk edildi. Daha sonra, Suriyeliler 10 Haziran'da MishmarHayarden'de bir zafer kazandılar, daha sonra savunma duruşuna geri döndüler ve küçük, İsrail yerleşimlerine sadece birkaç minör saldırısı düzenlediler. Lübnan ordusu, sadece 3.500 askerden oluşan Arap ordularının en küçüğüydü. Lübnan Savaşa 1000 kişilik bir güç ile katılmıştır. Bu ordu Kuzey Celile'ye geçmiş, ancak İsrail güçleri tarafından püskürtülmüştür. İsrail daha sonra savaşın sonuna kadar Güney Lübnan'ı işgal etmiştir⁵³.

Suudi Arabistan, Mısır ve Ürdün İsrail güçleriyle savaşmak için 800 kişilik bir birlik göndermiştir. Yemen ayrıca savaş çabalarına küçük bir seferi gücü göndereceğini belirtmiştir⁵⁴.

Filistin'deki İngiliz kuvvetleri

Filistin'de iki Kara Kuvvetleri bölümünde, iki bağımsız piyade Tugayı, iki mekanize alay, bazı topçu birimleri ve bir dizi RAF filosunda konuşlandırılmış 100.000 İngiliz Birliği vardı⁵⁵. Temmuz 1947'de, Filistin'de 70.200 İngiliz askerinin konuşlandırıldığı, 1.277 sivil sürücü ve 28.155 sivil çalışanı tarafından desteklendiği bildirilmiştir. Ancak İngiliz kuvvetleri 1948'de yavaş yavaş geri çekilmiştir. İngiliz Yüksek Komiseri Cunningham 14 Mayıs 1948'de Filistin'den ayrılmış, ancak geri çekilmeyi denetleyen İngiliz kuvvetleri birkaç hafta daha Filistin'de Hayfa ve Limanı çevresinde bir yerleşim alanında kalmıştır. Son İngiliz askerleri 30 Haziran 1948'de Filistin'den ayrılmıştır⁵⁶.

Ayrıca Arap ordusu silah, mühimmat ve yedek parça temini için çoğunlukla İngiltere'ye bağlıydı. Dolayısıyla, BM Güvenlik Konseyi'nin Mayıs 1948'de uyguladığı ambargodan büyük ölçüde etkileniyordu. Bazı istisnai durumlar dışında İngiltere ambargoya bağlı kaldı. Savaşın sonuna doğru, Arap hükümetleri Avrupa silah piyasasında alternatif arz kaynakları buldular, ancak cephedeki durum üzerinde önemli bir etkiye sahip olmak için çok geç olmuştu⁵⁷.

Savaşın Sonucu ve Yapılan Antlaşmalar

1948 yılının Mayıs ayında başlayan I. Arap - İsrail Savaşı 1949 tarihinde ateşkes anlaşmalarına değin sürmekle birlikte, söz konusu anlaşmalar, barış ortamını tesis edememiş fakat sıcak savaş sonlandırmıştı⁵⁸. Arap-İsrail Savaşı'nda İsrailli 6.000 kişi ölmüştür (4.000 asker ve 2.000 sivil). Arap kayıplarının 10.000 ila 15.000 arasında öldüğü tahmin edilmektedir⁵⁹.

Araplar, İsrail'e karşı istedikleri başarıyı gösterememişlerdir. İsrail Arap ordularını yenerek sınırlarını güvence altına almıştır. Sonuçta, bir İsrail Devleti kurulmuş ve Filistin kurtarılamamıştır. Arap ülkeleri için İsrail ile ateşkes anlaşması imzalamak dışında başka çıkar yol kalmamıştır. Savaş sonucunda taraflar arasında aşağıdaki anlaşmalar yapılmıştır⁶⁰;

İsrail-Mısır ateşkes anlaşması (24 Şubat 1949 Rodos)

İsrail-Lübnan ateşkes anlaşması (23 Mart 1949 Ras-en Nakura)

İsrail-Ürdün ateşkesi (3 Nisan 1949 Rodos)

İsrail-Suriye ateşkesi (20 Temmuz 1949 Manihaizm)

Savaşın ardından ilk mütareke antlaşması 24 Şubat 1949'da Mısır'la imzalanmıştır. Antlaşmayla Gazze bölgesi Mısır'a bırakılmış, Mısır-İsrail sınırı olan Necef bölgesi askersiz hale getirilmiştir⁶¹. 23 Mart 1949'da Lübnan'la ikinci mütareke antlaşması imzalanmış, eski Filistin-Lübnan sınırı askersiz hale getirilmesi

⁵³Karsh, s. 27.

⁵⁴Eugene Rogan and Shlaim Avi **The War for Palestine: Rewriting the History of 1948**, Cambridge: Cambridge UP, 2001, s. 8.

⁵⁵Karsh, s. 28.

⁵⁶Levenberg, s. 94.

⁵⁷ Yoav Gelber **Israel Works an Anthology: The 1948 Israeli-Arab War**, Jewish Virtual Library, July 2009, <https://www.jewishvirtuallibrary.org/israel-studies-an-anthology-war-of-1948>

⁵⁸Fahir Armaoğlu, **Filistin Meselesi ve Arap İsrail Savaşları 1948- 1988**, Ankara: İş Bankası, 1994, s.104.

⁵⁹Weapons and Warfare History and Hardware of Warfare, Arab - Israeli war of 1948-9, December 30, 2016, 22. Haziran. 2010 tarihinde <https://weaponsandwarfare.com/2016/12/30/arab-israeli-war-of-1948-9/> weapons and warfare veritabanından alınmıştır.

⁶⁰Weapons and Warfare History and Hardware of Warfare, Arab - Israeli war of 1948-9, December 30, 2016, 22. Haziran. 2010 tarihinde <https://weaponsandwarfare.com/2016/12/30/arab-israeli-war-of-1948-9/> weapons and warfare veritabanından alınmıştır.

⁶¹E. Ömer Kürkçüoğlu, **Türkiye'nin Arap Ortadoğu'suna Karşı Politikası 1945- 1970**, Ankara: Sevinç Matbaası, 1972, s. 28



şartıyla aynen kabul edilmiştir. Üçüncü anlaşma Ürdün ile İsrail arasında imzalanmıştır. Bu anlaşma ile Batı Şeria Ürdün'ün kontrolüne geçiyordu. Kudüs, kuzeydoğu-güneybatı istikametinde bir çizgi ile ikiye ayrılıyor, Batı Kudüs (Yeni Kudüs) İsrail tarafına, Doğu Kudüs (Eski Kudüs) ise Ürdün tarafına dahil oluyordu. Savaş sonrasında son olarak imzalanan anlaşma İsrail-Suriye arasında olmuştur. 20 Temmuz 1949'da imzalanan anlaşma ile İsrail-Suriye sınırı hemen hemen eski Suriye-Filistin sınırı olarak kalmış, her iki taraf için hassas olan üç bölge askersiz hale getirilmiş, askerden arındırılmış şerit hariç bütün Galile bölgesi İsrail'e kalmıştır. Bu arada İsrail ile savaşan diğer devletlerden Irak ve Suudi Arabistan İsrail ile sınırdış olmadıklarından dolayı anlaşma yapmamışlardır⁶².

1948 Arap-İsrail Savaşı'nda İsrail, savaştan en kazançlı olan devlet olarak çıkmayı başarmıştır. İsrail, Filistin topraklarının yaklaşık 4/5'ini ele geçirmiş, Celile, Necef'in tamamı ve Kudüs'ün batı kısmını işgal ederek, topraklarını 1/3 oranında genişletmeyi başarmış, bölgedeki varlığını ve gücünü iyice kanıtlamıştı. Savaş sonrası Kudüs, Ürdün-İsrail arasında, Gazze de Mısır-İsrail arasında paylaşılmıştır. İsrail'den sonra bu savaştan en kazançlı ayrılan ülke Ürdün olmuştur. Savaş neticesinde İsrail, BM'nin 1947 tarihli Taksim kararı ile kendisine bırakılan 5.800 metrekarelik toprağı 8.000 metrekareye yükselterek Filistin topraklarının neredeyse %80'ini ele geçirmiş olmuştur⁶³. Bu alan BM bölüm teklifinin önerdiğinden (yüzde 55) yaklaşık yüzde 25 daha fazlaydı. Bu ateşkes hatları daha sonra topluca 'Yeşil Hat' olarak biliniyordu.

Yaklaşık 900.000 Filistinli vatandaş kendi topraklarından başka ülkelere göç etmek zorunda kalmıştır. Uluslararası topluluk tarafından Filistin sorunu, insani yönden dikkate alınması gereken bir mülteci sorunu gibi görülmektedir. Filistinlilerin terk ettiği topraklara hızlı bir şekilde İsrail tarafından Yahudi halk yerleştirmeye çalışıldı. 11 Mayıs 1949'da BM üyeliğine kabul edilen İsrail, "1950 Geri Dönme Yasası" ile dünyanın çeşitli yerlerinde yaşayan Yahudileri İsrail'e davet etmiş ve 1952'de tüm Yahudilere vatandaş olma hakkı tanımıştır. Filistinliler açısından savaşın onlara yaşattıkları bu acılar onların zihinlerinde "felaket, facia" anlamındaki "nakba" kelimesiyle anılacaktır⁶⁴.

25 Mayıs 1950 tarihinde Fransa, İngiltere ve ABD aralarında anlaşarak üçlü deklarasyon olarak bilinen belgeyi yayınlamışlar, mütarekeden sonra meydana gelen durumu Arap ülkelerinin kabullenmesi ve fiili müdahale ile kurulan düzenin korunmasını garanti altına almışlardır. Mütareke ile çizilen sınırların İsrail lehine bir ortam oluşturması ve bu sınırlara karşı olacak bir saldırıya üç devletin müdahale edeceklerini açıklamaları İsrail'i memnun etmiştir. Arap konseyi de 12 Haziran 1950'de toplanarak deklarasyonu değerlendirmiş ve 21 Haziran'da bir bildiri yayınlamıştır. Bu bildiri de Arap devletlerinin de barışın korunmasından yana oldukları, silahlanmalarının kendilerini savunmaya yönelik olduğunu belirtmişler, aynı zamanda bir "Ortak Savunma İşbirliği Antlaşması" imzalamışlardır. Suriye, Mısır, Suudi Arabistan ve Yemen arasında imzalanan bu antlaşmaya daha sonra Irak ve Ürdün de katılmıştır. Yapılan bu antlaşma ile o güne kadar etkin olarak sağlanamayan işbirliği noksanlığının giderilmesi amaçlanmış ve aynı zamanda üçlü deklarasyona cevap verilmiştir⁶⁵.

İsrail ise Necef'i, Mısır'dan ve Galilee'yi, Arap Özgürlük Ordusu'ndan geri alarak kendine verilen topraklarla haricinde genişleme elde etmişti. Savaş sonucu bir Arap- Filistin devleti kurulamadı ve ayrıca 7 Ocak'ta yürürlüğe giren ateşkes antlaşması kalıcı bir barış antlaşmasını beraberinde getirmedi. Aksine çatışmalar, taraflar arasında daha sonra yeni savaşlar doğuracak şekilde devam etti.

Birinci Arap-İsrail savaşı sonrası Mısır'ın yenilmesinin ardından siyasi yönetim krizleri yaşanmıştır. Mısır'da Kral Faruk rejimi sona ermiş, Mısır Cumhuriyeti ilan edilerek General Necip önderliğinde tek partili bir yönetim kurulmuştur. Yarbay Cemal Abdülnasır ise partinin genel sekreterliği görevini yürütmüştür. 1954 yılı itibarı ile Abdülnasır Mısır lideri olarak, Arap-İsrail savaşında yarım kalan hareketi yeniden canlandırmayı amaçlayarak, Arap dünyasının lideri olma amacıyla politikalar yürütmüştür. Ancak İngiltere bu yeni gelişmeler akabinde bölge siyasetinden uzak durmayı amaçlamıştır. Sovyet Rusya'dan silah yardımı alan

⁶²Türel Yılmaz, **Türkiye-İsrail Yakınlaşması**, Ankara: Seçkin Kitap, 2001, s. 60.

⁶³Tayyar Arı, **Geçmişten Günümüze Ortadoğu, Siyaset Savaş ve Diplomasi**, İstanbul: Alfa, 2005, s. 231.

⁶⁴İlhan Aras, "Filistin İsrail Arasındaki temel sorunlar ve Uluslararası Hukuk", **"Yüksek Lisans Tezi"**. Çanakkale Onsekiz Mart üniversitesi Sosyol Bilimler Enstitüsü, Çanakkale, 2010. S. 14.

⁶⁵Armaoğlu, s. 128-32.

⁶⁵Malike Bileydi Koç, **İsrail Devleti'nin Kuruluşu ve Bölgesel Etkileri 1948- 2006**. İstanbul: Günizi Yayıncılık, 2005, s. 127-128.



Nasır, aslında Rusya'nın Ortadoğu siyasetinde etkili olmasının da önünü açmış oluyordu. Araplar ise Sovyet Rusya tehdidinde arşı çekimsen bir tavırla yaklaşarak, ülke rejiminin Nasır önderliğinde şekillenmesine yardımcı olmuşlardır⁶⁶.

Nasır'ın sürdürdüğü Arap milliyetçiliği siyaseti, Çekoslovakya'dan silâh ithali ve Asvan Barajı'nın finansmanı amacıyla Süveyş Kanalı'nı ulusallaştırması Batı ülkeleri-Mısır ilişkilerinde önemli krize dönüştürmüştü, İsrail ile İngiltere ve Fransa arasındaki ilişkilerin yıpranmasına sebep olmuştur. Kanal meselesinin askıda kalması görüşmelerin netice sağlamaması ile üzerine İsrail Fransa ve İngiltere ile birlikte Mısır'a savaş ilan etti (23 Ekim 1956). İsrail askeri güçleri 29 Ekim tarihinde Sina'ya girdiler ve kısa sürede Süveyş Kanalı'na ulaşmayı başardılar. Aynı zamanda Gazze, Tiran ve Şarmeşşeyh'i ele geçirdiler; İngilizler ve Fransızlar da 5 Kasım'da kanala askeri birliklerini çıkardılar. SSCB, ABD ve dünya kamuoyunun tepkisini çeken bu olay üzerine istilâcılar daha fazla ilerleyemeyerek geri çekilme kararı aldı. Amerika Birleşik Devletleri, olayların bu denli gerçekleşmesi ve İsrail tarafından konunun kendisine bildirilmemesinden dolayı İsrail'e yaptığı silâh yardımını durdurmuş olsa da savaş sonrası iki ülke arasındaki ilişkiler düzeldi. Arap kamuoyunu kazanmaya yönelik Amerika'nın tepkisi, Eisenhower doktriniyle (5 Ocak 1957) Ortadoğu'da Fransa ve İngiltere'nin yerine geçmeye başladı⁶⁷.

Mısır ve Suriye, Birleşik Arap Cumhuriyeti'ni kurmuşlardır. Lübnan yaşanan tüm bu siyasi gelişmelere dahil olmamıştır. Irak ve Ürdün Nasır yönetimine karşı olmuşlardır. Nasır politikası doğrultusunda Arapları bir araya getirme amacı ile İngilizlerden Süveyş Kanalı'ndan geri çekilmesini istemiştir. ABD ise Asvan Barajı inşasını bırakma kararı almıştı çünkü Nasır politikası ABD'de tarafından hoş karşılanmadı. İlerleyen süreç ve politikada yaşanan değişimler ve yeni rejimler batılı devletlerin de dâhil olacağı büyük mücadelelere yol açacaktır⁶⁸.

Savaşın Kaybedilme Nedenleri

Mısır ve Ürdün dahil olmak üzere birçok Arap ülkesinin ordularından gelen kuvvetler yeni İsrail devletine saldırmıştır. Mısır, Suriye, Lübnan, Irak ve Ürdün güçleri, sağcı IrgunTzvei Le''umi ve daha aşırı Stern Çetesi gibi Yahudi milislerin bir kombinasyonu olan İsrail ordusuna karşı büyük bir yenilgiye uğramıştır. Bu yenilginin nedenlerini şu şekilde sıralanmaktadır:

- Arap birliklerinin savaş alanındaki zayıf performansının ana nedeni Arap ittifakının tutarsızlığıydı. Arap devletleri hiçbir zaman birleşik bir ittifak gibi hareket etmediler. Güvensizlik, kişisel çıkarlar ve Arap içi rekabet askeri davranışlarını belirledi⁶⁹.

- Araplar'ın en büyük eksiliklerinden olan koordinasyonsuzluk ve tek amaç doğrultusunda kolaylıkla birleşememe gibi zaafı sonucunda Ürdün farklı bir plan doğrultusunda hareket ederek İsrail ile direkt savaşmak yerine Batı Şeria bölgesini ele geçirip burada kurmayı tasarladığı Filistin-Arap devletini kendine bağlamak düşüncesindeydi ve bu sebeple General Nureddin'in planını reddederek kendi başına hareket etmeye başladı. Bu hamleden sonra bütün Arap orduları bağımsız davranmaya başladılar⁷⁰.

- Bu durumun böyle sonuçlanmasında Arapların savaşa hazırlık yapmadan girmiş olmaları, 20.000 olan Arap askerlerinin sayısı, 65.000 kişilik İsrail ordusuna karşı yetersiz kalmış, ayrıca silah ve gerekli teçhizat yönüyle de İsrail'in Araplardan daha iyi durumda olması, Mısır'ın savaşa istemeyerek girmesi, Ürdün'ün ordu komutanının Klub adlı İngiliz'in olması, savaşesnasında yapılan ilk ateşkesin İsrail'in lehine olması ve İsrail'in ABD'den silah ve asker yardımı alması, Arap ordularının kendi baslarına hareket etmesi

⁶⁷İslam Ansiklopedisi, İsrail, 12. Haziran. 2020 tarihinde <https://islamansiklopedisi.org.tr/israil> 12.Ağustos.2020 veritabanından alınmıştır.

⁶⁸Koç, s.127-128; Özlem Tür, "Türkiye ve Filistin 1908- 1948: Milliyetçilik, Ulusal Çıkar ve Batılılaşma", **Ankara Üniversitesi SBF Dergisi**, Cilt. 62, Sayı.1, 2007, s. 248.

⁶⁹In 1948, Israel Survived Assault by Five Arab States, 01.Ağustos.2020 tarihinde <https://warisboring.com/in-1948-israel-survived-assault-by-five-arab-states/> veritabanından alınmıştır.

⁷⁰ Atilla Yenigün, "1973 Arap-İsrail Savaşının Suriye Basınına Yansıması: El Ba'as Gazetesi Örneği", "**Yayımlanmamış Yüksek Lisans Tezi**". Marmara Üniversitesi Ortadoğu ve Araştırmaları Enstitüsü, İstanbul, 2010.s. 15.



ve birlik olamamaları ve Arapların ellerindeki en önemli kozu, yani petrolü kullanmamış olmalarının rolü büyüktür⁷¹.

- Yeni başlayan devletin gücünü hafife alan Arap yöneticiler, II. Dünya Savaşı sonrası iç huzursuzluğu sessizleştirecek ve belki de onlara daha fazla toprak kazandıracak kolay bir zafere doğru ilerlediklerini düşündüler.
- 1948 yenilgisine katkıda bulunan bir başka faktör de Araplar arası siyasi rekabetti. Arap liderler Filistin için savaştıklarını iddia ederken, savaşan tarafların farklı gündemleri ve çoğu zaman birbiriyle çelişen hedefleri olduğu bir çıkarlar savaşına girdiler.
- İlk aşamalarda da Mısırlılar Gazze'yi aldı ve bayraklarını KhanYunis üzerine kaldırdı. Ama çok geçmeden, Yahudi devletine karşı savaşmak yerine, Arap liderler toprak ve şan için birbirlerine karşı savaştılar. Rekabetler büyük bir sorundu, çünkü kötü komuta, şeffaflık eksikliği ve nihayetinde başarısızlıkla sonuçlandılar.
- İsraililere kendilerini yeniden organize etmeleri için zaman tanıyan ilk ateşkesi ve Kral Abdullah ile Golda Meir arasındaki gizli anlaşmayı, olayların gidişatını İsrail lehine çeviren büyük aksaklıklar olarak görüyordu.
- Araplar, Filistin'deki Yahudi milis kuvvetlerinin yeteneklerini de gözardı ediyorlardı. Belki de askeri kampanyalar Arap liderleri tarafından asla yeterince ciddiye alınmadı ve bunun sonucunda savaş alanına az sayıda donanımlı olmayan Arap kuvvetleri gönderildi.
- Arapların aksine, İsraililer iyi hazırlanmış ve iyi organize olmuşlardı ve II.Dünya Savaşı sırasında İngiliz Ordusu birimlerinde görev yapmış birçok deneyimli savaşçıya sahiptiler⁷².

SONUÇ

İlki 1945 yılında başlayan Arap-İsrail savaşı ve sonucu hala çağdaş Arap-İsrail çatışmasının yönünü ve boyutlarını belirlemektedir. İsrail sınırları, etnik yapısı ve komşu Arap ülkeleriyle ilişkileri gibi sorular belirsizliğini hala korumaktadır. Filistinli Araplar hala vatansızdır ve yarıdan fazlası evsiz kalmayı sürdürmektedir.

Arap ligi üyeleri Mayıs 1948'de ordularını seferber ederek, İsrail'e girdiklerinde Arap Filistin ülkesini kurmak üzereydiler. Filistin'deki Araplar, Yahudi sakinlerinden sayıca ve askeri güç olarak daha fazlaydılar. Ancak Arap ordusunun güçlü bir örgütü yoktu. Arap güçleri - Kudüs Büyük Müftüsü (Arap Filistinlilerin dini lideri) liderliğindeki Filistinliler ve Mısır, Irak, Ürdün, Lübnan, Suudi Arabistan güçlerinden oluşmaktaydı. İsrail'e karşı seferber edilen ortak bir hedef tarafından motive edilmemiş veya merkezi bir komuta tarafından yönlendirilmemiştir. Yahudi güçleri ise bağımsızlık ilan edilmeden önce oldukça organize bir yeraltı ordusu geliştirmişlerdi; Araplar başlangıçta üstün silahlara sahip olmalarına rağmen, İsrail kısa süre sonra ABD ve Batı Avrupa ülkelerinden gelen silahlarla eksikliklerinin üstesinden gelmek için gerekli ekipmanı sağlamıştır. Buna ek olarak, İsrail Arapları dışarı atma görevine odaklanırken, Savaş sırasında Arap orduları arasında iç çatışmalar yaşanmakta idi.

Yirminci yüzyıl standartlarına göre 1948 savaşı büyük ölçekli bir savaş değildir. Savaşın başında iki tarafın da 30.000'den fazla askeri bulunmamakla birlikte, savaşın sonunda İsrail kuvvetleri 108.500'e ve Arap orduları 60.000'e yükselmişti. Kullanılan silahlar çoğunlukla II. Dünya Savaşı-vintage tüfekler ve hafif ve orta makineli tüfeklerdir. Çok az tank bulunmakta ve çok fazla uçak yoktur. Ancak savaşın yansımaları büyük boyuttadır. İsrail, BM tarafından tahsis edilen bölgeden daha büyük bir alana sahip olarak ortaya çıkmıştır, ancak bunun ötesinde hiçbir şey çözüme kavuşturulamamıştır. Hiçbir barış anlaşması imzalanmamış, sadece bir dizi ateşkes anlaşmaları yapılmıştır. Filistin Arap devleti kurulamamış, Filistinli Arapların bu müzakerelerde bağımsız bir sesi olmamış, sözcülüğünü Ürdün Kralı Abdullah üstlenmiştir.

Sonuç olarak 1949'da İsrail savaşı kazanmış ve hatta topraklarını genişletmiştir. Birleşmiş Milletlerin 1947'de bağımsız Arap devleti için önerdiği toprakların çoğu ya İsrail'in bir parçası ya da Ürdün'e ilhak edilmiştir. Filistin'de savaştan sonra neredeyse hiç toprak kalmamıştır. Yaklaşık yarım milyon Filistinli

⁷¹Teyseer Jubara, **Tarikh Falasteen**, Ramallah, El-shruuk yayınları, 1998, s.311.

⁷²Why the Arabs were defeated, 13 Jul 2009 23.Haziran 2020 tarihinde

<https://www.aljazeera.com/focus/arabunity/2008/02/200852518398869597.html> veri tabanından alınmıştır.



korkudan kaçmış veya savaş sırasında İsrail tarafından ele geçirilen topraklardan çıkmaya zorlanmıştır. Bu Filistinlilerin bazıları komşu Arap ülkelerine taşınırken, çoğu evlerine dönme umuduyla mülteci kamplarında toplanmıştır.

KAYNAKÇA

1. Amitzur, I, 1996. **Other Arms Sources to Palestine in the 1948 War. In: The Origin of the Arab-Israeli Arms Race. St Antony's Series.** London: Palgrave Macmillan.
2. Aras, İ, 2010 "Filistin İsrail Arasındaki temel sorunlar ve Uluslararası Hukuk", "**Yüksek Lisans Tezi**". Çanakkale Onsekiz Mart Üniversitesi Sosyal Bilimler Enstitüsü, Çanakkale.
3. Arı, T, 2005. **Geçmişten Günümüze Ortadoğu, Siyaset Savaş ve Diplomasi.** İstanbul: Alfa.
4. Armaoğlu, F, 1994. **Filistin Meselesi ve Arap İsrail Savaşları 1948- 1988.** Ankara: İş Bankası.
5. Bregman, A , 2003. **Israel's Wars: A History Since 1947.** London: Routledge.
6. Gelber, Y , July 2009. **Israel Works an Anthology: The 1948 Israeli-Arab War,** Jewish Virtual Library, <https://www.jewishvirtuallibrary.org/israel-studies-an-anthology-war-of-1948>(10.06.2020)
7. Gelber, Y, 2006. **Palestine 1948. War, Escape and the Emergence of the Palestinian Refugee Problem.** Sussex Academic Press.
8. Genç, M, 1998. **Birleşmiş Milletler ve Uzmanlık Örgütleri Mevzuatı.** 1.c., Bursa: Ezgi Kitabevi.
9. Green, M. J, March 1990. **The Israeli Defense Forces: An Organizational Perspective,** Naval Post-Graduate School.
10. İslam Ansiklopedisi, İsrail, <https://islamansiklopedisi.org.tr/israil> (05.05.2020)
11. Jubara, T, 1998. **Tarikh Falasteen.** Ramallah: El-shruuk Yayınları.
12. Karsh, E, 2002. **The Arab-Israeli Conflict: The Palestine War, 1948.** Oxford: Osprey Publishing.
13. Koç, Malike, B, 2005. **İsrail Devleti'nin Kuruluşu ve Bölgesel Etkileri 1948- 2006.** İstanbul: Günizi Yayıncılık.
14. Kurzman, D, 1970. **Genesis 1948—the first Arab-Israeli war, New American Library.** New York: Library of Congress CCN: 77-96925.
15. Kürkçüoğlu, E. Ö, 1972. **Türkiye'nin Arap Ortadoğu'suna Karşı Politikası 1945- 1970.** Ankara: Sevinç Matbaası.
16. Levenberg, H, 1993. **Military Preparations of the Arab Community in Palestine: 1945–1948.** London: Routledge.
17. Levin, H, 1997. **Jerusalem Embattled - A Diary of the City under Siege.** Cassels.
18. Morris, B. 2001, "Revisiting the Palestinian exodus of 1948," in Eugene Rogan and Avid Shlaim (Eds), **The War for Palestine: Rewriting the History of 1948.** Cambridge: Cambridge University Press.
19. Pappé, I, 2006. **The Ethnic Cleansing of Palestine.** Front Cover. Ilan Pappé. Oneworld.
20. Pollack, K, 2004. **Arabs at War: Military Effectiveness, 1948–1991.** University of Nebraska Press.
21. Rogan, E and Avi Sh, 2001, (Eds.), **The Palestinian War: Rewriting the History of the US and Israel-Palestinian Conflict in 1948.** Cambridge: Cambridge University Press.
22. Tal, D, 2004. **Palestine War in 1948: Strategy and Diplomacy.** London: Routledge.
23. Jubara, T, 1998 **Tarikh Falasteen.** Ramallah: El-Shruuk Yayınları.
24. Yenigün, A, 2010. "1973 Arap-İsrail Savaşının Suriye Basınına Yansıması: El Ba'as Gazetesi Örneği", "**Yayınlanmamış Yüksek Lisans Tezi**". Marmara Üniversitesi Ortadoğu ve Arařtırmaları Enstitüsü, İstanbul.
25. Yılmaz, T, 2009. **Uluslararası Politikada Orta Doğu.** Ankara: Barış Platin Yayıncılık.



Arş. Gör. Hilal GENÇ ÇOPUR⁷³; Prof. Dr. H. Elif DAĞLIOĞLU⁷⁴; Dr. Öğr. Üye. Hatice DAĞLI⁷⁵
GOOGLE PLAY STORE ve APPLE STORE'DAKİ DİJİTAL OYUNLARIN MATEMATİK
EĞİTİMİ STANDARTLARI ve ÇOCUĞA UYGUNLUĞU AÇISINDAN İNCELENMESİ⁷⁶
EXAMINING DIGITAL GAMES IN GOOGLE PLAY STORE and APPLE STORE IN TERMS OF
MATHEMATICS EDUCATION STANDARDS and CHILD APPROPRIATENESS

ÖZ

Araştırma, Google Play Store ve Apple Store'daki dijital oyunların matematik eğitimi standartları ve çocuğa uygunluğu açısından incelenmesi amacıyla yürütülmüştür. Çalışmada nitel araştırma yöntemlerinden doküman incelemesi kullanılmıştır. Çalışma grubu amaçlı örnekleme yöntemi ile belirlenen, ücretsiz ve popüler 28 dijital oyundan oluşmaktadır.

Çalışmada veri toplama aracı olarak araştırmacılar tarafından geliştirilen “Okul Öncesi Dönem Matematik Eğitimi İlişkin Eğitsel Dijital Oyun Değerlendirme Formu” kullanılmıştır. Elde edilen veriler tündengelem içerik analizi ile analiz edilmiştir. Araştırma sonucunda Türkiye’de okul öncesi dönem çocukları için matematik eğitime yönelik hazırlanan dijital oyunların çoğunlukla alıştırmaya tekrar yazılımları olduğu, yönergelerin genel olarak sözel olduğu ve çocuklar için açık ve net olmadığı ve önyargıdan uzak oyunlar olduğu tespit edilmiştir. Erken çocuklukta matematik eğitimi standartları bakımından oyunlar incelendiğinde oyunların çoğunun yalnızca içerik standardına yönelik olduğu tespit edilmiştir.

Anahtar Kelimeler: 0-6 Yaş, Dijital Oyun, Matematik İçerik ve Süreç Becerileri.

JEL Kodu: I210.

ABSTRACT

This study was conducted examining educational digital games which designed for improving preschool children's math concepts and skills on Google Play Store and Apple Store. The document analyse, one of the qualitative research methods, was used in the study.

The study group was determined by purposive sampling method and it consisted of 28 free and popular digital games. Data collection tool was “Educational Digital Game Evaluation Form for Preschool Mathematics Education” developed by the researchers. The data were analyzed by deductive content analysis. As a result, it was found that digital games prepared for mathematics education for preschool children in Turkey were mostly drill and practice software, that the guidelines on digital games were generally verbal and unclear for children, the games did not provide meaningful feedback, and they were games that were far from bias. When the games were examined in terms of standards in mathematics education in early childhood, it was found that most of them were only directed to content standards.

Keywords: 0-6 Age, Digital Game, Mathematics Content and Process Skills.

JEL Code: I210.

⁷³ Ahi Evran Üniversitesi, Eğitim Fakültesi, Okul Öncesi Eğitimi Bölümü e-mail: hilal.genc40@gmail.com, ORCID: 0000-0002-3030-2080

⁷⁴ Gazi Üniversitesi, Gazi Eğitim Fakültesi, Eğitim Fakültesi, Okul Öncesi Eğitimi Bölümü, e-mail: edaglioglu1@gmail.com, ORCID: 0000-0002-7420-815X

⁷⁵ Kahramanmaraş Sütçü İmam Üniversitesi, Eğitim Fakültesi, Okul Öncesi Eğitimi Bölümü, e-mail: hnddagli@hotmail.com, ORCID: 0000-0002-0788-0413

⁷⁶ Bu çalışma EJER 2019 Kongresinde “Google Play ve Apple Store'daki Okul Öncesi Dönem Matematik Eğitimi Yönelik Dijital Oyunların Eğitsel Açısından İncelenmesi” başlığı ile sunulmuştur.



GİRİŞ

Oyun, çocukların matematiği öğrenmesinde en güçlü araçtır. Çocuklar, oyunlarındaki somut yaşantıları aracılığıyla matematik işlemleri yapabilir ya da kendi matematik kavramlarını oluşturabilirler (Clements ve Sarama, 2014). Teknolojinin gelişmesiyle birlikte çocukların günlük yaşam içerisinde dijital teknolojiye maruz kalmaları, onların oyunları üzerinde de etkili olmuştur (Topuz ve Kaptan, 2017). Bu etki, oyunlara dijital oyunların eklenmesine neden olmuştur. Ayrıca çocukların matematiği öğrenmesinde teknolojiyi ve dijital oyunları günlük yaşam ve eğitim sürecine dahil ederek erken öğrenme ortamlarının bir parçası haline getirmiştir (Charles ve McAlister, 2004).

Matematik eğitimi konusunda önde gelen otoritelerden biri olan Amerika Matematik Öğretmenleri Konseyi (National Council of Teachers of Mathematics/NCTM) (2000) tarafından okul matematiğinin ilke ve standartları belirlenerek, sınıflar, okullar ve eğitim sistemlerinde matematik eğitiminin sürekli iyileştirilmesi için bir sistem oluşturulmuş ve bu sistem pek çok ülke tarafından da kabul görmüştür. NCTM'nin ilke ve standartlarına göre her çocuk öğretmen rehberliğinde matematik öğrenmesini kolaylaştıran teknolojiye ulaşma şansına sahip olmalıdır ve teknoloji matematik eğitiminde esastır. Ayrıca teknoloji matematiği etkiler ve çocukların öğrenmesini artırır (NCTM, 2000).

Dijital oyunlar okul öncesi eğitimde çocukların matematik becerilerini kazanmaları için etkili bir teknolojik araç olarak kabul görmektedir. Dijital oyunlar ile çocuklar soyut matematik kavramlarını somut olarak öğrenebilmekte ve matematik becerilerini destekleyebilmektedir (Schacter ve Jo, 2017). Bununla birlikte, günlük etkinliklerin ve manipülatif materyallerin kullanımı dijital oyunlarla desteklendiğinde öğrenme üzerinde olumlu etkiler sağladığı da vurgulanmaktadır (Pasnik ve Llorente, 2013).

Dijital oyunlar birçok farklı kategori ve içerikte Google Play Store ve Apple Store uygulama marketlerinde yer almaktadır. Dijital oyun endüstrisi oyun tanıtımlarını macera, strateji, spor, eğitim gibi çeşitli kategorilerde ele almaktadır (Demirbaş, 2015; Topuz ve Kaptan, 2017). Özellikle cep telefonu ve tablet bilgisayarlar gibi mobil teknolojilerin eğitim ortamlarında kullanımının yaygınlaşması dijital oyunların eğitim aracı olarak kullanılmasını da beraberinde getirmiştir. Eğitim kategorisi altında küçük yaş grubu çocuklara yönelik çok sayıda oyun bulunmaktadır. Dijital oyunların yaşlara göre kategorileri incelendiğinde bir yaşından itibaren çocuklara sunulduğu, kullanım yaygınlığının ise beş yaşında en üst düzeye ulaştığı görülmektedir (Haake, Axelsson, Clausen-Bruun ve Gulz, 2015). Ancak dijital oyunların öğretmen ya da ebeveynler tarafından incelenmesi ve çocuğun gelişim seviyesine uygun olup olmadığının belirlenmesi çocukların yüksek yararı açısından son derece önemlidir. Çocuklara sunulan dijital oyunlarda herhangi bir standardın olmaması çocukların yaş ve gelişim özelliklerine uygun olmayan içeriklerle karşılaşmaları riskini gündeme getirmektedir (Bavelier, 2012). Bu noktada okul öncesi dönem çocuklarına yönelik matematiksel dijital oyunlar incelenirken hem genel anlamda dijital oyunlarda bulunması gereken özellikler hem de matematiğe ilişkin standartlar göz önünde bulundurulmalıdır.

Okul öncesi matematik eğitiminde kullanılabilecek dijital oyunlara ilişkin kriterler belirlemek amacıyla, okul öncesi dönem matematik eğitimi, okul öncesi eğitimde kullanılabilecek eğitsel yazılımlarda ve dijital oyunlarda bulunması gereken özellikler, teknoloji kullanımı ve eğitsel yazılımların ve dijital oyunların değerlendirilmesine ilişkin literatür incelenmiştir. Bu doğrultuda okul öncesi dönem çocuklarına yönelik matematiksel dijital oyunları inceleme kriterleri; oyuna ilişkin tanıtım bilgileri, eğitsel yazılım türü, çocuğa uygunluk ve okul öncesinde matematik eğitimi standartları olmak üzere beş başlık altında toplanmıştır (Hava, 2013; Işıkoğlu Erdoğan, 2018; Kol, 2017; McManis ve Parks, 2011; NCTM, 2000; 2009; Papadakis, Kalogiannakis ve Zaranis, 2017; Solmaz, 2017; Topuz ve Kaptan, 2017; Uluyol, 2013).

Dijital oyunlar değerlendirilirken ilk olarak *yazılım hakkında genel bilgi* veren ortamlar incelenmelidir. Bu konuda yazılımın yer aldığı web sitesi ve varsa tanıtım videosu, katalog, profesyonel veya popüler dergiler gibi yazılım hakkında genel bilgi verecek ortamların incelenerek öğretmen veya ailelerin yazılım hakkında ön bilgi toplaması gereklidir (Solmaz, 2017). Örneğin; belirtilen ortamlarda oyunları kimlerin geliştirdiği, kaç yaş grubuna yönelik olduğu ve içeriği vb. hakkında bilgiler yer alabilir.

Çocuklara yönelik dijital oyunları değerlendirirken *eğitsel yazılım türlerini* de göz önünde bulundurmak önemlidir. Oyunlarda kullanılan eğitsel amaçlı yazılım türleri "*öğretici yazılım, tekrar ve*



alıştırma amaçlı yazılımları, simülasyon, oyun amaçlı yazılımlar ve başvuru kaynağı amaçlı yazılımlar” olmak üzere beş kategoride toplanmaktadır.

Öğretici yazılım; öğretmen rolü üstelenerek çocuğun yeni bilgiler edinmesini sağlayan, geribildirim sunan ve performans değerlendiren oyunlar olarak tanımlanmaktadır. *Tekrar ve alıştırma amaçlı yazılımlar*; eğitimde yaygın olarak kullanılan ve öğrenmekten çok öğrenilen konuları uygulama ve pekiştirmeyi amaçlayan yazılımlar olarak ifade edilmektedir. *Simülasyon yazılımları*, gerçek hayattaki maliyetli olacak aktivitelerin benzerinin ve taklidinin yapıldığı oyunlardır. *Oyun amaçlı yazılımlar* çocuğun eğlenceli vakit geçirmesini sağlayan, bu informal süreçte formal bilgiler de öğretene veya önceki bilgileri pekiştiren yazılımlardır. *Başvuru kaynağı amaçlı yazılımlar* ise çocuğa bilgisayarı kütüphane gibi kullanmasını ve onun seçtiği konuyu takip etmesini sağlayan yazılım türü olarak tanımlanmaktadır (Odabaşı, 2002). Dijital oyunlar seçilirken veya hazırlanırken hangi amaçla kullanılacağı göz önünde bulundurularak yazılım türünün ne olması gerektiğine karar verilmelidir. Örneğin; sayma becerisine yönelik etkinlikler yapıldıktan sonra bu beceriyi pekiştirmek ve alıştırma yapmak amacıyla, yazılım türü olarak alıştırma ve tekrar yazılımları tercih edilmelidir. Dolayısıyla dijital oyunlar incelenirken oyunun hangi eğitsel yazılım türüne ait olduğu göz önünde bulundurulmalıdır.

Okul öncesi dönem çocuklarına yönelik matematiksel dijital oyunları değerlendirirken ele alınması gereken diğer bir kriter *okul öncesinde matematiğe ilişkin standartlardır*. Bu konuda NCTM, matematik eğitime ilişkin olarak çocukların öğrenmesi gereken matematik eğitimi standartlarını iki başlık altında toplamıştır. Bunlar içerik ve süreç standartlarıdır (NCTM, 2000; 2009). İçerik standartları; sayı ve işlemler, cebir, geometri, ölçme ve veri analizi-olasılık; süreç standartları ise; problem çözme, akıl yürütme ve ispat, bağlantılar, iletişim ve gösterim alanlarından oluşmaktadır. Bu standartlar çocukların ne bilmesi ve ne yapması gerektiğini tanımlamaktadır. Ayrıca bu konsey matematiksel beceriler ve süreçlerin ezberlenerek değil materyal, akran, yetişkin ve çevre ile etkileşim halinde anlayarak öğrenilmesi gerektiğini savunduğundan (NCTM, 2000; 2009) okul öncesi dönem çocuklarının matematik eğitiminde kullanılabilecek eğitsel dijital oyunların seçiminde NCTM'nin belirlediği matematik eğitimi içerik ve süreç standartları göz önünde bulundurulmuştur.

Eğitsel dijital oyunların *çocuğa uygun* olması gerekir. Bu bağlamda okul öncesi dönem çocukları matematik eğitiminde kullanılabilecek dijital oyunların da bu çocukların yaş ve gelişim özelliklerine uygun olması beklenmektedir (Solmaz, 2017; Uluyol, 2013). Bu doğrultuda alanyazın incelenerek dijital oyunlar çocuğun yaş ve gelişimine uygunluğu (Adams, 2010; Hava, 2013; Işıkoğlu Erdoğan, 2018; Kol, 2017; Papadakis, Kalogiannakis ve Zaranis, 2017; Solmaz, 2017; Topuz ve Kaptan, 2017; Uluyol, 2013) aşağıdaki kriterler doğrultusunda değerlendirilmelidir:

Hedef kitlenin gelişimini destekleyecek nitelikte olması; Türkiye’de MEB tarafından 2013 yılında güncellenen Okul Öncesi Eğitim Programı temel alınarak oyunlardaki hangi gelişim alanlarını desteklediğinin belirlenmesi gerekir.

Hikâye anlatılması; eğitsel dijital oyunlarda oyunu eğlenceli hale getirmek, oyuncunun ilgisini çekmek, uzun süreli oyunlarda oyuncunun ilgisini sabit tutmak için hikâye anlatımına yer verilmesi gerekir. Eğitsel oyunlarda hikâye veya her bir olay oyuncunun bilgiyi öğrenmesine ve yapılandırmasına fırsat verecek şekilde tasarlanması uygundur.

Dijital oyunda *çocuğa yönergeler verilmesi*; çocuğun uygulama ile etkileşimine yardımcı olmaktadır. Okul öncesi dönem çocukları okuma yazma bilmedikleri için, eğitsel oyunda çocuğun ne yapması gerektiğini açık bir şekilde anlatması ve görsel simgelerle desteklenmesi ve kullanılan yönergelerde Türkçenin etkili, doğru ve net olarak vurgulanması gerekir.

Bilgisayar ve çocuk arasında etkileşim sağlaması; Etkileşim eğitsel yazılımlarda öğrenenin öğrenme sürecinde aktif olmasını sağlayan özelliklerden biridir. Çocuğun yazılımda verdiği tepkiler (bir nesneyi bir yerden başka bir yere sürüklemesi, nesnenin üzerine dokunması, sesli olarak tepki vermesi vb.) ve bu tepkiyi vermeden önce ne kadar zaman geçtiği önemlidir.

Çocuğun seviyesine uygun olması; oynanan oyunun *basitten zora doğru ilerleyen* basamaklardan oluşması gerekir. Çocuk oyunda başarılı oldukça kademeli olarak ilerlemelidir.



Dijital oyunun içeriği; oyunun cinsiyet, ırk, etnik, dini, politik ve kültürel *önyargılardan uzak*, şiddet ve cinsel içerik *gibi olumsuz içerik* barındırmayan özellikte olması bir gereklilik değil zorunludur.

Ebeveyn denetimi ve çocuk kilidi bulunması; çocukların yaş ve gelişim özellikleri dikkate alındığında bu oyunları ebeveynleri ya da yanlarında bir yetişkinle birlikte oynamaları esas olduğundan mutlaka çocuk kilidinin bulunması gerekir.

Oyunda *süre sınırlaması*; çocukların yaş ve gelişim özellikleri ile birlikte dikkat süreleri de göz önünde bulundurularak oyunlarda süre kısıtlamasının bulunması gerekir.

Çocukların keşfederek öğrenmelerini sağlaması; oyunun kurgusunun oyun sonuna kadar çocuğun *ödüle* ulaşması için aşamalar geçmesi yerine süreç içinde öğrenecekleri ve keşfedeceklerinin ön planda olacağı şekilde düzenlenmelidir. Çocuğun oyunda öğrenmesinin zevki çocuk için ödül olmalıdır.

İpucu, yönlendirme ve destek sunması; oyunun çocuğa sürekli bir başarısızlık duygusu yaşatmaması için çeşitli şekilde ipucu, yönlendirme ve destek seçenekleri sunması gerekir.

Günümüzde eğitim ortamlarında okul öncesi dönem çocuklarını destekleyici dijital oyunlar kullanmak büyük öneme sahiptir (Özdemir, Akadal, Çelik ve Ayvaz Reis, 2013). Yapılan alan taraması sonucunda yurtiçinde ve yurtdışında uygulama marketlerindeki dijital oyunların eğitsel özelliklerini inceleyen çalışmalara rastlanmaktadır (Battal ve Kılıçkaya, 2017; Callaghan ve Reich, 2018; Highfield ve Goodwin, 2013; Özdemir vd., 2013). Bu çalışmalarda çocuklara yönelik geliştirilen mobil uygulamalar; eğitim eğlence, çocuğa uygunluk, çocuk dostu olma ve teknik özellikler (Battal ve Kılıçkaya, 2017), yaş grupları, program içeriği ve eğitsel tasarımları (Highfield ve Goodwin, 2013), hedef, geribildirim ve ödül ve oyun seviyeleri (Callaghan ve Reich, 2018) açılarından değerlendirilmiştir. Ayrıca Özdemir ve diğerleri (2013) tarafından yapılan çalışmada Google Play Store ve Apple Store'da, eğitim kategorisindeki 240 uygulama; alanı, konusu ve dil desteği seçeneği açısından incelenmiştir. Bu çalışma literatürdeki diğer çalışmalara kıyasla dijital oyunların detaylı olarak matematik içerikleri ve çocuğa uygunluğu açısından incelenmesi yönünden farklılık göstermektedir. Dijital teknolojinin okul öncesi dönemde matematik eğitiminde sınıf ortamında öğrenme stratejileriyle bütünleştirilmesi, çocukların öğrenme deneyimlerinin ve uygulama fırsatlarının genişlemesinde etkili olmaktadır. Ayrıca dijital teknolojiyle yapılan başarılı bir bütünleştirme çocukların öğrenmesine, bir süreç ya da kavramın açıklanmasına, çocuğun fikirlerini ifade etmesine ve öğrenme sürecindeki geri dönütlerine de olumlu katkı sağlamaktadır (Vidiksis, Yelee Jo, Hupert ve Llorente, 2013). Yapılan araştırmalarda matematik eğitiminde kullanılan teknolojinin çocukların bağımsız çalışmasını, motivasyonunu (Dobler 2012; Flewitt, Messer ve Kucirkova, 2015), ilgili matematiksel içeriğe ve teknolojiye karşı tutumlarını etkilediği göz önünde bulundurulduğunda (Yong, Gates ve Harrison, 2016), matematiğe yönelik geliştirilen dijital oyunların içeriğinin önemi ortaya çıkmaktadır. Bu doğrultuda çalışmada Google Play Store ve Apple Store'daki okul öncesi dönem matematik eğitimine yönelik dijital oyunların matematik standartları ve çocuğa uygunluğu açısından incelenmesi amaçlanmaktadır.

Bu amaç doğrultusunda aşağıdaki alt problemlere cevap aranmıştır:

- İncelenen dijital oyunların Google Play Store ve Apple Store'da yer alan bilgileri nelerdir?
- İncelenen dijital oyunların eğitsel yazılım türlerinin dağılımı nasıldır?
- İncelenen dijital oyunların erken çocuklukta matematik eğitime ilişkin standartlarına göre dağılımı nasıldır?
- İncelenen dijital oyunların okul öncesi dönem çocuğuna uygunluğuna göre dağılımı nasıldır?

YÖNTEM

Google Play Store ve Apple Store'da yer alan okul öncesi matematik eğitiminde kullanılabilecek dijital oyunların incelenmesini amaçlayan bu çalışmada, nitel araştırma yöntemlerinden biri olan doküman incelemesi kullanılmıştır. Belgesel tarama olarak da ifade edilen doküman inceleme yöntemi; olguları en yakından yansıtan kayıt ve belgelerin sistematik olarak incelendiği bir araştırma yöntemidir (Karasar, 2014). Dokümanlar; anılar, dilekçeler, yazıtlar, efsaneler, giysiler, araçlar, yazıtlar, filmler, öyküler, şiirler, masallar, oyunlar, gazeteler vb. olabilir (Sönmez ve Alacapınar, 2013). Doküman analizi yönteminde genellikle ilk akla gelen dokümanlar yazılı belgeler olmakla birlikte günümüz teknolojisinin hızla ilerlemesiyle görsel ve işitsel belgelerin de incelenmesi gerekir (Ulutaş, 2015). Teknolojideki hızlı gelişmenin çocuk oyunlarına yansımaları



ve dijital oyunun yaygınlaşması nedeniyle Google Play Store ve Apple Store’da yer alan dijital oyunlar bu araştırmada doküman olarak kullanılmış ve bu oyunlar sistematik olarak incelenmiştir.

Çalışma Grubu

Araştırmada matematik eğitiminde kullanılabilecek okul öncesi dönem çocuklarına yönelik dijital oyunların seçiminde, araştırma kapsamında derinlemesine bilgi toplamak ve çalışmanın amacına uygun olması nedeniyle amaçlı örnekleme yöntemi kullanılmıştır. Amaçlı örnekleme; önceden belirlenen bazı özellikleri karşılayan katılımcıların çalışmaya dâhil edilmesidir (Johnson ve Christensen, 2014). Bu bağlamda okul öncesi dönem matematik eğitimine yönelik dijital oyunlar seçilirken çeşitli kriterler göz önünde bulundurulmuştur. Araştırma kapsamında incelenen matematik oyunları seçilirken; ücretsiz olması, dilinin Türkçe olması, 3-6 yaş arası çocuklar için geliştirilmiş olması ve en çok indirilen oyunlar olması kriterleri belirlenmiştir. “okul öncesi matematik, okul öncesi, çocuk, çocuk matematik” anahtar kelimeleri ile arama yapılarak, Google Play Store ve Apple Store’dan 20’şer oyun indirilmiştir. Her bir uygulama marketindeki filtreleme seçenekleri birbirinden farklıdır. Bu nedenle; dijital oyunlar Apple Store’ dan “İpad ve iphone destekli”, “ücretsiz”, “eğitim kategorisi”, “popüler”, “5 yaş ve altı” seçenekleri; Google Play Store’ dan ise “üst sıralar”, “filtreli”, “ücretsiz”, “6 yaş ve altı” seçenekleri ile filtrelenerek indirilmiştir. Ayrıca Google Play Store ve Apple Store’daki oyunların incelenme nedeni en yaygın kullanılan dijital oyun platformları olmalarıdır (Özkoçak, 2016).

Çalışma grubu 40 dijital oyun ile sınırlandırılmıştır. Ancak indirilen oyunlardan sekizinin daha büyük yaş grupları için geliştirilmiş oyunlar olmasından (Örneğin; ileri düzey toplama çıkarma işlemleri içeren), ikisinin teknik anlamda sorunları olmasından (Örneğin; ekranın donması) ve iki oyunun da dilinin Türkçe olarak gösterilmesine rağmen çevirilerinin tam yapılmamasından kaynaklı olarak toplam 12 dijital oyun çalışma grubundan çıkartılmıştır. Böylelikle araştırmanın çalışma grubu 28 dijital oyundan oluşmuştur.

Veri Toplama Aracı

Araştırmada veriler; araştırmacılar tarafından hazırlanan “Okul Öncesi Dönem Matematik Eğitimine İlişkin Eğitsel Dijital Oyun Değerlendirme Formu” kullanılarak toplanmıştır. Bu formda belirtilen kriterler giriş bölümünde detaylı olarak açıklanmıştır. Bu bölümde de kısaca belirtilmiştir.

Okul Öncesi Dönem Matematik Eğitimine İlişkin Eğitsel Dijital Oyun Değerlendirme Formu: Form oluşturulurken ilk olarak erken çocukluk eğitiminde eğitsel oyunlarda bulunması gereken özellikler, teknoloji kullanımı ve eğitsel dijital oyunların değerlendirilmesine ilişkin literatürden yararlanılmıştır (Adams, 2010; Hava, 2013; Işıkoğlu Erdoğan, 2018; Kol, 2017; McManis ve Parks, 2011; NCTM, 2000; 2009; Papadakis, Kalogiannakis ve Zaranis, 2017; Solmaz, 2017; Topuz ve Kaptan, 2017; Uluyol, 2013). Bu form, bilgisayar ve öğretim teknolojileri ve okul öncesi eğitimi alanında iki uzman tarafından değerlendirilerek son halini almıştır. Formda; oyunun adı, oyuna ilişkin bilgiler, eğitsel yazılım türü, okul öncesinde matematik eğitimi içerik ve süreç standartları ve çocuğa uygunluğu özellikleri temaları yer almaktadır.

“Okul Öncesi Dönem Matematik Eğitimine İlişkin Eğitsel Dijital Oyun Değerlendirme Formu” hem veri toplama aracı hem de değerlendirme aracı olarak kullanılmıştır. Çalışmada veriler değerlendirilirken literatürde açıkça belirtilen kriterler göz önünde bulundurulmuştur. Bu kriterler kısaca şu şekildedir.

- İndirildikleri platformda yer alan oyuna ilişkin ne tür bilgilerin yer aldığı,
- Oyunun hangi eğitsel yazılım türünden olduğu,
- NCTM’nin belirlediği matematik eğitimi içerik ve süreç standartlarından hangilerini içerdiği,
- MEB 2013 Okul Öncesi Eğitim Programı’nda da yer alan gelişim alanlarından hangilerini desteklediği,
- Yönerge içerip içermediği ve verilen yönergelerin türü,
- Oyunun bilgisayar ve çocuk arasında ne tür etkileşim sağladığı,
- Basitten zora doğru ilerleyip ilerlemediği,
- Önyargılardan uzak olup olmadığı,
- Olumsuz içeriğin yer alıp almadığı,
- Reklam ve satın almalar için ebeveyn kontrolü içerip içermediği,



- Süre ile ilgili sınırlama seçeneğinin olup olmadığı,
- Ödül içerip içermediği,
- İpucu, yönlendirme ve destek seçeneklerinin olup olmadığı

Veri Toplama Süreci

Oyunlar seçildikten sonra öncelikle araştırmacılar bir araya gelerek rastgele seçilen üç oyunu hazırlanan form doğrultusunda inceleyerek, formun uygulanabilirliği ve objektifliğini için değerlendirmişlerdir. Daha sonra inceleme yapılacak oyunlar araştırmacılar arasında paylaştırılmıştır. Oyunlar araştırmacılara dağıtılırken her oyunun en az iki araştırmacı tarafından incelenmesi göz önünde bulundurulmuştur. Bu süreçte çalışma için seçilen dijital oyunlar araştırmacılar tarafından tabletlere indirilmiş ve 1 Mart – 20 Haziran 2019 tarihlerinde her bir araştırmacı 15 oyunu ayrı ayrı incelemiştir. Araştırmacılar oyunları en az 10 dakika oynayarak incelemiştir. Oyunlar incelenirken üst üste üç defa hata yapmaya, üst üste üç defa doğru cevap vermeye, oyunda gelen her ifadeyi yazmaya, oyun menüsünde yer alan düğmelere dokunarak her bir alt menüyü (ayarlar, ses, müzik vb.) incelemeye özen gösterilmiştir. Yapılan incelemeler doğrultusunda her bir oyun için “Okul Öncesi Dönem Matematik Eğitime İlişkin Eğitsel Dijital Oyun Değerlendirme Formu” MS Office Word programı kullanarak doldurulmuştur.

Veri Analizi

Araştırma verileri, tümdengelim içerik analizi yaklaşımıyla çözümlenmiştir. Tümdengelim içerik analizinde var olan bilgilere dayanarak, analiz edilmek istenen konuyla ilgili bir veya daha fazla öncülden sonucun çıkarılmasıdır. Bu tür içerik analizlerinde çalışmanın amacına göre, daha önceki çalışmalara, literatür taramalarına, kuramlara ve modellere dayalı yapılandırılmış veya serbest kategori matrisleri de kullanılır (Kızıltepe, 2015). Oyunlar O1, O2, ...O28 olarak kaydedilmiştir. Çalışmada elde edilen veriler veri toplama aracında belirtilen kriterler doğrultusunda incelenerek analiz edilmiştir. Bu doğrultuda Şekil 1’de görüldüğü üzere ilk olarak, araştırmacılar benzer süre içerisinde bağımsız olarak metinleri okuyup analiz etmişlerdir. Daha sonra araştırmacılar bir araya gelmiş her bir araştırmacının doldurduğu form incelenerek farklı kodlamaların olduğu durumlarda araştırmacılar görüş birliğine vararak kodun ne olacağına karar vermişlerdir. Ardından kod ve kategorilerin frekansları ve yüzdeleri belirlenerek elde edilen bulgular yorumlanmıştır.

Araştırma konusu ile ilgili alanyazın taranarak kategoriler geliştirilmesi ve "Okul Öncesi Dönem Matematik Eğitime İlişkin Eğitsel Dijital Oyun Değerlendirme Formu" oluşturulması.

Araştırma kapsamında seçilen oyunlar incelenerek form doldurulması ve MS Office Word programında yazılı metinler haline getirilmesi

Benzer süre içerisinde araştırmacılar tarafından bağımsız olarak metinlerin okunup analiz edilmesi

Araştırmacıların bir araya gelerek farklı kodlamalar olan durumlar üzerinde görüş birliğine varması. Kodların ve kategorilerin frekanslarının ve yüzdelerinin belirlenmesi

Bulguların yorumlanması

Şekil 1. Veri analizinde izlenen yol

Araştırmada, geçerliğin sağlanmasında araştırmacı üçgenlemesi, aktarılabilirlik, genişletilmiş alan çalışması ve teyit edilebilirlik stratejilerine başvurulmuştur. Aynı araştırmada birden fazla araştırmacının veri



toplama ve analizi süreçlerinde yer alması ile de araştırmacı üçgenlemesi gerçekleştirilmiş olur (Merriam, 2015). Bu araştırmada üç araştırmacı da veri toplama ve analiz süreçlerinde yer almış olup, böylece araştırmacı üçgenlemesi sağlanmıştır. Bununla birlikte nitel araştırmaların aktarılabilirliğinin sağlanması için detaylı bir şekilde betimleme ve amaçlı örnekleme kullanılması önerilmektedir (Lincoln ve Guba, 1985; Yıldırım ve Şimşek, 2013). Bu araştırmada dijital oyunlar incelenirken kullanılan veri toplama aracının hazırlanması süreci, veri toplama ve analiz süreci ve bulgular ayrıntılı bir şekilde betimlenerek çalışmanın aktarılabilirliği sağlanmaya çalışılmıştır. Ayrıca nitel araştırmalarda keşfetme ve doğrulamayı sağlamak için araştırmacılar uzun süreli veri toplamalıdır. Genişletilmiş alan çalışması katılımcılarla ve onların çevreleriyle yeterli miktarda çalışarak zaman geçirmek anlamına gelmektedir. Araştırmacılar yaklaşık üç aylık sürede araştırmanın çalışma grubuna dahil edilen oyunları detaylı inceleyerek genişletilmiş alan çalışmasını sağlamaya çalışmıştır. Nitel araştırmalarda teyit edilebilirlik stratejisi araştırmanın verilerinin dış denetime açık olması gerektiği anlamına gelmektedir. Bu şekilde uzmanlar araştırmayı denetleyebilme ve inceleme imkanına sahip olurlar (Creswell, 2017). Bu araştırmada teyit edilebilirliği sağlamak ve verileri saklamak için araştırmanın tüm verileri ve aşamaları bilgisayar ortamında saklanmıştır.

Nitel araştırmalarda güvenilirliği sağlamak için birden fazla araştırmacının veri setlerini kodlaması ve kodlar arasındaki tutarlılığın sağlanması gerektiği belirtilmektedir (Lincoln ve Guba, 1985). Bu araştırmada verilerin toplanmasının ardından üç kodlayıcının elde ettiği rastgele 15 oyuna ait veriler seçilmiştir ve kodlara göre kodlayıcılar arası tutarlılık hesaplanmıştır. Bu doğrultuda kodlayıcılar arası tutarlılık Miles ve Huberman'ın (1994) Uzlaşma Yüzdesi=[Görüş birliği/ (Görüş birliği + Görüş ayrılığı) X 100] formülü kullanılarak sınımlanmıştır. Buna göre kodlayıcılar arasındaki uzlaşma yüzdesi .84 olarak hesaplanmıştır. Nitel araştırmalarda güvenilirlik hesaplamalarının %70'in üzerinde çıkması araştırmanın güvenilir olarak kabul edildiğini göstermektedir (Miles ve Huberman, 1994).

BULGULAR

Araştırmada, Google Play Store ve Apple Store'daki okul öncesi dönem matematik eğitimine yönelik 28 matematik oyunu incelenmiş ve elde edilen bulgular yukarıda verilen araştırma soruları doğrultusunda sırasıyla sunulmuştur.

Tablo 1. Dijital oyunların Google Play Store ve Apple Store'daki bilgileri

Dijital oyunlara ilişkin bilgiler	f	%
Kazanım ve beceri bilgisi	21	77,7
Hikâye ve içerik hakkında bilgi	20	74
Geliştirici hakkında bilgi	20	74
Ücret bilgisi	20	74
Güvenlik ve gizlilik hakkında bilgi	14	51,8
Dil seçenekleri hakkında bilgi	5	18,5
Eğitim kategorisi sırası	4	14,8
Toplam	104	100

Tablo 1'de görüldüğü gibi uygulama marketlerinde oyunlara ilişkin açıklamalarda çoğunlukla (% 77,7) oyunda yer alan “çocuklara yönelik kazanım ve becerilere” (f=21; örneğin O8 oyunu: “*nesnelere renk, şekil ve boyutlarına göre ayırt etme, gruplama, temel mantıksal düşünme yeteneği, sorun çözme, sebep sonuç ilişkisi kurma, nesnelere renk, şekil ve boyutlarına göre ayırt etme, gruplama, hayvan ve nesnelere tanıma ve yeni sözcükler öğrenme, belli bir nesne, durum veya olaya odaklanabilme, farklı renk, şekil ve büyüklükteki nesnelere tanımlayabilme ve karşılaştırabilme, gözlem ve detaylara dikkat, el göz koordinasyonu*”) yer verilmiştir. Ardından en fazla (%74) “*hikaye anlatımı ve içerik bilgisine*” (f=20; örneğin O1 oyunu: “*Doğum günü pastasını rengârenk kremalı sayılarla süsle/Dükkândan yiyecekler satın al. Yiyecekleri ve bozuk paraları say/Balonları vur ve sayıları öğren/Sihirli Bahçede gerçek sebzeler yetiştir ve onları say*”), “*geliştirici kurum, şirket ve uzmanlar hakkında bilgiye*” (f= 20; örneğin O4 oyunu; “*uygulama Bini Bambini yazılım firması tarafından üretilmiştir*”) ve “*ücrete ilişkin bilgiye*” (f=20; örneğin O5 oyunu; “*ücretsiz ve uygulama içi satın alım*”) yer verilmiştir. Diğer taraftan oyunlara ilişkin bilgilerde “*güvenlik ve gizlilik*”



(%51,8) (f=14; örneğin O13 oyunu: “Uygulamamızın hiç bir kısmında reklam veya sosyal medya mecralarına yönlendirme bulunmamaktadır”), “dil seçeneği” (%18,5) (f=5; örneğin O22 oyunu: “Bütün oyunlar Türkçe seslendirilmiştir”) “eğitim kategorisi sırası” (% 14,8) (f= 4; örneğin O1 oyunu: “eğitim kategorisinde 159. sıradadır”) şeklinde ifadeler yer almaktadır. O10 oyunu veri analizi sürecinde uygulama marketinden kaldırılmış olması sebebiyle açıklama bilgisine ulaşamamıştır. Bu nedenle Tablo 1’de 27 dijital oyuna ilişkin inceleme yapılmıştır.

Tablo 2. İncelenen dijital oyunların eğitsel yazılım türlerinin dağılımı

Dijital oyunların eğitsel yazılım türleri	f	%
Yazılım türü		
Alıştırma tekrar yazılımı	23	82,1
Öğretici yazılım	5	17,8
Toplam	28	100

Oyunlar incelenirken eğitsel yazılım türlerinin tamamı göz önünde bulundurulmuştur ancak; yalnızca alıştırma tekrar ve öğretici yazılım türlerine yönelik olduğu tespit edilmiştir. Tablo 2’de yer alan dijital oyunların eğitsel yazılım türlerinin dağılımı incelendiğinde; %82 (f=23) sinde “alıştırma tekrar yazılımları” (Örneğin; O12 oyununda tekrar yapma amacıyla; rakamları sırasıyla takip ederek noktalar birleştirilmektedir) kullanılırken, %18 (f=5)‘inde ise “öğretici yazılımların” (Örneğin; O5 oyununda rakamların nasıl yazıldığını göstererek çocuğun yapmasına fırsat vermektedir) tercih edildiği görülmektedir.

Tablo 3. İncelenen dijital oyunların erken çocuklukta matematik eğitimi standartlarına göre dağılımı

Erken çocuklukta matematik eğitimi standartları	f	%
İçerik standartları		
Sayı ve işlemler	11	39,2
Geometri	1	3,5
Toplam	12	42,8
Süreç standartları		
Problem çözme	3	10,7
Problem çözme ve akıl yürütme	1	3,5
Toplam	4	14,2
İçerik ve süreç standartları		
Sayı ve işlemler + problem çözme + akıl yürütme	4	14,2
Sayı ve işlemler + problem çözme	2	7,1
Sayı ve işlemler + ölçme + problem çözme + akıl yürütme	1	3,5
Sayı ve işlemler + geometri + temsil etme	1	3,5
Sayı ve işlemler+ temsil etme	1	3,5
Sayı ve işlemler + cebir+ problem çözme + akıl yürütme	1	3,5
Sayı ve işlemler + geometri + problem çözme	1	3,5
Geometri + problem çözme + akıl yürütme	1	3,5
Toplam	12	42,8
Toplam	28	100

Tablo 3 incelendiğinde dijital oyunlarda hem “içerik standartlarının” kullanıldığı hem de “içerik ve süreçstandartlarının birlikte kullanıldığı” oyunların %42,8 (f=12) oranıyla çoğunlukta olduğu görülmektedir. Ardından “süreç standartlarını” %14,2 (f=4) içeren çok az oyun olduğu görülmektedir. İçerik standartları kategorisini daha detaylı incelediğimizde oyunlarda “sayı ve işlemler” kodunun %39,2 (f=11) ve “geometri” kodunun %3,5 (f=1) dağılım gösterdiği görülmektedir. Süreç standartları kategorisinin detaylı incelemesi ise oyunlarda en çok “problem çözme” kodunun %10,7 (f=3) sonrasında ise “problem çözme ve akıl yürütme” kodunun %3,5 (f=1) yer aldığını göstermektedir. “İçerik ve süreç standartlarının birlikte kullanımı” kategorisini daha detaylı incelendiğinde ise; çoğunlukla “sayı ve işlemler, problem çözme ve akıl yürütme becerilerine” %14,2 (f= 4) yer verildiği görülmektedir. Diğer yandan, “Sayı ve işlemler ve problem çözme” %3,5 (f=1), “Sayı ve işlemler + Ölçme + Problem çözme + Akıl yürütme” %3,5 (f=1), “Sayı ve işlemler + Geometri + Temsil etme”, “Sayı ve işlemler+ Temsil etme” %3,5 (f=1), “Sayı ve işlemler + Cebir+ Problem çözme + Akıl Yürütme” %3,5 (f=1), “Sayı ve işlemler + Geometri + Problem çözme” %3,5 (f=1) ve “Geometri + Problem Çözme + Akıl yürütme” %3,5 (f=1) becerilerinin birlikte kullanıldığı oyunlar da yer almaktadır.



Tablo 4. İncelenen dijital oyunların çocuğa uygunluğuna göre dağılımı

Dijital oyunların çocuğa uygunluğu		f	%
Gelişim alanları	Bilişsel ve psikomotor gelişim	28	100
Hikâye anlatımı	Hikâye anlatımı olmayan	27	96,4
	Hikâye anlatımı olan	1	3,5
Yönerge	Herhangi bir yönerge bulunmayan	14	50
	Görsel simge içeren	10	35,7
	Sözel yönerge ve görsel simge içeren	3	10,7
	Sözel yönerge	3	10,7
Etkileşim	Sürükleyip bırakma	23	82,1
	Dokunma	13	46,4
	Yazma	2	7,1
	Nesneyi atma	1	3,5
	Parçalara bölme	1	3,5
Basitten karmaşığa	Basitten karmaşığa doğru ilerlememektedir.	19	67,8
	Basitten karmaşığa doğru ilerlemektedir.	9	32,1
Önyargıdan arınıklık	Önyargı içermemektedir	28	100
Olumsuz içerik	Olumsuz içerik yer almamaktadır.	24	85,7
	Olumsuz içerik yer almaktadır.	4	14,2
Gizlilik ve güvenlik	Reklam içeren	16	57,1
	Reklam içermeyen	12	42,8
	Ebeveyn kontrolü var.	18	64,2
	Ebeveyn kontrolü yok.	10	35,7
Süre	Oyunda süre sınırlaması var.	1	3,5
	Oyunda süre sınırlaması yok.	27	96,4
Ödül	Ödül bulunmaktadır.	18	64,2
	Ödül bulunmamaktadır.	10	35,7
İpucu ve yönlendirme	İpucu veya yönlendirme bulunmaktadır.	19	67,8
	İpucu veya yönlendirme bulunmamaktadır.	9	32,1
Toplam		28	100

Tablo 4 incelendiğinde dijital oyunların çocuğa uygunluğu “gelişim alanları”, “hikâye anlatımı”, “yönerge”, “etkileşim”, “basitten karmaşığa”, “önyargıdan arınıklık”, “olumsuz içerik”, “reklam ve ebeveyn kontrolü”, “süre”, “ödül” ve “ipucu ve yönlendirme” kategorileri altında toplanmıştır. Oyunlar incelenirken gelişim alanlarının tamamı göz önünde bulundurulmuştur ancak; oyunların tamamının (f=28) bilişsel (Örneğin; sayma, işlem yapma, parça bütün ilişkisi kurma vb.) ve psikomotor gelişim alanına (Örneğin; küçük kas becerilerini kullanma ve el göz koordinasyonu sağlama) yönelik olduğu tespit edilmiştir. Oyunların çoğunluğunda “hikâye anlatımı” yer almamaktadır %96,4 (f=27). Yalnızca O5 oyununda hikâye anlatımı bulunmaktadır %3,5 (O5 oyununda, “*Bunlar sayılardır. Kadranla beraberce aralıksız olarak çalışıp zamanın işleyişini kontrol ettiler. Fakat çok güçlü bir rüzgâr, kasırga esti ve tüm sayıları saatten uçurdu. Sayılar farklı yönlerde dağıldılar ve zaman durdu. Her şey dondu*” şeklinde hikayeleştirilmiş ifadeler vardır).

Oyunlar yönerge açısından incelendiğinde; oyunların çoğunluğunda “herhangi bir yönerge bulunmadığı” %50 (f=14) görülmektedir. Bununla birlikte yönerge yerine “yalnızca görsel simge kullanan” % 35,7 (f=10; örneğin O16 oyununda; el işareti ile sınıflandırmanın nasıl olması gerektiği gösterilmektedir), “sözel yönerge ve görsel simge içeren” %10,7 (f=3; örneğin, O1 oyununda sözlü olarak “sayıları yaz” yönergesini vererek ekranda çıkan bir el işareti ile rakamın nasıl yazılacağı gösterilmektedir.) ve “yalnızca sözel yönerge” %10,7 (f=3; örneğin, O12 oyununda oyun başlangıcında “hadi bulalım” yönergesi vardır) içeren oyunlar da bulunmaktadır. Oyunlarda çocuğun etkileşimine bakıldığında çoğunlukla ekranda çeşitli öğeleri “sürükleyip bırakma” %82,1 (f=23; örneğin, O1 oyununda ekrandaki nesnelere sürükleyerek eşleştirmesi) yaparak aktif olduğu görülmektedir. Buna ek olarak; “dokunma” %46,4 (f=13; örneğin, O13 oyununda gölgeleri verilen nesnelere dokunarak bulma), “yazma” %7,1 (f=2; örneğin, O5 oyununda rakam



yazma), “nesneyi atma” %3,5 (f=1) ve “parçalara bölme” %3,5 (f=1) gibi etkileşimler de sağlamaktadır. Oyunların tamamının “önyargıdan arınık” %100 (f=28) olduğu görülmektedir.

Oyunların çoğunluğu “basitten karmaşığa doğru ilerlememektir” %67,8 (f=19; örneğin, O14 oyununun başlarında 1’den 5’e kadar sıralı sayılar arasından eksik bırakılmış sayıyı bulması istenirken oyun ilerledikçe 1’den 10’a sıralı sayılardan bir veya birkaç eksik sayının yerini bulması istenmektedir). Diğer yandan oyunların bir kısmında “basitten karmaşığa doğru ilerleme” %32,1 (f=9) görülmektedir. Oyunların çoğunluğunda “olumsuz içerik bulunmazken %85,7 (f=24), “olumsuz içerik bulunan” %14,2 (f=4) az sayıda oyun da vardır (Örneğin; O19 “oyununda olumsuz içerik olarak; çok büyük bir ahtapot var. Gemiyi sarıyor”).

Gizlilik ve güvenlik açısından bakıldığında, oyunların çoğunluğun “reklam içeren” %57,1 (f=16) oyunlar olduğu görülürken (Örneğin, O1 oyununda, oyun reklamları vardır). “reklam içermeyen” %42,8 (f=12) oyunlara da rastlanmıştır. Bununla birlikte “ebeveyn kontrolü olan” %64,2 (f=18) oyunlar varken (Örneğin; O1 oyununda ebeveyn kontrolü olarak tek basamaklı sayılarda toplama çıkarma işlemi yer almaktadır) aynı zamanda “ebeveyn kontrolü bulunmayan” %35,7 (f=10) oyunlar da görülmektedir. Oyunların çoğunluğunda “süre sınırlaması” yoktur %96,4 (f=27). Yalnızca O23 oyununda “süre sınırlaması” yer almaktadır.

Oyunların “çoğunluğunda ödül bulunmakta” %64,2 (f=18) iken (Örneğin, O11 oyununda, oyun sonlarında ekranda balonlar yükselirken O11 oyununda ise ekranda hediye paketi verilmektedir) diğer oyunlar ödül içermemektedir %35,7 (f=10). Oyunların çoğunluğunda “ipucu veya yönlendirme bulunmakta” %67,8 (f=19) iken “ipucu veya yönlendirme olmayan” oyunlar da %32,1 (f=9) mevcuttur.

SONUÇ

Bu çalışmada, Google Play Store ve Apple Store’daki eğitsel dijital oyunlar matematik standartları ve çocuğa uygunluğu açısından incelenmiştir. Dijital oyunlar incelenirken oyunların *uygulama marketlerinde yer alan tanıtım bilgilerinin içeriği, eğitsel yazılım türleri, erken çocuklukta matematik eğitimine ilişkin standartlar ve okul öncesi dönem çocuğun yaş ve gelişimine uygunluğu* açısından ele alınmıştır.

Çalışmada incelenen dijital oyunlardan elde edilen sonuçlara bakıldığında, uygulama marketlerinde oyunlara ilişkin açıklamalarda çoğunlukla “oyunda yer alan çocuklara yönelik kazanım ve becerilere, hikâye anlatımı ve içerik bilgisine, geliştirici kurum, şirket ve uzmanlar hakkında bilgi, ücrete ilişkin bilgiye” yer verilmiştir. Diğer taraftan oyunlar ücretsiz kategorisinde olmakla birlikte birkaçının uygulama içi satın alımı gerektirdiği belirlenmiştir. Ayrıca çok az oyunun güvenlik ve gizlilik, dil seçeneği ve uygulama marketindeki eğitim kategorisi sırasına ilişkin bilgiler içerdiği bulunmuştur.

Dijital oyunlar; çocukların bağlantı adreslerine bilinçsiz dokunarak kişisel bilgilerini çaldırmalarına, şiddet, kötü dil kullanımı, uygunsuz içerik vb. konularda reklama, uygunsuz içeriğe ve alışveriş sayfalarına yönlendirilmelerine son derece açıktır. Bu bağlamda çocuklarla birlikte olan yetişkinlerin bu konuda bilinçli olmaları gerekmektedir. Avrupa’da yetişkinlerin dijital oyunlar konusunda daha bilinçli olmalarını sağlayan Pan Avrupa Oyun Bilgi Sistemi-PEGI içerik tanımlama ve Eğlence Yazılımları Derecelendirme Kurulu (ESRB) yaş derecelendirme standartları bulunmaktadır (ESRB, 2019; PEGI, 2019). PEGI içerik tanımlayıcılarının ve ESRB yaş derecelendirmelerinin amacı, oyunların içeriğini yaş gruplarına göre sınıflandırarak oyunların hangi yaş grubu için uygun olduğunu etiketler (örneğin; PEGI 3 etiketi tüm yaş grupları için uygundur) göstermektir (Şahin ve Öztürk, 2019). Nitekim Özhan (2011) da bu standartların güvenlik sağlamada ve şiddet, kötü dil kullanımı ve cinsellik gibi olumsuz içerikleri kontrol altına almada yardımcı olduğunu belirterek aynı zamanda bu ölçütlerin yaşanan kültürün birer yansıması olduğundan ülkelerin kendilerine özgü değerlendirme ve sınıflandırma ölçütleri geliştirmeleri gerektiğini vurgulamıştır. Bununla birlikte Fellini (2014) çalışmasında, ebeveynlerin oyunlar hakkında bilinçli kararlar verebilmeleri için belirtilen ölçütlerin yeterli olmadığını, ebeveynlerin oyunların zararlı olup olmadığına karar verebilmeleri için çocuklarının oynadığı oyunları izlemeleri gerektiğini vurgulamıştır. Bu bağlamda Türkiye’de de gerekli önlemlerin alınarak yetişkinlerin bu konuda bilgilendirilmeleri büyük önem taşımaktadır.

Araştırma sonucunda çoğunlukla eğitsel yazılım türlerinden alıştırma tekrar yazılımları ve öğretici yazılımlar ile sınırlı kaldığı tespit edilmiştir. Bu konuda Highfield ve Goodwin (2013) tarafından yapılan araştırmada uygulama marketlerindeki okul öncesi dönem çocuklarına yönelik olan mobil oyunların



çoğunluğunun alıştırma ve tekrar yazılımları olarak tasarlandığı ortaya çıkmıştır. Bununla birlikte Papadakis ve diğerleri (2017) tarafından yapılan çalışmanın sonucunda, araştırma kapsamında incelenen eğitsel mobil uygulamaların tamamının davranış teorisine dayanan, deneme yanılma yoluyla öğrenmeyi sağlayan, ileri düzey düşünme becerilerini içermeyen, alıştırma ve tekrar yazılımları olduğu ve bilginin ezbere dayalı aktarımı teşvik eden uygulamalar olduğu sonucuna ulaşılmıştır. Bu bağlamda alanda yapılan araştırma sonuçları ile çalışmada elde edilen sonucun benzerlik gösterdiği söylenebilir.

Araştırma sonucunda dijital oyunlarda erken çocuklukta matematik eğitimi içerik ve süreç standartları açısından bakıldığında oyunların büyük bir kısmının yalnızca içerik standardına yönelik olmakla birlikte matematiğe ilişkin içerik ve süreç standartlarının birlikte kullanıldığı oyunların da olduğu görülmektedir. Ancak bu oyunlardaki standartların sıklıkla sayı ve işlemler, problem çözme ve akıl yürütme becerilerini bir arada içeren oyunlar olduğu sonucuna ulaşılmıştır.

Literatür incelendiğinde matematik eğitimi konusunda son yıllarda yapılan araştırmalar çocuklara verilen eğitimin çocuğun doğasına uygun şekilde yapılandırılması gerektiğini; öğretmenlerin bilgiyi çocuğa doğrudan aktarması yerine, çocuğun bizzat yaparak ve yaşayarak bilgiye ulaşması gerektiğini vurgulamaktadır (Clements ve Sarama, 2014; NCTM, 2000). Özellikle matematik eğitimi konusunda önemli otoritelerden biri olan NCTM (2009) bu bağlamda içerik ve süreç standartlarını belirlemiş; içerik standartlarıyla çocukların öğrenmesi gereken kavram ve içerikleri tanımlamış, süreç standartlarıyla da kavram ve içerik bilgilerini edinme ve kullanma yollarını açıklamış ve matematik etkinliklerinin sayılar, işlemler, geometri, ölçme gibi matematik içeriklerinin; problem çözme, akıl yürütme ve ispat, ilişkilendirme, iletişim ve sembolleştirme gibi süreç standartları ile bütünleştirilebilmesi gerektiğini ortaya koymuştur. Bu süreç matematik eğitimi uygulamalarının matematiksel bilgi, beceri ve tutumların birbiri ile bütünleştirilerek çocukların gelişim özellikleri bağlamında sağlam bir temel üzerinde yapılandırılması gerektiğini göstermektedir.

Dijital oyunların çocuğa uygunluğu “*Hedef kitlenin gelişimini destekleyecek nitelikte olması, hikâye anlatılması, yönerge sunması, bilgisayar ve çocuk arasında etkileşim sağlaması, kullanım kolaylığı, çocuğun seviyesine uygun olması, uygulamanın içeriği; ebeveyn denetimi ve çocuk kilidi bulunması ve ipucu, yönlendirme ve destek sunması*” kategorileri altında toplanmıştır. Bu doğrultuda incelenen oyunların tamamının çocukların bilişsel gelişim ve psikomotor gelişim alanını desteklemeye yönelik oluşturulduğu sonucuna ulaşılmıştır. Nitekim Battal ve Kılıçkaya (2017) tarafından yapılan çalışmada da incelenen mobil uygulamaların çoğunlukla bilişsel ve dil gelişim alanlarına yönelik olduğunu, diğer gelişim alanlarına yönelik kazanımların yetersiz kaldığını ortaya koymuştur. Genel olarak bakıldığında erken çocukluk dönemi içerisinde oynanan oyunların onların tüm gelişim alanlarını desteklemeye yönelik bir araç olduğu söylenebilir (Ginsburg, 2007; Güney-Karaman, 2009). Son yıllarda alanda yapılan çalışmalar incelendiğinde, çocukların yaşları büyüdükçe geleneksel oyunlardan çok bilgisayar oyunlarını tercih etmeye başladıkları belirlenmiştir (Sapsağlam, 2018). Bu bağlamda erken çocukluk döneminin çocukların gelişiminin en hızlı olduğu ve öğrenmeye en açık olduğu dönem olduğu dikkate alındığında bu çağda teknolojinin kullanımının çocukların tüm gelişim alanlarını destekler özellikle kullanılmasına dikkat edilmesi gerektiği ortaya çıkmaktadır (Bayhan, Kangal ve Özkızıklı, 2012). Böylelikle günden güne yaygınlaşarak çocuğun hayatında önemli bir yere sahip olan dijital oyunların erken çocukluk döneminde onun tüm gelişim alanlarını destekler özelliklere sahip olması son derece önem taşıdığı söylenebilir.

Dijital oyunların çoğunluğunda hikâye anlatımının yer almadığı, herhangi bir yönerge bulunmadığı, basitten karmaşığa doğru ilerlemediği ve süre sınırlaması içermeyen oyunlar olduğu belirlenmiştir. Diğer taraftan oyunların önyargıdan arınık; olumsuz unsurlar, reklam, ebeveyn kontrolü, ödül ve ipucu veya yönlendirme içeren oyunlar olduğu tespit edilmiştir. Oyunlarda çocuğun etkileşimine bakıldığında çoğunlukla ekranda çeşitli öğeleri “sürükleyip bırakma” yaparak aktif olduğu tespit edilmiştir. Bu konuda yapılan çalışmaların azlığı dikkate alınarak Battal ve Kılıçkaya’nın (2017) yaptığı çalışma sonucunda; mobil uygulamaların genel olarak ırk ve cinsiyet gibi olumsuz unsurlar içermediği, süreç içerisinde amacın ödül kazanmaktan ziyade öğrenme olduğu, oyunu ilk kullanımdan sonra çocuğun rahatlıkla kullanma imkânı sunduğu, çocuğun seviyesine uygun anlaşılır ve sade yönergeler içerdiği belirlenmiştir. Netice olarak bu sonuçların çalışmada elde edilen bulguları destekler nitelikte olduğu görülmektedir.



Yapılan araştırma Google Play Store ve Apple Store'daki okul öncesi dönem çocuklarına yönelik eğitici uygulamalardan ücretsiz kategorisindeki popüler 28 matematik oyunu ile sınırlıdır. Bununla birlikte çalışma doküman inceleme yöntemi kullanılarak yürütüldüğünden elde edilen sonuçların evrene genellenmesi söz konusu değildir. Bu bağlamda uygulama marketlerinde sunulan dijital oyunların özelliklerinin uygulama marketlerinde daha uygun başlıklarda kategorize edilmesi sağlanabilir (Örneğin, ücretsiz kategorisinde olan birçok oyunun uygulama içi satın almayı gerektirdiği görülmüştür). Bununla birlikte dijital oyunların çocukların sadece bilişsel ve motor gelişimlerini değil dil gelişimi ve sosyal-duygusal gelişim alanlarını desteklemeye yönelik özellikler taşıması yönünde oyunlar tekrar gözden geçirilebilir ve daha sonra geliştirilecek oyunlarda bu özelliğe uygun oyunlar tasarlanabilir. Dijital oyunlar tasarlanırken benzeşim amaçlı, oyun amaçlı ve başvuru kaynağı amaçlı yazılımlara da yer verilmesi sağlanabilir. Buna ek olarak dijital oyunların matematik eğitimi içerik ve süreç standartlarını birlikte ele alması ve bu anlamda alanda çeşitliliğin sağlanması yararlı olacaktır. Ölçme, cebir ve veri analizi ve olasılık gibi içerik standartları ile birlikte temsil etme, bağlantı kurma ve iletişim gibi süreç standartlarına da yer veren oyunlar geliştirilebilir. Ayrıca dijital oyunların tasarlanma sürecinde eğitim-öğretim ilkeleri bağlamında oyunlar basitten zora doğru ilkesi dikkate alınarak basit matematik becerilerinden daha ileri matematik becerilerine doğru ilerleyen, gelişime uygun bir yapıda kurgulanabilir.

Dijital oyunlar tasarlanırken çocukların oyunları, daha rahat ve amacına uygun şekilde oynayabilmeleri için oyunda hikâyeler ve açıklamalara, aynı zamanda görsel simgelerle desteklenmiş sözlü yönergelerle yer verilebilir. Ayrıca oyunlarda el göz koordinasyonunu desteklemede çeşitlilik (örneğin; birkaç parmağını aynı anda kullanma veya iki elini birlikte kullanma vb.) sağlanabilir. Okul öncesi dönem çocukları için geliştirilmiş oyunlarda süre sınırlaması seçeneğinin bulunması gereklidir. Ayrıca, Türkiye'de yaşayan çocuklar için dijital oyunların değerlendirilmesi ve sınıflandırılmasına yönelik olarak çalışmalar yapılarak Türk kültürüne özgü derecelendirme ve yaş sınıflandırma ölçütleri belirlenmesinin eğitimcilere ve ebeveynlere yol göstereceği söylenebilir.

KAYNAKÇA

1. Battal Ş., & Kılıçkaya A. (2017). Okul öncesi dönemdeki çocuklara yönelik oluşturulan mobil uygulamaların incelenmesi. IX. Uluslararası Eğitim Araştırmaları Kongresi (ss. 884-892). Ordu: Ordu Üniversitesi.
2. Bavelier, D. (2012). Your brain on video games. Talks-Tedx. Retrieved from https://www.ted.com/talks/daphne_bavelier_your_brain_on_video_games.
3. Bayhan, P., Bencik Kangal, S. & Özkızıklı, S. (2012). An overview of developmental perspective nintendo wii games. 3. Uluslararası Okul Öncesi Eğitim Kongresi, 12-15 Eylül, Çukurova Üniversitesi, Adana.
4. Callaghan, M. N., & Reich, S. M. (2018). Are educational preschool apps designed to teach? An analysis of the app market. *Learning, Media and Technology*, 43(3), 280–293.
5. Charles, D. & McAlister, M. (2002). Integrating ideas about invisible playgrounds from play theory into online educational digital games. In *Proceedings of the Entertainment Computing—ICEC 2004: Third International Conference 1–3 September 2004*, (pp.598-601). Eindhoven, The Netherlands,
6. Clements, D. H., & Sarama, J. (2014). *Learning and teaching early math*. Routledge: NY.
7. Creswell, J. W. (2017). *Karma yöntem araştırmalarına giriş*. M. Sözbilir (Çev.) Ankara: Pegem.
8. Demirbaş, K.Y. (2015). Dijital oyunlara oyun türü yaklaşımlarının sorunları: Platform oyunları türü örneği, *Selçuk İletişim*, 9 (1), 363-387.
9. ESRB (2019, Aralık). The ESRB rating system. Retrieved from <https://www.esrb.org/>.
10. Ginsburg, K. R. (2007). The importance of play in promoting healthy child development and maintaining strong parent-child bonds. *Clinical report of the American Academy of Pediatrics. Pediatrics*, 119 (1), 182-191.



11. Güney-Karaman, N. (2009). Okulöncesi eğitim kurumuna devam eden 5–6 yaş grubu çocukların bilişsel üslupları ile oyun davranışları arasındaki ilişkinin incelenmesi. Ankara University, *Journal of Faculty of Educational Sciences*, 42(2), 163-182.
12. Haake, M., Axelsson, A., Clausen-Bruun, M., & Gulz, A. (2015). Scaffolding mentalizing via a play & learn game for preschoolers. *Computers&Education*, 90,13-23.
13. Hava, K. (2013). Eğitsel dijital oyunlarda senaryo ve hikâye kurgulanması. İçinde Ocak, M. A. (Ed.) *Eğitsel dijital oyunlar* (ss. 162-178). Ankara: Pegem Akademi.
14. Highfield, K., & K. Goodwin. (2013). Apps for mathematics learning: a review of ‘educational’ apps from the itunes app store. In Steinle, V.; Ball, L. & Bardini; C. (Ed.), *Mathematics education: yesterday, today and tomorrow proceedings of the 36th annual conference of the mathematics education research group of australia*, (pp. 378–385). Melbourne: MERGA.
15. Işıkoğlu Erdoğan, N. (2018) Erken çocukluk eğitiminde sınıfta teknoloji kullanımı. İçinde: P. Bayhan (Ed.) *Okul öncesi eğitimde teknolojinin rolü* (ss.153-170). Ankara: Hedef.
16. Johnson, B., & Christensen, L. (2014). *Eğitim araştırmaları: nicel, nitel ve karma yaklaşımlar*. (Çev. Selçuk Beşir Demir). Ankara: Eğiten Kitap.
17. Karasar, N. (2014). *Bilimsel araştırma yöntemi*. Ankara: Nobel.
18. Kızıltepe Z. (2015). İçerik analizi. İçinde Seggie, N.F ve Bayyurt (Ed.) *Nitel araştırma yöntem, teknik, analiz ve yaklaşımları* (ss. 253-266). Ankara: Anı.
19. Kol, S. (2017). *Erken çocuklukta teknoloji kullanımı*. Ankara: Pegem Akademi.
20. Lincoln, Y. S., & Guba, EG. (1985). *Naturalistic inquiry*. Newbury Park, CA: Sage.
21. McManis, M. H., & McManis, L. D. (2016). Using a touch-based, computer-assisted learning system to promote literacy and math skills for low-income preschoolers. *Journal of Information Technology Education: Research*, 15, 409-429.
22. MEB. (2013). *Okul öncesi eğitim programı*. Ankara: MEB.
23. Merriam, S. B. (2015). *Nitel Araştırma*. (Selahattin Turan, Çev Edt.). Ankara: Nobel
24. Miles, M. B. & Huberman, A. M. (1994). *Qualitative data analysis: An expanded sourcebook*. California: Sage.
25. National Council of Teachers of Mathematics. (2009). Where we STAND. Available: Retrieved from <https://www.naeyc.org/files/naeyc/file/positions/ecmath.pdf> .
26. National Council of Teachers of Mathematics. (2000). *Principles avd standarts for school matmematics*, USA: NCTM.
27. Neuman, S., Newman, E., & Dwyer, J. (2010). Educational effects of a vocabulary intervention on preschoolers’ word knowledge and conceptual development: A cluster-randomized trial. *Reading Research Quarterly*, 46, 249-272.
28. Odabaşı, F. (2002). Okul öncesi eğitim yazılımları. İçinde Namlu, A. G. (Ed.), *Okul öncesinde bilgisayar öğretimi* (ss. 49-60). Eskişehir: Açık Öğretim Fakültesi Yayınları.
29. Özdemir, Ş., Akadal, E., Çelik, S. & Reis, Z. A. (2013). Uygulama marketlerinin eğitim kategorisi altındaki uygulamalarının incelenmesi. Retrieved from <https://ab.org.tr/ab13/bildiri/262.pdf>.
30. Özhan, S. (2011). Dijital oyunlarda değerlendirme ve sınıflandırma sistemleri ve Türkiye açısından öneriler. *Aile Toplum ve Eğitim-Kültür ve Araştırma Dergisi*, 25, 22-27.
31. Özkoçak, Y. (2016). Türkiye’de akıllı telefon kullanıcılarının oyalanma amaçlı tercih ettikleri mobil uygulamalar. *Global Media Journal TR Edition*, 6(12), 106-130.
32. Papadakis, S., Kalogiannakis, M., & Zaranis, N. (2017). Designing and creating an educational app rubric for preschool teachers. *Education and Information Technologies*, 22(6), 3147-3165.
33. Pasnik, S., & Llorente, C. (2013). *Preschool teachers can use a PBS KIDS transmedia curriculum supplement to support young children’s mathematics learning: Results of a randomized controlled trial*. Summative Evaluation of the CPB-PBS Ready to Learn Initiative.
34. PEGI, (2019, Aralık). PEGI age ratings. Retrieved from <https://pegi.info/page/pegi-age-ratings>.
35. Sapsağlam, Ö. (2018). Okul öncesi dönem çocuklarının değişen oyun tercihleri. *Journal of Kırşehir Education Faculty*, 19(1), 1122-1135.



36. Schacter, J., & Jo, B. (2017). Improving low-income preschoolers mathematics achievement with Math Shelf, a preschool tablet computer curriculum. *Computers in Human Behavior*, 55, 223–229.
37. Solmaz, E. (2017). Eğitim Yazılımları. İçinde: Şahin S. (Ed.) *Eğitimde bilişim teknolojileri* (ss. 453-486). Ankara: Pegem Akademi.
38. Sönmez, V. & Alacapınar, F. G. (2011). *Örneklendirilmiş bilimsel araştırma yöntemleri*. Ankara: Anı.
39. Şahin, F., & Öztürk, G. (2019). Ebeveynlerin akıllı cihazlarda kullanılan içerik tanımlama standartları ile ilgili farkındalıklarının incelenmesi. *Gazi Üniversitesi Eğitim Fakültesi Dergisi*, 39(1), 297-322.
40. Topuz, B., & Kaptan, A. Y. (2017). Oyun ve öğrenme aracı olarak çocuk mobil uygulamaları. *Electronic Turkish Studies*, 12 (32), 111-126.
41. Ulutaş, B. (2015). Doküman Analizi. İçinde: Seggie, F. N. ve Bayyurt, Y. (Ed.), *Nitel araştırma yöntem, teknik, analiz ve yaklaşımları* (ss. 279-297). Ankara: Anı.
42. Uluyol, Ç. (2013). Eğitsel dijital oyunların değerlendirilmesi. İçinde Ocak, M. A. (Ed.) *Eğitsel dijital oyunlar*, (ss. 273-287). Ankara: Pegem Akademi.
43. Yıldırım, A., & Şimşek, H. (2013). *Sosyal bilimlerde nitel araştırma yöntemleri*. Ankara: Seçkin.
44. Yong, S. T., Gates, P., & Harrison, I. (2016). Digital games and learning mathematics: Student, teacher and parent perspectives, *International Journal of Serious Games*, 3(4), 55-68.



http://www.turansam.com

TURAN-SAM: TURAN Stratejik Arařtırmalar Merkezi * TURAN-CSR: TURAN Center for Strategic Researches
TURAN-SAM Uluslararası Bilimsel Hakemli Dergisi; p-ISSN: 1308-8041, e-ISSN: 1309-4033; Yıl: 2020; Ay: Eylül; Cilt: 12/NAZ, Sayı: 47
TURAN-CSR International Scientific, Peer-Reviewed & Refereed Journal; p-ISSN: 1308-8041, e-ISSN: 1309-4033; Year: 2020; Month: September; Volume: 12/SUMMER, Issue: 47
DOI: http://dx.doi.org/10.15189/1308-8041

(21)

Murad ASGAROV

GOOD WIFE and A RAPE VICTIM: UYGHUR WOMEN IN PROPAGANDA
İYİ BİR EŞ ve BİR TECAVÜZ MAĞDURU: UYGUR KADINLARI PROPAGANDADA

ABSTRACT

The attention towards the issue of the condition of Uyghurs in the People's Republic of China that has spiked in the recent years is mostly directed via international media. However, to understand this issue on a deeper level, it is important to also pay attention on the way the aspects of this matter are covered within the internal discourse of both Chinese and Uyghur Nationalist media.

This article analyses two texts from Chinese state website and an Uyghur Nationalist website that present different perspectives on the condition of Uyghur women in China. They are discussed in comparison, using the IPA method of propaganda analysis, to provide an observation of the role of women in Uyghur identity.

Keywords: *Wife, Rape Victim, Uyghurs, Propaganda.*

ÖZ

Çin Halk Cumhuriyeti'ndeki Uygurların durumuna ilişkin soruna gösterilen ilgi, son yıllarda çoğunlukla uluslararası medya aracılığıyla doruk noktasına ulaştı. Ancak, bu sorunu derinlemesine anlayabilmek için, bu konunun farklı yönlerinin hem Çin hem de Uygur milliyetçi medyasında nasıl ele alındığına dikkat etmek de önemlidir.

Bu makale, Çin devlet İnternet sitesinden ve Uygur devlet İnternet sitesinden alınan, Çin'deki Uygur kadınlarının durumuna dair farklı bakış açıları gösteren iki yazıyı incelemektedir. Uygur kimliğine sahip kadınların rolünün gözlemine sunabilmek için, bu makaleler IPA propaganda analizi metodu kullanılarak, kıyaslama ile tartışılmaktadır.

Anahtar Kelimeler: Eş, Tecavüz Mağduru, Uygur Türkleri, Propoganda.



Acknowledgements

I would like to offer my special thanks to my ex-flatmate Vincent Roose for giving me the idea of this article during our conversation about sexual violence, as well as for introducing me to the concept of male gaze. In addition to that, the assistance in finding and translating Mandarin-language sources provided by my best friend Eugene Shear Kuang Ng has been a great help in writing the following piece.

INTRODUCTION

As the coverage of the condition of Uyghur people and Uyghur women in particular⁷⁷ has increased in global media, representation of Uyghurs becomes increasingly important in relations of People's Republic of China (hereafter China) with other countries, such as Turkey, for instance. But, to understand the deeper origins of Uyghur's portrayal in propaganda, there is a need to look into it not only through external propaganda (which targets people in other countries), but also through internal propaganda (which targets people in China and Uyghurs). Understanding of internal discourse can present us new perspectives on a society which has an interethnic conflict that includes violence against women happening. This paper seeks to answer the question "Does usage of Uyghur woman's image in propaganda strengthen Uyghur identity?"

In order to answer this question, two tasks should be fulfilled: first, to identify, compare and contrast representation of Uyghur women in propaganda of the China and Uyghur nationalists provided in the two examples chosen and second, to discuss the possible effect of such propaganda on Uyghur identity. The comparison is going to be conducted based on the Institute for Propaganda Analysis method (hereafter IPA method), which identifies techniques used in propaganda.

WWI and WWII propaganda posters are going to be used to explain how propaganda techniques, described in the IPA method works in materials that portray women. Propaganda posters from that period are generally used as "textbook examples" in propaganda analysis and are as such useful for explaining propaganda techniques that are still used today. Examples from the Third Reich and the USSR are also important to consider, as comparisons with these two states are frequently appearing in political discourse and in the discourse surrounding the treatment of Uyghurs in China in particular. For instance, a "Fan Facts with Squidward" meme was reposted on a subreddit r/FreeTheUyghurs which compares UN with League of Nations during WWII. it claims that "UN WOMEN STAYING SILENT AS CHINA FORCIBLY STERELIZES UYGHUR WOMEN IN DETENTION CENTERS" to which Squidward replies "Before World War II started the Nazi regime sterelized minorities and placed Jews in concentration camps while the League of Nations did nothing".⁷⁸ Such comparisons create associations between contemporary political actors and totalitarian states of the past, such as the Third Reich and the USSR. This is why explaining contemporary propaganda through comparing and contrasting it to their propaganda can result in a clearer picture with more consciously perceived associations, as opposed to more stereotypical equations.

Theoretical approach

This part aims to demonstrate how propaganda works when portraying women through examples that are going to be used in the further chapters to interpret the two chosen texts. There are two major ways that are used in portrayal of women in propaganda that are going to be discussed in the following article: a sexual object of men and strong women, usually taking a masculine role.

In 1945 Nazi Germany, mass suicides of German men women and children were taking place, as the allies were marching through the Reich's lands towards Berlin. German historian, author of a book titled in English as *Promise Me You'll Shoot Yourself: The Downfall of Ordinary Germans, 1945*. Florian Huber mentions how for years, German propaganda was painting a possible coming of Soviet troops to Germany with rumours of "pillaging, rape, and barbaric disfiguration" being spread.⁷⁹ Other stories from folklore and national literature, such as the Tatar legend of the Söyembikä Tower and Akutagawa Ryunosuke's short story *In a Grove* (famously adopted as Rushmon by Akira Kurosawa) can be found across cultures, cantered about

⁷⁷ DW (2020)

⁷⁸ ricky_el_dia (2020)

⁷⁹ Burack (2019)



the topic of rape by a dangerous “other”. The German case demonstrates the power of the kind of fear that is imbedded in such stories.

At this point it should be noted that the IPA method used in this article does not consider “truthfulness” as a criteria in identifying information as a piece of propaganda. Therefore, it is distinct from fact checking, an increasingly popular analysis method, frequently used on propaganda, among other kinds of information. So, for the current analysis it does not matter if the mentioned stories, rumours and pieces of propaganda were actually true.

Image of women as potential victims of sexually predatory “other” is one of very common propaganda tropes. Perhaps, the most textbook example of that is a 1917 WWI anti-German poster by a US artist, Harry Ryle Hopps, titled “Destroy this Mad Brute: Enlist”. It features a big black hair monkey wearing a *pickelhaube*⁸⁰ while holding a small fair blond women with her dress torn at her breast and her hand covering her eyes. Behind the monkey across a body of water has ruins on the other shore, symbolizing Europe, while the front shore on which “this mad brute” stands lies a writing “AMERICA” right under its feat.

This sort of frank propaganda with very open name-calling (Germans being indirectly called monkeys and rapists) are rare in international propaganda coming directly from state actors nowadays. It is important to identify if the chosen examples are using such a technique that so clearly identifies the “enemy” or the “other”, as opposed which “us” can identify.

Thus, the given examples establish that there is a tendency of portraying women as vulnerable objects of sexual violence. This sort of tendency has existed both in WWII propaganda and in national literature. Such texts strengthen the “us vs them” logic by encouraging men to be protectors of women against the “other” and thus shapes their identity as opposed to it.

There is also a polar opposite way in which women are portrayed in propaganda. It was happening simultaneously with the portrayals that were discussed above. In WWII, in addition to the real and perceived dangers of rape by enemy troops, there was a need of involving women in roles, previously reserved for men, who now had to leave for military.

According to David Monger, “Women’s roles and work did not dramatically change during the First World War; their contributions as citizens simply received greater recognition.”⁸¹ This is the change that was and is being reflected in propaganda. Perhaps, the most famous example of this sort of portrayal is the 1943 “We Can Do It!” poster by J. Howard Miller for a US manufacturing company, Westinghouse Electric Corporation. On it, a woman in a typical American worker’s blue shirt, rolls her sleeves, as she shows a fist, while her speech bubble said, “We Can Do It!”.

It is noticeable for the purposes of the current paper, that this propaganda poster mirrors a different one, produced just a year earlier, which features two male hands rolling blue (labour) and white (manager) shirt’s sleeves, while holding a feast in a similar manner. The top slogan says “TOGETHER WE CAN DO IT!”, and the bottom one, next to a tank and a plain is “KEEP ‘EM FIRING!”.

These two posters are examples of how propaganda was used, as there was a need for a role previously reserved for men was pushed upon women. And this plot can also be traced back from traditional literature with Tomiris and Mulan being examples of that. It is crucial to emphasise that the “new roles” taken by woman in these examples are not “new” as in previously non-existent, but instead are roles that were fought as being for males before. Thus, just as the role of sexual victim, the “new” roles taken by women reflect the male gaze perspective. Women in this case of workers fulfil a male role due to the need of men or in case of Mulan, and inability of men to fulfil his role. In case of Tomiris, her role as a warrior is intertwined with her role as a mother of her male offspring. Thus, in the found examples, women who fulfil roles untraditional for them are still doing it for males, thus being in a way, subjects of male gaze. Thus, the two ways in which women are portrayed through male gaze in propaganda can both also be found in national literature.

The two posters use assertion technique of propaganda, meaning providing a bold statement without justification. It is typical for propaganda of that period in particular to add exclamation marks at the end of assertions. So, while the examples of the first kind of propaganda portraying women that was identified

⁸⁰ A German spiked helmet worn in WWI

⁸¹ Monger (2014)



implicitly asserts female weakness before the “other”, these examples do the opposite explicitly. The same technique has been used in the meme example from the introduction, as it provides no evidence of the claims (e.g. testimony). It has also been used in a 30 second *Douyin* (Chinese version of *TikTok*) advertisement, which spreads an “urgent” call for a 100 Uyghur women to marry Han men. The pro-government add states “We thank the government and the party for creating this beautiful life”.⁸² Here the text asserts the government’s achievements. Thus, the target audience is expected to accept the presented as government’s achievements without questioning them.

The division between the two types of portrayal of women as opposed to the “other” is not strict. The example from *Douyin* can be related to the first type, in which women is presented through male gaze as a sexual object. However, as opposed to the rape victim examples, here the objectification and even commodification of women is presented in a positive light, as it in its own words is “giving voice to the government’s promotion of Uyghur and Chinese intermarriage”.⁸³

There are also cases when the two are combined. Abramson traces elements of contemporary Uyghur identity to the Story of Nuzugum, about “a Kashgar woman who kills an enemy outsider she is forced to marry rather than yield her chastity and bear his child”. Her research uses this story in an attempt to shed a light on the often overlooked aspect of gender in Uyghur identity, which is present in the “canon” of Uyghur national literature.⁸⁴ This kind of plot is not unique to Uyghur literature and/or identity. As it was shown, such images were used in WWI anti-German propaganda posters. The power of such plots can be demonstrated by an example from the WWII German perspective.

When it comes to the issue of interethnic marriage, that is going to be discussed further, in the USSR, state propaganda used to be praising friendship between nations and nationalities. Interethnic marriages were assumed as a result of this.⁸⁵ In practice, for a non-Russian, marrying a Russian is said to have been seen by some as being essential for career advancement.⁸⁶ Until recently in Russia, kids from mixed marriages in which one of the parents is Russian choose to be documented as Russians (especially in areas where ethnic Russians constitute an ethnic majority), due to their “higher social, cultural and ethnic status”.⁸⁷ So, propaganda of such matter can work in tandem with the overall socio-political situation in a country.

In Chinese state internal oriented media, one can also find materials that portray interethnic or interracial marriages in a positive light without specifying ethnicities or races, yet alone genders. For instance, the website of People’s Daily (人民日报), which is an official newspaper of the Central Committee of the Communist Party of China, has reposted a translation such an article from UK’s Daily Mail. The article sites a study, as many typical tabloid articles do and does not contain any clear signs of propaganda language.⁸⁸

These two approaches are both neutral. However, the next chapter explore more Chinese materials that cover the matter, which shows that its approach is more complex, as opposed to just being generally in favour of interethnic marriages. Those materials do use propaganda techniques that were shown in the current part and other techniques described by the IPA method as well.

Epistemological part: identifying, comparing and contrasting

This part analyses the two texts by using the technique described in the previous part. It aims to identify the propaganda techniques used in those texts and compare them with each other and other examples of propaganda.

Darren Byler from the Center for Asian Studies at the University of Colorado has noted a surge of articles, sexualising Uyghur women, “At a time when many people across China think of Uyghur men as potential terrorists”.⁸⁹ So, from the China’s side, an example chosen is an article published in the Mandarin

⁸² Kashgarian (2020)

⁸³ Ibid

⁸⁴ Abramson (2012), p. 1069

⁸⁵ CHRISTIAAN w.s. MONDEN AND JEROEN SMITS p. 326

⁸⁶ Morrison (2018)

⁸⁷ Шафранов-Куцев (2008)

⁸⁸ Meng and Qian (2015)

⁸⁹ Byler (2019)



language edition of China Military Online (chinamil.com.cn). On its English edition, the site is described in the following way:

“Authorized by the Central Military Commission of the People's Republic of China (PRC) and sponsored by the Chinese People's Liberation Army (PLA) News Media Center, China Military Online is the only official English-language military news website of the Chinese Armed Forces and an important platform for building up the online international communication capacity of the Chinese military.”

The article, titled 汉族连长与维吾尔族女警官的爱情故事 (Love Story Between Han Company Commander and Uyghur Police Officer) tells a story of an interethnic family consisting of an Uyghur policewoman and a Han man soldier, mostly by using a series of photos of their family life. There are actually two articles that cover this couple's story, titled in the same way.⁹⁰ The current analysis is focusing on the later one, published on the 21st of September, 2015.⁹¹

The Uyghur side is going to be represented mainly by an article from the Mandarin edition of the official World Uyghur Congress (www.uyghurcongress.org), titled 維吾爾女性遭到迫害 女權主義者會聲援她們嗎 (Uyghur women are being hurt, will feminists aid them?), written by Rushan Abbas, as well as some articles from English and Turkish edition of the site. The Mandarin edition was chosen to match the Mandarin edition article from the Chinese military website, while English and Turkish editions were chosen to demonstrate the noted contrast in language used to cover the same or similar topics on the same website.

World Uyghur Congress is an umbrella organisation for a number of Uyghur nationalist group around the world, while Abbas is the founder of one such organisation, Campaign for Uyghurs and she has been involved in some other similar organisations as well. On the English edition of the WUC site, it describes the World Uyghur Congress as an international organisation representing “the collective interest of the Uyghur people both in East Turkistan and abroad”. Right below, in its Mission Statement, the site proclaims its enmity towards “Chinese occupation of East Turkistan”:

“The WUC declares a nonviolent and peaceful opposition movement against Chinese occupation of East Turkistan and an unconditional adherence to the international accepted human rights standard as laid down in the Universal Declaration of Human Rights, and adherence to the principals of democratic pluralism and rejection of totalitarianism, religious intolerance, and terrorism as an instrument of policy.”⁹²

Already, here the difference in the English and Turkish versions of the site, can be noted, as the Turkish version of the same page states that the organisation “Doğu Türkistan halkının uluslararasıdaki tam yetkili tek yönetim organıdır” (“the only fully authorised governing body of the people of East Turkistan”). And the reference to opposition to China, given at the end (without the Mission Statement subtitle) is shorter, as it doesn't mention the Universal Declaration of Human Rights and rejects only terrorism, but not totalitarianism or religious intolerance.⁹³ This demonstrates how the same source could be using different messaging to target different groups in its different language editions. This is why it is important to distinguish target audiences, when analysing propaganda, including distinguishing international and internal audiences.

One of the key differences between the sources of the two propaganda pieces is the fact that unlike Uyghur nationalists, China is a state actor, which imposes more restrictions on it. Materials posted by Uyghur nationalists on their websites that were observed tend to be whatever news piece that criticises China's policies towards Uyghurs that can be presented in different manner. Chinese media on the other hand are more likely to follow a general narrative along the lines of official position of the state.

That difference is especially visible in the different language editions of the WUC site. Aside from the differences in the self-descriptions, that were already noted, the differences can also be observed in coverage of the same topics. So, as Uyghur Nationalist propaganda is not restricted by a position of an existing nation state, it has more ways to be expressed.

⁹⁰ Tian, Mao, Wang and Wang (04/05/2015)

⁹¹ Tian, Mao, Wang and Wang (21/09/2015)

⁹² WUC

⁹³ DUK (2007)



The article by Abbas contains a number of assertions about the conditions of Uyghur women in China. For instance, it starts with a sentence, that contains a series of assertions, quote: “Uyghur women were raped, forced to marry Han people, put in terrible education transformation camps, and killed”. (維族女性被強姦、被強迫嫁給漢族人，被關進可怕的教育轉化營，被殺害。)

It is important to note, that identifying assertions in this sentence, or any other propaganda techniques elsewhere is not the same as fact checking it, as one can propagate truth as well. Moreover, there have been multiple reports that confirm these particular statements. That being said, Abbas does not provide any reference to them, which is typical for opinion pieces, like the one analysed.

Similarly, the article on the Chinese military site also starts with a series of assertions, quote:

“Three years ago, the beautiful and kind Uyghur police officer Gulistan Kurbanjan accidentally encountered Su Han, a Han officer from a regiment in the Xinjiang Military Region, and was attracted by the soldier’s innocence and honesty.” (三年前，美丽善良的维吾尔族女警官古丽斯坦·库尔班江偶然与新疆军区某团汉族军官苏岷邂逅，就被他军人身上的憨厚和诚实所吸引。)

Although, if in the first case, the assertion was accusative, in this article, it is praising the Uyghur woman as “beautiful and kind” and the other officers, who are Han as having “innocence and honesty”. Interethnic marriages between Uyghur women and Han men are rare with Uyghur women marrying overwhelmingly with males of their own ethnic group. So, the untold comparison of the article is between Uyghur man and Han man, with the latter being presented as the options that should be preferable in the context that is untold here, but is known, as presented by Byler.⁹⁴ This contrasts Chinese propaganda from Soviet propaganda, as in the latter interethnic couples were promoted in general, without specifying the gender and the preference of Russian partners specifically was pushed more implicitly by the system, as opposed to explicitly by propaganda. Chinese state media also promotes interethnic relations in general, without even using propaganda, however as the Chinese military site shows, it also can go significantly further than in the Soviet case.

Both of the quotes shown are also showing woman through male gaze, although in different ways. In the quote by Abbas it is aligned with the image of women as an object of sexual violence, while in the Chinese military site, it is a “new” role for Uyghur woman, which like in the case of Tomiris is intertwined with a “traditional” female role of a mother, but firstly (unlike the Tomiris legend), a wife of a Han officer.

Like with the assertions, the opposition ingrained in Abbas’ article is also not obvious. From the first glance, it is just a critique of Western feminism. But when she starts writing about “Western society” and uses the word “we” multiple times in relation to it, the proposed opposition becomes clear: “We criticise society” (我們批判社會), “We organise and advocate feminist movements” (我們組織和倡導女權運動) and “To understand women’s rights overseas, we must dig deeper into the surface to form unique insights” (要了解海外的女性權利，我們必須透過表面往裡深挖，才能形成獨到的見解). Aside from that, the topic of Western feminism, mentioned in the title is not discussed much and its position towards the predicament of Uyghur woman, that is the topic of the article is not elaborated on at all. This fact challenges the accusative tone of the article’s title, which implies that Western feminism ignores the issue discussed.

So, both articles have underlying “us vs them” dynamics, that is typical for propaganda, even though in both cases, they are presented implicitly. This could be interpreted as parties who publish and/or write these two pieces trying to preserve their reputation by not engaging in obvious xenophobia (as in, hatred towards a different or an “other”), while still engaging with the “otherness”.

Other deviation from typical examples of propaganda, include providing evidence (as in a confirming sentence which forms argument, as opposed to legal evidence): “It is not allowed to leave the factory without authorization. Slave labour.” Here, the second sentence, being short and sharp makes it look like a typical example of assertion in propaganda. However, as a conclusion from a sentence before it, it cannot be called an assertion. In case of the article from the Chinese military site, the role of such evidence is played by the quotes of the couple. However, it could also be argued that this makes the entirety of this article an example

⁹⁴ Byler (2019)



of testimonial technique of propaganda, as a personal testimony of an authority figure (a police women) is used to propagate the idea of a marriage with Han men being good.

In addition to that, the article in the Chinese military site starts with a quote from an official, which plays a role of a justification for the rest of the text. This sort of an introduction was and is stereotypical (and in some cases mandatory) for countries such as USSR and DPRK.⁹⁵

Both articles are also careful in their wording. Abbas writes, quote:

“Women in East Turkestan (known as the Xinjiang Uyghur Autonomous Region by the Chinese government) are prohibited from participating in religious activities, are not allowed to speak their mother tongue, are not allowed to name their children according to their own choice, are not allowed to wear apparel that signifies Muslim identity, and their clothes are often cut by the authorities into an overly topless style like Westerners.”

The article on the Chinese military site avoids usage of the words 统一—“integration” or 同化 “assimilation”, even though, what it describes could be interpreted with either of these words depending on context. Usage of either of these words could be interpreted as an example of name calling or double speak, that is used in propaganda. In this case, the word “integration” is used to promote Chinese policy, while the word “assimilation” could be used to criticise it. Instead, the article only refers to the family as 融合 which means “mix” or “fusion”, which is neutral term.

Abbas’ article, on the other hand, has to clarify what it means by East Turkestan, as it is not an official term used by any government (while Xinjiang would be used by most official sources, not only by the Chinese government, as Abbas writes). Thus, her article contains what could be interpreted as name calling technique of propaganda, but then provides a clarification, which is not typical for propaganda. Thus, both articles in their own way are careful using the name calling technique, as it could make them look as too obvious propaganda pieces, or simply vulgar.

This does not mean, however that contemporary propaganda, including propaganda that covers the topic discussed is all toned down. There are examples of texts which use much bolder assertions, as opposed to the examples discussed that circulate around Sinophone internet, as noted by James Leibold, who is a Head of Department of Politics, Media and Philosophy at the La Trobe University and also works for the Australian Strategic Policy Institute. One of the examples he provides is a clip, featuring natural landscapes and a photo of a couple, seemingly an Uyghur female and a Han man, in which Han man is in a military uniform. The voice in the background, accompanied by cheery music states in Mandarin: “Uyghurs are a mix blood race. Has western Caucasian and eastern Han lineages.” It follows that, quote:

“<...> the local Uyghur women that grew up in the special conditions here have a different style. This led to a lot of speculation, whether Han people can marry Uyghur.”

The voice then continues to narrate, claiming that “local women” have answered to that claim, stating, “We know love has never differentiated between ethnic groups and state boundaries”. The video is concluded with a final assertion of Xinjiang being a “safe place”:

“Maybe some people feel that they cannot guarantee their safety in Xinjiang. In reality this is just imagination. Now the law and order in Xinjiang is really good within the whole country”.⁹⁶

These quotes that comprise almost the entire clip are a collection of assertions and a testimony.

What makes it different from the main pro-Chinese government example analysed is that it is not coming directly from the Chinese government itself. This creates a combination of a text that is design to justify government’s policies, but that is also not restricted by being in line with its official positions and by risking its reputation.

The two major examples observed both fall under the category of propaganda about women that portray them as sexual object. However, the text from the Chinese military site false under the other category as well, as it portrays a woman taking a masculine role as well. These texts that come from the state also have non-state actors that can promote the same cause in a less restrictive way. The next part is going to discuss if such propaganda pieces have an effect of Uyghur identity.

⁹⁵ Ланьков (2020), 48:17

⁹⁶ Hartman (2019)



Ontological part: Propaganda and Identity

This part explains the relation between propaganda and identity and shows how it works in the given case.

When writing the chapter *The Origin of National Consciousness* in his book *Imagined Communities: Reflections on the Origin and Spread of Nationalism*, Benedict Anderson starts with the history of the development of print in Europe. He sets an important milestone, when with Martin Luther and the rise of Protestantism, the print became more available in national languages, starting from German, as opposed to just being accessible for a limited number of educated Latin speakers.⁹⁷

So, propaganda can play a role in shaping or “integrating”/“assimilating” identities, such as that of Uyghurs in China. The previous part of this article has shown two opposing examples of propaganda that could be engaged in doing that. That being said, censorship that exists in China and the Great Chinese Firewall in particular makes it more challenging for materials like Abbas’ article to reach Uyghurs. This is why the article addresses “Western society” (西方社會) and as it was written in Traditional Chinese script, its target audience is most likely people in Taiwan, Hong Kong and overseas Chinese.

This leads to a conclusion, that Chinese state propaganda has an obvious leverage over Uyghur Nationalist propaganda, when it comes to impacting Uyghur identity. However, when it comes to the particular theme of propaganda, discussed in the current piece, it is a bit more complex than that. As it was established in the previous part, the plot of Uyghur women being subjected to sexual violence from a foreign force is present in Uyghur folklore. The way folklore spreads through oral means makes it difficult to analyse in case of Uyghurs in China, however it also makes it difficult to censor, unlike propaganda, such as Abbas’ article. An Uyghur who heard such a folk story as a kid and who perceives such stories as a part of his or her ethnic identity, could already have a preconceived notion about Uyghur women marrying men from other groups, which would make perceptions of such pieces antagonistic. That would make such pieces counterproductive, when addressed to Uyghur people.

In other words, Uyghur people adopt a male gaze towards Uyghur women through Uyghur folk stories. This is radically contrasts with the male gaze pushed by the Chinese propaganda, which pushes explicitly Han male gaze.

Thus, both Chinese state and Uyghur Nationalist propaganda have different limitations in the effectiveness of portraying women as either good wives, rape victims or in the more “new” roles as well. One could assume that the rape victim vision could after all, have more leverage, but because of folk traditions, as opposed to contemporary propaganda. This opens a new rhetorical question on what came first: such male gaze plots, some of which are found in folklore and evolved into being part of contemporary propaganda or society’s sexism. As of now, they appear to be mutually constitutive. But that already lies outside of the current analysis’ framework.

In terms of the amity-enmity complex, introduced by a Scottish anthropologist, Sir Arthur Keith and later used in political studies for relations between states by Barry Buzan, the pieces of propaganda analysed could be pushing Uyghur perception of Han people towards enmity. Ideology, territory, ethnic lines, and historical precedent are the factors that influence the position of groups towards each other on the amity-enmity spectrum.⁹⁸ As historical perceptions can be influenced by folk stories, here the folk stories creates a pre-conceived notion about the danger of the “other” male sexual aggressor. Chinese state propaganda fulfils this pre-conceived notion by pushing the idea of Uyghur women getting married with Han men, thus making the Han as an ethnicity to play the role of the enemy.

Thus, the usage of Uyghur woman’s image in Uyghur Nationalist propaganda is limited by censorship, which is why it is unlikely to have a significant influence on identity of Uyghur people in China. On the other hand, limitations of Chinese state propaganda also can make it counterproductive, and thus strengthen Uyghur identity through fuelling enmity against ethnic Han men.

⁹⁷ Anderson (2006), p. 37

⁹⁸ Stone (2009), p. 6



Limitations

One of the major challenges in writing the comparative analysis was finding and appropriate equivalent from the Uyghur side. The reason for that is not that the topic is not popular among Uyghur nationalists. On the contrary, their sites have plenty of material about it. However, the news section of the official website of the WUC' tends to reprint materials from other websites that serves its ideological purposes and does not produce a lot of original material. Therefore, materials that were used do not represent positions formulated by the WUC. However, these materials still matter within the framework of the current research.

As long as the situation of Uyghurs in China stays tense, one could expect more original materials of such nature, produced by Uyghur nationalist organisations. As they appear and spread, they could be analysed for a deeper understanding of the issue.

It should be noted that the fact that propaganda in the Uyghur case is reprinted materials from elsewhere, doesn't make it less effective in getting the point across. In fact, the very opposite could be assumed based on the earlier research about propaganda's role in the Rwandan Genocide made by David Yanagizawa-Drott. In his research, Yanagizawa-Drott has found out that while direct anti-Tutsi propaganda in the areas where radio transmissions were available has increased anti-Tutsi militia violence, the effect was even harsher in the villages that were nearby to those villages, but had no radio transmitters of their own. This shows that it is likely that propaganda retransmission via social interactions can be even more effective than spreading original propaganda materials.⁹⁹

These findings should be kept in mind in further research of propaganda around the Uyghur issue. Yanagizawa-Drott's research was based on a relatively old case, in which radio transmission and personal conversations were the two major means of communication. Today, with Uyghurs living across the World and having no centralised government, social media could be the place used primarily for spreading and consuming propaganda, as opposed to websites of nationalist organisations.

In addition to that, Uyghurs living in multiple countries may make their coverage of the issue also affect Uyghur diaspora living in those respective countries, while the current analysis concentrated only on Uyghurs living within China. Analysing all these aspects should give a wider understanding of the discourse around the issue.

CONCLUSION

Thus, the answer on the research question, "Does usage of Uyghur woman's image in propaganda strengthen Uyghur identity?" is that it could, when it is Chinese state propaganda and it is less likely to do so due to censorship, when it is Uyghur Nationalist propaganda. Thus, Chinese state propaganda has a clear supremacy over Uyghur Nationalist propaganda in this matter. Additionally, Uyghur folklore was found to have a potential in creating an opposing perspective to the messages currently spread by Chinese state and pro-government propaganda.

Further research is needed to establish the extent of Chinese state propaganda's influence of Uyghur people in the country. This could be a hard task, for the same reason Uyghur Nationalist propaganda's effectiveness must be weak. China's expanding surveillance system includes harsh censorship rules, which are even tougher in the Xinjiang Uyghur Autonomous Region, than in the rest of the country.

REFERENCES

Primary

1. Abbas (2020) Rushan Abbas (2020) 維吾爾女性遭到迫害 女權主義者會聲援她們嗎, World Uyghur Congress. Viewed on 24/08/2020
2. Tian, Mao, Wang and Wang (21/09/2015) Xingfeng Tian, Dehai Mao, Xuezheng Wang and Ning Wang (21/09/2015) 汉族连长与维吾尔族女警官的爱情故事, China Military. Viewed on 21/07/2020. Available at: < http://www.chinamil.com.cn/jwsj/2015-09/21/content_6691202.htm>.

⁹⁹ David Yanagizawa-Drott (2014), p. 30



Secondary

3. Abramson (2012) Kara Abramson (2012) *Gender, Uyghur Identity, and the Story of Nuzugum*, The Journal of Asian Studies, vol. 71, #4.
4. Anderson (2006) Benedict Anderson (2006) *Imagined Communities: Reflections on the Origin and Spread of Nationalism*, Verso.
5. Burack (2019) Cristina Burack (2019) 'Promise me you'll shoot yourself': Nazi Germany's suicide wave, DW. Viewed on 21/07/2020. Available at: < <https://www.dw.com/en/promise-me-youll-shoot-yourself-nazi-germanys-suicide-wave/a-49454051>>.
6. Byler (2019) Darren Byler (2019) *Uyghur love in a time of interethnic marriage*, SupChina. Viewed on 21/07/2020. Available at: < <https://supchina.com/2019/08/07/uyghur-love-in-a-time-of-interethnic-marriage/>>.
7. DUK (2007) Dünya Uyghur Kurultayı (2007) *KURULTAY HAKKINDA*, uyghurcongress.org. Viewed on 21/07/2020. Available at: < <https://www.uyghurcongress.org/tr/%e4%b8%96%e7%95%8c%e3%82%a6%e3%82%a4%e3%82%b0%e3%83%ab%e4%bc%9a%e8%ad%b0%e3%81%ae%e3%81%94%e7%b4%b9%e4%bb%8b/>>.
8. DW (2020) DW News (2020) *China: Uighur women reportedly sterilized in attempt to suppress population*, DW. Viewed on 19/08/2020. Available at: < <https://www.dw.com/en/china-uighur-women-reportedly-sterilized-in-attempt-to-suppress-population/a-54018051>>.
9. Hartman (2019) Leigh Hartman (2019) *China coerces Uyghur women into unwanted marriages*, ShareAmerica. Viewed on 24/08/2020. Available at: < <https://share.america.gov/china-coerces-uyghur-women-into-unwanted-marriages/?fbclid=IwAR30fHp5VaIO6i2K1bI9USeM2fXrb-0xOG8dyW0nNaO9GRsVpUfe0gQyaJI>>.
10. Kashgarian (2020) Asim Kashgarian (2020) *China Video Ad Calls for 100 Uighur Women to 'Urgently' Marry Han Men*, VOA News. Viewed on 24/08/2020. Available at: < <https://www.voanews.com/east-asia-pacific/voa-news-china/china-video-ad-calls-100-uighur-women-urgently-marry-han-men>>.
11. Meng and Qian (2015) Yan Meng and Zhang Qian (2015) *专家称混血儿更高更聪明*, People's Daily. Viewed on 24/08/2020. Available at: < <http://world.people.com.cn/n/2015/0710/c107182-27283500.html>>.
12. Monden and Smits (2005) Christiaan W.S. Monden and Jeroen Smits (2005) *Ethnic Inter marriage in Times of Social Change: The Case of Latvia*, Demography, vol. 42, # 2.
13. Monger (2014) David Monger (2014) *Nothing Special? Propaganda and Women's Roles in Late First World War Britain*, Women's History Review, vol. 23, #4.
14. Morrison (2018) Alexander Morrison (2018) *Perspectives | On the importance of being Soviet*, Eurasianet. Viewed on 21/07/2020. Available at: < <https://eurasianet.org/perspectives-on-the-importance-of-being-soviet>>.
15. Stone (2009) Marianne Stone (2009) *Security According to Buzan: A Comprehensive Security Analysis*, Columbia University.
16. Tian, Mao, Wang and Wang (04/05/2015) Xingfeng Tian, Dehai Mao, Xuezhen Wang and Ning Wang (04/05/2015) *汉族连长与维吾尔族女警官的爱情故事*, China Military. Viewed on 21/07/2020. Available at: < http://photo.chinamil.com.cn/jypk/2015-05/04/content_6471459.htm>.
17. WUC (2020) World Uyghur Congress (2020) *Who We Are*, uyghurcongress.org. Viewed on 21/07/2020. Available at: < <https://www.uyghurcongress.org/en/introducing-the-world-uyghur-congress/>>.
18. Ланьков (2020) Андрей Ланьков (2020)
19. Шафранов-Куцев (2008) Геннадий Шафранов-Куцев (2008) *Социология : курс лекций с мультимедиа сопровождением : учебное пособие для студентов высших учебных заведений*, TSU Publishing House, 3rd edition.



http://www.turansam.com

TURAN-SAM: TURAN Stratejik Arařtırmalar Merkezi * TURAN-CSR: TURAN Center for Strategic Researches

TURAN-SAM Uluslararası Bilimsel Hakemli Dergisi; p-ISSN: 1308-8041, e-ISSN: 1309-4033; Yıl: 2020; Ay: Eylül; Cilt: 12/NAZ, Sayı: 47

TURAN-CSR International Scientific, Peer-Reviewed & Refereed Journal; p-ISSN: 1308-8041, e-ISSN: 1309-4033; Year: 2020; Month: September; Volume: 12/SUMMER, Issue: 47
DOI: http://dx.doi.org/10.15189/1308-8041

Images

20. GM (1942) General Motors (1942) *Together We Can Do It! Keep 'Em Firing!*, Office of War Information. Viewed on 24/08/2020. Available at: <https://en.wikipedia.org/wiki/File:TOGETHER_WE_CAN_DO_IT_-_KEEP_%60EM_FIRING_-_NARA_-_515856.jpg>.



21. Hopps (1917) Harry R. Hopps (1917) *Destroy this mad brute – Enlist*, US Army. Viewed on 24/08/2020. Available at: <https://en.wikipedia.org/wiki/File:Harry_R._Hopps,_Destroy_this_mad_brute_Enlist_-_U.S._Army,_03216u_edit.jpg>.

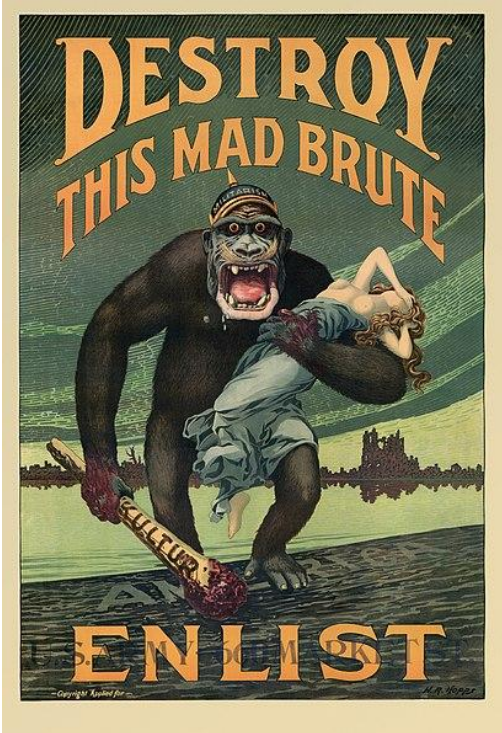

22. Miller (1943) J. Howard Miller (1943) *We Can Do It!*, War Production Board. Viewed on 24/08/2020. Available at: <https://en.wikipedia.org/wiki/File:We_Can_Do_It!_NARA_535413_-_Restoration_2.jpg>.



<http://www.turansam.com>

TURAN-SAM: TURAN Stratejik Arařtırmalar Merkezi * TURAN-CSR: TURAN Center for Strategic Researches

TURAN-SAM Uluslararası Bilimsel Hakemli Dergisi; p-ISSN: 1308-8041, e-ISSN: 1309-4033; Yıl: 2020; Ay: Eylül; Cilt: 12/NAZ, Sayı: 47

TURAN-CSR International Scientific, Peer-Reviewed & Refereed Journal; p-ISSN: 1308-8041, e-ISSN: 1309-4033; Year: 2020; Month: September; Volume: 12/SUMMER, Issue: 47

DOI: <http://dx.doi.org/10.15189/1308-8041>



23. ricky_el_dia (2020) ricky_el_dia (2020) *History Repeats*, reddit. Viewed on 24/08/2020. Available at: https://old.reddit.com/r/FreeTheUyghurs/comments/ic9wy6/history_repeats/



Fun Facts with Squidward!

Before World War II started the Nazi regime sterilized minorities and placed Jews in concentration camps while the League of Nations did nothing





http://www.turansam.com

TURAN-SAM: TURAN Stratejik Arařtırmalar Merkezi * TURAN-CSR: TURAN Center for Strategic Researches
TURAN-SAM Uluslararası Bilimsel Hakemli Dergisi; p-ISSN: 1308-8041, e-ISSN: 1309-4033; Yıl: 2020; Ay: Eylül; Cilt: 12/NAZ, Sayı: 47
TURAN-CSR International Scientific, Peer-Reviewed & Refereed Journal; p-ISSN: 1308-8041, e-ISSN: 1309-4033; Year: 2020; Month: September; Volume: 12/SUMMER, Issue: 47
DOI: http://dx.doi.org/10.15189/1308-8041

(22)

Prof. Dr. C.Gazi UÇKUN¹⁰⁰; Doç. Dr. Seher UÇKUN¹⁰¹
PANDEMİDE ÖZEL GÜVENLİK GÖREVLİLERİNİN ROLÜ ve ÖNEMİ
THE ROLE and IMPORTANCE OF SPECIAL SECURITY OFFICERS IN A PANDEMIA

ÖZ

2019 Yılı Kasım ayında Çin'in Wuhan eyaletinde başladığı söylenen COVID-19 Pandemisi (Koronavirüs Salgını) dünyadaki bütün canlıları olumlu veya olumsuz anlamda etkilemiştir. İnsanların yaşamlarında önemli yol ayrımlarına neden olmuş ve bu çerçevede birçok meslek grubu etkilenmiştir. Sadece insan ilişkileri değil ülkeler arası ilişkiler, uluslararası siyaset, uluslararası ekonomik, siyasi kuruluşlarda salgından nasibini almış varlıkları, işlevleri ve kuruluş amaçları tartışılmaya başlanmıştır. Etkilenen meslek gruplarının en başında sağlık çalışanları ile birlikte özel güvenlik görevlileri gelmektedir.

Bu çalışmada koronavirüs salgınının özel güvenlik mesleğine ve bu mesleği icra eden özel güvenlik görevlilerine etkisi, boyutları ve sonuçları irdelenerek yeni bir bakış açısı oluşturulmaya çalışılmıştır.

Anahtar Kelimeler: Pandemi, özel güvenlik, özel güvenlik görevlisi.

ABSTRACT

The COVID-19 Pandemic (Coronavirus Outbreak), which is said to have started in Wuhan province of China in November 2019, affected all living things in the world positively or negatively. It caused significant crossroads in people's lives and within this framework, many occupational groups were affected. Not only human relations, but also relations between countries, international politics, international economic and political organizations, their assets, functions and establishment purposes have started to be discussed. Healthcare workers and private security guards are at the top of the affected occupational groups.

In this study, the effect, dimensions and consequences of the coronavirus epidemic on the private security profession and on the private security guards who perform this profession were examined and a new perspective was tried to be created.

Keywords: Pandemic, private security, private security guard.

¹⁰⁰ Kocaeli Üniversitesi; Hereke Ö.İ.Uzunyol MYO; E-posta: guckun@gmail.com

¹⁰¹ Kocaeli Üniversitesi; Ulaştırma Yüksekokulu; E-posta: seher.uckun@gmail.com



GİRİŞ

Güvenlik kelimesi üzerinde halen uzlaşmamış ve tartışılan bir kavramdır(Meriçli, 2004:30). Bu karışıklık İngilizcede yer alan “ Safety “ ve “ Security “ kavramlarının her ikisinin de “ Güvenlik “ olarak çevrilmesinden ve kullanılmasından kaynaklandığı bilinmektedir. Halbuki Safety (Emniyet), Security (Güvenlik) anlamındadır ve birbirlerinden farklı ancak birbirini tamamlayıcıdır. Güvenlik; kişinin korkusuzca yaşayabilmesi durumunu, emniyette olma halini ifade etmekte olup, aynı zamanda güvenli bir yaşam sürme anayasal haktır.(Acaray, 2019:38). Özel güvenlik ise bize göre görev alanı ve süresi içinde emniyetli bir ortamın sağlanması ve bunun sürdürülmesi için güvenlik tedbirlerinin alınması faaliyetidir ve bu faaliyeti yerine getirenler ise özel güvenlik görevlileridir.

İnsan yaşamını tehdit eden ve güvenli yaşam ortamını bozan unsurlar dünyadaki siyasal, ekonomik, kültürel, sosyolojik, ve doğayla ilgili gelişmelere göre farklılaşmakta, çeşitlenmekte ve yeni yeni tehlike odakları ortaya çıkmaktadır. Örneğin terörizmin geçmişi yüzlerce yıl öncesine dayanırken halen içinde bulunduğumuz pandemi (salgın hastalık) döneminin geçmişi daha yenidir. Veba, İspanyol Gribi, Domuz Gribi, Kuş Gribi gibi salgınları da yakın tarihte dünya görmüştür.

Covid-19 pandemisi 2019 yılı Aralık ayında Çin Halk Cumhuriyetinin Wuhan eyaletinde ilk kez görülmüş (yapay virüs olduğu, Çin’e dışarıdan kasıtlı olarak getirilip yayıldığı, ABD-ÇİN ekonomik savaşlarının bir sonucu olduğu, vekalet ve istihbarat savaşlarının bir sonucu olduğu gibi tartışmalarda devam etmektedir) ve hızla tüm dünyaya yayılmıştır. Veri alınamayan birkaç ülke dışında sadece Alaska’da virüsün olmadığı söylenmektedir. Dolayısıyla insanlık küresel bir salgın tehlikesiyle karşı karşıya gelmiştir. Bu karşılaşma hem ani olmuş hem de hazırlıksız olarak dünyayı yakalamıştır.

Bu tehlikeli durum bazı meslek gruplarını doğrudan ve daha şiddetli olarak etkilemiştir. Sağlık personeli ve özel güvenlik personeli etkilenen grupların en başında gelmektedir. Sağlık personelinin de meslekleri gereği ve aldıkları eğitim, sahip oldukları donanım, araç, gereç ve eriştikleri bilinç düzeyi ve mesleki dayanışma (bireysel ve kurumsal) nedeniyle tehlikeye (virüse) karşı daha önceden önlem alabilme ve tehlikeden korunabilme ortamı sağladıkları bir gerçektir. Özel güvenlik görevlileri ise tüm emniyet sübaplarından uzak olarak ve tehlikenin ilk karşılayıcısı-muhatabı olarak görev alanları içinde görevlerini yapmaya devam etmişlerdir ve halen de etmektedirler. Örneğin; virüsün ortaya çıkmasından sonra salgın olduğu açıklamasının hemen öncesinde ve salgının çok tehlikeli bir durum olduğu bilincinin daha oluşmadığı erken dönemde (Mart-Nisan aylarında) hastanelerde, metro-metrobüs istasyonları ve duraklarında, liman ve hava limanlarında, otogar ve tren istasyonlarında hiçbir koruyucu önlem alınmadan, gerekli bilinçlendirme eğitimi verilmeden, kişisel koruyucu-önleyici teçhizat, dezenfektan malzemesi temin edilmeden çalışmalarına müsaade edilmiş veya göz yumulmuştur.

Sağlık sistemi ve personeli virüse bulaşmış veya taşıyıcı durumdaki kişilerin tespitinde ikinci nokta olarak görev yapmaktadır. Bu kişilerle ilk karşılaşan özel güvenlik personelidir. Hastanelerde bile kapıdaki ilk muhatap olanlar onlardır.

PANDEMİDE ÖZEL GÜVENLİĞİN ROLÜ ve ÖNEMİ

Özel güvenlik kavramı literatür incelendiğinde farklı şekillerde ifade edilmekle beraber 5188 sayılı yasanın 1.ve 2. maddede amaç ve kapsam, 7. Madde özel güvenlik görevlilerin yetkileri açıklanmaktadır.(5188 sayılı kanun). Bu madde özel güvenlik mesleğini yerine getiren özel güvenlikçilere çok fazla yetki ve sorumluluk vermektedir. Mesleğin görev alanları toplumsal yaşamın tam merkezinde yer almaktadır. Bu nedenle özel güvenlik görevlileri pandemi döneminde de görev alanlarının çok fazla olmasından dolayı büyük risk altında çalışmaktadırlar. Çalışma alanları olarak AVM’ler, hastaneler, eğitim kurumları, turizm işletmeleri, terminaller, hava limanları gibi sayılabilir. Özellikle pandemi döneminde sağlık tesislerinin girişlerinde güvenliğin sağlanmasının önemi ortaya çıkmış ve bunun sonucunda da özel güvenlik görevlilerine ek görevler ve sorumluluklar verilmiştir. Zaten sağlık tesislerinde hastaların ve çalışanların güvenliğinin sağlanması yanında kasıtlı olarak ortaya çıkacak tehlikelerden ve suç unsuru içeren davranışlardan korumaları da özel güvenlik görevlilerinin görev ve yetki alanı içerisindedir (Aras, 2019:95). Örneğin; Türkiye’nin farklı bölgelerinde görev yapan özel güvenlik görevlisinin hastaneye maskesiz girmemesi için uyardığı kişiler tarafından fiziki saldırıya uğraması, terminal ve tren istasyonlarında pandemi kurallarına uymayan yolcuları



uyaran özel güvenlik görevlilerine mukavemet edilmesi gibi birçok olay yaşanmıştır.(Uçkun,2020:55). Pandemi süreci ile özel güvenlik görevlilerinin görev esnasında kullandıkları teknolojik araç ve gereçlere yenileri eklenmiştir. Bunlar; termal kamera ve maske kontrolü yapan akıllı kameralar, sosyal mesafe kontrolü ve kişi sayma kamera ve sensörleri, temassız giriş-çıkış sistemleri, uzaktan izleme ve yönlendirme sistemleri sayılabilir(Securitas, 2020:72).

SONUÇ

Pandemi süreci birçok mesleği olduğu gibi özel güvenlik mesleğini ve bu mesleği icra eden özel güvenlik görevlilerini doğrudan ve şiddetli bir şekilde etkilemiştir. Bu etki bazı mesleklerde işlerin azalması dolayısıyla iş kaybı olarak ortaya çıkarken örneğin Turizm Sektöründe olduğu gibi özel güvenlikte tam tersi işlerin artması, sorumlulukların çoğalması ve risklerin katlanması şeklinde kendini göstermiştir. Bu süreç bazı önlemler ve gelecekte tekrar karşılaşılabilecek benzer durumlarda yapılacak faaliyetler ve hazırlık çalışmalarında gündeme getirmiştir. Bunlar; yapılacak risk analizlerine pandeminde eklenmesi, özel güvenlik temel eğitimlerinde ve üniversitelerdeki özel güvenlik ve koruma programlarında buna yönelik eğitimlerin verilmesi, derslerin konulması, özel güvenlik personelinin sağlık okur yazarlığı konusunda bilinçlendirilmesi, teçhizat ve malzeme listelerine salgınla mücadelede ve korunmada gerekli olanların eklenmesi, kıyafetle ilgili yeni düzenleme yapılarak salgından korunacak şekilde kıyafet giyilebileceği hususunun getirilmesi, yasada ve yönetmelikte gerekli değişiklik yapılarak özel güvenlik görevlilerinin görev alanları içinde sağlık kurallarına uymayan ve ihlal edenlerle ilgili yaptırım gücünün olacağı maddeler eklenmesi, iş güvenliği yasası çerçevesinde görev esnasında covid 19 veya gelecekte olabilecek başka salgınlarda hastalığa yakalanan özel güvenlik görevlisinin iş kazası geçiren statüye alınması sayılabilir. Ayrıca riskli alanlarda çalışan personele ek ödeme ve tazminat ödenmesi uygulaması yapılmalıdır.

KAYNAKÇA

1. Acaray, D.(2019). Güvenlik Yönetimi, (Ed.Uçkun&Konak), Özel Güvenlikte Kamusal Alan Özel Alan İlişkisi, 35-42, Umuttepe Yayınları, Kocaeli.
2. Aras, H.(2020). Güvenlik Yönetimi, (Ed.Uçkun&Konak), Sağlık Ve Eğitim Tesisleri Güvenliği, 89-111, Umuttepe Yayınları, Kocaeli.
3. Meriçli, A. (2004). Özel Güvenlik, Rengin Basımevi, İstanbul.
4. Uçkun, C.G.(2020). Güvenlik Yönetimi, Toplumsal Yaşam İçinde Özel Güvenlik, Temmuz(85), 54-55.
5. Securitas. (2020). Güvenli Yönetimi, Güvenlik Teknolojileri Sağlığın Hizmetinde, Temmuz (85), 72.
6. 5188 sayılı Özel Güvenlik Hizmetlerine Dair Kanun.



http://www.turansam.com

TURAN-SAM: TURAN Stratejik Arařtırmalar Merkezi * TURAN-CSR: TURAN Center for Strategic Researches
TURAN-SAM Uluslararası Bilimsel Hakemli Dergisi; p-ISSN: 1308-8041, e-ISSN: 1309-4033; Yıl: 2020; Ay: Eylül; Cilt: 12/VAZ, Sayı: 47
TURAN-CSR International Scientific, Peer-Reviewed & Refereed Journal; p-ISSN: 1308-8041, e-ISSN: 1309-4033; Year: 2020; Month: September; Volume: 12/SUMMER, Issue: 47
DOI: http://dx.doi.org/10.15189/1308-8041

(23)

Prof. Dr. Hasan LATİF¹⁰²

COVID 19: ARTIK HİÇBİR ŞEY ESKİSİ GİBİ OLMAYACAK! COVID 19: NOTHING WILL BE THE SAME ANYMORE!

ÖZ

Bu araştırma, işletme yöneticilerine ait “hiçbir şey eskisi gibi olmayacak” söylemlerine odaklanmıştır. Araştırma şu bulguları ortaya çıkarmıştır: 1. Yöneticilerin “artık hiçbir şey eskisi gibi olmayacak” veya “nothing will be the same anymore” söylemleri, ortak biçimde yöneticilerin COVID 19 kaynaklı ekonomi, iş/çalışma ve yönetim senaryoları (değişim senaryoları) kapsamında sarfedildiği tespit edilmiştir. 2. Yöneticilerin senaryolarında genel olarak kötümser senaryoların öne çıktığı görülmüştür. 3. Senaryolar arasında en çok değinilen uzaktan çalışmanın yaygınlaşacağı olmuştur.

Ardından; ekonomide genel durgunluk halinin uzun süreceği, istihdam kaybının olacağı, üretimde ani duruşların ve hizmet sektöründe kalıcı ekonomik çöküşlerin gözleneceği, elektronik ticaretin yaygınlaşacağı, dağıtım kanalının boyunun kısalacağı, toplantıların dijitalleşeceği en çok değinilen hususlar olmuştur.

Anahtar kelimeler: COVID 19, Artık hiçbir şey eskisi gibi olmayacak, Yönetici, İşletme, Senaryo.

ABSTRACT

This research focused on the statements of business managers that “nothing will be the same”. The research revealed the following findings: 1. It has been determined that the managers use the expressions of “nothing will be the same as before” in the context of the COVID 19-induced economy, business / work and management scenarios (change scenarios). 2. It has been observed that pessimistic scenarios stand out in the scenarios of managers in general. 3. Among the scenarios, the most mentioned was that remote work would become widespread.

Next; General stagnation in the economy will last a long time, there will be loss of employment, sudden stops in production and permanent economic collapses in the service sector, electronic commerce will become widespread, the length of the distribution channel will shorten, and the meetings will be digitalized.

Keywords: COVID 19, Nothing will be the same anymore, Manager, Business, Scenario.

¹⁰² Kocaeli Üniversitesi Hereke Ömer İsmet Uzunyol MYO, hasan.latif@kocaeli.edu.tr



http://www.turansam.com

TURAN-SAM: TURAN Stratejik Araştırmalar Merkezi * TURAN-CSR: TURAN Center for Strategic Researches
TURAN-SAM Uluslararası Bilimsel Hakemli Dergisi; p-ISSN: 1308-8041, e-ISSN: 1309-4033; Yıl: 2020; Ay: Eylül; Cilt: 12/NAZ, Sayı: 47
TURAN-CSR International Scientific, Peer-Reviewed & Refereed Journal; p-ISSN: 1308-8041, e-ISSN: 1309-4033; Year: 2020; Month: September; Volume: 12/SUMMER, Issue: 47
DOI: http://dx.doi.org/10.15189/1308-8041

GİRİŞ

Coronavirus salgın hastalığı (COVID-19), Kasım 2019' da Çin'de ortaya çıktıktan sonra kısa sürede tüm dünyaya yayıldı. Bu salgın hastalık, küresel bir sağlık krizine yol açmakla birlikte ciddi ekonomik, sosyal ve psikolojik sorunları da beraberinde getirdi. Türkiye'de ilk COVID-19 vakası ("Sağlık Bakanı Koca", 2020) 11 Mart 2020'de görüldü. İlk COVID-19 teşhisli ilk ölüm ("Türkiye'de Koronavirüs'ten ilk" 2020) 17 Mart'ta açıklandı. Salgın hastalığa karşı bir çok ülke farklı önlemler aldı. Türkiye'de genel bir kısıtlamadan ziyade, nüfusun belirli bir kısmına yönelik kısıtlamaları yürürlüğe koyuldu; 21 Mart 'ta 65+ yaş grubuna, ardından 03 Nisan'da, -20 yaş grubuna sokağa çıkma yasağı geldi ("İçişleri Bakanlığı: 65", 2020; "Sokağa Çıkma Yasağı", 2020). Sağlık Bakanlığı'nın "evde kal" uyarılarıyla ("Sağlık Bakanı Koca'dan", 2020), insanlar evlerine çekilmeye başladılar.

COVID-19 yeni bir olaydır ve devam etmektedir; şimdilik ortada sadece çok kısa vadede kendini gösteren biyolojik etkilerinin yanında psiko-sosyo-ekonomik etkileri mevcut olsa da, artık hiçbir şeyin eskisi gibi olmayacağı söylemlerini işletme yöneticilerinden (özellikle CEO ve insan kaynakları (İK) yöneticilerinden) sıkça duyuyoruz ("COVID-19 Pandemi Değerlendirme," 2020; "Yeni normal: Uzaktan," 2020; Silvestri, 2020). Bu araştırma, işletme yöneticilerine ait "hiçbir şey eskisi gibi olmayacak" söylemlerine odaklanmıştır.

Araştırma süreci

Araştırmanın konusuna ve amacına uygun olarak 1-7 Haziran 2020 tarihleri arasında "hiçbir şey eskisi gibi olmayacak" ve İngilizce karşılığı olan "nothing will be the same anymore" anahtar ifade olarak internet ortamında arandı. Bu söylemi kullanan özel işletme yöneticilerinin görüşleri esas alındı, bu söylemi kullanan diğer kesimlerden otoritelerin görüşleri inceleme dışında bırakıldı. Araştırmanın örneklemini, işletme tepe yöneticileri, insan kaynakları yöneticileri, yönetim danışmanları oluşturdu. İçinde "hiçbir şey eskisi gibi olmayacak" ve "nothing will be the same anymore" ifadelerinin yer aldığı internet medyasında yer alan yönetici açıklamaları arasından 45 tanesi içerik analizine tabi tutuldu.

Bulgular

1- Yöneticilerin "hiçbir şey eskisi gibi olmayacak" veya "nothing will be the same anymore" söylemleri, ortak biçimde yöneticilerin COVID 19 kaynaklı ekonomi, iş/çalışma ve yönetim senaryoları (değişim senaryoları) kapsamında sarfedildiği tespit edilmiştir. 2- Yöneticilerin senaryolarında genel olarak kötümser senaryoların öne çıktığı görülmüştür. 3- Senaryolar arasında en çok değinilen uzaktan çalışmanın yaygınlaşacağı olmuştur. Ardından; ekonomide genel durgunluk halinin uzun süreceği, istihdam kaybının olacağı, üretimde ani duruşların ve hizmet sektöründe kalıcı ekonomik çöküşlerin gözleneceği, elektronik ticaretin yaygınlaşacağı, dağıtım kanalının boyunun kısıllanacağı, toplantıların dijitalleşeceği en çok değinilen hususlar olmuştur.

SONUÇ

COVID 19 doğal biyolojik bir afettir ve kaos ötesi bir durum olarak nitelendirilmesi gerekir. Bu veya benzeri afetler, yeni başlangıç koşullarını hazırlar. Yöneticiler "hiçbir şey eskisi gibi olmayacak" veya "nothing will be the same anymore" söylemleriyle normal, iyimser veya kötümser senaryolarını yazarlar. Yeni senaryolar, bu dönüm noktasında uygun amaç ve stratejilerle desteklenmelidir, yeni durumlara uyum sağlamanın önemli koşulu budur. En iyi senaryoyu yazan, uygun amaç ve stratejilerle senaryolarını destekleyen yöneticiler işletmelerini arzu ettikleri geleceğe taşıyabileceklerdir.

KAYNAKÇA

1. COVID-19 Pandemi Değerlendirme Raporu. (2020). Turkish Academy of Sciences. <http://www.tuba.gov.tr/files/images/2020/kovidraporu/Covid-19%20Raporu-Final+.pdf>



<http://www.turansam.com>

TURAN-SAM: TURAN Stratejik Arařtırmalar Merkezi * TURAN-CSR: TURAN Center for Strategic Researches

TURAN-SAM Uluslararası Bilimsel Hakemli Dergisi; p-ISSN: 1308-8041, e-ISSN: 1309-4033; Yıl: 2020; Ay: Eylül; Cilt: 12/NAZ, Sayı: 47

TURAN-CSR International Scientific, Peer-Reviewed & Refereed Journal; p-ISSN: 1308-8041, e-ISSN: 1309-4033; Year: 2020; Month: September; Volume: 12/SUMMER, Issue: 47

DOI: <http://dx.doi.org/10.15189/1308-8041>

2. İçiřleri Bakanlıęı: 65 yař uřtũ kiřilere sokaęa cıkma yasaęı getirildi. (2020, March 21). *Cumhuriyet*. <http://www.cumhuriyet.com.tr/haber/icisleri-bakanligi-65-yas-ustu-kisilere-sokaga-cikma-yasagi-getirildi-1728687>

3. Saęlık Bakanı Koca: Tũrkiye’de ilk koronavirũs (Covid-19) vakası tespit edildi. (2020, November 3). *Euronews*. <https://tr.euronews.com/2020/03/10/sagl-k-bakan-koca-koronavirus-covid-19-salg-n-ile-ilgili-ac-klama-yap-yor>

4. Saęlık Bakanı Koca’dan cõk õzel “Evde Kal” paylařımı. (2020, March 22). *CNN Tũrk*. <https://www.cnnturk.com/turkiye/saglik-bakani-kocadan-cok-ozel-evde-kal-paylasimi>

5. Silvestri, L. (2020, April 24). Après la crise du Covid-19, plus rien ne sera comme avant. *La Tribune*. <https://www.latribune.fr/opinions/apres-la-crise-du-covid-19-plus-rien-ne-sera-comme-avant-846047.html>

6. *Sokaęa Cıkma Yasaęı Bulunan 18—20 Yař Arasındaki Gencilerle İlgili İstisnalar*. (2020, May 4). Tũrkiye Cumhuriyeti İçiřleri Bakanlıęı. <https://www.icisleri.gov.tr/sokaga-cikma-yasagi-bulunan-18---20-yas-arasindaki-genclerle-iligili-istisnalar>

7. *Tũrkiye’de koronavirũsten ilk õlũm: Toplam vaka sayısı 98’e yũkseldi*. (2020, March 7). <https://www.youtube.com/watch?v=Cf63WDM-Cao>

8. Yeni normal: Uzaktan calıřma. (2020). *PERYõN Popũler Yõnetim Dergisi*, 14–15. <https://www.peryon.org.tr/uploads/2020/4/30/PY-SAYI-86.pdf>



http://www.turansam.com

TURAN-SAM: TURAN Stratejik Arařtırmalar Merkezi * TURAN-CSR: TURAN Center for Strategic Researches
TURAN-SAM Uluslararası Bilimsel Hakemli Dergisi; p-ISSN: 1308-8041, e-ISSN: 1309-4033; Yıl: 2020; Ay: Eylül; Cilt: 12/NAZ, Sayı: 47
TURAN-CSR International Scientific, Peer-Reviewed & Refereed Journal; p-ISSN: 1308-8041, e-ISSN: 1309-4033; Year: 2020; Month: September; Volume: 12/SUMMER, Issue: 47
DOI: http://dx.doi.org/10.15189/1308-8041

(24)

Prof. Dr. Hasan TOSUN¹⁰³

GİRİŞİMCİ ve YENİLİKÇİ ÜNİVERSİTE ENDEKSİ BAĞLAMINDA VAKIF ÜNİVERSİTELERİ FOUNDATION UNIVERSITIES IN THE CONTEXT OF ENTREPRENEURIAL and INNOVATIVE UNIVERSITY INDEX

ÖZ

Ülkemizde vakıf üniversitelerinin sayısı, devlet üniversitelerin sayısında olduğu gibi gün geçtikçe artmaktadır. Bugün Türkiye’de, 2019 yılı sonu itibariyle 74 vakıf üniversitesi bulunmaktadır. Ülkemizdeki tüm üniversitelerin performansını değerlendirmek üzere 2012 yılından itibaren Türkiye Bilimsel Teknolojik Araştırma Kurumu (TÜBİTAK), Türkiye Bilimler Akademisi (TÜBA), Yükseköğretim Kurulu (YÖK), Bilim-Sanayi ve Teknoloji Bakanlığı’na bağlı bazı birimlerden temin edilen verilerle 23 gösterge dikkate alınarak bir “Girişimci ve Yenilikçi Üniversite endeksi (GYÜE)” tanımlanmıştır.

Bu endeks; üniversitelerin bilimsel ve teknolojik araştırma yetkinliğine, işbirliği ve etkileşim aktivitesine, fikri mülkiyet etkinliğine, girişimcilik ve yenilikçilik kültürüne ve ekonomik katkı ile ticarileşme potansiyeline bağlı olarak değerlendirme yapmaktadır. Bu makalede, ilgili endeksin parametreleri tanımlanmakta, değerlendirme esaslarına değinilmekte, 1984 ile 2010 yılları arasında kuruluşu gerçekleştirilen 52 vakıf üniversitenin GYUE esasındaki verimleri tartışılmakta ve üniversitelerle ilgili bazı öneriler getirilmektedir.

Anahtar Kelimeler: Girişimci-yenilikçi üniversite, Üniversite, Yükseköğretim.

ABSTRACT

The number of foundation universities in Turkey is increasing with time, as that of state universities. There are 74 foundation universities in this country as of the end of 2019. Since 2012, an “entrepreneurial and innovative university index (GYÜE)” has been defined by taking into account 23 indicators with the data obtained from the Scientific Technological Research Council of Turkey (TÜBİTAK), the Turkish Academy of Sciences (TÜBA), the Higher Education Council (YÖK) and some units of the Ministry of Science and Industry and Technology.

This index evaluates universities based on their scientific and technological research competence, cooperation and interaction activity, intellectual property activity, culture of entrepreneurship and innovation, and potential for economic contribution and trade. In this article, the parameters of the relevant index are defined, the evaluation principles are addressed and the yields of 50 foundation universities established between 1984 and 2010 are discussed on the basis of GYUE and some suggestions about universities are made.

Keywords: Entrepreneurial-innovative university, higher education, university.

¹⁰³ Öğretim Üyesi, Eskişehir Osmangazi Üniversitesi, Batı Meşelik, Eskişehir, eposta: htosun@ogu.edu.tr



GİRİŞ

Bugün gelişmiş ülkelerdeki üniversiteler; sanayi ile bütünleşmiş ve bilgi üreten “araştırma üniversiteleri” şekline dönüşmüştür. Bu ülkelerde dönüşümün sağlanması ve hızlanması yönünde hükümetlerce destek verilmektedir. Kuzey Amerika yükseköğretim sistemine yapılan devlet desteklerinin, büyük oranda araştırma-geliştirme esasında gerçekleştiği ve özellikle toplumsal katkı sağlayan projeler bazında desteklerin yapıldığı bilinmektedir. Devlet tarafından yapılan desteklerin topluma nasıl yansıdığı ciddi olarak takip edilmekte ve gerektiğinde üniversitelerin performansları açıklanarak onların arzu edilen hedefler doğrultusunda yönlendirilmesi yapılmaktadır. Ancak kesin olan bir gerçek vardır ki; yükseköğretim kurumları bir şirket gibi yönetilmemelidir ve sevk-idare sisteminde mutlak surette dikkate alınması gereken özgün değerler mevcuttur (Meyerson, 1998; Winston, 1998;).

Ülkemizde batılı anlamda açılan ilk üniversite olan, “Daru’l Fünun’un 1933 yılında kapatılmasından ve İstanbul Üniversitesinin kurulmasından sonra, sisteme çok müdahale edilmiş ve değişik dönemlerde değişik esaslar dâhilinde yükseköğretim kurumları yönetilmeye çalışılmıştır. Bu kurumsal yapılar, özellikle 1981 yılından itibaren 2547 sayılı Yükseköğretim Kanunu uhdesinde merkezi bir yönetim anlayışı ile idare edilmeye başlanmıştır. 2000’li yılların ortasından itibaren de ciddi bir kitleleşme olgusuyla karşı karşıya kalınmıştır. Bu durum, üniversitelerimizde zaten sınırda olan kalite sorununu artırmış ve sistemin büyümesinin getirdiği sorunlar öğretim kalitesi üzerindeki etkisini artırmıştır. Özellikle 2010’lu yılların başında ülke yükseköğretim sistemi geniş katılımlarla tartışılmış ve sistemin büyümesi, öğretim kalitesi ile ilgili beklentiler, sorunlar ve iyileştirilme çalışmaları değerlendirilmiştir (Bolay, 2011; Günay ve Günay, 2011; Saka ve Yaman, 2011; Tosun, 2011; Acar, 2012; Ağırlioğlu, 2013; Güngör ve Güksu, 2013).

Bu dönemde, devlet üniversiteleri için öğretim kalitesi, öğretim yapısı, yayın verimi, proje üretimi, öğrenci memnuniyeti gibi faktörler dikkate alınarak üniversitelerimiz değerlendirilmiş, arzulanan hedeflere ulaşılabilmesi için özellikle finansman modeli esasında değerlendirmeler yapılmış ve sistemin dönüşümü için öneriler getirilmiştir (Tosun, 2004; 2006; 2015; 2016 ve 2019a). Bu dönemde, TÜBİTAK öncülüğünde bir değerlendirme endeksi tanımlanmış ve değerlendirilmek üzere müracaat eden üniversiteler 5 ayrı alanda tanımlanan parametreler esasında değerlendirilmeye başlanmıştır. 2012 yılından günümüze kadar bir önceki yılın performansını ortaya koyan bu endeks esasları ve üniversitelerimiz üzerindeki etkisi inceleme konusu haline gelmiştir (Uysal ve Çatı, 2016; Tekin vd., 2017; Uslu vd., 2020).

Bu çalışma kapsamında 2012’den itibaren yayımlanmaya başlayan “Girişimci-Yenilikçi Üniversite Endeksi” esasında elde edilen veriler, vakıf üniversiteleri için değerlendirilmiştir. Üniversitelerin performans değerlendirilmelerinde genel yaklaşım, en az 10 yıllık geçmişi olan kurumsal yapıların dikkate alınmasıdır. Çalışmada başlangıçta 1984 ile 2011 yılları arasında kurulan 62 vakıf üniversitenin değerlendirilmesi planlanmıştır. Bu esas doğrultusunda çalışma için 2011 yılı ve öncesi kurulan ve tamamı tablo 1’de kuruluş yılına göre sıralanan üniversiteler değerlendirilmiştir. Ancak sonradan kapatılan 10 Üniversite (Bursa Orhangazi, Fatih, Gediz, İpek, İzmir, Melikşah, Süleyman Şah, Şifa, Turgut Özal ve Zirve) değerlendirme dışı bırakılmıştır. Bu çalışmanın, 2012 ile 2018 yılları arasındaki 7 yıla ait olduğu ve bütünüyle GYUE esasında TÜBİTAK tarafından 5 ayrı alanda sunulan verilere dayandığı belirtilmelidir.

MALZEME ve YÖNTEM

TÜBİTAK tarafından 2011 yılı verileri ile 2012 yılında yürürlüğe sokulan ve o tarihten bu yana her yıl gerçekleştirilen Girişimci ve Yenilikçi Üniversite Endeksi, 5 alanda ve 23 parametre dikkate alınarak sunulmuştur. Bu endeksinin tanımında 5 alan bulunmaktadır: (1) Bilimsel ve Teknolojik Araştırma Yetkinliği, (2) Fikri Mülkiyet Havuzu, (3) İşbirliği ve Etkileşim, (4) Girişimcilik ve Yenilikçilik Kültürü, (5) Ekonomik Katkı ve Ticarileşme.

Birinci alanı oluşturan *Bilimsel ve Teknolojik Araştırma Yetkinliği*; bilimsel yayın sayısına, atıf sayısına, araştırma-geliştirme ve yenilik destek programları ile desteklenen proje sayısına ve fon tutarlarına, ulusal ve uluslararası bilim ödülü sayısı ile doktoralı mezun sayısına dayanmaktadır. Toplam içinde % 20 ağırlık oranına sahip bu alan için kullanılan parametreler, TÜBİTAK, Bilim-Sanayi-Teknoloji Bakanlığı, Kalkınma Bakanlığı, Yükseköğretim Kurulu gibi kurum, kuruluş ve kurullardan temin edilmektedir



http://www.turansam.com

TURAN-SAM: TURAN Stratejik Arařtırmalar Merkezi * TURAN-CSR: TURAN Center for Strategic Researches

TURAN-SAM Uluslararası Bilimsel Hakemli Dergisi; p-ISSN: 1308-8041, e-ISSN: 1309-4033; Yıl: 2020; Ay: Eylül; Cilt: 12/NAZ, Sayı: 47

TURAN-CSR International Scientific, Peer-Reviewed & Refereed Journal; p-ISSN: 1308-8041, e-ISSN: 1309-4033; Year: 2020; Month: September; Volume: 12/SUMMER, Issue: 47

DOI: http://dx.doi.org/10.15189/1308-8041

Tablo 1. 1984-2011 yılları arasında kurulan vakıf üniversiteleri ile kuruluş yeri ve tarihleri

Sıra No	Üniversite Adı	Bulunduğu İl	Kuruluş Tarihi
1	İhsan Doğramacı Bilkent Üniversitesi	Ankara	1984
2	Koç Üniversitesi	İstanbul	1992
3	Başkent Üniversitesi	Ankara	1994
4	İstanbul Bilgi Üniversitesi	İstanbul	1994
5	Sabancı Üniversitesi	İstanbul	1994
6	Atılım Üniversitesi	Ankara	1996
7	Fatih Üniversitesi	İstanbul	1996
8	Işık Üniversitesi	İstanbul	1996
9	Yeditepe Üniversitesi	İstanbul	1996
10	Beykent Üniversitesi	İstanbul	1997
11	Çağ Üniversitesi	Mersin	1997
12	Çankaya Üniversitesi	Ankara	1997
13	Doğuş Üniversitesi	İstanbul	1997
14	İstanbul Kültür Üniversitesi	İstanbul	1997
15	Kadir Has Üniversitesi	İstanbul	1997
16	Maltepe Üniversitesi	İstanbul	1997
17	Bahçeşehir Üniversitesi	İstanbul	1998
18	Haliç Üniversitesi	İstanbul	1998
19	Okan Üniversitesi	İstanbul	1999
20	Ufuk Üniversitesi	Ankara	1999
21	İstanbul Ticaret Üniversitesi	İstanbul	2001
22	İzmir Ekonomi Üniversitesi	İzmir	2001
23	Yaşar Üniversitesi	İzmir	2001
24	İstanbul Aydın Üniversitesi	İstanbul	2003
25	TOBB Ekonomi ve Teknoloji Üniversitesi	Ankara	2003
26	İstanbul Bilim Üniversitesi	İstanbul	2006
27	Acıbadem Üniversitesi	İstanbul	2007
28	İstanbul Arel Üniversitesi	İstanbul	2007
29	İzmir Üniversitesi	İzmir	2007
30	Özyeğin Üniversitesi	İstanbul	2007
31	Gediz Üniversitesi	İzmir	2008
32	Hasan Kalyoncu Üniversitesi	Gaziantep	2008
33	İstanbul Gelişim Üniversitesi	İstanbul	2008
34	İstanbul Şehir Üniversitesi	İstanbul	2008
35	Melikşah Üniversitesi	Kayseri	2008
36	Piri Reis Üniversitesi	İstanbul	2008
37	İstanbul Medipol Üniversitesi	İstanbul	2009
38	Mevlana Üniversitesi	Konya	2009
39	Nuh Naci Yazgan Üniversitesi	Kayseri	2009
40	TED Üniversitesi	Ankara	2009
41	Toros Üniversitesi	Mersin	2009
42	Turgut Özal Üniversitesi	Ankara	2009
43	Yeni Yüzyıl Üniversitesi	İstanbul	2009
44	Zirve Üniversitesi	Gaziantep	2009
45	Avrasya Üniversitesi	Trabzon	2010
46	Bezm-i Alem Vakıf Üniversitesi	İstanbul	2010
47	Canik Başarı Üniversitesi	Samsun	2010
48	Fatih Sultan Mehmet Vakıf Üniversitesi	İstanbul	2010
49	İstanbul Sabahattin Zaim Üniversitesi	İstanbul	2010
50	İstanbul 29 Mayıs Üniversitesi	İstanbul	2010
51	KTO Karatay Üniversitesi	Konya	2010
52	Süleyman Şah Üniversitesi	İstanbul	2010
53	Uluslararası Antalya Üniversitesi	Antalya	2010
54	Alanya Hamdullah Eminpaşa Üniversitesi	Alanya	2011
55	Ankara Bilge Üniversitesi	Ankara	2011
56	Bursa Orhangazi Üniversitesi	Bursa	2011
57	Gedik Üniversitesi	İstanbul	2011
58	İpek Üniversitesi	Ankara	2011
59	İstanbul Kemerburgaz Üniversitesi	İstanbul	2011
60	Şifa Üniversitesi	İzmir	2011
61	Türk Hava Kurumu Üniversitesi	Ankara	2011
62	Üsküdar Üniversitesi	İstanbul	2011



İkinci alanı oluşturan *Fikri Mülkiyet Havuzunda*; patent başvuru sayısı, patent belge sayısı, faydalı model sayısı ile uluslararası patent başvuru sayısı değerlendirilmektedir. Bu alanın toplam puan üzerindeki etkisi % 15'dir. Endeks hesabında üçüncü ve en önemli bölümünden birini oluşturan *İşbirliği ve Etkileşim* alanında ise, üniversite-sanayi işbirliğinde yapılan proje sayıları ve fonları ile uluslararası işbirliği ile gerçekleştirilen proje sayısı ve proje bedelleri değerlendirilir. Bu alanın toplam puan üzerinde etkisi, % 25 olarak dikkate alınmıştır.

Endeksinin üçüncü ve dördüncü alanlarını, *Girişimcilik ve Yenilikçilik Kültürü* ile *Ekonomik Katkı ve Ticarileşme* oluşturmaktadır. Girişimcilik ve yenilikçilik kültürü için konuyla ilgili lisans ve lisansüstü ders sayısı, teknoloji transfer ofisi, teknokent, kuluçka merkezi ve teknoloji merkezlerinin etkinliği sorgulanmaktadır. Ekonomik katkı ve ticarileşme alanında ise, akademisyenlerin ve mezunlar ile öğrencilerin teknokent, kuluçka merkezi ve teknoloji merkezleri ile ilişkisi değerlendirilmekte ve lisanslanan patent, faydalı model ve endüstriyel tasarım sayısı dikkate alınmaktadır.

Son dokuz yılda uygulamaya başlanan bu endeks, müracaat eden devlet ve vakıf üniversitelerinin tamamı için yapılmakta ve ilk 50 sırada yer alan Üniversiteler açıklanmaktadır. Daha önce yapılan bazı çalışmalarda devlet üniversitelerinin tamamı için hesaplanan verilerin kullanılmasıyla ilgili değerlendirmeler yapılmış ve bu endeksi dikkate alan modeller geliştirilmiş ve uygulamalar yapılmıştır (Tosun, 2015; 2017 ve 2019b). Yazar, yakın zamanda ülkemizdeki yükseköğretim verileriyle ilgili farklı çalışmalarını yayımlamıştır (Tosun, 2020a; 2020b, 2020c, 2020d ve 2020e).

ANALİZ ve TARTIŞMA

Bu endekste üniversitelerin 23 ayrı parametreye bağlı 5 ayrı alandaki performansları değerlendirmekte ve her bir alan için bir sıralama yapılmakta ve bu sıralamaya göre üniversitelerin her alandan aldığı puan belirlenmekte ve bu puanların aritmetiksel toplamı da üniversitenin aldığı toplam puanı oluşturmaktadır. Her yıl yenilen bu çalışmalarda üniversitelerin aldığı toplam puanlar yıllara göre toplu olarak Tablo 2'de sunulmaktadır. Çalışma, 7 yıl için gerçekleştirilmiştir. Üniversitelerin her yıl için aldığı toplam puanların toplamının çalışma yılına (7 yıl) bölünmesiyle de "*Ortalama Toplam Puan (OTP)*" oluşmaktadır.

Tablo 2'den görülebileceği gibi, ortalama toplam puanlar, tüm üniversiteler için çok geniş bir alanda değişmektedir. En yüksek OTP değeri, her çalışma yılında listeye giren ve 81.44 ile 95.03 arasında toplam puan alan Sabancı Üniversitesi'ne, en düşük puan ise bir çalışma yılında listeye girebilen ve o yıl 33.09 toplam puan alan Acıbadem Üniversitesi'ne aittir. Ortalama toplam puan esasında liseye giren 21 Üniversite bulunmaktadır. Hiçbir çalışma yılında listeye giremeyen üniversite sayısı ise 31'dir (tablo 2).

OTP esasında en yüksek değere (87.30) sahip olan Sabancı Üniversitesini, 79.20 puanla İhsan Doğramacı Bilkent Üniversitesi, 71.15 puanla Özyeğin Üniversitesi, 70.71 puanla Koç Üniversitesi ve 62.91 puanla TOBB Üniversitesi takip etmektedir. Bu üniversiteleri, OTP değerleri 36.96 ile 46.06 arasında değişen 6 Üniversite (sırasıyla Atılım, Çankaya, Yeditepe, Bahçeşehir, İzmir Ekonomi ve İstanbul Şehir) takip etmektedir. Bu ikinci üniversite grubundan sonra sırasıyla Kadir Has, Okan, Yaşar, Işık ve Başkent Üniversiteleri gelmektedir. Bu Üniversitelerin OTP değerleri 12.88 ile 22.35 arasında değişmektedir. Bu üçüncü grup üniversiteleri nispi olarak daha düşük OTP değerlerine sahip olan 5 Üniversite (sırasıyla Hasan Kalyoncu, İstanbul Bilgi, Türk Hava Kurumu, İstanbul Medipol ve Acıbadem) takip etmektedir. Bu üniversiteler dışında da listeye giremeyen 31 vakıf üniversitesi bulunmaktadır.

Değerlendirme kapsamında yer alan 52 üniversitenin ülkedeki tüm üniversiteler arası sırası, tablo 3'de verilmektedir. Her çalışma yılında listeye giren 9 üniversite mevcuttur. Bu vakıf yükseköğretim kurumları; Atılım, Bahçeşehir, Çankaya, İhsan Doğramacı Bilkent, İzmir Ekonomi, Özyeğin, Sabancı, TOBB Ekonomi ve Ticaret ve Yeditepe Üniversiteleridir. Sabancı Üniversitesi, 4 yıl birinci, 1 yıl ikinci ve 2 yıl üçüncü olmuştur. İkinci sırada yer alan İhsan Doğramacı Bilkent Üniversitesinin ülke genelinde 3 yıl üçüncülüğü, 3 yıl dördüncülüğü ve 1 yıl altıncılığı mevcuttur. OTP esasında vakıf üniversiteleri içinde üçüncü sırada yer alan Özyeğin Üniversitesinin ülke sırası nispi olarak düşük olmakla birlikte istikrarlı bir performansı mevcuttur. Özyeğin Üniversitesinin performansının, kamuoyuna yansıdığından çok daha yüksek olduğu belirtilmelidir. Ankara'da yer alan Atılım ve Çankaya Üniversitelerinin başarısından da bahsetmek uygun olur.



Tablo 2. Vakıf Üniversitelerinin 2012-2018 yılları arasındaki GYUE esasındaki puanları

	Üniversite Adı	Yıl						OTP	
		2012	2013	2014	2015	2016	2017		2018
1	Acıbadem	-	-	-	-	-	-	33.09	4.72
2	Alanya Hamdullah Eminpařa	-	-	-	-	-	-	-	-
3	Ankara Bilge	-	-	-	-	-	-	-	-
4	Atılım	35	44.6	47.29	41.78	50.58	55.52	47.63	46.06
5	Avrasya	-	-	-	-	-	-	-	-
6	Bahçeřehir	43	42.5	39.32	35.75	38.81	34.60	33.97	38.27
7	Başkent	-	26.8	-	-	30.78	-	32.59	12.88
8	Beykent	-	-	-	-	-	-	-	-
9	Bezm-i Alem Vakıf	-	-	-	-	-	-	-	-
10	Canik Başarı	-	-	-	-	-	-	-	-
11	Çağ	-	-	-	-	-	-	-	-
12	Çankaya	43	45.8	42.25	45.52	50.79	39.14	37.81	43.47
13	Doğuş	-	-	-	-	-	-	-	-
14	Fatih Sultan Mehmet Vakıf	-	-	-	-	-	-	-	-
15	Gedik	-	-	-	-	-	-	-	-
16	Haliç	-	-	-	-	-	-	-	-
17	Hasan Kalyoncu	-	-	-	-	-	35.10	34.19	9.89
18	Işık	32	28.9	-	-	-	34.05	-	13.53
19	İhsan Doğramacı Bilkent	70	82.7	74.96	78.10	82.63	81.56	84.42	79.20
20	İstanbul Arel	-	-	-	-	-	-	-	-
21	İstanbul Aydın	-	-	-	-	-	-	-	-
22	İstanbul Bilgi	-	-	-	-	32.21	35.94	-	9.73
23	İstanbul Bilim	-	-	-	-	-	-	-	-
24	İstanbul Gelişim	-	-	-	-	-	-	-	-
25	İstanbul Kemerburgaz	-	-	-	-	-	-	-	-
26	İstanbul Kültür	-	-	-	-	-	-	-	-
27	İstanbul Medipol	-	-	-	-	-	-	44.46	6.35
28	İstanbul Sabahattin Zaim	-	-	-	-	-	-	-	-
29	İstanbul Şehir	-	26.7	33.54	-	52.63	42.31	29.63	36.96
30	İstanbul Ticaret	-	-	-	-	-	-	-	-
31	İstanbul 29 Mayıs	-	-	-	-	-	-	-	-
32	İzmir Ekonomi	30	32.6	38.95	33.98	42.74	45.15	39.70	37.59
33	Kadir Has	33	28.7	29.19	34.15	31.42	-	-	22.35
34	Koç	57	61.7	73.59	76.44	78.61	78.76	68.87	70.71
35	KTO Karatay	-	-	-	-	-	-	-	-
36	Maltepe	-	-	-	-	-	-	-	-
37	Mevlana	-	-	-	-	-	-	-	-
38	Nuh Naci Yazgan	-	-	-	-	-	-	-	-
39	Okan	24	30.0	35.37	33.67	32.46	-	-	22.21
40	Özyeğin	69	67.4	73.06	73.47	75.31	74.36	65.44	71.15
41	Piri Reis	-	-	-	-	-	-	-	-
42	Sabancı	84	85.8	81.44	88.40	95.03	90.97	85.49	87.30
43	TED	-	-	-	-	-	-	-	-
44	TOBB Ekonomi ve Ticaret	54	57	69.26	66.56	63.79	67.98	61.80	62.91
45	Toros	-	-	-	-	-	-	-	-
46	Türk Hava Kurumu	-	-	-	-	31.12	32.54	-	9.09
47	Ufuk Üniversitesi	-	-	-	-	-	-	-	-
48	Uluslararası Antalya	-	-	-	-	-	-	-	-
49	Üsküdar	-	-	-	-	-	-	-	-
50	Yaşar	-	-	-	-	34.90	41.92	38.53	16.48
51	Yeditepe	40	45.9	39.22	42.63	43.38	43.93	43.29	42.62
52	Yeni Yüzyıl	-	-	-	-	-	-	-	-



Tablo 3. Vakıf Üniversitelerinin 2012-2018 yılları arasındaki GYUE esasındaki ülke sıraları

	Üniversite Adı	Yıl						
		2012	2013	2014	2015	2016	2017	2018
1	Acıbadem	-	-	-	-	-	-	45
2	Alanya Hamdullah Eminpařa	-	-	-	-	-	-	-
3	Ankara Bilge	-	-	-	-	-	-	-
4	Atılım	26	20	17	26	19	13	26
5	Avrasya	-	-	-	-	-	-	-
6	Bahçeşehir	18	24	27	36	36	43	44
7	Başkent	-	48	-	-	49	-	46
8	Beykent	-	-	-	-	-	-	-
9	Bezm-i Alem Vakıf	-	-	-	-	-	-	-
10	Canik Başarı	-	-	-	-	-	-	-
11	Çağ	-	-	-	-	-	-	-
12	Çankaya	17	19	22	20	18	34	39
13	Doğuş	-	-	-	-	-	-	-
14	Fatih Sultan Mehmet Vakıf	-	-	-	-	-	-	-
15	Gedik	-	-	-	-	-	-	-
16	Haliç	-	-	-	-	-	-	-
17	Hasan Kalyoncu	-	-	-	-	-	41	42
18	Işık	32	43	-	-	-	44	-
19	İhsan Doğramacı Bilkent	3	3	4	4	3	6	4
20	İstanbul Arel	-	-	-	-	-	-	-
21	İstanbul Aydın	-	-	-	-	-	-	-
22	İstanbul Bilgi	-	-	-	-	-	-	-
23	İstanbul Bilim	-	-	-	-	44	38	-
24	İstanbul Gelişim	-	-	-	-	-	-	-
25	İstanbul Kemerburgaz	-	-	-	-	-	-	-
26	İstanbul Kültür	-	-	-	-	-	-	-
27	İstanbul Medipol	-	-	-	-	-	-	29
28	İstanbul Sabahattin Zaim	-	-	-	-	-	-	-
29	İstanbul Şehir	-	50	35	-	15	26	50
30	İstanbul Ticaret	-	-	-	-	-	-	-
31	İstanbul 29 Mayıs	-	-	-	-	-	-	-
32	İzmir Ekonomi	34	35	28	39	29	22	37
33	Kadir Has	30	45	47	37	45	-	-
34	Koç	7	8	5	5	6	7	11
35	KTO Karatay	-	-	-	-	-	-	-
36	Maltepe	-	-	-	-	-	-	-
37	Mevlana	-	-	-	-	-	-	-
38	Nuh Naci Yazgan	-	-	-	-	-	-	-
39	Okan	46	41	35	40	43	-	-
40	Özyeğın	4	7	6	7	8	9	14
41	Piri Reis	-	-	-	-	-	-	-
42	Sabancı	1	2	3	1	1	1	3
43	TED	-	-	-	-	-	-	-
44	TOBB Ekonomi ve Ticaret	10	9	8	9	11	11	15
45	Toros	-	-	-	-	-	-	-
46	Türk Hava Kurumu	-	-	-	-	47	47	-
47	Ufuk Üniversitesi	-	-	-	-	-	-	-
48	Uluslararası Antalya	-	-	-	-	-	-	-
49	Üsküdar	-	-	-	-	-	-	-
50	Yaşar	-	-	-	-	39	29	38
51	Yeditepe	21	18	26	25	27	23	31
52	Yeni Yüzyıl	-	-	-	-	-	-	-

Vakıf üniversiteleri içinde listeye giren 21 üniversite Tablo 4’de sunulmaktadır. Değerlendirme kapsamında yer alan ve listeye giremeyen 31 üniversitemiz mevcuttur. Kamuoyunda daha çok yer alan ancak listeye tüm çalışma yılları içinde hiç giremeyen çok sayıda üniversitemiz mevcuttur. Tablo 4’deki listede yer



alan tüm üniversitelerin, biri hariç tamamının 3 büyük şehrimizde (İstanbul, Ankara ve İzmir) olduğu belirtilmelidir. Ancak değerlendirme kapsamında olup da listeye giremeyen ve İstanbul'da yer alan çok sayıda vakıf üniversitesi mevcuttur. Bu üniversitelerin bazılarının da önemli kamusal destek aldığı bilinmektedir. İstanbul'da yer alan ve 5 çalışma yılında listeye giren İstanbul Şehir Üniversitesi ile taşrada bulunan Hasan Kalyoncu Üniversitesinin son iki yıldaki performansının takdire değer olduğu belirtilmelidir. Ülkemizin en eski 3 ve 4. üniversiteleri olan Başkent ve İstanbul Bilgi Üniversitelerinin performansları ise beklenenden çok uzaktır.

Tablo 4. Ortalama Toplam Puan (OTP) esasında listeye giren 21 üniversite ve vakıf üniversite sırası

	Üniversite Adı	Ortalama Toplam Puan	Vakıf Üniversite Sırası
1	Acıbadem	4.72	21
2	Atılım	46.06	6
3	Bahçeşehir	38.27	9
4	Başkent	12.88	16
5	Çankaya	43.47	7
6	Hasan Kalyoncu	9.89	17
7	Işık	13.53	15
8	İhsan Doğramacı Bilkent	79.20	2
9	İstanbul Bilgi	9.73	18
10	İstanbul Medipol	6.35	19
11	İstanbul Şehir	36.96	11
12	İzmir Ekonomi	37.59	10
13	Kadir Has	22.35	12
14	Koç	70.71	4
15	Okan	22.21	13
16	Özyeğin	71.15	3
17	Sabancı	87.30	1
18	TOBB Ekonomi ve Ticaret	62.91	5
19	Türk Hava Kurumu	9.09	20
20	Yaşar	16.48	14
21	Yeditepe	42.62	8

SONUÇ ve ÖNERİLER

Bu çalışma kapsamında ülkemizdeki 1984 ile 2010 yılları arasında kurulan 52 vakıf üniversitesinin, Girişimci- Yenilikçi Üniversite Endeksi (GYUE) bağlamında değerlendirmesi yapılmıştır. Çalışma sonuçları göstermiştir ki; devlet üniversitelerinde olduğu gibi vakıf üniversiteleri de homojen olmaktan çok uzaktır. Ayrıca yüksek performans gösteren Sabancı, İhsan Doğramacı, Özyeğin ve Koç Üniversitesi gibi yükseköğretim kurumları hariç, ilgili vakıf üniversiteleri üretken değildir. Çalışma kapsamında yer alan ve GYUE bağlamında listeye giren ilk beş üniversite dışında kalan çoğu vakıf üniversitesinin, araştırma-geliştirme kültürüne sahip olmadığı görülmektedir. Bu mevzuat ile ilgili üniversitelerin dönüşümlerinin sağlanması da mümkün gözükmemektedir.

GYUE, bugünkü durumda üniversitelerin değerlendirilmesinde uygun bir modeldir. Ancak yeterli değildir. Bu amaçla eğitim yapısı, üniversite gelirleri, öğretim kalitesi, öğrenci memnuniyeti gibi diğer bazı faktörleri de dikkate alan ve yükseköğretim sisteminde rekabeti esas kılan değerlendirme modellerine ihtiyaç vardır. Üniversitelerin performanslarına göre kategori değiştirebileceği bir değerlendirme modeli üzerinde ısrar edilmelidir. Burada altı çizilmesi gerekli bir başka husus da, endeksin daha şeffaf olması ve üniversitelerin müracaat etmesine gerek kalmadan ülkemizdeki tüm üniversiteler için yapılmasıdır. Bir değerlendirme yılı sonunda her üniversitenin puanının açıklanması, kuruluş vafına (devlet veya vakıf) bakılmaksızın ilk 10, 20 ve ilk 50 içinde yer alan üniversitelerin ödüllendirilmesi ve başarılarının sürekliliği için motivasyon sağlayacak yeni bazı argümanların dikkate alınması gereklidir.



KAYNAKÇA

1. Acar, M. (2012) “Üniversitelerde Yeniden Yapılanmanın Aciliyeti ve Üniversitelerin Sorunları” *Eğitime Bakış*, 8 (23), 21-27.
2. Ağırallıoğlu, N. (2013) “Türkiye’de Lisansüstü öğretim “ Yükseköğretim ve Bilim Dergisi, C1, S1, 1-22.
3. Bolay, S. H. (2011) “Çağdaş Üniversitelerde Neler Önem Kazanmaktadır ?” *Yükseköğretim ve Bilim Dergisi*, C1, S3, 105-112.
4. Güngör, G. ve Göksu, A. (2013) “Türkiye’de Eğitimin Finansmanı ve Ülkelerarası Bir Karşılaştırma” *Yönetim ve Ekonomi*, C:20, S:1, 59-72.
5. Günay, D. ve Günay, A. (2011) “1933’den Günümüze Türk Yükseköğretimde Niceliksel Gelişmeler” *Yükseköğretim ve Bilim Dergisi*, C1, S1, 1-22.
6. Meyerson, J.W. (editor) (1998) “New Thinking on Higher Education-Creating Context for Change” Anker Publishing Co. Bolton, MA, 185p.
7. Saka, Y., & Yaman, S. (2011). “Üniversite sıralama sistemleri: Kriterler ve yapılan eleştiriler” *Yükseköğretim ve Bilim Dergisi*, 1(2), 72–79.
8. Tekin, M, Geçkil, T., & Koyuncuoğlu, Ö. (2017). “Entrepreneurial University Index: A scale development study” *Business and Economic Research*, 7(2), 70–81.
9. Tosun, H. (2004) “Yükseköğretimde Mevcut Durum: Performans Değerlendirme ve Yeniden Yapılanma” Ankara Ticaret Odası, ISBN 975-512-840-9, Ankara, 94 sayfa.
10. Tosun, H. (2006) “Güncel Verilerle Üniversitelerin Performans Değerlendirmesi ve Yeniden Yapılanma Modeli” Köyçoy Yayınları Serisi: 1, ISBN 978-9444-0782-0-7, Ankara, 171 sayfa.
11. Tosun, H. (2011) “Üniversite Performansı ve Devlet Finansman kaynaklarının Dağılımı” Uluslararası Yükseköğretim Kongresi, 27-29 Mayıs, İstanbul, 1183-1190.
12. Tosun, H. (2015) “Devlet Üniversiteleri: Performans Değerlendirme Finansman Modeli ve Yeniden Yapılanma” 2.Baskı, ISBN 978-9444-0782-5-2, Ankara, 373 sayfa.
13. Tosun, H. (2016) “15 Temmuz 2016 Darbe Girişimi Sonrasında Yükseköğretim Sistemini Yeniden Yapılandırması” Üniversite(m) Yayınları, ISBN 978-9444-0782-6-9, Eskişehir, 120s.
14. Tosun, H. (2017) “A Performance Study for the Universities Founded before 1973, Turkey” *The Online Journal of Quality in Higher Education*, 5(2), 12-17.
15. Tosun, H. (2019a) “Yükseköğretime Dair Notlar” İlahiyat Yayınları. ISBN 978-605-7579-34-8, Ankara, 120 s.
16. Tosun, H. (2019b) “A Performance Assessment Model Recommended for Higher Education System in Turkey and a Case Study” *Psychology Research*, October, Vol. 9, No. 10, 420-431, Doi:10.17265/2159-5542/2019.10.003
17. Tosun, H. (2020a) “Financial Resources of State Universities in Turkey” International Conference on New Horizons in Education (ISSN: 2146-7358), September 3-4, Nicosia.
18. Tosun, H. (2020b) “A Research Study on Student Numbers of State Universities in Turkey” International Conference on New Horizons in Education (ISSN: 2146-7358), September 3-4, Nicosia.
19. Tosun, H. (2020c) “Accredited Project Efficiency of State Universities in Turkey” International Conference on New Horizons in Education (ISSN: 2146-7358), September 3-4, Nicosia.
20. Tosun, H. (2020d) “A Quantitative Assessment Method Recommended for the Performance of State Universities in Turkey” International Conference on New Horizons in Education (ISSN: 2146-7358), September 3-4, Nicosia.
21. Tosun, H. (2020e) “Adım Üniversitelerinin 2011-2014 Yılları Arasındaki Performans Değerleri” International Conference on New Horizons in Education (ISSN: 2146-7358), September 3-4, Nicosia.
22. Uslu, B., Çalikoğlu, A., Seggie, F. N., & Seggie, S. H. (2020). “TÜBİTAK girişimci ve yenilikçi üniversite endeksi kriterlerinin girişimci üniversitelerde öne çıkan faaliyetler açısından değerlendirilmesi” *Yükseköğretim Dergisi*, 10(1), 1–11. doi:10.2399/yod.19.011.
23. Uysal, H.T ve Çatı, K.(2016). “Yükseköğretim Kurumlarındaki Yöneticilerin Girişimci Üniversite Algılamalarında İş ve Örgüt Psikolojisinin Etkisi” *Yükseköğretim ve Bilim Dergisi*, 6 (1), 77-93.



<http://www.turansam.com>

TURAN-SAM: TURAN Stratejik Arařtırmalar Merkezi * TURAN-CSR: TURAN Center for Strategic Researches

TURAN-SAM Uluslararası Bilimsel Hakemli Dergisi; p-ISSN: 1308-8041, e-ISSN: 1309-4033; Yıl: 2020; Ay: Eylül; Cilt: 12/NAZ, Sayı: 47

TURAN-CSR International Scientific, Peer-Reviewed & Refereed Journal; p-ISSN: 1308-8041, e-ISSN: 1309-4033; Year: 2020; Month: September; Volume: 12/SUMMER, Issue: 47

DOI: <http://dx.doi.org/10.15189/1308-8041>

24. Winston, G.C. (1998) “Why Can’t a Collage Be more like a Firm?” in *New Thinking on Higher Education-Creating a Context for Change* (edited by J.W. Meyerson), Anker Publishing Co., Bolton, MA, 1-14.



http://www.turansam.com

TURAN-SAM: TURAN Stratejik Arařtırmalar Merkezi * TURAN-CSR: TURAN Center for Strategic Researches
TURAN-SAM Uluslararası Bilimsel Hakemli Dergisi; p-ISSN: 1308-8041, e-ISSN: 1309-4033; Yıl: 2020; Ay: Eylül; Cilt: 12/NAZ, Sayı: 47
TURAN-CSR International Scientific, Peer-Reviewed & Refereed Journal; p-ISSN: 1308-8041, e-ISSN: 1309-4033; Year: 2020; Month: September; Volume: 12/SUMMER, Issue: 47
DOI: http://dx.doi.org/10.15189/1308-8041

(25)

Dr. Öğr. Üyesi Sefer GÜMÜŞ¹⁰⁴; Nurhan ARSLAN¹⁰⁵
İŞLETMELERDE MÜŞTERİ ve GİRİŞİM ODAKLILIĞIN FIRMA PERFORMANSINA
ETKİLERİ ve BİR ARAŞTIRMA
THE EFFECT OF ENTERPRENEURIAL and CUSTOMER ORIENTATION TO THE
PERFORMANCE OF A COMPANY and A RESEARCH

ÖZ

Günümüzde yaşanan yoğun rekabet ortamında işletmeler için piyasada var olabilmenin temel şartı müşteri odaklı yönetim anlayışından geçmektedir. İşletmelerde kaliteye bakış açısı ve kaliteyi değerlendirme biçimindeki “tüketici ağırlıklı” bakış açısı, bu rekabet ortamında müşteri tercihlerinin etkisinden kaynaklanmaktadır. Müşteri odaklılık, “Kaliteyi müşteri tanımlar” deyiimiyle ifade edilmektedir. TKY’nin bu ögesi, etkili olarak uygulanması en zor olan fakat uzun dönemde kuruluşa en fazla yarar sağlayacak ilkedir. Rekabet koşullarında konusunda lider bir organizasyon olabilmek için bir kuruluşun rakiplerinden daha iyi bir durumda olması gereklidir. Daha iyinin anlamı, daha iyi ürün ve hizmet, daha iyi fiyat ve ürünün daha kolay bulunabilmesidir. Girişimcilik; yeterli emek ve zaman ayırarak, mali, fiziksel ve sosyal riskleri göze alarak, parasal ödüller, kişisel tatmin ve bağımsızlık elde ederek yeni bir değer yaratma süreci olarak görülmektedir.

Bu çalışmada girişim odaklılık ve müşteri odaklılığın firma performansına olan etkisi araştırılmıştır. Bunun için 150 adet banka çalışanına anket uygulanarak değerlendirmesi SPSS 11.5 programındayapılmıştır.
Anahtar Kelimeler: MüşteriOdaklılık, Girişim Odaklılık,Firma Performansı.

ABSTRACT

In today's intense competitive environment, the basic condition for businesses to exist in the market is a customer-oriented management approach. The “consumer oriented” perspective, which is the quality perspective and evaluation of quality in businesses, stems from the effect of customer preferences in this competitive environment. Customer focus is expressed in the phrase "Customer defines quality". This element of TQM is the principle that is the most difficult to implement effectively but will most benefit the organization in the long term. In order to be a leading organization in terms of competition, an organization must be in a better position than its competitors. Better means better product and service, better price and easier product availability. Entrepreneurship; It is seen as a process of creating a new value by allocating sufficient labor and time, taking financial, physical and social risks, obtaining monetary rewards, personal satisfaction and independence.

In this study, the effect of entrepreneurship and customer focus on firm performance has been investigated. For this, a questionnaire was applied to 150 bank employees and their evaluation was made in the SPSS 11.5 program.

Keywords: Customer Focus, Enterprise Focus, Firm Performance.

¹⁰⁴ İstanbul Esenyurt Üniversitesi; Lisansüstü Eğitim Enstitüsü, Müdür Yardımcısı; sefergumus@esenyurt.edu.tr

¹⁰⁵ Gebze Ticaret Odası; KOSGEB Temsilcisi; Gebze/İSTANBUL; gumus.sefer@gmail.com



GİRİŞ

1-Günümüz koşullarında işletmelerde satılan ürünlerin teknolojik gelişmişliği ve çeşitliliği karşısında müşteri eskiye nazaran daha seçici olmaktadır. Günümüzde ürün ve hizmetlerdeki kalite ile birlikte müşteri ilişkileri ile müşteri hizmetleri de firmaların hem şu andaki hem de gelecekte olmak istedikleri konum için daha da önemli hale gelmiştir. Çünkü firmalar ancak müşterileriyle vardır. Müşterisini tatmin edemeyen, beklenti ve ihtiyaçlarını saptayamayan ve bunlara cevap veremeyen firmalar ise kısa sürede yenilgiye uğrayacaklardır.

Müşteri odaklılık, müşteri açısından düşünmek, müşteriye yakın davranmak, onları daha iyi tanımaya çalışmak, ihtiyaçlarını daha iyi analiz edebilmek ve gelecekteki ihtiyaçlarını doğru tahmin etmektir. Bunu gerçekleştirirken, müşteri ihtiyaçlarını karşılamada kullanılan mevcut yaklaşımları değerlendirmek ve gelecekte ne tür yeni hizmetler, ürünler ya da buluşlara ihtiyaç olacağını belirlemektir. Müşteri odaklı işletmenin temel odak noktası, işi belirleyen kişinin müşteri olduğu bilincidir. Bu düşünceye göre de pazarlamanın amacı sadece bir şey satmak olmayıp, müşterilerin ihtiyaçlarını anlama ve bu ihtiyaçları karşılayabilmek için en iyi ürünü ya da hizmeti sağlayabilmektir. Bu araştırmanın birinci bölümünde müşteri odaklılık kavramı, ikinci bölümde girişimcilik ve girişim odaklılık kavramı üzerinde durulmuştur.:

2-MÜŞTERİ ODAKLI İŞLETMECİ: Yoğun rekabet ortamında kuruluşlar için piyasada ayakta kalabilmenin temel koşulu, müşteri odaklı yönetim stratejisinden geçmektedir. Çünkü kaliteye bakış ve kaliteyi değerlendirme biçimindeki “tüketici ağırlıklı” yaklaşımlar, bu rekabet ortamında müşteri etkisinden kaynaklanmaktadır.

- Müşteri odaklılık, kâğıt üzerinde kalmamalıdır.
- Müşteri odaklılık ile ilgili ifadeler, uygunluk ve uygulanabilirlik açısından üst yönetim tarafından ayrıntılı olarak incelenmelidir.
- Müşteri odağı bir niyet ifadesidir. Organizasyonun durağanlığa karşı çıktığı, yeni yönetim disiplini ve kavramlarını kucaklamaya hazır olduğu anlamındadır.
- Ayrıca müşterilere en iyi hizmeti verme ve işleri ilk seferde doğru yapmayı sağlayacak yeni sistem ve süreçler yaratma anlamına gelir.
- Müşteri odaklılık, devrimsel değil evrimsel bir süreçtir. Çok fazla özen, gayret ve sabır ister.
- Müşteri odaklılık, somut bir kavram olmaktan ziyade, optimum performans ve yüksek başarıya ulaşmaya yönelik bir yaklaşım, bir düşünce şeklidir.

Müşteri odaklı işletmenin temel odak noktası, işi belirleyen kişinin müşteri olduğu bilincidir.¹⁰⁶ Bu noktada, pazarlamanın içermesi gereken müşteri odaklı stratejinin unsurları şöyle özetlenebilir:

- Müşterilerle uzun dönemli ilişkilere önem verme, yaşam boyu değer oluşturma Yüksek kalitede ürünlerin ve hizmetlerin sunulması,
- Müşterileri farklılaştırma (bölümleme) ve karlı olan müşterilere hizmet sunumu için daha fazla kaynak sağlama,
- Kitle pazarlara yönelik monolog biçimindeki reklamların yerine müşterilerle diyalog başlatma ve sürdürme,
- Müşterilerin özel alanlarına saygı duyma ve bunları koruma,
- Müşteriler hakkındaki bilgileri kitle pazarı için projeksiyonlarda kullanma yerine, bireysel olarak daha iyi müşteri biçimine getirmede kullanma,
- Pazar payı oluşturma yerine, müşteri payı oluşturmaya çalışmaktır.

Müşterinin tüm işletmelerin merkezinde yer aldığı bu yeni yönetim sisteminde, müşteri tatmini de temel etken olmaktadır.

Günümüz iş hayatına hâkim olan ve işletmeleri yeni arayışlara yönelten etmenlerden biri bazı piyasalardaki vahşi rekabettir. Rekabet, en son teknolojileri kullanan işletmeleri bile etkilemektedir. Böyle bir

¹⁰⁶ Güzel M., (2001), “Müşteri İlişkileri Yönetimi ve Türkiye Değerlendirmesi”, İ.T.Ü. Yayınlanmamış Yüksek Lisans Tezi, İstanbul, s.43. 19 Odabaşı, a.g.e., s.14.



piyasada nasıl rekabet etmeli ve rakipleri nasıl yenmeli gibi sorular birçok işletme yöneticisinin her zaman düşündüğü konular arasındadır.

3- GİRİŞİM ODAKLI MÜŞTERİ.: Girişim, bir işletmeyi kurma düşüncesine sahip olabilme, bunun için çaba gösterme, planlar yapma ve o işletmeyi kurma olarak tanımlanabilir. Girişim, gelir elde etmek, mal ve hizmet üretmek ya da fonlar sağlayabilmek için kurulan hukuki ve finansal kişiliğe sahip sürekli nitelikte bir örgüt olarak ifade edilebilir. Girişim olgusuna çok çeşitli yaklaşımlar bulunmaktadır. Sözelimi, bazıları girişimi; doğa, sermaye ve emeğin birleştirilmesinden oluşan bütün olarak gördüğü gibi bazıları da girişimi emek faktörü içinde saymaktadır. Girişimi, işletme ile bir tutan, fakat ayrı işlev olarak tanımlayanlar da vardır.¹⁰⁷

Girişim kavramı; kar veya başka biçimlerde yarar sağlamak amacıyla, ücret karşılığında satmak için mal veya hizmet üretmek, ya da fonlar sağlamak üzere kurulan, hukuki ve finansal kişiliğe sahip, devamlı nitelikte bir örgüt olarak tanımlanır. Girişimin özellikleri aşağıdaki gibi sıralanabilir:¹⁰⁸

- Girişimin amacı, kazanç ve yarar sağlamaktır.
- Girişim, ücret karşılığında satmak üzere mal veya hizmet üretir veya fonlar sağlar. Bu özellik, girişim olmanın zorunlu unsurudur.
- Girişimin üç temel işlevi; üretim, satış ve bu iki işlevin yerine getirilmesi için gerekli fonların sağlanması olan finansmandır.
- Girişim, hukuki bir birimdir. Tüzel kişiliğe sahip bulunan girişim, sahiplerinden ayrı bir kişiliğe sahiptir. Çalışmalarını bu kişilik altında yürütür, haklara sahip olur ve yükümlülükler üstlenir.
- Girişim, finansal bir birimdir. Girişim kendisine ilişkin varlıkları ve bunların karşıladığı öz ve yabancı kaynakları bulur.
- Girişim, insan ve materyalden oluşan bir örgüttür ve bu örgüt devamlılık gösterir.¹⁰⁹

Bir girişimin başlatılması, girişimcinin bu yeniliği gerçekleştirmesini engelleyici güçlerin üstesinden gelerek, yakaladığı fırsatı değerlendirmesi ve geliştirmesi ile mümkündür. Her şeyden önce, iş kurmaya karar vermek ve gerekli motivasyona sahip olmak gerekmektedir.⁴

Girişim, genel olarak iki farklı bakış açısı ile ele alınır. Birincide girişim kavramı; somut bir çerçevede, mal veya hizmet üretmek ve/veya pazarlamak amacıyla üretim faktörlerinin bir araya getirildiği, üretim süreci sonucunda mal veya hizmetlerin ortaya konulduğu, ekonomik, teknik ve hukuki birimler olarak tanımlanmaktadır. İkinci yaklaşım ise; girişim kavramını soyut bir çerçevede ele almaktadır. Şöyle ki; bu bakış açısıyla girişim ve teşebbüs, girişimcilerin bir işletme kurmak amacıyla ortaya koydukları çabaları ve katlandıkları zorlukları kapsamaktadır.⁵

3.1 Dünyada ve Türkiye’de Girişimcilik

1929 yılında Dünya Ekonomik Kriziyle ortaya çıkan karamsar tablo girişimciliği olumsuz yönde etkilemiştir. 1950’li yıllardan sonra ise girişimcilik desteklenmeye başlanmıştır. Günümüz Türkiye ekonomisinde yer alan piyasadaki söz sahibi büyük firmaların altyapısı o zamanlarda kurulmuştur. 1980’den sonra Türkiye’de serbest piyasaya geçişle birlikte uygulanan piyasa ekonomisi girişimcilerin dünyaya açılmalarını sağlamış ve Türkiye’nin ekonomik anlamda dünya pazarlarıyla entegrasyonunda önemli gelişmeler elde edilmiştir. Bu yeni dünya düzeniyle birlikte rekabet edebilen yeni bir girişimci karakteri ortaya çıkmıştır. Bu yeni girişimcinin özellikleri; dinamik olması, değişmeyen tek şeyin değişim olduğunu bilmesi ve yeni teknolojilere ve gelişmeye açık, profesyonel yönetim kurallarına göre hareket eden, tüccar zihniyeti yerine hizmet sunmayı, kaliteli mal ve hizmet vermeyi düşünen, piyasanın beklentilerini karşılayan, öncelikli hedefi müşteri mutluluğunu sağlamaktır.

¹⁰⁷ Dinler, Z., (1997), İktisada Giriş. Üçüncü Basım. Bursa: Ekin Kitabevi, s.17.

¹⁰⁸ Tutar, H., Küçük, O., (2003), Girişimcilik ve Küçük İşletme Yönetimi, Ankara: Seçkin Yayıncılık, s.161–162.

¹⁰⁹ Dolgun, U., (2003), Girişimcilik, İstanbul: Alfa Basım Yayın Dağıtım, s.4. 4 Berber, A., (2000), “Girişimci İle Yönetici Profiline Karşılaştırılması ve Girişimcilerden Yöneticiliğe Geçiş Süresi”. İstanbul Üniversitesi İşletme Fakültesi Dergisi, C.29, s: 23–46 ⁵Tutar, K., a.g.e., s.162. 6 Börü, D., (2006), Girişimcilik Eğilimi Marmara Üniversitesi İşletme Bölümü Öğrencileri Üzerine Bir Araştırma, İstanbul: Marmara Üniversitesi Yayın No.733, s.1.



3.2 Girişimcinin Özellikleri

Buna göre girişimcilerin birçok fonksiyonu vardır. Bu fonksiyonları şöyle sıralamak mümkündür;

1. Üretim faktörlerini bir araya getirerek mal ve/veya hizmet üretmek,
2. Ürünlerin kalitesini yükselterek yeni pazarlar bulmak,
3. İşletmenin politikalarını belirlemek,
4. Yeni mal ve hizmetleri araştırmak,
5. Yeni üretim yöntemlerini araştırmak ve geliştirmek,
6. Yeni dağıtım kanalları araştırmak,
7. Çevrede meydana gelen değişim ve gelişmeleri takip etmek,
8. Çevreye uyum sağlamak için gerekli önlemleri almak.¹¹⁰

Bugünkü rekabetçi ortamda girişimciyi iş kurmaya yönelten bazı faktörler bulunmaktadır. Girişimciyi kamçılayan etmenler; gerçekleştirmek istedikleri hayallerinin olması, para kazanma isteği, bağımsız çalışma arzusu, çalışmalarının karşılığını gerek maddi gerekse manevi olarak alamamaları, bir işi başarıyla başaramayacaklarını görme isteği, bir hobiye işe çevirme isteği, başkalarının patronluğu altında çalışmak istememe, kendi zamanını kendi denetlemek istemesi gibi çeşitli unsurlar olabilir. Bu sebeplerden ötürü girişimcilik ruhuna sahip kişiler, monoton bir hayat yerine ayrıcalıklı olduğu fikirlerini ortaya koyma telaşına düşer ve buldukları piyasaya bir adım atarlar.

4-GİRİŞİMCİLİĞİN EKONOMİK ve SOSYAL BOYUTU

Girişimciliğin ekonomik gelişmede önemli bir faktör olduğu birçok araştırmada vurgulanan bir husustur. Girişimcilik, işletmeciliğin ve toplumun yapısında bir değişimi başlatır ve geliştirir. Bu değişim büyümeyi ve üretimi artırır. Bu değişim ve gelişmeyi kolaylaştıran anahtar yenilikçiliktir. Yenilikçilik; hem pazar için yeni mal ve hizmetlerin geliştirilmesini sağlamakta, hem de kurulacak yeni işletmelere yatırım ilgisini tetiklemektedir.

Girişimci yeni düşüncelerin oluşturulması, yayılması ve uygulamasını hızlandırır. Ayrıca yeni endüstrilerin doğmasına yol açar. Yeni teknolojileri kullanan sektörlerde verimliliği artırır ve hızla büyüyen sektörler üzerinden ekonomik büyümeyi hızlandırır. Dolayısıyla girişimci ekonomik faaliyetlerin düzenlenmesinde, istihdam oluşturulmasında ve üretim faaliyetlerinde anahtar faktördür.

4.1 Girişimciliğin Toplumsal Boyutu

Girişimcilik toplumun kalkınması için son derece önemli ve gereklidir. Çünkü girişimciler hem bireysel hem toplumsal düşünmek zorundadırlar. Bunun sonucu olarak, girişimcilerin içinde yaşadıkları topluma karşı önemli misyonları vardır. Toplumu da dikkate alarak eylemlerine devam ederler.

Az gelişmiş ülkelerdeki en önemli sorunlardan biri işsizliktir. Bunu doğuran neden ise ürün veya hizmet üretimi için yeni yatırımların yapılmamasıdır. Kişiler kendi işlerini kurarak işsizliğin önüne bir ölçüde geçebilirler. Girişimci sayısı artıka istihdam oranı da artacaktır. Böylece işsizlik oranı azalacaktır. Yeni iş kolları gelişecektir. Girişimci sayısının artması toplumsal refah düzeyini, insanların hayat standartlarını yükseltecektir. Girişimcilikte amaç, daha çok para kazanmak olarak düşünülse de asıl olan toplumsal yaşam kalitesini artırmak olmalıdır.

Girişimciler bilim ve teknolojiyi kullanarak ve bu alanlara kaynak aktararak bilim ve teknolojinin gelişmesine yardımcı olurlar. Girişimciler yurtdışında kendi ülkelerinin reklamını yaparlar. Girişimciler atıl potansiyelleri kullanarak bunları kullanılır hale getirirler (www.girisimcilik.org). İnsanımız, özellikle de gençlerimiz kendi işlerini kurma konusunda müthiş isteklidir. Ancak onları cesaretlendirmekle iş bitmez. Birilerinin de girişimcilerin önlerindeki engelleri temizlemesi gereklidir. Bu konuda hemen herkese düşen görevler vardır.¹¹¹

¹¹⁰ Dinçer, Ö., (1999), İşletme Yönetimine Giriş, İstanbul: Beta Yayınevi, s.3.

¹¹¹ Titiz, T., (2002), Girişimcilik Rehberi. İstanbul: Beyaz Yayınları, Birinci Basım, s:53–54 ⁷⁰ Pearce, J.W., -Carland, J.W., Intrapreneurshipandinnovation in manufacturingfirms:Anempiricalstudy of performanceimplications. Academy of EntrepreneurshipJournal, 1 (2), 1996, s.87.



4.2 GİRİŞİMCİNİN FİRMA PERFORMANSI

Pek çok araştırmacı iç girişimcileri yenilikçiler ve fikir yaratıcıları olarak değerlendirirken, yeniliği de iç girişimcilik faaliyetlerinin odak noktası olarak görmektedirler. Bu yeniliklerin sonuçları yeni ürünlerden yeni pazarlara ve yeni süreçlere kadar uzanmaktadır. Yenilikle iç girişimciliğin ilişkisini vurgulamak için araştırmacıların iç girişimciliği “yeni ürünler ve yeni pazarlar geliştirme süreci” olarak tanımladıkları söylenebilir.⁷⁰

Knight (1997)'da firma seviyesindeki girişimciliğin yenilikçilik boyutu olarak, firmanın karşı karşıya kaldığı tehditler için yaratıcı ve benzersiz çözümlere yönelik çabalara işaret etmektedir. Bu çözüm önerileri ürün ve hizmet geliştirmeyi kapsadığı gibi üretim, pazarlama, satış ve dağıtım gibi organizasyon fonksiyonlarına yönelik yeni yönetim teknikleri ve teknolojilerini de kapsamaktadır. Bugün pek çok firmanın oldukça sıradan ve standart ürünleri bile çok yüksek yenilikçi süreçlerde üreterek rekabetçi üstünlük kazanabildikleri görülmektedir. Bu yenilikçi süreçler düşük maliyet, hızlı üretim, daha hızlı dağıtım, daha fazla kalite ve daha iyi müşteri hizmetleri avantajı sağlamaktadırlar.¹¹²

Schumpeter'dan bu yana ekonomi ve girişimcilik alanındaki akademisyenler girişimcilik sürecinde girişkenliğin, öncü hareket etmenin (ilk olmanın) önemine çok sık vurgu yapmaktadırlar. Bu bağlamda bazı araştırmacıların, özellikle pazardaki asimetrik fırsatlardan yararlanmada en iyi strateji olarak; pazarda ilk olma ve ilk hareket etmenin avantajlarını vurguladıkları görülmektedir. İlk hareket eden firma, pazardaki bu fırsatların değerlendirilmesi yoluyla, olağanüstü yüksek karlar elde etmekte ve marka imajını oluşturmada da öncü konuma gelmektedir. Günümüzün giderek şiddetlenen küresel rekabet koşullarında yenilikler yapmada öncü olma, firmaların hayatta kalmaları ve yüksek başarı sağlamaları için önemli bir araç olarak görülmektedir

ARAŞTIRMANIN METODOLOJİSİ

1. Araştırmanın Amacı

Günümüzde işletmelerin yoğun rekabet ortamında güçlü bir şekilde rekabet edebilmesi için kullandıkları yöntemlerden biri de müşteri odaklılıktır. Bununla birlikte küresel rekabet ortamında firmaların büyüyüp gelişebilmeleri ve devamlılıklarını sağlayabilmeleri için olması gereken yaklaşımlardan biri de girişim odaklılık yaklaşımıdır. Dolayısıyla bu çalışmada firmaların müşteri odaklılık ve girişim odaklılıklarının ölçülmesi ve müşteri odaklılık, girişim odaklılık ile firma performansı arasındaki ilişkilerin üstündeki sis perdesinin kaldırılması hedeflenmektedir.

2. Araştırmanın Önemi

Küreselleşen ekonomi, hızlı bir değişimin damgasını vurduğu yoğun rekabet ortamı; firmaları hem daha müşteri odaklı bir yaklaşım sergileme; hem de daha girişimci olma- değişimin getirdiği fırsatları yerinde ve zamanında değerlendirme yönünde bir ihtiyaçla yüz yüze bırakmaktadır. Oyunun kuralları hızla değişmektedir ve bu yeni kuralları benimsemeyen; müşteri odaklı, girişimci ve yenilikçi yaklaşımlar sergileyemeyen firmalar, oyun dışı kalacaklardır. Dolayısıyla müşteri odaklılık, girişim odaklılık ve firma performansı arasındaki ilişkinin araştırılması hem akademisyenler hem de sanayiden yöneticiler açısından büyük bir önem taşımaktadır.

3. Araştırmanın Sayıtlıları

Araştırmamızda bir kısmı gelişmiş batı ülkelerinde kullanılarak geçerlik ve güvenilirliklerini ispatlamış; bir kısmı da tarafımızca geliştirilmiş ölçekler kullanılmaktadır. Türkiye gibi gelişmekte olan bir doğu ülkesinde bankacılık sektöründe faaliyet göstermekte olan firmalar dâhilinde müşteri odaklılık, girişim odaklılık ve firma performansı arasındaki ilişkileri ölçmek üzere kullanılan bu ölçeklerin geçerlik ve güvenilirlikleri analizler kısmında faktör analizi ve Cronbach'ın alfası hesaplanarak test edilecektir. Kullanılan ölçeklerin kaynakları aşağıda verilmektedir.

¹¹²Antoncic, B. -Hisrich, R.D., (2003), ClarifyingTheIntrapreneurshipConcept. Journal of Small Business and Enterprise Development,10 (1), s.17.



4. Arařtırmanın Sınırlılıkları

Bu alıřmanın sonuçlarının genellenebilirliđini engellemekte olan bir takım metodolojik kısıtlar mevcuttur.

a) Öncelikle bu alıřma İstanbul il sınırları dahilindeki konumlanmış bankalar üzerinde gerekleřtirilmektedir; oysa lke genelinde daha homojen bir rneklem kitlesine ulařılması, daha genellenebilir sonuçlar sađlayabilecektir.

b) Bu alıřma bankacılık ve finans sektöründe faaliyet göstermekte olan firmalar yani bankalar üzerinde gerekleřtirilmiřtir. Dolayısıyla sonuçlar, bankacılık ve finans sektörünün kendi bađlamında deđerlendirilmelidir.

c) Son olarak da burada gerekleřtirilecek analizler 100 adet katılımcıdan alınan verilere dayanmaktadır; daha geniř bir rneklem kitlesinin daha dođru sonuçlar verebileceđi de göz önüne alınması gereken bir husustur.

5. Arařtırma Modeli

Firmanın müřterilerine bakıřı firmanın ürün ve hizmetlere bakıřı, firmanın kendi iř evresine bakıřı, firmanın rakiplere bakıřı, firmanın kendine bakıřı ve firmanın alıřanlara bakıřı boyutları ile karakterize edilen müřteri odaklılıđın ve firmanın yeni iř giriřimi, firmanın yeniliki olması, firmanın kendini yenilemesi ve firmanın etkisel olması boyutları ile ele alınan giriřim odaklılıđın firma performansı üzerindeki etkilerini test etmek amacıyla hipotezler oluřturulmuřtur.

H.1a: Firmanın müřterilerine bakıřı, firma performansı ile pozitif iliřkilidir.

H.1b: Firmanın ürün ve hizmetlere bakıřı, firma performansı ile pozitif iliřkilidir.

H.1c: Firmanın kendi iř evresine bakıřı, firma performansı ile pozitif iliřkilidir.

H.1d: Firmanın rakiplere bakıřı, firma performansı ile pozitif iliřkilidir

H.1e: Firmanın kendine bakıřı, firma performansı ile pozitif iliřkilidir.

H.1f: Firmanın alıřanlara bakıřı, firma performansı ile pozitif iliřkilidir

H.2a: Firmanın yeni iř giriřimi, firma performansı ile pozitif iliřkilidir.

H.2b: Firmanın yeniliki olması, firma performansı ile pozitif iliřkilidir

H.2c: Firmanın kendini yenilemesi, firma performansı ile pozitif iliřkilidir.

H.2d: Firmanın etkisel olması, firma performansı ile pozitif iliřkilidir

řekil 5. Teorik model

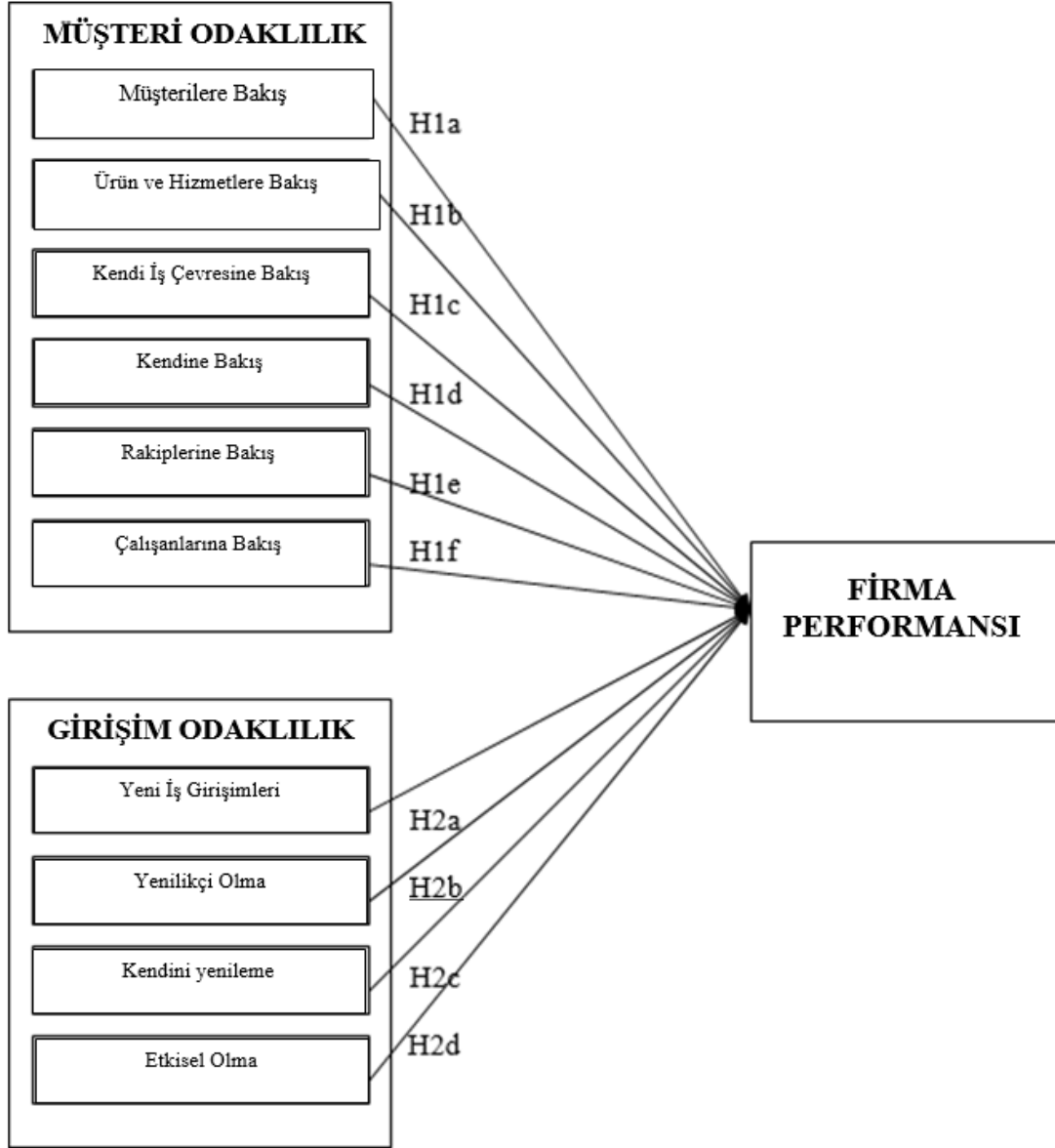

6. Metodoloji

6.1. Araştırmanın Evreni ve Örneklemi

İstanbul bankacılık ve finans sektörü açısından önemli bir şehir olup; bankacılık ve finans ağı üzerine yapılan indeks çalışmalarında dünya çapında 21. il olarak karşımıza çıkmaktadır¹¹³. Bu çalışmanın evrenini İstanbul'da faaliyet göstermekte olan banka çalışanları oluşturmaktadır. Bu evreni temsil etmesi amacı erişilebilirlikleri dikkate alınarak 250 banka çalışanı, örneklem olarak seçilmiştir.

6.2. Verileri Toplama Yöntemi

Veri toplama aracı olarak, bir anket formu geliştirilmiştir. Anketin ilk bölümü demografik verilerden oluşmakta olup; katılımcıların cinsiyet, yaş, mezuniyet, firma, konum, tecrübe ve maaş değişkenlerini ölçmektedir. Ankette, müşteri odaklılığı ölçmek amacıyla 20; girişim odaklılığı ölçmek amacıyla 19; firma performansını ölçmek amacıyla da 6 soru olmak üzere toplam 45 soru bulunmaktadır. Anket sorularının

¹¹³ Taylor ve Walker, (2001), "World Cities: A firstmultivariateanalysis of their service complexes", Urban Studies, Vol. 38, No. 1, 23- 47.



cevapları için (1= çok muhtemel, 5= çok muhtemel deęil), üçüncü bölümde yer alan soruların cevapları için ise (1= kesinlikle katılmıyorum, 5=kesinlikle katılıyorum) arasında 1-5 tipi Likert ölçeęi kullanılmaktadır.

6.3. Geçerlik ve Güvenilirlik

Ölçümlerimizin geçerlik ve güvenilirliklerini test etmek amacı ile faktör analizi ve Cronbach alfa testi kullanılmaktadır. Geçerlik ölçümlerimizin gerçekten ölçmek istedięi şeyi ölçtüęünü, güvenilirlik de ölçümlerimizin ölçmek istedięi şeyi doęru ölçtüęünü göstermektedir. Faktör analizi ile ölçeklerimizdeki soruların gerçekten o faktörler altında toplanıp toplanmadıęı böylece ölçmek istedięimiz şeyi ölçüp ölçmedięi gösterilmektedir. Faktör analizinin geçerlilięi saęlaması, her bir sorunun kendi faktörü altında toplanması ile deęerlendirilmektedir.

Tablo 1, tablo 2 ve tablo 3`de analizin problemlı maddelerinin elenmesinin ardından ortaya çıkan sonuç faktör daęılımları gözükmetedir. Ölçümler SPSS 11.5 kullanılarak keřifsel faktör analizine tabi tutulmuřtur. Baęımsız deęiřkenleri oluřturan müşteri odaklılık boyutları (firmanın müşterilerine bakıřı firmanın ürün ve hizmetlere bakıřı, firmanın kendi iř çevresine bakıřı, firmanın rakiplere bakıřı, firmanın kendine bakıřı ve firmanın çalıřanlara bakıřı) bir keřifsel faktör analizi (EFA) modeline; giriřim odaklılık boyutları (firmanın yeni iř giriřimi, firmanın yenilikçi olması, firmanın kendini yenilemesi ve firmanın etkisel olması) bir diđer EFA modeline; baęımlı deęiřken firma performansı da üçüncü bir EFA modeli içine dahil edilmiřtir.

Tablo 1 Müřteri eksenliboyutlarına ait faktör analizi

	Faktör 1	Faktör 2	Faktör 3	Faktör 4	Faktör 5	Faktör 6
Firmanın müşterilerine bakıřı						
Firmamız müşterilerini, řirketin ana gelir kaynaęı olarak görür.	,872					
Özel, deęiřtirilmiř ürün ve hizmetlerin geliřtirilmesi konusunda bireysel yardımcı olarak görür.	,872					
Firmanın ürün ve hizmetlere bakıřı						
Müşterilere hikmet etmekte kullanılan önemli bir araç olarak görür.		,696				
Pazar içerięim deęiřtirmek için kullanılabilecek bir araç olarak görür.		,900				
Bireysel müşterilerle interaktif bir şekilde ve iř birlięiyle özel olarak tasarlanan şeyler olarak görür.		,779				
Firmanın kendi iř çevresine bakıřı						
Firmamız kendi iř çevresini öncelikli olarak görür çünkü firmanın gelirini etkilemektedir.			,916			
Öncelikli olarak görür çünkü müşteriye hizmet yeteneęimiz üzerinde etkisi olmaktadır.			,905			
Öncelikli olarak görür çünkü yenilikçi ve pazara yön veren ürün ve hizmetlerin geliřtirilmesi yeteneęim etkilemektedir.			,940			



http://www.turansam.com

TURAN-SAM: TURAN Stratejik Araştırmalar Merkezi * TURAN-CSR: TURAN Center for Strategic Researches

TURAN-SAM Uluslararası Bilimsel Hakemli Dergisi; p-ISSN: 1308-8041, e-ISSN: 1309-4033; Yıl: 2020; Ay: Eylül; Cilt: 12/VAZ, Sayı: 47

TURAN-CSR International Scientific, Peer-Reviewed & Refereed Journal; p-ISSN: 1308-8041, e-ISSN: 1309-4033; Year: 2020; Month: September; Volume: 12/SUMMER, Issue: 47
DOI: <http://dx.doi.org/10.15189/1308-8041>

Öncelikli olarak görür çünkü müşterilerle interaktif bir şekilde ve iş birliğiyle özel olarak tasarlanan ürün ve hizmetlerin oluşturulması yeteneğini etkilemektedir.						,912	
Firmanın rakiplere bakışı							
Rakiplerimizi, bizden gelir kaçırmaya çalışan firmalara olarak görürüz.						,905	
Bizim yapabildiğimizden daha iyisini müşteriye sunmaya çalışan firmalar olarak görürüz.						,942	
Yenilikçi ve pazara yön veren ürün ve hizmetlerin geliştirilmesi konusunda bizden daha iyi işler yapma girişiminde bulduklarını düşünürüz.						,958	
Müşterilerle interaktif bir şekilde ve iş birliğiyle özel olarak tasarlanan ürün ve hizmetlerin oluşturulmasını yeteneğim bizden daha iyi yapmaya çalıştıklarını düşünürüz.						,894	
Firmanın kendine bakışı							
Şirketimiz kendisini müşteriye hizmette kendini bir araç olarak görür.						,907	
Şirketimiz yenilikçi ve pazara yön veren ürün ve hizmetlerin geliştirilmesi için bir araç olarak görür.						,834	
Müşterilerle interaktif bir şekilde ve iş birliğiyle özel olarak tasarlanan ürün ve hizmetlerin oluşturulmasını yeteneğinin geliştirilmesi için şirketimiz kendini bir araç olarak görürüz.						,808	
Firmanın çalışanlara bakışı							
Şirketimiz çalışanlarını şirket için gelir elde etmeye adanmış olarak görür.						,650	
Şirketimiz çalışanlarını müşteriye hizmet etmeye adanmış olarak görür.						,901	
Şirketimiz yenilikçi ve pazara yön veren ürün ve hizmetlerin geliştirilmesi için kendini şirkete adanmış olarak görür.						,925	
Şirketimiz müşterilerle interaktif bir şekilde ve iş birliğiyle özel olarak tasarlanan ürün ve hizmetlerin oluşturulmasını yeteneğinin geliştirilmesi için kendini şirkete adanmış olarak görür.						,896	



Tablo 2. Giriřim eksenli boyutlarına ait faktör analizi

	Faktör 1	Faktör 2	Faktör 3	Faktör 4
Yeni İş Giriřimi				
Mevcut sektörlerde iş hatlarını geliştirir (genişletir)	,529			
Yeni sektörlerde mevcut işle bağlantılı yeni işleri takip eder	,872			
Mevcut pazarlardaki ürünler için yeni pazar boşlukları bulur	,921			
Yeni hatlar ve ürünler sunarak yeni işlere girer	,898			
Yenilikçilik				
Pazara yeni ürün sunum oram yüksektir		,689		
Yeni ürün geliştirme faaliyetleri için yüksek düzeyde harcama yapar		,750		
(Şirketimiz) tarafından sunulan yeni ürün sayısı yüksek düzeydedir		,650		
Patentli teknolojilerin geliştirilmesi için yatırım yapar		,843		
Patentli teknolojinin yaratılmasına önem verir		,838		
Diğer şirketler ya da sektörler tarafından geliştirilmiş olan teknolojileri uygular		,753		
Bulunduğu sektördeki teknolojik gelişmelere öncülük etmeye önem verir		,774		
Kendini Yenileme				
Çalışanlara yaratıcılık teknikleri konusunda eğitim verir			,719	
Çalışanları yaratıcılık ve yeniliğe katkılarından dolayı ödüllendirir			,857	
Yenilik konusunda fikir geliřtirmeleri için çalışanların teşvik edilmesini sağlayacak prosedürler belirler			,833	
Fikir (proje ya da girişim) şampiyonların] (bir vizyonu ve bunu paylaşma yeteneği olan kişi) resmi olarak tayin eder			,740	
Deneyisel projeler için kaynakları elverişli hale getirir			,724	
Proaktif (Etkisel) Olma				
Genellikle rakiplerinin sonradan tepki verdikleri faaliyetleri firmamız başlatır (öncü olur)				,880
Çok sık olarak yeni ürün / hizmet, yönetim teknikleri, süreç teknolojilerini sektöre tanıtan ilk işletmedir				,942
Tepe yönetim, yeni fikir ve ürünler sunmada diğer firmaların önünde olmaya güçlü bir eğilim gösterir				,900



Tablo 3. Firma performansına ait faktör analizi

	Faktör 1
Firmanın performansı için;	
Müşteri şikâyetlerini aktif şekilde değerlendirmek	,727
Müşteri şikâyetlerini aldıktan sonra hızlı dönüş yaparak durumlar konusunda bilgilendirmek	,883
Müşteriyi odak noktası olarak önceliği müşteriye memnuniyetine vermek	,852
Sadık müşteri portföyünü oluşturmaya çalışmak	,831
Personelin müşteri ile ilişkilerinin denetlenmesi	,584
Firmada yapılan yenilik ve değişimlerin müşteriye bildirilmesi	,691

Araştırma modelimizdeki değişkenlere ait Alfa, Pearson korelasyon katsayıları, ortalama, standart sapma ve korelasyon analizi sonuçları verilmiştir. Değişkenlere ait standart sapma değerleri, 0,43347 ile 1,01202 arasında hesaplanmış olup, bu değerler arasındaki varyans (değişkenlik) miktarının, geçerli analiz yapılması için yeterli seviyede olduğunu göstermektedir¹⁴. Modeldeki değişkenler arası ortalamalara baktığımızda ise ortalamaların 2,8308 ile 4,2933 arasında bir değişim sergilemekte olduğu; en yüksek ortalamaya sahip değişkenin 4,2933 girişim odaklılık dahilindeki yeni iş girişiminde bulunması, en düşük ortalamaya sahip değişkenin de en düşük ortalamaya sahip değişkenin ise 2,8308 ile müşteri odaklılık dahilindeki firmanın rakiplerine bakışı olduğu görülmektedir. Bununla birlikte performans ölççeği ortalaması da 4,2317 ile ikinci en yüksek ortalamadır.

Korelasyon; karşılıklı ve birebir ilişkileri veren analiz türü olarak ifade edilmektedir. Tablo 3’de verilen korelasyon katsayıları, hipotezlerde ileri sürülen ilişkilerin bir anlamda test edilmesi amacıyla da kullanılabilir. Çünkü birebir korelasyon katsayıları aslında, tablo:3 de ($p < 0.01$ seviyesinde) anlamlı olan her ilişki için iki faktör arasında pozitif ya da negatif yönde bir ilişki olduğu iddia edilebilmektedir. Korelasyon katsayılarının yanındaki yıldızlar bu katsayıların istatistiksel olarak anlamlı olup olmadığını göstermektedir.

Bununla birlikte değişkenlerin güvenilirliklerini ölçmek amacıyla Cronbach`ın alphası hesaplanmıştır. Alfa değerleri tabloda çaprazlama parantez içinde verilmektedir. Değişkenler için hesaplanan alfa değerlerinin 0,683 ile 0,930 arasında değiştiği görülmektedir. Firmanın müşterilerine bakışın güvenilirlik katsayısı olan 0,683 dışındaki tüm değerler Nunally`nin 0,70 olarak verdiği eşik değerinin üstündedir. 0,683 de bu eşik değere oldukça yakındır. Bu sonuçlar anketlerin geçerlik ve güvenilirlik koşullarını sağladığını göstermek

6.4. Hipotez Testleri

Hipotezlerimizi test etmek amacı ile regresyon analizinden faydalanılmaktadır. Regresyon analizi, değişkenler arasındaki ilişkinin yönünü göstermesi ve modeldeki değişkenlerin bir bütün halinde değerlendirmesi açısından korelasyon analizinden daha üstün bir nitelik taşımaktadır. Burada R^2 bağımsız değişkenlerin bağımlı değişkendeki değişimin ne kadarını açıklayabildiğini göstermekte; F değeri de modelin tüm olarak anlamlılığını ortaya koymaktadır. β değeri, bağımsız değişkenlerin bağımlı değişken üzerindeki etkisinin şiddetini göstermekte olup bu değerlerin yanlarındaki yıldızlar, bu etkinin istatistiksel olarak anlamlılığını sergilemektedir. Çift yıldız 0.01 seviyesinde, tek yıldız da 0.05 seviyesindeki anlamlılığa tekabül etmektedir. Bu yıldızlar tablodaki significant (anlamlılık) kısmı dikkate alınarak verilmektedir

Yapılan araştırma, hipotezlerini test etmek amacıyla altı regresyon analizinden faydalanılmıştır. İlk analize müşteri odaklılık ve girişim odaklılığın tüm boyutları bir arada dahil edilmekte; bunu takiben de diğer analizlerde müşteri odaklılık boyutları ve girişim odaklılık boyutları ayrı ayrı sokulmaktadır. Bu şekilde

¹⁴Yılmaz, C., (1999), Salesforce Cooperation: The Impact of Relational, Task, Organizational and Personal Factors, PhD Thesis, Texas Tech University. ⁵ Yılmaz, 1999, a.g.k.



gerçekleştirilen kademeli regresyon ile değişkenleri arasında birbirinin etkisini gölgeleme gibi bir durum olup olmadığının gözler önüne serilmesi hedeflenmektedir.

İkinci regresyon analizinde müşteri odaklılık boyutları ile firma performansı arasındaki ilişkinin incelendiği görülmektedir. İkinci regresyon analizi sonuçlarına bakıldığında regresyon modelinin de bir bütün olarak anlamlı olduğu ($F= 8,259$, $\text{sig}< 0,01$); problem çözme üzerindeki değişimin %31'ini açıkladığı görülmektedir. Bulgular, bağımsız değişkenler açısından teker teker incelendiğinde H1e de belirtildiği üzere, firmanın kendisine bakışı ile firma performansı ($\beta=0,295$; $p<0,01$) arasında istatistiksel olarak anlamlı bir ilişkinin varlığı görülmektedir. Ancak bulgular H1a, H1b, H1c ve H1f'de önerilenlerin aksine firmanın müşterilerine bakışı firmanın ürün ve hizmetlere bakışı, firmanın kendi iş çevresine bakışı ve firmanın çalışanlara bakışı ile firma performansı arasında istatistiksel olarak anlamlı bir ilişkinin varlığına dair kanıt sağlamamakta; ilginç bir şekilde H1d'de önerilen tam aksine firmanın rakiplerine bakışı ile firma performansı arasında ($\beta=-0,384$; $p<0,05$) istatistiksel olarak anlamlı ancak negatif yönlü bir ilişkinin varlığı görülmektedir. Dolayısıyla sonuçlar, H1e'yi desteklemekte; H1a, H1b, H1c, H1d ve H1f ise reddedilmektedir.

SONUÇ ve ÖNERİLER

Bu çalışma, müşteri eksenli ve girişim eksenli kavramlarını; bütünsel bir perspektiften ele alarak, müşteri eksenli ve girişim eksenlilik ile firma performansı arasındaki ilişkiyi Türkiye gibi gelişmekte olan bir doğu ülkesinde; İstanbul gibi bankacılık konusunda dünya sıralamasında 21. olarak karşımıza çıkan bir şehirdeki bankalar dahilinde incelemektedir. Firmanın aslında birincil kaynağı olan müşterileri öne çıkartan ve müşteri tatminini sağlamayı temel bir öncelik olarak kabul eden müşteri odaklılık; günümüz firmaları için bir seçenek değil, zorunluluktur. Globalleşme, müşteri odaklılığa yönelten önemli etmenlerden biri olup; bugünün iş dünyasında, müşteri odaklılık her zamankinden daha fazla önem taşımaktadır. Mevcut literatür göstermektedir ki artık firmalar; müşteri odaklılığı içlerinde geliştirmek ve içselleştirmek zorundadırlar. Firmaların yenilikçi ve girişimci yaklaşımlar sergilemesi olarak karşımıza çıkan girişim odaklılık da günümüzde öne çıkan bir diğer kavramdır. Bir firma, eğer başarılı olmak istiyorsa, girişimciliği ve yenilikçiliği vizyon, liderlik, süreçler ve kültürünün bir parçası haline getirmelidir. İlgili literatür, varlıklarını sürdürebilmek ve ilerleyebilmek için firmaların girişimci bir yaklaşım sergilemeleri ve girişimciliği bir zorunluluk olarak kabul etmeleri gerektiği yönünde görüş bildirmektedir. Dolayısıyla müşteri odaklılık, girişim odaklılık ve firma performansı ilişkisinin üzerinde detaylı bir şekilde durulması hem yöneticiler hem de bilim adamları açısından büyük bir önem arz etmektedir. Bu nedenle, bu çalışmada kapsamlı bir literatür taraması ile ele alınan müşteri odaklılık, girişim odaklılık ve firma performansı ilişkisinin ampirik bir çalışma ile Türkiye gibi gelişmekte olan bir doğu ülkesinde test edilerek literatüre katkıda bulunulması hedeflenmektedir.

Bu çalışmadan yöneticiler için üç anlam çıkartmak gerekmektedir:

a -) Yöneticiler öncelikle işletmenin müşteri hizmetini sağlama yönünde bir araç olduğu görüşünün firma dahilinde yerleşmesini sağlamalıdır.

b-) Bununla birlikte rakiplere bir düşman gözüyle bakılan eski yaklaşımlar terkedilmeli; gerektiğinde onlarla işbirliğine gidilebilecek esnek ilişkiler kurulmalıdır.

c -) Nihayetinde yöneticiler, yeni girişimlerde bulunma ve yeni iş alanları arama yönündeki çabalara ağırlık vererek böylesi bir yaklaşımı şirket misyonunun bir parçası olarak kabul etmelidir.

Hiç şüphesiz ki müşteri odaklılık ve girişim odaklılık yaklaşımları, günümüz küresel ve değişken iş dünyasının kaçınılmaz gerçekleri arasında yer almaktadır. Bu açıdan müşteri odaklılık, girişim odaklılık ve firma performansı arasındaki ilişkilerin incelenmesi literatüre önemli katkılar sağlamaktadır. Bu konu üzerine gelecekte çalışmalarda bulunacak olan araştırmacılara:

i. Öncelikle örnekleme bankacılık gibi tek bir sektörle sınırlandırmak yerine farklı sektörlerden de veri toplamaları, böylece homojen bir örneklem oluşturmaları

ii. Veri toplarken sadece İstanbul bölgesi ile sınırlı kalmayıp, çalışmayı ülke geneline yaymaları



- iii. Müşteri odaklılık ve girişim odaklılık ile birlikte örgüt kültürü, örgüt yapısı ya da liderlik tarzları gibi yeni değişkenler de katarak modeli genişletmeleri ve
- iv. Örneklem sayısını artırarak sonuçların genellenebilirlik seviyesini yükseltmeleri önerilmektedir.

KAYNAKÇA

1. Acuner, Ş.A.. (2001), *Müşteri Memnuniyeti ve Ölçümü*, Ankara: M.P.M.
2. Yayınları, No: 655.
3. Acuner, T. - Keskin D., (2001), *Toplam Kalite Yönetiminde Pazarlamanın Yeri*, Trabzon: Karadeniz Teknik Üniversitesi İktisadi ve İdari Bilimler Fakültesi,.
4. Akad, İ. ve Ünel, N., (1987), *İşletme Yönetimi ve Yönetici*. İzmir: Aydın Yayınevi.
5. Akdemir, A., Kasımoğlu, M. ve Kutlutürk, M., (2003-2004), "Yönetim Gündemi
6. Yönetimsel Yazının Gündemindeki Tartışmalar", Çanakkale Onsekiz Mart Üniversitesi Biga İİBF Yönetim Bilimleri Dergisi, Cilt 1, Sayı 1-2, s.2.
7. Akdemir, A., (1996), *Girişimcilik Kültürü*. Kütahya.
8. Aktan, O.,(1996), *Türk İşadamı ve İşletmesi*, Ankara: Gündoğan Yayınları.
9. Alpkan, L., Bulut, Ç. ve Yılmaz, C., (2005), "Şirket Girişimciliğinin Şirket
10. Performansına Etkileri", İstanbul:Doğuş Üniversitesi Dergisi, 6 (2), s.175-189.
11. Alpugan, O., (1996), *İşletme Bilimine Giriş*, Trabzon: Derya Kitabevi.
12. Altuntaş, M.H., (2000), *Tüketici Davranışları, Müşteri Tatmininden Müşteri Değeri*, İstanbul: Alfa yayınları.
13. Antoncic, B. -Hisrich, R.D., (2003), *ClarifyingTheIntrapreneurshipConcept*.
14. *Journal of Small Business and Enterprise Development*,10 (1).
15. Ataman, G., (2001), *İşletme Yönetimi*, İstanbul: Türkmen Kitabevi.
16. Barker, A., *Yenilikçiliğin Simyası*, (çev: Kardam, A.), İstanbul: Mess Yayınları, No.391.
17. Basu, A. - Altınay E., (2002), "TheInteractionBetweenCultureandEntrepreneurship in London'sImmigrantBusinesses", *International Small Business Journal*, V: 20, No: 4, s. 371.
18. Bayrak, S., (1997), *Kalite Anlayışında Yeni Bir Yaklaşım Olarak Toplam Kalite Yönetimi*, Verimlilik Dergisi, M.P. M. Yayını, s.4.
19. Bayraktaroğlu, A., (1998), "*Toplam kalite Yönetiminde Müşteri Memnuniyeti Ve*
20. *Çok Uluslu Bir Otomotiv Firmasında Müşteri Memnuniyeti Üzerine Bir Araştırma*", İstanbul Üniversitesi Sosyal Bilimler Enstitüsü (Yüksek Lisans Tezi), İstanbul.
21. Baysal, C.ve Tekarslan, E., (1996), *Davranış Bilimleri*, Avcıol Basım Yayın, 2.
22. Baskı, İstanbul.
23. Berber, A., (2000), "Girişimci ile Yönetici Profiline Karşılaştırılması ve
24. Girişimcilikten Yöneticiliğe Geçiş Süresi". İstanbul Üniversitesi İşletme Fakültesi Dergisi, C.29.
25. Berhon, P., Hulbert, J. ve Pitt, L., (2004) "Innovationorcustomerorientation?
26. An empiricalinvestigation", *EuropeanJournal of Marketing*, 38, (9-10).
27. Block, Z., Macmillan, I., (1993), *CorporateVenturing*. Cambridge, MA: Harvard Business Press.
28. Bozkurt, R., (2001), *Örgütsel Mükemmellik Anlayışı*, Toplam Kalite Yönetimi, Verimlilik Dergisi, M.P. M. Yayını, s.1.
29. Börü, D., (2006), *Girişimcilik Eğitimi Marmara Üniversitesi İşletme Bölümü*
30. "*Öğrencileri Üzerine Bir araştırma*", Marmara Üniversitesi Yayın No.733, İstanbul.
31. Budak, G., (1998), *Yenilikçi Yönetim Yaratıcı Birey*, İstanbul.
32. Burns, T., (2002), *Eğriyi Kırın*, (Çev. Ertaş S.), Epsilon Yayınları, İstanbul,
33. Cinemre, Ç., (2000), *Serviste Kalite*, 1.Baskı, Panel Matbaacılık, İstanbul.
34. Covin, J. G., Slevin, D. P., (1991), *A Conceptual Model Of Entrepreneurship As FirmBehavior*. *EntrepreneurshipTheoryandPractice*, s.7 –25.



<http://www.turansam.com>

TURAN-SAM: TURAN Stratejik Arařtırmalar Merkezi * TURAN-CSR: TURAN Center for Strategic Researches

TURAN-SAM Uluslararası Bilimsel Hakemli Dergisi; p-ISSN: 1308-8041, e-ISSN: 1309-4033; Yıl: 2020; Ay: Eylül; Cilt: 12/NAZ, Sayı: 47

TURAN-CSR International Scientific, Peer-Reviewed & Refereed Journal; p-ISSN: 1308-8041, e-ISSN: 1309-4033; Year: 2020; Month: September; Volume: 12/SUMMER, Issue: 47

DOI: <http://dx.doi.org/10.15189/1308-8041>

35. Çetin, C., (1996), Yeniden Yapılanma, Giriřimcilik, Küçük ve Orta Büyüklükteki İşletmeler ve Bunların Özendirilmesi. Der Yayınları, İstanbul.
36. Çetindamar, D., (2002), Türkiye’de Giriřimcilik Raporu, İst., Yayın no: Tüsiad/ 12/340, TÜSİAD.
37. Dilsiz, İ., - Kölük N., (2003), Giriřimcilik, Semih Ofset, Malatya.
38. Dinçer, Ö., (1999), İşletme Yönetimine Giriş, Beta Yayınevi, İstanbul.
39. Dinler, Z., (1997) İktisada Giriş. Üçüncü Basım, Ekin Kitabevi, Bursa..
40. Dolgun, U., (2003), Giriřimcilik, Alfa Basım Yayın Dağıtım, İstanbul:.
41. Efil, İ., (1996), Toplam Kalite Yönetimi ve Toplam Kaliteye Ulaşmada Önemli



http://www.turansam.com

TURAN-SAM: TURAN Stratejik Araştırmalar Merkezi * TURAN-CSR: TURAN Center for Strategic Researches
TURAN-SAM Uluslararası Bilimsel Hakemli Dergisi; p-ISSN: 1308-8041, e-ISSN: 1309-4033; Yıl: 2020; Ay: Eylül; Cilt: 12/NAZ, Sayı: 47
TURAN-CSR International Scientific, Peer-Reviewed & Refereed Journal; p-ISSN: 1308-8041, e-ISSN: 1309-4033; Year: 2020; Month: September; Volume: 12/SUMMER, Issue: 47
DOI: http://dx.doi.org/10.15189/1308-8041

(26)

Nargiz HASANLI¹¹⁵

ENGELLİ BİREYLERE HİZMET VEREN OTELLERE YÖNELİK BİR ARAŞTIRMA: BAKÜ ÖRNEĞİ A RESEARCH ON HOTELS THAT SERVE THE DISABLED PEOPLE: THE EXAMPLE OF BAKU

ÖZ

Engellilerin yaşamın her alanına etkin bir şekilde katılabilmeleri için pek çok etkinlik düzenlenmektedir. Bu bağlamda, konaklama sektöründe engelli kişilerin sosyalleşmenin en etkili olduğu zamanda seyahat hareketliliğine katılabilmelerini sağlamak için çok sayıda araştırma yapılmaktadır. Konaklama işletmeleri, herhangi bir engeli olmayan kişiler tarafından kullanılan mekanlar olmakla birlikte, sosyal çevrede hafife alınmayan engelliler tarafından iş seyahatleri ve eğlence amaçlı kullanılmaktadır. Ancak çoğu yerleşim alanında kullanılan bu mekanlar engelli ve davranışsal engelli kişilere uygun tasarım özelliklerine sahip değildir. Bu nedenle engelliler bu yerlerde birçok zorlukla karşılaşmaktadır. Engellilerin karşılaştığı sorunları çözmek için tesisler engelli kişilerin kullanımına uygun olarak tasarlanmalı ve özellikleri sürekli iyileştirilmelidir.

Çalışmanın amacı, Bakü'de bulunan 3 yıldızlı, 4 yıldızlı ve 5 yıldızlı otellerin resmi internet sitelerinde bulunan potansiyel engelli turistlerin ihtiyaçları ve beklentileri hakkında bilgi düzeyini incelemektir. Çalışma, Bakü'deki 3, 4 ve 5 yıldızlı otellerin web sitelerinin engelli kişilerin ihtiyaçları konusunda son derece sınırlı bilgiye sahip olduğunu ve yasal zorunluluk olarak engelliler için odalar olsa bile, bu bilgilerin elektronik ortama uygun şekilde dahil edilmediğini ortaya koymuştur.

Anahtar Kelimeler: Engelli Turizm, Engelli Oranı, Engelleri Sorunları.

ABSTRACT

Many activities are carried out for people with disabilities to participate effectively in all areas of life. In this context, many studies are carried out in the accommodation establishments in order to enable the disabled people to participate in the tourism mobility without any problems. Accommodation establishments are the places used by people with no disabilities, but they are the places used by people with disabilities who live in the social environment in a way that is not to be underestimated. However, these places used in most accommodation establishments do not have structurally appropriate properties for individuals with disabilities and behavioral limitations. For this reason, people with disabilities face many difficulties in these places. In order to solve the difficulties faced by people with disabilities, the spaces should be designed for the use of people with disabilities and the features should be constantly improved.

The purpose of the research is to investigate the level of information on the needs and expectations of potential tourists with disabilities on the official websites of 3-star, 4-star and 5-star accommodation establishments in Baku. As a result of the research, it has been determined that the websites of 4 and 5 star hotels in three provinces have very limited sharing regarding the information needs of individuals with disabilities and as a legal necessity, even if there is a disabled room in the hotels, this information is not available in an electronic environment.

Keywords: Disabled Tourism, Disability Rate, Disability Problems.

¹¹⁵ Selçuk Üniversitesi, Sosyal Bilimler Enstitüsü, Turizm İşletmeciliği ABD, Turizm İşletmeciliği Bölümü Doktora, Konya,Türkiye. hasanli.nergiz@mail.ru



GİRİŞ

Dünya Sağlık Örgütü, küresel nüfusun % 15'inin, kabaca 1 milyar insanın bir tür engellilikle yaşadığını tahmin ediyor. Nüfusun hızla yaşlanmasıyla, engelleri olan kişilerin sayısı sadece artacaktır. Çoğumuz bir aşamada bir çeşit engellilik geliştireceğiz ve er ya da geç turizm altyapılarına, hizmetlerine ve ürünlerine özel erişim gereksinimlerimiz olacak.

Avrupa'yı örnek alarak, erişilebilir turizm pazarının toplam nüfusun yaklaşık% 27'sini ve turizm pazarının% 1-2'sini tahmin ettiği tahmin edilmektedir. 2050'de küresel nüfusun% 22'si, engelli insanlar ve küçük çocuklu aileler. Erişilebilir seyahat pazarı, bu ziyaretçileri almaya hazır destinasyonlar için altın bir fırsat sunar, çünkü düşük sezonda, genellikle eşlik eden veya gruplar halinde daha sık seyahat etme eğilimi gösterirler, daha fazla iade ziyareti yaparlar ve dünyanın bazı bölgelerinde, yolculuklarında ortalamanın üzerinde harcama yapmak.

Bu nedenle, engelli insanlar için seyahati kolaylaştırmak sadece bir insan hakları zorunluluğu değil aynı zamanda olağanüstü bir iş fırsatıdır. Ancak, bu büyük pazar talebini karşılamak için akılda ve turizm hizmetleri sunumunda bir değişiklik yapılması gerekmektedir. Erişilebilir ortamlar ve hizmetler, turizm ürününün kalitesini artırmaya ve böylece turizm destinasyonlarının genel rekabet gücünü artırmaya katkıda bulunur. Bu nedenle erişilebilirlik, sorumlu ve sürdürülebilir bir turizm politikası ve stratejisinin ayrılmaz bir parçası olmalıdır.

İleri görüşlü bölgeler ve destinasyonlar, yaş, hareketlilik, duysal ve zihinsel bozukluklar veya sağlık durumu açısından insan koşullarının çeşitliliğini dikkate alan turizm politikaları ve pratik önlemler geliştirmektedir. Toplumsal kapsayıcı politikaları, Evrensel Tasarım tekniklerini ve yeni teknolojilerin ve bilgi araçlarının kullanımını birleştiren dikkatli bir yaklaşımla, hedef yöneticileri ve turizm sağlayıcıları "iyi erişime" ihtiyaç duyan ziyaretçilere etkili bir şekilde hizmet vermektedir

1. Engelli Kavramı

Engellilik kavramı engellilik tanımları ile başlamaktadır (Mackelprang 2010: 88). "Sakatlık", "özürlülük", "engellilik" gibi kavramlar bireylerin engellilik durumuna yönelik kullanılan tanımlardır. (Burcu 2007: 7). Özürlülük veya sakatlık kavramlarıyla da dile getirilen engellilik, yeni tertip etmelerin de gerçekleşmesi neticesi daha kapsamlı geniş bir şekilde tanımlanmaktadır (Gezici 2006: 17). Ehemmiyetli olan, ferdin fiziksel veya zihni özelliklere bağlı olarak diğerlerinden değişik görülmesi veya değişik olması değil, ferdin bu vaziyet neticesi ortaya çıkan sosyal konumudur. Bu açıdan engellilik kavramının sosyo-kültürel, sosyoekonomik ve sosyo-siyasi açıdan, sosyal tanımlaması ehemmiyet taşımaktadır (Burcu 2007: 7). Özürlü terimi ile, özürlülüğün temel noktayı oluşturduğu ve nesnelleşen bir olgu yansıtılmaktadır. Diğer yandan engellilik ile, vakit içinde bu zorunluluktan kurtulabilme ihtimalini barındıran ve esnekliğin mevzu bahis olduğu bir kavram dile getirilmektedir (Koca 2010: 4). Engellilik kavramıyla benzer manada kullanılan sakatlık kavramı ise, ferdin yaralanma veya bozukluk gibi sebeplerle hayatında karşılaştığı zorluk veya sınırlanmaları belirtmektedir (Kula 2005: 58). Sakatlık durumu Kula'ya göre (2005: 58); kalıcı, geçici, gelişen, gerileyen gibi duruma göre fark özellikler gösterilmektedir.

Dünya Sağlık Örgütü'nün hastalık neticelerine dayanan tıbbi istikamete ağırlık vererek, kabul gören tanımlamalar yaptığı görülmektedir. I. Özürlüler Şurası'nda (1999: 74) bu tanımlara yer verilmiştir ve buna göre; yetersizlik , psikolojik, fizyolojik ve anatomik yapı veya işlevlerdeki eksikliği ve normal olmama durumunu ifade eder. Özürlülük, bir aktiviteyi normal şekilde veya normal kabul edilen sınırlar içinde gerçekleştirmekteki hudutluluk veya yetersizliktir. Engellilik ise, bir yetersizlik veya özür sebebiyle yaşa, cinsiyete, sosyal ve kültürel etmenlere bağlı olarak kişiden beklenen rollerin kısıtlanması veyahut yerine kazanılamaması halidir. Görüldüğü gibi Dünya Sağlık Örgütü'nün yaptığı bu tanımlamalara göre; özürlülük kavramı ile ferdin bir faaliyeti gerçekleştirmedeki hudutluluğu dile getirilirken, engellilik kavramı ile bu yetersizlik veya hudutlulukların yanı sıra sosyal etmenler de önem kazanmaktadır.



2. Engelli Turizm

Dünya Sağlık Örgütü'ne (WHO) (1980) göre, bir engellilik şu şekilde tanımlanabilir: "bir şekilde veya bir insan için normal kabul edilen aralık dahilinde ". Engellilerin turizm deneyimiyle ilgili çalışmalar 1970'lerin sonu, 1980'ler ve 1990'ların başına kadar uzanmaktadır (Reichel ve Brandt, 2010:571-591). Birleşmiş Milletler Dünya Turizm Örgütü (UNWTO) 2005 yılında 'herkes için erişilebilir turizmi' geliştirmek için bir karar önerdi ve turizm endüstrisinin gelişimine daha fazla erişilebilirlik yoluyla rehberlik etmek için temel bir referans belge olarak kabul edilir (Hindistan Turizm ve Seyahat Yönetimi Enstitüsü (IITTM), 2010:1).

Günümüzde engelli ve yaşlı bireyler, seyahat, spor faaliyetleri ve diğer eğlence odaklı ürün ve hizmetlerden oluşan artan bir tüketici kümesini temsil etmektedir. Ancak fiziksel erişimle ilgili olarak, küçük çocuklu aileler, engelliler ve yaşlı bireyler ile benzer ihtiyaçlara sahip olmaları nedeniyle bu turizm pazarının bir parçası olarak kabul edilmektedir (ESCAP, 2000:1).

Genel olarak erişilebilir turizm, "... engelli olsun ya da olmasın tüm insanların başka bir ülkeye, ülke içinde ve ziyaret etmek istedikleri herhangi bir yer, cazibe ya da olaya seyahat etmesine izin veren turizm" olarak tanımlanabilir (Nordiska Handikappolitiska Rådet, 2002: 17). Bunu takiben, herhangi bir bireyin, engeline bakılmaksızın herhangi bir yerel veya küresel varış noktasına seyahat edebileceği varsayılır. Engelli bireylerin oranı hala artmaktadır ve düzenli olarak tahmin edilenden daha fazla harcayacak paraları vardır (Ray ve Ryder, 2003). Engellilik turizminin pazar payı yılda 117 milyar ABD dolarının üzerine çıkmıştır (Bizjak, Knezevic ve Cvetreznik, 2011:842-857).

Günümüzde halen dünyanın her yerinde engelli bireylerin eşit standartlarda yaşam haklarına sahip olduklarını söylemek oldukça zordur. Sağlıklı yaşama hakkı, eğitim hakkı, istihdam, ayrımcılığın olmaması gibi haklar engellilerin en temel hakları ve ihtiyaçlarıdır. Fakat engellilerin normal insanlar gibi kabul edilme isteğinden doğan ayrımcılığın engellenmesi ve engellilerin sosyalleşmesine destek olunması belki de en önemli ihtiyaçlarıdır (Kaya, 2010: 5-6). Seyahat etme ve turizm faaliyetlerine katılma, engelli bireylerin sosyalleşmesi noktasında en önemli gereksinimlerindendir (Atak, 2008: 1).

Dünya Turizm Örgütü, turizmin insan sağlığı için bir ihtiyaç olduğunu ve mutlu olmak için seyahat etmenin bir temel hak olduğunu vurgulamaktadır. Yine Turizmde Global Etik İlkeleri'nde turizmin tüm insanların katılımının sağlanmasının insan haklarını destekleyeceği yani bir çağdaş ülke olmanın gereği olduğu bu kapsamda turizm faaliyetlerine rahat katılım koşullarının sağlanmasının gerekliliği vurgulanmaktadır (Birdir vd. 2014: 148). Turizm engelli bireyler için bir hak olarak nitelendirilse de engelliler; tatil rezervasyonu, konaklama ve seyahat gibi konularda birçok sorunla karşılaşabilmektedirler (Kaçmaz, 2015: 237). McKercher (2003: 468) tarafından engelli bireylerin turizm faaliyetlerine katılımı karşılaştıkları problemler sınıflandırılmış olup, bu sınıflandırma aşağıda Tablo 1'de verilmiştir.

Tablo 1: Engelli Bireylerin Turizm Faaliyetlerine Katılımda Karşılaştıkları Engeller

<i>İÇSEL FAKTÖRLER</i>	<i>DIŞSAL FAKTÖRLER</i>		
<i>Kişilik Kaynaklı Engeller</i>	<i>Ekonomik Engeller</i>	<i>Çevresel Engeller</i>	<i>Birbiriyle İlişkili Engeller</i>
<i>Bilgi eksikliği</i>	<i>Ekonomik kısıtlılıklar</i>	<i>Konaklanılacak yerin ulaşılabilirliği/mimarisi</i>	<i>Beceri zorlukları ve uyumsuzluklar</i>
<i>Sosyal yetenek eksikliği</i>	<i>Gelir eşitsizliği</i>	<i>Patikalar, tepeler gibi doğal çevre engelleri</i>	<i>İletişim zorlukları</i>
<i>Sağlık kaynaklı etkenler</i>	<i>Seyahat süresince birine duyulan ihtiyaç</i>	<i>Ulaşım engelleri</i>	<i>Etkinliklere katılmadaki isteksizlik/ çaresizlik</i>
<i>Fiziksel ya da psikolojik kaynaklı etkenler</i>		<i>Kurallar ve yasal düzenlemeler</i>	<i>Konaklama işletmelerinde çalışanların davranışları</i>
<i>Seyahatin bir hak olarak görülmesi</i>		<i>Güvenlik problemleri</i>	<i>Bilginin tutarlılığı ve kullanılabilirliği</i>

Kaynak: Yılmaz doğan ve Demirkan, 2014: 162-163; McKercher, vd. 2003: 468.



McKercher (2003: 467-468) sınıflandırmasına göre, engellilerin turizm kullanımını olumsuz etkileyen faktörler iç ve dış olmak üzere ikiye ayrılmaktadır. İç faktörler iki başlık altında toplanmaktadır: cehalet, sosyal beceri eksikliği, sağlık problemleri, turizmin bir hak olarak yanlış anlaşılması gibi insan kişilik engelleri ve gelir eşitsizliği gibi ekonomik sorunlar. Dış faktörler ikiye ayrılır: çevresel ve birbiriyle ilişkili engeller. Çevresel engeller arasında otel firmasının fiziksel yapısı, destinasyonun mevcudiyeti ile alakalı sorunlar bulunur.

Sorunlar, ulaşım problemleri, yasal sorunlar ve güvenlik endişeleri. Birbiriyle ilişkili engeller, iletişim problemleri ve olumsuz çalışan davranışları gibi konuları içerir (Yılmazdoğan ve Demirkan, 2014: 162-163; McKercher vd., 2003: 467-468). Engellilerin büyük çoğunluğu, söz gelimi% 80'i düşük gelirli ülkelerde yaşamaktadır ve ekonomik sorunlar engelli kişilerin turizm faaliyetlerine katılımını olumsuz etkilemektedir (Uygun, 2010: 23). Darcy (1997) 'ye göre, engellilerin turizme katılırken karşılaşmış oldukları en büyük sorun ekonomik sorunlardır. Buna ilave olarak, diğer sorunlar arasında fiziksel problemlerden kaynaklanan hareket kısıtlamaları, engellilere uygun barınma yeri bulmanın zorluğu ve engelliler için araçların yetersizliği bulunur.

3. Turizm İşletmelerinde Engellilere Yönelik Uygulamalar

Turizm, insanların yaşadıkları yerlerin dışındaki turizm işletmelerinden seyahat ve geçici konaklama sırasında aldıklarında ortaya çıkan hizmet sektörüdür. (Kozak vd. 2000: 8). Turizmin tanımından da anlaşılacağı üzere birey engelli olsun ya da olmasın turizm hizmetlerinden en iyi şekilde yararlanmak isteyecektir. Engellilerin diğer bireylere göre farklı beklenti ve ihtiyaçları olduğu düşünüldüğünde, turizm işletmelerinden kolaylıkla yararlanabilecek düzenlemelerin gerekli olduğu ortaya çıkmaktadır. Engellilere yönelik turizm işletmelerinde yapılabilecek düzenlemeler farklı başlıklar altında toplanabilir. Bunlar konaklama işletmeleri, seyahat işletmeleri, yeme-içme işletmeleri, eğlence-alışveriş işletmeleri ve olarak temel başlıklar altında toplanabilir (Kahveci, 2016: 28).

İkamet ettirdiği yerden seyahat etmek için ayrılan kişinin en çok ihtiyaç duyduğu unsurlardan biri de konaklamadır. Bu nedenle ziyaret için yer seçimi, o yerdeki konaklama olanaklarıyla doğrudan ilişkilidir (Akat 2008: 85). Kişilerin farklı mekanlarda geceleme ihtiyaçlarını karşılamaya yönelik hizmet veren yapılar konaklama işletmeleridir. Herkes gibi engelli insanlar da seyahat zamanı konaklama hizmetine ihtiyaç duymaktadır Bu nedenle de , otellerdeki odaların% 5'inin veya en az 2 odanın engelli kullanıcılar için düzenlenmesi gerektiği anlamına gelir (Akat 2008: 85). Otel girişleri, giriş yolları ve park alanları engellilerin en çok zorluk yaşayabileceği yerlerdir. Bu zorluklar, bazı ayarlamalarla tamamen olmasa da kısmen en aza indirilebilir. Engelliler araçlarını güvenli bir şekilde park ettikten sonra, otel girişine kadar uzanmayan bir giriş yolu ile tesislere, banklar, çiçeklik gibi yapıların engel oluşturmayacak şekilde düzenlendiği bir giriş yolu ile erişim sağlanmalıdır. Tesis girişinden sonra karşılaşacakları resepsiyon alanı ve diğer ortak alanlarda engelliler için erişilebilir olanaklar sağlanmalıdır. Tablo 2 bariyer durumuna göre açık alanlardaki fiziksel düzenlemeleri göstermektedir.

Tablo 2. Tesislerdeki Açık Alanlarda Genel Kullanıma Yönelik Uygulamalar

	BEDENSEL ENGELLİLER	GÖRME ENGELLİLER	İŞİTME ENGELLİLER
Bina Girişleri	Merdivene alternatif giriş rampası olmalıdır. Merdivenli girişlerde engellilerin erişebileceği yükseklikte bir zil bulunmalıdır	Bina girişi ne kılavuz çizgilerle belirlenmiş bir hat üzerinden ulaşılmalıdır.	
Park Yerleri	Tesis girişine yakın mesafede, I işaret levhaları ile belirlenmiş alanlar olmalıdır. Araca erişimi engelleyecek herhangi bir fiziksel bariyer olmamalıdır.	Otopark çıkışları kontrollü ve uyarıcı işaretlerle belirlenmiş olmalıdır.	Arkadan gelen araç tehlikesinden dolayı, trafiğin tesis içinde yoğun olmamasına dikkat edilmelidir.
Giriş Üzeri	Tesise giriş kaldırımları üzerinde hareketi engelleyecek kent mobilyaları bulunmamalıdır. Çakıl veya gevşek parke taşı döşemeler tüm konuklar için olduğu gibi engelliler için de ciddi tehlike oluşturmaktadır.		
Merdivenler	İki basamaktan fazla olan merdivenler için tirabzan kullanılmalıdır.	Merdivenlere ulaşım kılavuz çizgilerle sağlanmalıdır. Kısmi görüşe sahip olanlar için, hissedilebilir yüzey ve etrafında zıt renklerle fark edilir renk tonlarının kullanılması uygun olacaktır.	
Asansörler	Çoğunlukla giriş kapılarında tercih edilen döner sistem, engelliler için manevra alanını kısıtladığından dolayı ayrı bir düzayak girişi verilmelidir.		



Kaynak: Kahveci (2016:30-31).

Plajlarla ilgili engelli bireyler için “Turizm Tesislerinin Belgelendirilmesine ve Niteliklerine İlişkin Yönetmelik” de tam anlamıyla kesin bir hüküm olmamasına rağmen, Taraklı ilçesinin de üye olduğu ENAT (Avrupa Engelsiz Turizm Ağı), engelsiz işletme sınıflandırma formu yayınlamıştır (ENAT, 2007:16-20).

Bu kriterlere göre (Guerra, 2003:30);

1. “Tesisin bulunduğu bölgede ve yakın çevresinde, kamuya açık alanların(yol, kaldırım, park, kamu binaları) engellilerin kullanımına uygun duruma getirilmiş olması,
2. Tesisin bulunduğu bölgede-şehirden tarihi ve turistik çekim noktalarında(şehir merkezi, tarihi yerler, doğal güzellikler, plaj gibi) engellilere yönelik düzenlemelerin yeterli hale getirilmesi,
3. Resort tesislerin plaja mesafesi (özel plajı olan tesisler (3 puan) , plaja en fazla 250 metre mesafede olan tesisler (1 puan)
4. Tesisin bulunduğu bölgede yerel yönetimin engellilere yönelik gerekli önemi göstererek, hizmet ve fiziksel düzenlemelerle bunu hissettirmesi, “engelsiz turizmin” bilincinde olması (1-10 puan)
5. Tesisin bulunduğu bölgede, esnafın, yöre halkının engelsiz turizmin bilincinde olması (1-10 puan)
6. Engelli kullanımına uygun şezlong düzenlemesi (3 puan)
7. Engellilerin denize girmesi için özel düzenek bulunması (10 puan)’’.

4. Azerbaycan'da Engellilerin Durum Değerlendirmesi

Fiziksel veya tıbbi kusurlar nedeniyle yaşam aktiviteleri kısıtlı olan ve sosyal yardıma ve korunmaya muhtaç kişi engelli kabul edilir. Bir kişinin yaşam faaliyetinin kısıtlanması, kendi kendine hizmet etme, hareket etme, yönlendirme, iletişim kurma, davranışını kontrol etme ve ayrıca emek faaliyetine katılma yeteneğinin veya yeteneğinin tamamen veya kısmen kaybedilmesiyle kendini gösterir. Azerbaycan, Birleşmiş Milletler'in Engelli Hakları Sözleşmesi'ne üyedir. Azerbaycan nüfusunun yaklaşık yüzde 4,6'sı engelli veya savunmasız olarak kayıtlıdır. Azerbaycan Ombudsmanı insan haklarını, savunmasız çocukların ve engelli insanların haklarını korur ve teşvik eder (http://www.undp.org/content/dam/azerbaijan/docs/sustain_development/AZ_Disability_Report_Eng.pdf).

Engelliliğin belirlenmesi için yeni kriterler geliştirilmiştir. Emek ve Sosyal Hukuk Koruma Bakanı Sahil Babayev tarafından engellilik ve rehabilitasyon konularıyla ilgili bir video konferans sırasında ifade edilmiştir. Şu anda "Engellilik kriterlerinin tanımı" projesi onay aşamasındadır. Belge çerçevesinde Sovyet döneminde kurulan engelli grupları ortadan kaldırıldı. Bunun yerine, uzun yıllardır, uzmanlar farklı bir uygulamaya geçmeyi öneriyorlar: bundan böyle, engellilik, çalışma kapasitesindeki kayıp yüzdesine bağlı olarak engelli sayılabilir. Babayev konuşmasında, bu belgenin nüanslarından ve engelli insanların hayatını kolaylaştırmak için tasarlanan bölümün diğer planlarından bahsetti. Bu nedenle, Emek ve Sosyal Hukuk Koruma Bakanlığı engelli kişilerin kaydını oluşturmak için çalışıyor. Buna ek olarak, bu kişilerin rehabilitasyonu alanında, onlara ilaç, tıbbi hizmet ve sanatoryum-çare tedavisi sağlayan yeni normatif yasal düzenlemeler geliştirilmektedir (<https://peyk.az/ru/invalidnost-v-azerbajdzane-budut-opredelat-po-novym-kriteriam-8212-ministr>).

Yöntem

Bu çalışmanın amacı engelsiz turizm konseptli otellerde, genelde sosyal medyanın ticari kullanımını incelemek ve değerlendirmek, özelde ise otel işletmelerinin sosyal medyada reklam kullanımını incelemektir. Bu amaçla araştırmada, İçerik Analizi Yöntemi ile facebook sosyal paylaşım sitesinden veri elde edilmektedir. Araştırmanın evreni www.booking.com içerisindeki otellerdir. Bu evren içerisinde 37 adet örneklem alınmıştır. Alınan örneklem evrenin yaklaşık %80'ine tekabül etmektedir. İçerik analizinde kullanılan form araştırmacı tarafından geliştirilmiştir. Araştırma engelsiz turizm otellerin sadece facebook hesaplarının incelenmesi ile sınırlıdır.



Bulgular

Arařtırma otellerin sayfalarından aparılmıřtır. Alınan sonulara gre engellilere hizmet veren otellerin % 61,4'  5 yıldıızlı, % 31,6' sı 4 yıldıızlı, % 7'si ise 3 yıldıızlı oteller kapsamaktadır. Aynı zamandan Tripadvisor'da beęeni oranı % 40,4'  5 yıldıızlı, % 42'si 4yıldıızlı, % 38,5' i ise 3 yıldıızlı otellerdir. Bu tablo 1 de gsterilmektedir.

Tablo 1. Genel Bilgi

Oteller	Engelli Hizmetleri	Tripadvisor beęeni oranı
5*	% 61,4	% 40,4
4*	% 31,6	% 42
3*	% 7	% 38,5

Tablo 2. Engelli Hizmetleri

Engellilere verilen hizmetler	Var	Yok
Engelli Odaları	% 47,2	% 52,8
Engelli Otoparkları	% 47,2	% 52,8
Engelli Toplantı Odaları	% 47,2	% 52,8
Engelli Yolları	% 47,2	% 52,8

Tablo 3. Beęeni Oranına Gre Oteller

Otel Adları	Beęeni Sayısı
Ramada Baku	164
AF Hotel	85
Sapphire Marine	20
Hotel Crescent Beach	55
Hotel Pik Palace	86
Jw Marriott Absheron Baku	844
Fairmont Baku	1332
Hyatt Regecy Baku	515
Boutique 19 Hotel Baku	76
Four Seasons Hotel Baku	781
Winterpark Baku	315
Pullman Baku	677
Staybridge Suites Baku	200
Shah Palace	210
Sapphire	126
Hotel Sapphire İnn	60
Holiday in Baku	373
Divan Express Baku	100
Hilton Baku	1313
La Casa Baku	32
Staybridge Suites Baku	178
Qafqaz Baku City and Residences	666
Qafqaz Riverside Resort	160
Boulevard Side	126
New Baku	51
Teatro Boutique	219
Hotel East Legend Panorama	115
Avenue	65
Hotel Ramada And Suites	114
Hotel El Resort	25
Boulevard Guest House	131
Old Street Boutique	20
Hotel Grand Europe	140
Golden Coast	30
Regea	74
Planet	20



Beğeni oranına göre birinci sırada Fairmont otel, ikinci sırada Hilton Baku, üçüncü sırada ise Qafqaz Baku City and Residences otelidir.

SONUÇ

Engelli bireylerde diğ er bireler gibi eşit hukuk ve faaliyetlerden yararlanma hakkına sahip olmaktadır. Gelişmekte de olan teknolojik ve elektronik olanakların giderek arttığı düşünöldüğünde, bu gelişmelerin etkisiyle bilgi edinme seçeneklerinin gitgide elektronikleştiğı söylenebilir. Bu bakımdan söz konusu ortamlarda engelli bireylere yönelik düzenlemelerin yapılması ve engelli bireyler için yapılan fiziksel çevre düzenlemeleri veya benzeri düzenlemelerin elektronik ortamlarda doğru şekilde duyurulması, engelli bireylerin seyahat kararlarını, seyahat planlamalarını ve rezervasyon süreçlerini etkilemektedir. Bu açıdan, özellikle elektronik kaynaklarda bilgi eksikliğine neden olabilecek noktaların doğru değerlendirilmesi ve bu noktalarda düzenlemelere gidilmesi önemlidir. Seyahat planlamasında bilginin rolünün kritik olduğı ve engelli bireylerin detaylı bilgiye ihtiyaç duyabileceğı göz önünde bulundurulmalıdır.

Konaklama işletmeleri de benzer şekilde belirli düzenlemeler gerçekleştirse de bu düzenlemelerin yetersizliğı yapılan çalışmalarda vurgulanmaktadır (Darcy, 2007:1 ; Christofle ve Massiera, 2009:97-107; Bisschoff ve Breedt, 2012:10534-10541). Özellikle yapılan düzenlemelere yönelik bilgi paylaşımının yapılabileceğı alanların başında gelen elektronik kaynakların etkili kullanılmayışı ve engelli bireylerin ihtiyaçlarının göz ardı edilmesi katlanılan çabaları etkisizleştirmektedir. Bir çok konaklama işletmelerin sosyal medya sayfalarında engelli bireyler için yeterli bilgi bulunmamaktadır. Yapılan bu çalışmanın sonucunda engellilere hizmet veren otellerin % 61,4' ü 5 yıldızlı, % 31,6' sı 4 yıldızlı, % 7'si ise 3 yıldızlı oteller kapsamaktadır. Aynı zamandan Tripadvisor'da beğeni oranı % 40,4' ü 5 yıldızlı , % 42'si 4yıldızlı, % 38,5' i ise 3 yıldızlı otellerdir. Beğeni oranına göre birinci sırada Fairmont otel, ikinci sırada Hilton Baku, üçüncü sırada ise Qafqaz Baku City and Residences otelidir.

KAYNAKÇA

1. Akat, Ö., 2008. *Pazarlama Ağırlıklı Turizm İşletmeciliğı*. Bursa: Ekin Basım Yayın Dağıtım
2. Akıncı, Z. ve Sönmez, N. (2015), "Engelli Bireylerin Erişilebilir Turizm Beklentilerinin Değerlendirilmesine Yönelik Nitel Bir Araştırma", *Anatolia: Turizm Arařtırmaları Dergisi*, 26(1), s. 97-113.
3. Atak, V. (2008), *Marmaris'teki Otel İşletmelerinin Bedensel Engelli Turizmine Bakışı*, Muğla Üniversitesi, Yayınlanmamış Yüksek Lisans Tezi, Muğla.
4. Birdir, K., Dalgıç, A. ve Kale, A. (2014), "Antalya ve Mersin Plajlarında Yapılan Düzenlemelerin Erişilebilirlik Kapsamında İncelenmesi", *Gazi Üniversitesi Turizm Fakültesi Dergisi*, 2, s. 145-158.
5. Bisschoff, C. A. ve Breedt, T. F. (2012). The need for disabled friendly accommodation in South Africa. *African Journal of Business Management*, 6(41), 10534-10541.
6. Bizjak, B., Knezevic, M. & Cveteznic, S., 2011. Attitude change towards guests with disabilities Reflections From Tourism Students. *Annals of Tourism Research*, Volume 3, p. 842-857.
7. Burcu, E. (2007). *Türkiye'de özörlü birey olma temel sosyolojik özellikleri ve sorunları üzerine bir araştırma*. Ankara: Hacettepe Üniversitesi Yayınları.
8. Christofle, S. ve Massiera, B. (2009). Tourist facilities for disabled people on the French Riviera: A strategic model of the controversial plans to develop the seafont areas. *Journal of Coastal Conservation*, 13(2-3), 97-107
9. Constitution of the Republic of Azerbaijan 1995 . http://www.undp.org/content/dam/azerbaijan/docs/sustain_development/AZ_Disability_Report_Eng.pdf
10. Darcy, S. (1997), "Tourism Patterns And Experiences of New South Wales People With A Physical Disability", Bushell, R. (Ed.), CAUTHE 1997: *Tourism Research: Building A Better Industry; Proceedings From The Australian Tourism And Hospitality Research Conference*, Canberra, A.C.T.: Bureau of Tourism Research, p. 501.



11. Darcy, S. (2007). A methodology for testing accessible accommodation information provision formats. *Tourism - Past Achievements, Future Challenges CAUTHE 2007 Conference, Sidney, Australia, 1-18.*
12. ENAT, Rights of Tourists with Disabilities in the European Union Framework. (2007:16-20) http://www.accessibletourism.org/resources/enat_study_1_rights_final_en.pdf.
13. ESCAP, (2000). *Barrier-free tourism for people with disabilities in the ESCAP region.* Bali – Indonesia, s.n.
14. Göktaş, P. ve Bulgan, G. (2016), “Turizm Sektöründe Engelliler İle İletişimin Geliştirilmesine Yönelik Bir Çalışma”, *Erciyes İletişim Dergisi*, 4(3), s. 36-56.
15. Guerra, L. S. (2003), “Tourism for All: Organizing Trips for Physically Disabled Customers”, *MA European Tourism Management*, Bournemouth University, Germany.
16. Interviews carried out in Baku, Azerbaijan in September 2010.
17. Kahveci, A. (2016), “Sürdürülebilir Turizm Çerçevesinde Engelsiz Turizm Potansiyelinin İncelenmesi: Taraklı Örneği”, Bahçeşehir Üniversitesi Yayınlanmamış Yüksek Lisans Tezi, İstanbul.
18. Koca, C. (2010). *Engelsiz şehir planlaması bilgilendirme raporu.* İstanbul: Dünya Engelliler Vakfı.
19. Kozak, N., Kozak, M.A. ve Kozak, M. (2000). *Genel Turizm: İlkeler, Kavramlar.* Turhan Kitabevi, Ankara
20. Kula, M. N. (2005). *Bedensel engellilik ve dini başa çıkma.* İstanbul: Değerler Eğitimi Merkezi Yayınları.
21. Mackelprang, R.W. (2010). Disability controversies: past, present, and future. *Journal of Social Work in Disability & Rehabilitation*, 9, 87-98.
22. Mckercher, B., Packer, T., Yau, M. K. and Lam, P. (2003), “Travel Agents As Facilitators Or Inhibitors of Travel: Perceptions Of People With Disabilities”, *Tourism Management*, 24(4), p. 465-474.
23. Mihaela, B. C., Andrea, N. ve Viorel, F. A. (2011). The tourism barriers of the disabled in Romania. *The Annals of the University of Oradea*, 20, 201-206.
24. Nordiska Handikappolitiska Rådet, (2002). *Aktuellt i Norden – Turism för alla*, s.l.: Vällingby
25. Pehlivanoglu, B. (2012), “Konaklama Yapılarının Engellilere Yönelik Oda Düzenlemelerinin İrdelenmesi”, *İnönü Üniversitesi Sanat ve Tasarım Dergisi*, 2(4), s. 27-35.
26. Peyk.Az <https://peyk.az/ru/invalidnost-v-azerbajdzane-budut-opredelat-po-novym-kriteriam-8212-ministr>
27. Ray, N. & Ryder, M., (2003). Eibilities” tourism: An exploratory discussion of the travel needs and motivations of the mobility-disabled. *Tourism Management, Volume 24, p. 57–72.*
28. Reichel, Y. & Brandt, Y., 2010. Dimensions of hotel experience of people with disabilities: an exploratory study. *International Journal of Contemporary Hospitality Management*, 23(5), pp. 571-591.
29. Richards, V., Pritchard, A. & Morgan, N., (2010). Envisioning tourism and visual impairment. *Annals of Tourism Research*, 37(4), p. 1097–1116.
30. Şen, N., Yetim, Ç. A. ve Biliç, N. (2014), “Kültür Varlıkları Ve Müzelerin Engelli Turist Ziyaretine Uygunluğunu Belirlemeye Yönelik Bir Araştırma”, *Erzincan Üniversitesi Sosyal Bilimler Enstitüsü Dergisi (ERZSOSDE)*, 7(1), s. 1-16.
31. TC. Başbakanlık Özürlüler İdaresi Başkanlığı (1999). *I. özürlüler şurası: Çağdaş toplum yaşam ve özürlüler: komisyon raporları genel kurul görüşmeleri*, 29 Kasım-02 Aralık 1999.
32. The Indian Institute of Tourism and Travel Management (IITTM), 2010. *Problems and Prospects of Accessible Tourism in India*, s.l.: Ministry of Tourism (Govt. of India).
33. Toker, B. ve Kaçmaz, Y. Y. (2015), “Engelli Bireylerin Turizm Deneyimlerine Yönelik Bir Araştırma: Alanya Örneği”, *Dokuz Eylül Üniversitesi Sosyal Bilimler Enstitüsü Dergisi*, 17(2), s. 235-257.
34. Uygun, E. (2010), *Fiziksel Engelli Ailelere sahip Bireylerin Tatil Kararlarına Fiziksel Engelli Fertlerin Etkisi*, Gazi Üniversitesi Yayınlanmamış Yüksek Lisans Tezi, Ankara.
35. WHO. 1980. “*International Classification of Impairments*”, Disabilities and Handicaps. Institut national de la santé y de la recherche médicale, Geneve.



http://www.turansam.com

TURAN-SAM: TURAN Stratejik Arařtırmalar Merkezi * TURAN-CSR: TURAN Center for Strategic Researches

TURAN-SAM Uluslararası Bilimsel Hakemli Dergisi; p-ISSN: 1308-8041, e-ISSN: 1309-4033; Yıl: 2020; Ay: Eylül; Cilt: 12/NAZ, Sayı: 47

TURAN-CSR International Scientific, Peer-Reviewed & Refereed Journal; p-ISSN: 1308-8041, e-ISSN: 1309-4033; Year: 2020; Month: September; Volume: 12/SUMMER, Issue: 47

DOI: <http://dx.doi.org/10.15189/1308-8041>

36. World Health Organization (WHO) (2011) World Health Statistics, https://www.who.int/whosis/whostat/EN_WHS2011_Full.pdf?ua=1
37. World Health Organization (WHO) (2013) *World Health Statistics*, https://www.who.int/gho/publications/world_health_statistics/WHS2013_IndicatorCompendium.pdf?ua=1
38. World Health Organization (WHO) (2011), World Report On Disability, http://apps.who.int/iris/bitstream/10665/70670/1/WHO_NMH_VIP_11.01_eng.pdf.
39. Yaylı, A. ve Öztürk, Y. (2006), “Konaklama İşletmeleri Yöneticilerinin Bedensel Engelliler Pazarına Bakış Açıları Üzerine Bir Araştırma”, *Anatolia: Turizm Arařtırmaları Dergisi*, 17(1), s. 87-97.
40. Yılmazdoğan, O. C. and Temizkan, S. P. (2014), “Otel İnternet Sitelerinde Engelli Bireylerin İhtiyaçlarına Yönelik Bilgilerin Varlığı Üzerine Bir Araştırma”, *Gazi Üniversitesi Turizm Fakültesi Dergisi*, 2, s. 159-172.
41. Zengin, B. ve Eryılmaz, B. (2013), “Bodrum Destinasyonunda Engelli Turizm Pazarının Değerlendirilmesi”, *Uluslararası İktisadi ve İdari İncelemeler Dergisi*, 6(11), s. 51-74.



http://www.turansam.com

TURAN-SAM: TURAN Stratejik Arařtırmalar Merkezi * TURAN-CSR: TURAN Center for Strategic Researches
TURAN-SAM Uluslararası Bilimsel Hakemli Dergisi; p-ISSN: 1308-8041, e-ISSN: 1309-4033; Yıl: 2020; Ay: Eylül; Cilt: 12/NAZ, Sayı: 47
TURAN-CSR International Scientific, Peer-Reviewed & Refereed Journal; p-ISSN: 1308-8041, e-ISSN: 1309-4033; Year: 2020; Month: September; Volume: 12/SUMMER, Issue: 47
DOI: http://dx.doi.org/10.15189/1308-8041

(27)

Şule YILDIZ¹¹⁶

HASAN ÂLİ YÜCEL'DE EĞİTİM DÜŞÜNÇESİ¹¹⁷ THOUGHT OF EDUCATION IN HASAN ÂLİ YÜCEL

*Bir kişinin atacağı adımlardan çok,
Bin kişinin atacağı insan adımlarından istiyordu Yücel.
Sabahattin EYÜBOĞLU*

ÖZ

Eğitim, bireysel, toplumsal, ekonomik ve siyasal işlevleri açısından önemli bir güce sahiptir. Eğitim sistemleri bireyleri, toplumların kültürlerini ve kazandırılmak istenilen davranışları doğrultusunda şekillendirmektedir. Eğitim, iyi insan, iyi vatandaş yetiştirmeyi ve hayatta gerekli en temel bilgi ve kabiliyetleri kazandırmayı hedefler. Aynı zamanda bireyin potansiyelini artırarak yaratıcılığını keşfetmesine yardımcı olup kişiliğini tamamlamasında etkili olur. Bu makalede eğitim konusunda önemli çalışmalar yapan isimlerden birisi olan Hasan Âli Yücel'in görüşleri aktarılmaya çalışılacaktır. Yücel'in eğitim düşüncesini anlayabilmek için bu düşüncenin zeminini oluşturan ve onu etkileyen hocalarının düşüncelerini de bilmek gerekir. Yücel'in eğitim alanında en çok etkilendiği ve örnek aldığı hocaları arasında Darülfünunda ders veren Mustafa Şekip Tunç, İsmayıl Hakkı Baltacıoğlu, Mehmet Emin Erişirgil ve Ziya Gökalp yer almaktadır. Bu makalede temel problem, Hasan Âli Yücel'in eğitim düşünürü olup olmadığıdır.

Anahtar kelimeler: Hasan Âli Yücel, Eğitim, Felsefe, Eğitim Düşüncesi.

ABSTRACT

Education is the primary means of learning and teaching by interacting with knowledge and learning to reach a high level of life individually and to develop and progress as a society. In addition, the way to establish and develop a political and social system that is democratic and compatible with human rights is through education. Education aims to raise good people, good citizens and to provide them with the most basic knowledge and skills required in life. At the same time, it helps the individual to discover his/her creativity by increasing his/her potential and is effective in completing his/her personality. In this article, the views of Hasan Âli Yücel, who made important studies on education, will be explained. In order to understand Yücel's idea of education, it is necessary to know the thoughts of his teachers who formed and influenced the basis of his thoughts. Mustafa Şekip Tunç, İsmayıl Hakkı Baltacıoğlu, Mehmet Emin Erişirgil, and Ziya Gökalp, who gave lectures in Darülfünun, were among the teachers who mostly influenced Yücel in the field of education. The main problem in this article is whether Hasan Âli Yücel is an educational thinker.

Keywords: Hasan Âli Yücel, Education, Philosophy, Educational Thought

¹¹⁶ AYBÜ, Sosyal Bilimler Enstitüsü, Felsefe Anabilim Dalı Yüksek Lisans Öğrencisi; Ankara/TÜRKİYE
<http://orcid.org/0000-0002-5932-5198>; sule3288@gmail.com

¹¹⁷ Bu makale yüksek lisans tezinden türetilmiştir.



GİRİŞ

Eğitim bilgi ve etkileşime girerek, öğrenme ve öğretme bireysel anlamda yüksek bir yaşam düzeyine ulaşmanın, toplum olarak gelişme ve ilerlemenin başlıca yoludur. Ayrıca demokratik ve insan haklarına uygun bir siyasal ve toplumsal sistem kurup geliştirmenin yolu da eğitimden geçmektedir.¹¹⁸ Eğitim, bilim, teknoloji, sanat ve kültürde yeni alanlar açarak araştırmacı ve sorgulayıcı bireyler yetiştirmeyi hedefler. Yücel'e göre eğitim "insan topluluklarının şuurlu hayatlarını devam ettirmek için yetişkin nesillerin kendilerinden sonra gelenleri yetiştirme cehtidir. İnsanları toplu surette yaşatan ve yeni hamlelere çeken gayeler, imanlar, emeller, müşterek bir anlayışın eseri olan bilgilerdir."¹¹⁹ Bu makalede Hasan Âli Yücel'in bir eğitim düşüncüsü olup olmadığı irdelenecektir. Yücel'e göre; "Eğitim, bir ülkenin kendi vatandaşlarına ilk ahlak kuralı olarak varlıklarını milletlerinin yoluna koymayı, çalışmalarını onun ilerlemesine göre düzenlemeyi, kendini milletine daha faydalı olacak şekilde yetiştirmeyi, görev zamanı geldiği zaman milleti için hiçbir özveriden geri durmamayı öğretmeli, bunu bir davranış haline getirebilecek nitelikte olmalıdır."¹²⁰ Yücel, eğitim alanında bulunan eksiklikleri tamamlayarak, ülkenin refah seviyesini arttırmayı amaçlamıştır.

HASAN ÂLİ YÜCEL'İN HAYATI ve ÇALIŞMALARI

17 Aralık 1897'de İstanbul'da doğmuştur. Baba tarafından dedeleri Giresun Görele'nin Daylı köyündendir. Dedesi Hasan Âli Efendi, II. Abdülhamid döneminde Posta ve Telgraf nâzırlığı yapmıştır. Babası İstanbul Telgrafhânesi müfettişlerinden Ali Rızâ Bey, annesi Ertuğrul Fırkateyni faciasında şehid olan deniz albayı Tekirdağlı Ali Bey'in kızı Neyyire Hanım'dır. Hasan Âli ilk eğitiminin ardından Topkapı'daki Taşmektep'te okumuştur. 1906'da Mekteb-i Osmânî'ye girmiştir. 1911 yılında kaydolduğu Vefa İdâdisi'ni 1915'te tamamlamıştır. Aynı yıl yedek subay olarak askere alınmış ve 1918'de terhis edilmiştir. Okul eğitimi yanında, ailesinin Yenikapı Mevlevihânesi'ne olan bağlılığı sonucu küçük yaşlardan itibaren tekke terbiyesiyle yetişmiştir.

Mütareke'den önce bir müddet İstanbul Dârülfünunu Hukuk Fakültesi'ne devam etmiştir. 1919'da bu fakülteden ayrılıp Edebiyat Fakültesi Felsefe Şubesi'ne geçmiştir. Bu arada İfham gazetesinde muhabirlik yapmış ve Tasvîr-i Efkâr'da yazıları çıkmıştır. Yahya Kemal (Beyatlı) ve Mustafa Şekip'in (Tunç) rehberliğinde Dergâh çevresine katılmıştır. Dergâh mecmuasında ilk şiirleriyle bazı yazıları yayımlanmıştır. 1921'de yükseköğrenimini tamamlamıştır. Millî Mücadele'yi destekleyen ve kendilerine "millîci" denen grup içinde yer almış, Türk Ocağı'nın düzenlediği faaliyetlere katılmıştır. Kurtuluş Savaşı'nın ardından İzmir ve İstanbul'da çeşitli liselerde felsefe ve edebiyat öğretmenliği yapmıştır. 1927'de Maarif Vekâleti'ne geçmiş ve İstanbul maarif emini olmuştur. 1930'da Maarif Vekâleti tarafından bir yıllığına Fransa'ya gönderilmiştir. Fransa Maarif Teşkilâtı'nda Müfettişler ve Fransa'da Kültür İşleri adlı kitapları Paris'teki incelemelerinin ürünüdür. Yurda dönüşünde Kasım 1930 - Şubat 1931 yılları arasında yapılan Mustafa Kemal'in Anadolu seyahatinde bulunmuştur. 1932'de Türk Dili Tetkik Cemiyeti'nin çalışmalarına katılmıştır. 1933'te Orta Tedrisat Umum Müdürlüğü'ne tayin edilmiştir. Buradaki faaliyetleri sonucunda Türkiye'de Orta Öğretim adlı kitabını yayımlamıştır. 1935'te İzmir milletvekili olarak meclise girmiştir. Atatürk'ün ölümüyle başlayan yeni dönemde Maarif vekili olmuştur (1938). 1946 yılına kadar bu görevde kalmıştır. Vekilliği sırasında bir dizi eğitim ve kültür reformu gerçekleştirmiştir. Eğitim sisteminde halk eğitimine ağırlık vererek Köy Enstitüleri'ni kurmuştur. Orta öğretimde ders kitaplarının aynı standarda kavuşmasını sağlamış, ticaret ve sanat okullarının açılmasına ön ayak olmuştur. Yükseköğretimde üniversiteler kanununu çıkarmış, üniversite özerkliğini gerçekleştirmiştir. Ankara Üniversitesi'nde Fen ve Tıp Fakülteleriyle İstanbul'da Teknik Üniversite'yi açmıştır. Türk dilini sadeleştirme çalışmalarına yardım etmiştir. Ankara Devlet Konservatuvarı'nı kurmuştur. Bazı müzelerin ve sergilerin açılışını sağlamıştır. Onun vekilliği sırasında çeşitli dergi ve ansiklopediler yayımlanmış, dünya edebiyatından tercüme yapılmıştır.

¹¹⁸ Ömer Özyılmaz, Türk Millî Eğitim Sisteminin Sorunları ve Çözüm Arayışları, Pegem Akademi, Ankara, 2013, s.3

¹¹⁹ Hasan Âli Yücel, İyi Vatandaş İyi İnsan, İş bankası yay. İstanbul, 2019, s.109-110

¹²⁰ Hasan Âli Yücel, Millî Eğitim İle İlgili Söylev ve Demeçler, Kültür Bakanlığı yay. Ankara, 1993, s. 169



Hasan Âli Yücel'in bakanlık dönemi 1946 Ağustosunda sona ermiştir. 1956'da İş Bankası Kültür Yayınları'nın yönetimiyle görevlendirilmiş ve birçok kitabın neşrini gerçekleştirmiştir. Bu yayınlar arasında kendi kitapları da vardır. 26 Şubat 1961'de İstanbul'da ölmüş ve Ankara'da Cebeci Asrî Mezarlığı'na gömülmüştür.

Eserleri

Eğitim: Fransa Maarif Teşkilâtında Müfettişler (İstanbul 1934); Fransa'da Kültür İşleri (İstanbul 1936); Türkiye'de Orta Öğretim (İstanbul 1938); Cumhurbaşkanı, Başbakanlar ve Milli Eğitim Bakanlarının Milli Eğitimle İlgili Söylev ve Demeçleri, II (Ankara 1946), III (Ankara 1947) (Yücel'in konuşmaları: Milli Eğitimle İlgili Söylev ve Demeçler [Ankara 1993]); Öğretmen-Öğrenci Köşesi (Ankara 1995).

Türk Edebiyatı Tarihi: Türk Edebiyatı Numûneleri (İstanbul 1926, Hıfzı Tevfik [Gönensay] ve Hamâmîzade Mehmed İhsan ile birlikte); Türk Edebiyatına Toplu Bir Bakış (İstanbul 1933, Almanca trc. O. Rescher, "Ein Gesamtüberlick Über die Turkische Literatur" [İstanbul 1941]); Türk Edebiyatı (Ankara 1934, Abdülkadir [İnan] ile birlikte); Edebiyat Tarihimizden, I (Ankara 1957).

Şiir: Dönen Ses (İstanbul 1933); Sizin İçin (İstanbul 1937); Dinle Benden (İstanbul 1960). Felsefe-Mantık: Mantık: Sûrî-Tatbikî (İstanbul 1926); Sûrî ve Tatbikî Mantık (Ankara 1929; İstanbul 1939); Felsefe Dersleri (İstanbul 1954; Ankara 1978); İyi Vatandaş İyi İnsan (Ankara 1956); Mantık Dersleri (İstanbul 1966; Ankara 1978).

Din-Tasavvuf: Mevlana'nın Rubaileri (Mevlânâ'nın Dîvân-ı Kebîr'inden seçilen 107 rubâînin tercümesi olup Farsçalar'ı da Latin harfleriyle yazılmıştır, İstanbul 1932); Allah Bir (Ankara 1961).

Deneme: Pazartesi Konuşmaları (İstanbul 1937); İçten ve Dıştan (İstanbul 1938); Hürriyete Doğru (İstanbul 1955); Hürriyet Gene Hürriyet, I (Ankara 1960); II (Ankara 1966); III (Ankara 1997); Kültür Üzerine Düşünceler (Ankara 1974). Otobiyografi: Davam (Ankara 1947); Hasan Âli Yücel'in Açtığı Davalar ve Neticeleri (Ankara 1950); Geçtiğim Günlerden (İstanbul 1990).

Biyografi: Goethe: Bir Dehanın Romanı (İstanbul 1932); Bir Türk Hekimi ve Tıbbı Dair Manzum Bir Eseri (İstanbul 1937); Fazıl Ahmet: Hayatı ve Eserleri (İstanbul 1937); Atatürk (İstanbul 1970 [S. Omurtag v.dğr. ile birlikte]).

Seyahat: Kıbrıs Mektupları (Ankara 1957); İngiltere Mektupları (Ankara 1958). Müellifin ayrıca yayıma hazırladığı Tevfik Fikret'in Târîh-i Kadîm-Doksanbeşe Doğru (İstanbul 1928)¹²¹

HASAN ÂLİ YÜCEL EĞİTİM DÜŞÜNCESİ

Hasan Âli'nin eğitim düşüncesinde oluşturmak istediği ideal toplum nasıl olmalıdır? "O, eğitim konusuna el atmış bireyleri her şeyden önce bilimsel düşünce tarzını gerçekten özümsemiş bireyler olarak yetiştirmemiz gerektiğini idrak etmiştir. Eğitim düşüncesini oluştururken bu düşüncenin temelini doğa bilimini, felsefeyi, sanatı, musikiyi, tarihi ve edebiyatı yerleştirmiştir. Kafasında uyar, okuyup öğrenen, deneyip tartışan bir ulus oluşturma düşüncesi vardır."¹²² Yücel'in asıl amacı "barış içinde insana yaraşır bir toplum yaşamını mümkün kılmak için eğitim yoluyla sosyokültürel düzeyi yükseltmektir. Toplumsal ve

¹²¹ TDV İslâm Ansiklopedisi "Hasan Âli Yücel" 2013, İstanbul, Cilt 44, s. 45-46

¹²² Celal Şengör, Hasan Âli Yücel ve Türk Aydınlanması, Tübitak Matbaası, Ankara 2001, Aktaran, Türkan Filiz Şentürk, Türk Milli Eğitimine Damgasını Vuran Bir Eğitim Lideri "Hasan Âli Yücel", Yüksek Lisans Tezi, Yedi Tepe Üniversitesi, Eğitim Bilimleri Enstitüsü, Eğitim Yönetimi ve Denetimi Anabilim Dalı, İstanbul



kültürel açıdan yüksek düzey, onun idealinde ki toplum simgesidir.”¹²³ Yücel bu düşüncesinin temellerini Darülfünunda hoca olan ve Dergâh Mecmuasında yazılar yazan hocaları vasıtasıyla atmıştır. Meşrutiyet ve Cumhuriyet döneminde eğitim alanında düşüncelerinden en çok etkilendiği hocaları; Mustafa Şekip Tunç, İsmayıl Hakkı Baltacıoğlu ve Mehmet Emin Erişirgildir. Yücel’in eğitim konusunda ki fikirlerini tam olarak anlayabilmek için, bu fikirlerin oluşmasını sağlayan hocalarının fikirlerini de anlamak gerekir:

Mustafa Şekip Tunç

Mustafa Şekip Tunç, “Cumhuriyet dönemi Türk düşüncesinde ilgi alanlarının derinliği ve genişliği ile dikkat çekmekte ve Türkiye’de modern anlamda felsefe ve psikolojinin kurucuları arasında yer almaktadır.”¹²⁴ Şekip, eğitimin bireyin yeteneklerini ve potansiyelini ortaya çıkaracak şekilde olması gerektiğini düşünür. “Onun temel uğraş ve amacı insan varlığını tanımaktır.”¹²⁵ Ona göre insan, doğuştan getirmiş olduğu kabiliyetleri ile devamlı bir gelişme içerisinde. “Şuurlu bir varlık için mevcut olmak değişmeye, değişmek kemale ermeye, kemale ermek kendini hudutsuz bir surette yaratmaya bağlıdır. İşte Mustafa Şekip’e göre kendini bu şekilde geliştirerek oluşturan insan, manevi varlık statüsüne yükselmiş insandır.”¹²⁶ “Onun burada, eğitim yoluyla oluşturulmasını teklif ettiği insan tipi; kendisini kurabilen, kendisini gerçekleştirebilen, kendisinin yalnızca biyolojik bir varlık olmadığının farkına vararak, kendisinde ki manevi yönü de anlayabilen, kendindeki iradeyle kendisine ve dış dünyaya şekil verebilen bir insan tipidir.”¹²⁷ Şekip bu insana müşahhas insan der. Müşahhas insan tipini gerçekleştirebilmek için eğitime ihtiyaç vardır. “Mustafa Şekip Tunç’ta eğitimin amacı müşahhas insanı yetiştirmek olmalıdır. Ona göre insan biyolojik varlığının üzerine eklediği maddi-manevi yaratıları ve başarılarıyla olgunlaşır ve varlık mertebelerine yükselir. Kalıcı bir terbiyenin şartı; mekanikleşmiş, akışkanlığa indirgenebilecek gelenek ve göreneklerin dondurucu etkisinden kurtulmak ve bunlarla da yetinmeyip ötesine geçmekle yerine getirilebilir. Eğitim yoluyla, insanın biyolojik ve sosyal determinasyonları tanınmalı ve bu yolla onların üzerine çıkararak, mana ve kıymet idraklerini esere dönüştürme yeteneği kazanmalıdır.”¹²⁸

Şekip’i döneminin eğitim düşünürlerinden ayıran en önemli vasıflarından birisi de girmiş olduğu her dersin kaynağını cümle cümle şerh etmesi ve öğrencileri ile kurmuş olduğu gönül bağı yer alıyordu. Yücel, kendisine ilham olan Şekip için şöyle demiştir: “Mustafa Şekip’i memleketin en karanlık günlerinde bile ümitli buldum ve onu hiçbir zaman kaygı içinde görmedim. Mizacı şikâyetten ziyade istekle toplanır. Birçoklarının başını döndüren yeni hamleler ve inkılâplar, Mustafa Şekip’in ruhunda yeni hamleler ve inkılâplar yapmıştır. Onun içindir ki Mustafa Şekip daima yeni ve genç kaldı.”¹²⁹

Şekip’in eğitim sisteminde yetişen bireylerde yaratıcılık artar ve toplumun tüm kültür unsurlarının ilerlemesine yardımcı olur. Eğitimden beklenen asıl amaçta toplumun değer yargılarını koruyup, kültür yapısının çıkarlarına göre ilerlemektir. Onun eğitim düşüncesi bireye yönelik değil toplumun ihtiyaçlarına yöneliktir.

İsmayıl Hakkı Baltacıoğlu

Cumhuriyet döneminde eğitim alanında en önemli düşünürlerden birisi İsmayıl Hakkı Baltacıoğludur. “Eğitim konusunda yenilikçi ve modern eleştirel tutum geliştiren İsmayıl Hakkı Baltacıoğlu, mevcut eğitim sisteminin değişmesi gerektiği üzerinde durmaktadır. Çünkü ona göre hâlihazırdaki eğitim anlayışımız kişisel girişimciliği ortadan kaldıran, azim ve cesareti yıkan ezbere dayalı bir eğitim sistemidir. Aynı zamanda

¹²³ Mustafa Çıkar, Hasan Âli Yücel ve Türk Kültür Reformu, Türkiye İşbankası Kültür Yay., Ankara, 1998, s. 165

¹²⁴ Levent Bayraktar, Türk Düşüncesinden Portreler, Aktif Düşünce Yayınları, 2014, s. 95

¹²⁵ Levent Bayraktar, “Mustafa Şekip Tunç’un İnsan Anlayışı”, Felsefe Dünyası, 36, 2002, s. 130

¹²⁶ Levent Bayraktar, “Türkiye de Felsefe ve Sosyal Bilimlerde Çığır Açan bir İsim: Mustafa Şekip Tunç”, Türk Yurdu Dergisi, 2011, C. 31 S. 261 s. 188

¹²⁷ Bayraktar, a.g.e., s. 190

¹²⁸ Bayraktar, a.g.e., s. 190

¹²⁹ Hasan Âli Yücel, “Mustafa Şekip Tunç”, Prof. Mustafa Şekip Tunç Jübilesi, Maarif Matbaası, İstanbul, 1944, s. 4



mevcut eğitim sistemi insanımızı tembel ve uyuşuk yapmaktadır.”¹³⁰ Baltacıoğlu, Talim ve Terbiyede İnkılap adlı eserinde eğitimin amacını şöyle dile getirir: “ Bugün yaşamak azminde bulunan bir milletin, bir cemiyetin, çocuklarının talim ve terbiyede yalnız bir maksadı olabilir, bu maksat onları hayata hazırlamaktır.”¹³¹ Asıl olan “ mektep için mektep” değil “ hayat için mekteptir. ”Yapmış olduğu makale çalışmaların da okullarda verilen eğitimlerin hayatın hakikatlerini yansıtması gerektiği düşüncesini ifade etmiştir. “Eğitimi sadece okullarla sınırlandırılmış bir mefhum olarak görmez. Ona göre halk eğitimi de çok önemlidir.”¹³² Baltacıoğlu'nun düşünce sistematığı insan ve toplum üzerine oturur bu sayede eğitim yoluyla bilgi ve becerilerin sağlanması gerektiği düşündür.

Mehmet Emin Erişirgil

Cumhuriyet döneminde felsefe, eğitim ve düşünce alanında önemli çalışmalar yapan bir başka isim de Mehmet Emin Erişirgildir. Mehmet Emin, “ bir yandan Darülfünun'da verdiği dersler ve yayın faaliyetleri öte yandan da halka yönelik olarak çıkmakta olan ve bizzat kendisinin çıkarılmasına öncülük ettiği dergilerdeki yayınları hep çağdaş kavram ve fikirlerin memlekette anlaşılması ve yerleştirilmesine yöneliktir. Bu yanı sıra o, cumhuriyet kuşaklarının ihtiyaç duydukları entelektüel atmosferi yaratmak için çalışanlar arasında olmuştur.”¹³³ O, her daim eğitimin, bilimin, tekniğin ilerlemesi için çalışmıştır.

Eğitim yoluyla ortak bir hedef belirlenmesi gerektiğini düşünen Erişirgil, bu hedefiyle bilgi ve becerilerin geliştirilmesi için toplum hayatının düzenlenmesi gerektiği fikrindedir. Belirlenen bu hedef toplumu muasır medeniyet seviyesine çıkaracak ve manevi değerleri de içerisinde bulunduracak şekilde olmalıdır. Ülkenin medeniyet seviyesine ulaşmasının eğitim öncülüğünde olacağını savunur. Gelişim ve ilerlemenin sağlanması için gerekli unsurların başında zihniyet değişikliği gerekir ve bu değişimin de eğitim yoluyla olacağını söyler. “Bir toplumun ilerlemesi için gençlik ve eğitime önem verilmesi gerektiğini sık sık vurgulayan Mehmet Emin, memleketin okullarından bir fikir heyecanını kuvvetle duyan bir nesil beklediğini söyler.”¹³⁴

“Erişirgil, halkın kültür ve eğitim alanının içine çekilmesinin önemini “Hayat Mecmuası” ile ortaya koymuştur. Böylece eğitim kavramını sadece okul çatısı altında yürütülen bir faaliyet olmaktan çıkararak toplumun bütün kesimlerine yaygınlaştırmayı amaçlamıştır.”¹³⁵

Ziya Gökalp

Fikir ve siyaset konularının yanı sıra eğitim konusunda da önemli fikirleri olan düşünürlerin başında Ziya Gökalp gelmektedir. Darülfünunda sosyoloji hocalığı yaparken düşünce yapısı oluşturmaları konusunda etkili olmuştur. Yücel, Gökalp'i “ dış görünüşü durgun, içi tuğyanlı, âlim, filozof ve şair” diye tanımlar ve şöyle devam eder “ benliğini yoğuran vatanperverliği ve yepyeni manadaki milliyetperverliğidir.”¹³⁶ “ Bizim kuşağımız gençlik devresinde fikir adamı olarak en çok Ziya Gökalp tesiri altında kalmıştı. Şahsen ben lise öğrencisi, genç yedek subay ve üniversiteli olarak bu fikirlere inanmıştım. Bu fikirlerin bir kısmını da hala taşıyorum”¹³⁷ der. “ Gökalp'e göre, eğitimin gayesi kişiyi toplumsal ve doğal çevre olmak üzere iki çevreye

¹³⁰ İsmayıl Hakkı Baltacıoğlu, Bu Konularda Çeşitli Konferanslar Verdi ve Söz Konusu Konferanslar Tedrisat-ı İbtidaiye Mecmuasında yayımlandı. Bkz: “Riyazat-ı Bedeniye”, Aktaran, Hamza Altın, “II. Meşrutiyetten Cumhuriyete İsmayıl Hakkı Baltacıoğlu ve Onun Eğitim ve Eğitimci kavramları ile ilgili Düşünceleri”, Tarih Araştırmaları Dergisi, 2014, C. 33, S. 55, s. 219-252

¹³¹ İsmayıl Hakkı Baltacıoğlu, Talim ve Terbiyede İnkılap, Milli Eğitim Basımevi, Ankara, 1995, s. 8

¹³² Nebahat Göçeri, “İsmayıl Hakkı Baltacıoğlunun Halk Eğitim Anlayışı”, Ç.Ü İlahiyat Fakültesi Dergisi, C.III S.1 Ocak-Haziran 2003, s. 39-82

¹³³ Bayraktar, 2014, a.g.e., s. 227

¹³⁴ Mehmet Emin Erişirgil, “Mekteplerden Mefkûreli Gençler Nasıl Yetişir”, Milli Mecmua, İstanbul, C.1, 1331, S. 8, Aktaran, Levent Bayraktar, Türk Düşüncesinden Portreler, Aktif Düşünce Yay., Ankara, 2014, s. 217-226.

¹³⁵ Nuray Karaca, “Bilimin Rehberliğinde Değişimden Yana Olan Pozitivist Bir Düşünür: Mehmet Emin Erişirgil”, CYPRUS International University, Folklor Edebiyat Dergisi, Kıbrıs, C. 18 Sayı 70, 2012, s. 153-154.

¹³⁶ Hasan Âli Yücel, Hürriyet Gene Hürriyet, Kültür Bakanlığı yay. Ankara 1988, s. 608-610

¹³⁷ Yücel, 1988, s.352



hazırlamaktadır. İnsan içinde yaşadığı toplumsal çevrenin sahip olduğu din, dil, ahlak, hukuk, güzel sanatlar, eğitim ve ekonomi alanındaki değer yargılarını öğrenerek topluma uyum sağlar. Gökalp bu değerlerin tamamına kültür (Hars) adını verir.”¹³⁸ Bu değerler kişiden kişiye aktarılarak var olur ve gelişme gösterir. Bunlar bireyi eğiten değerlerdir. “ Gökalp bu eğitime “ yaygın eğitim” ismini verir, bu anlamda eğitim psikolojik bir olay değil, kişileri ulusal kültüre alıştıran sosyal bir olaydır. Bireyin uyum içinde yaşamını sürdüreceği ikinci çevre doğal çevredir. Doğal çevre ilimleri içerisinde bulunduran bir çevredir ve bu ilimler bilinçli çalışmalar sonrası meydana gelirler.”¹³⁹

Eğitim düşünürü dediğimiz insan kimdir? Eğitim düşünürü diyebilmemiz için o insanın ne yapmış olması beklenir? Hasan Âli Yücel, “bahsettiğimiz düşünürlerin fikirlerinin “ kör bir taklitçisi” değildir.¹⁴⁰ Hocalarının açmış olduğu yolda dikkatle yürüyen Yücel, edinmiş olduğu birikim ve tecrübelerle kendi düşünce yapısını oluşturmuştur. Yücel’i eğitim düşünürü yapan niteliklerinden birisi, onun sadece pratisyen, uygulayıcı bir kişi olmaması aynı zamanda kuramcı ve teorisyen olması da yer alır. Bir başka niteliği de kendisinden önceki birikimin üzerine söz söylüyor olabilmesidir. Kendisinden önce eğitim konusunda fikirleri olan hocalarının açtığı yolda devam eden Yücel, var olan düzensizliklerin eğitimi etkilediğini görerek eğitim anlayışına yeni bir sistem ve yeni bir bakış açısı kazandırmıştır. Metodoloji ve mantık kitabı yazma kapasitesine sahip olan Yücel’in sistemli düşüncelerini onun Mantık ve Metodoloji alanında ki kitabında görmek mümkündür.¹⁴¹ Yücel kendinden önce uygulanan eğitim müfredatlarını detaylı olarak incelemiş ve eksiklikleri tamamlamaya çalışmıştır. Bu eksiklikleri fark edip, gidermeye çalışmasını sağlayan en önemli etken Darülfünunda felsefe bölümünde almış olduğu eğitim birikimiyle yazdığı Felsefe kitabıdır. Onun felsefe anlayışını “ Felsefe Dersleri” adlı eserinde görmek mümkündür.¹⁴² Oluşturmuş olduğu yeni eğitim sistemiyle eğitim yavaş yavaş değişmeye başlamış ve toplumun ihtiyaçlarına göre şekillenmiştir. Onun eğitim alanında gerçekleştirmiş olduğu çalışmaları için “ Türkiye’de Ortaöğretim”¹⁴³ eserine bakılabilir.

“Yücel eğitim ve kültür çalışmaları ile ülkenin düşünce dünyasında yeni ve aydınlık pencereler açılmasını sağlamıştır. Dönemin düşünsel tartışmalarını izlemesi, sentezlemesi, zenginliklerinden beslenmesi onu eğitim düşünürü olması hususunda daha da önemli kılmıştır.”¹⁴⁴

SONUÇ

Yücel, eğitim alanındaki teorik ve pratik yenileşme hareketlerinin içerisinde olgunlaşmıştır. Darülfünundaki hocaları ile aynı atmosferin içerisinde yetişmiş bir düşünür olan Yücelin, onların açmış olduğu eğitim çığırının ve hamlesinin bir unsuru olarak değerlendirilmesi gerekir. Memleketin eğitim yoluyla kalkınacağı hakkındaki ortak bilince katılmıştır ve eğitim alanında bir hamle yapılması gerektiğini düşünmektedir. Yücel, eğitim sistemindeki düzensizliği fark ederek önlemler almıştır. Eğitim alanına yeni bir düzen getirerek insanların eğitim hayatlarında daha ileri seviyelere ulaşabilmelerini sağlamıştır. Eğitim, sistemli bir hale gelerek ülkenin refah seviyesinin yükselmesine katkı sağlamıştır. Ülke, kültür, sanat, eğitim gibi birçok alanın felsefi bir bilinçle bütünleşmesiyle birlikte, insanlar da medeniyet konusunda ilerlemeye ve farklı alanlar üzerine yoğunlaşmaya başlamıştır. Yapmış olduğu çalışmalarla Yücel, eğitim sisteminde yeni bir devrim yaratarak toplumun muasır medeniyet seviyesine çıkmasını amaç edinmiştir.

¹³⁸ İlhan Başöz, Türkiye’nin Eğitim Çıkmazı ve Atatürk, Kültür Bakanlığı yay. Ankara, 1995, s.38

¹³⁹ İlhan Başöz, a.g.e. s.39

¹⁴⁰ Ümit Savaş Taşkesen, Hasan Âli Yücel’in Eğitim Felsefesi ve Türk Millî Eğitimine Katkıları, Yüksek Lisans Tezi, Selçuk Üniversitesi Sosyal Bilimler Enstitüsü, Konya, 2006

¹⁴¹ Hasan Âli Yücel, Bilimler Felsefesi Mantık, Millî Eğitim Bakanlığı Basımevi, Ankara, 1947, Kitabın İlk Bölümünde Genel Mantık ve İlkelerinden Bahsedilmiş, İkinci Kısmında İse Özel Mantık ve Metodoloji Alanından Bahsedilmiştir, Kitabın Okullarda Okutulması Miilli Eğitim Bakanlığı Talim ve Terbiye Dairesinin 12/2/1934 Tarih ve 26 Sayılı Kararıyla Kabul Edilmiş ve Yayın Müdürlüğünün 25/12/1946

¹⁴² Hasan Âli Yücel, Felsefe Dersleri, Millî Eğitim Basımevi, İstanbul, 1966

¹⁴³ Hasan Âli Yücel, Türkiye’de Ortaöğretim, Devlet Basımevi, İstanbul, 1938

¹⁴⁴ Kemal Kocabaş, Hasan Âli Yücel, TC Kültür ve Turizm Bakanlığı, Anma ve Armağan Kitaplar Dizisi 31. , Ankara, 2011, s.5 editörlü ise editörü yaz.



KAYNAKÇA

1. Baltacıođlu, İsmayıl Hakkı. (1330). “Riyazat-ı Bedeniye”. *Tedrisat-ı İbtidaiye Mecmuası*. C.4. No: 26. s. 326-338. Aktaran. Hamza Altın. (2014). “II. Meşrutiyetten Cumhuriyete İsmayıl Hakkı Baltacıođlu ve Onun Eğitim ve Eğitimci kavramları ile ilgili Düşünceleri”. *Tarih Arařtırmaları Dergisi*. C. 33. S. 55.
2. Başöz, İlhan. (1995). *Türkiye'nin Eğitim Çıkması ve Atatürk*. Kültür Bakanlığı yay. Ankara.
3. Çıkar, Mustafa. (1998). *Hasan Âli Yücel ve Türk Kültür Reformu*. Türkiye İşbankası Kültür Yay. İstanbul
4. Bayraktar, Levent. (2002). “Mustafa Şekip Tunç'un İnsan Anlayışı”. *Felsefe Dünyası Dergisi*. Türk Felsefe Derneđi. Ankara. s.130.
5. Bayraktar, Levent. (2011). “Türkiye de Felsefe ve Sosyal Bilimlerde Çığır Açan bir İsim: Mustafa Şekip Tunç”. *Türk Yurdu Dergisi*. Ankara. s.188.
6. Bayraktar, Levent. (2014). *Türk Düşüncesinden Portreler*. Aktif Düşünce Yay..
7. Eriřirgil, Mehmet Emin. (1331). “Mekteplerden Mefkûreli Gençler Nasıl Yetiřir”. Milli Mecmua. İstanbul. C.1 S.8. Aktaran. Levent Bayraktar. (2014). *Türk Düşüncesinden Portreler*. Aktif Düşünce Yayınları. Ankara.
8. Göçeri, Nebahat.(2003). “İsmayıl Hakkı Baltacıođlunun Halk Eğitim Anlayışı”. *Çukurova Üniversitesi İlahiyat Fakültesi Dergisi*. Adana. C.III S:1 s.39-82.
9. Karaca, Nuray. (2012). “Bilimin Rehberliğinde Deđişimden Yana Olan Pozitivist Bir Düşünür: Mehmet Emin Eriřirgil”. CYPRUS International University. Folklor, Edebiyat Dergisi C.18 S. 70. Kıbrıs. s.153-154.
10. Kocabaş, Kemal. (2011). *Hasan Âli Yücel*. Kültür ve Turizm Bakanlığı Yayınları. Ankara.
11. Özyılmaz, Ömer. (2013). *Türk Milli Eğitim Sisteminin Sorunları ve Çözüm Arayışları*. Pegem Akademi. Ankara.
12. Şengör, Celal. (2001) *Hasan Âli Yücel ve Türk Aydınlanması*, Tübitak Matbaası. Ankara. Aktaran. Türkan Filiz Şentürk, *Türk Milli Eğitimine Damgasını Vuran Bir Eğitim Lideri “Hasan Âli Yücel”*. Yüksek Lisans Tezi .Yedi Tepe Üniversitesi. Eğitim Bilimleri Enstitüsü. Eğitim Yönetimi ve Denetimi Anabilim Dalı. İstanbul.
13. TDV İslâm Ansiklopedisi. (2013). “Hasan Âli Yücel”. İstanbul. Cilt 44 s. 45-46
14. Yücel, Hasan Âli. (1938). *Hasan Âli Yücel, Türkiye de Ortaöğretim*. Devlet Basımevi. İstanbul. 1938.
15. Yücel, Hasan Âli. (1944) “Mustafa Şekip Tunç”. Prof. Mustafa Şekip Tunç Jübilesi, “*Mustafa Şekip Tunç*”, Maarif Matbaası. İstanbul.
16. Yücel, Hasan Âli. (1947). *Bilimler Felsefesi Mantık*. Milli Eğitim Bakanlığı Basımevi. Ankara.
17. Yücel, Hasan Âli. (1966). *Felsefe Dersleri* Milli Eğitim Basımevi. İstanbul.
18. Yücel, Hasan Âli .(1988). *Hürriyet Gene Hürriyet*. Kültür Bakanlığı yay. Ankara.
19. Yücel, Hasan Âli. (1993) “*Milli Eğitim İle İlgili Söylev ve Demeçler*”. Kültür Bakanlığı yay. Ankara.
20. Yücel, Hasan Âli, (2019). *İyi Vatandaş İyi İnsan*, İş bankası yay. İstanbul.



http://www.turansam.com

TURAN-SAM: TURAN Stratejik Arařtırmalar Merkezi * TURAN-CSR: TURAN Center for Strategic Researches

TURAN-SAM Uluslararası Bilimsel Hakemli Dergisi; p-ISSN: 1308-8041, e-ISSN: 1309-4033; Yıl: 2020; Ay: Eylül; Cilt: 12/NAZ, Sayı: 47

TURAN-CSR International Scientific, Peer-Reviewed & Refereed Journal; p-ISSN: 1308-8041, e-ISSN: 1309-4033; Year: 2020; Month: September; Volume: 12/SUMMER, Issue: 47

DOI: http://dx.doi.org/10.15189/1308-8041

(28)

Prof. Dr. Ayşe EVEREST¹⁴⁵

YOL KATEDEN BİTKİLER/ İPEK YOLUNU KATEDEREK GELEN BAZI BİTKİLER PLANTS THAT TRAVEL THE ROAD / SOME PLANTS THAT COME ON THE SILK ROAD

ÖZ

Bitkiler nasıl taşınır hale geldiler? Hiç şüphesiz bu, öncelikle kıta köprüleri, buzul olayları, hava hareketleri ile gerçekleşmiştir. İnsanın uzak diyarlara olan merakı ve ticaretinin bize işaret ettiği cesur, tarımcı-tüccar Sogdlar' inki gibi, onlar heybelerde ve sırt çantalarında taşınmışlardır. Bu olay yemek yeme ihtiyacına paralel, evcilleştirme/ ıslah/ hibrit çalışmaları ile de gerçekleşmiştir. Diğer taraftan yol kateden insanların hayvanları ve öncelikli hayvanı olan asil atlarla da taşınmışlardır

Ülkemizin İpek Yolu ile bağlantısını sağlıklı kavrayabilmek belki de Sogdian/Fergana Vadisi ile Turfan/Tarım Havzası' larını tanıyıp bilmek ve bu yolu katederek gelmiş ortak bitkileri anlayabilmek üzerine kurgulanabilir. Türkiye' de özellikle Anadolu' nun giriş kapılarına yakın olan yerlerde Orta Asya' nın bu uygar insanının medeniyet izlerini bulmak mümkündür.

Anahtar Kelimeler: Bitkiler, İpek Yolu, Orta Asya.

ABSTRACT

How did the plants become transportable? Undoubtedly, this has occurred primarily with continental bridges, glacial events, and air movements. Like those of the brave, farming-merchant Sogdlar, whose curiosity and trade in distant lands point to us, they have been carried in bags and backpacks. This event occurred with domestication / breeding / hybrid studies in parallel with the need to eat. On the other hand, they were carried by the noble horses, which are the animals and priority animals of the people on the way.

Understanding the connection of our country with the Silk Road may be based on knowing and knowing the Sogdian / Fergana Valley and Turfan / Tarim Basin and understanding the common plants that have come by crossing this road. Turkey, especially in Anatolia, close to the entrance of Central Asia where possible to find traces of this civilization civilized man.

Keywords: Plants, Silk Road, Central Asia.

¹⁴⁵ Prof. Dr., Mersin Üniversitesi, Fen-Edebiyat Fakültesi, Biyoloji Bölümü, Mersin, ayseeverest@mersin.edu.tr



GİRİŞ

Hemphil ve Mallory'un söylediklerine göre (2004), “Sincan, Uygur Özerk Bölgesi’ndeki Tarım Havzası’nın Taklamakan Çölü vahalarında bulunan çok sayıdaki Bronz Çağı mezarlığı, hem mumyalanmış hem de iskelet halindeki insan kalıntılarını ele vermiştir. Yünlü kumaşlar ve nüfusun batılı fiziksel görünümü, bu insanların nereden geldiği ile ilgili soruları gündeme getirmiştir. Arkeologlar tarafından, Tarım Havzası’ndaki Tunç Çağı popülasyonlarının kökenini açıklamak için iki hipotez önerilmiştir. Bunlar “Bozkır hipotezi” ve “Baktria¹⁴⁶ vaha hipotezi”dir. Tarım Havzası, Rus-Kazak bozkırları, Güney Çin, Orta Asya, İran ve İndus Vadisi’nden 1,353 yetişkinden oluşan 25 Aeneolitik ve Bronz Çağı’na ait sekiz kraniyometrik değişken, bu hipotezlerin, Tarım Havzası’ndaki Tunç Çağı sakinlerinin sahip olduğu fenetik yakınlıkların örüntüsü ile desteklenmektedir. Bu analizle elde edilen sonuçlar, bozkır hipotezi veya Bactrian vaha hipotezi için çok az destek sağlar. Aksine, Tarım Havzası’ndaki Tunç Çağı sakinlerinin ortaya koyduğu kalıtımbilimsel ilişki örnekleri, erken Tunç Çağı’nda Tarım Havzası içinde bilinmeyen bir nüfusun varlığını göstermektedir. MÖ 1200’den sonra, bu nüfus Pamir ve Ferghana Vadisi’nin yayla popülasyonlarından önemli gen akışı yaşamıştır. Bu yayla popülasyonları daha sonra Saka olarak bilinen ve Büyük İpek Yolu hattının doğu (Tarım Havzası, Çin) ve batısı (Bactria, Tacik-Özbek-Afgan birleşik kesimi) arasındaki temasları kolaylaştıran ‘aracılar’ olarak görev yapmış olanları içerebilirler”.

Türkiye’de de özellikle Anadolu’nun giriş kapılarına yakın olan yerlerde, Orta Asya’da mezar kalıntıları bulunan bu insanların medeniyet izlerini sürmek mümkündür. Daha 2019’un sonlarında Erzurum’daki Şenkaya ilçesinde, bir köy evinin kıyısında Kıpçak Türklerine ait olduğu belirlenen 2 bin 500 yıllık taşbaba heykeli bulunmuştur (www.mynet.com). (F. 1).

İnsanımızın bu atasal hareketliliği şüphesiz atlar, filler, develerle ve yürüyerek olmuştur. Peki, bitkiler nasıl taşınır hale gelmişlerdir? Hiç şüphesiz bu olay, öncelikle kıta köprüleri, buzul ve hava hareketleri ile gerçekleşmiştir. İnsanın uzak diyarlara olan merakı ve ticaretinin bize işaret ettiği cesur, tarımcı-tüccar Sogdlar’ınki gibi, onlar heybelerde ve sırt çantalarında taşınmışlardır. Bu olay yemek yeme ihtiyacına paralel, evcilleştirme/ ıslah/ hibrit çalışmaları ile de gerçekleşmiştir. Diğer taraftan onlar, yol kateden insanların öncelikli hayvanı olan asil atlarla da taşınmışlardır. Bu konuda Kafkaslar üzerinden İtalya’ya ulaşan ve en eski gem izini taşıyan atların antropolojisi bir National Geography belgesine de konu olmuştur (F. 2).

Onlar Anadolu’ya uzun boyunlu Ahalteke atlarıyla da gelmiş olabilirler. Şimdi yaşatılan bir tarih göstergesi olarak Mersin, Elvanlı’da bir Ahalteke at çiftliği bulunmaktadır (F. 3).

Ülkemizin İpek Yolu ile bağlantısını sağlıklı kavrayabilmek belki de Sogdian/Fergana Vadisi ile Turfan/Tarım Havzaları’nı iyi tanıyıp bilmek ve böylece bu yolu katederek gelmiş ortak bitkileri anlayabilmek üzerine kurgulanabilir.

Yol kateden bitkilerin başında elbette, vücut ve ruh sağlığına çok iyi gelen ve giderek ülkemizden silinen dut ağaçları gelmektedir (F. 4). Fizik Bölümü öğretim üyesi Dr. Şeref Kaplan’ın anlattıklarına bakılırsa;

“50 yıl kadar önce Mersin: Yenimahalle’de 300 yaşlı mor parmak dutları her evin bahçesinde bulunur, çinko çatıya düşüp de kurumuşları yemek için tırmanırdık. Dut silkelemek deyimi vardı, bir keten çarşafa silkelenen dutlar, özenle toplanarak bazen de kurutulurdu. Sabah erken saatlerde toplanan dutları dikkatlice bir çingil ile eve taşırdık, buzdolabına taşınan ve orada bir gece kalan dutları yemesi ne güzel olurdu. İpek böceğini biz zevk için beslerdik. Neptün plajı önünde okaliptüs korulukları ve biteviye narenciye ağaçları olan Mezitli taraflarına üç beş çocuk bisikletle gelir denize girerdik, sahile çıkan ara yollar vardı ve çok sinek olurdu.”¹⁴⁷

Mersin Üniversitesi’ne çıkan Çiftlikköy kavşağı karşısındaki “Dutaltı” levhası sadece adı kalmış bir plaj anısı, artık. 2016’da Bazaar kafe işletmecisi, son dut ağacının kesildiği yere iki palmye dikmiştir (F. 5).

¹⁴⁶ Baktria (Baktra/Balhika/Bahdi/ Taharistan): Hindikuş Dağları ve Ceyhun Irmağı arasında yer alan, merkezi Baktr şehri olan ve günümüzde Türkmenistan, kuzey Afganistan, güney Özbekistan (şimdiki Kaşkadarya, Surhandarya, Zarafşan bölgeleri), batı Tacikistan ve Sirderya ırmağının üst kısımlarını ihtiva eden antik ülke, Kamalova, 2020.

¹⁴⁷ 30.11.2019



Özbekistan'daki gözlemler, Murat Bardakçı'nın da bir gazete anısında yazdığı gibi, kutsal yerler ve kamu kurum bahçelerinde, kervansaray önleri ve havuz başlarında gövdeleri yıkılsa bile dutların korunmakta olduğunu gösterir (<https://www.haberturk.com/yazarlar/murat-bardakci/2162152-semerkand-ve-buharada-evliya-kabri-ziyaretleri>). Semerkant'ta dut dallarının kabuğu soyularak preslenmesi ile oluşan kağıttan zarf, ferman, çanta ve resimler yapıp pahalıca satılmaktadır. Ancak bu UNESCO destekli geçmiş hatırlatmacası atölye, Fas'taki safran (*Crocus*) boyalı ferman ve resimler gibi sadece turistler içindir. Oysa, yuvarlak çatılı Özbek yurt pazarındaki beyaz dut kuruları, yine yuvarlak çadırı Adanalı cumartesi pazarındaki gibi, birbirinden habersizce satışa sunulur.

Diyabet, kalp ve iltihaplanma için halkın çok sevdiği bu geleneksel-kültürel bahçe ağacı *Morus* (dut) cinsinin yaklaşık 68 türü bulunmakta ve çoğunun Asya'da ortaya çıkmış olduğu belirtilmektedir (Datta, 2000). Çin'de, şimdilerde ekilen binden fazla çeşit bulunmakta ve dört ana tür olan *Morus alba*, *M. multicaulis*, *M. bombycis* ve *M. atropurpurea* 'dan süregelmektedir (Yongkang, 2000; <http://www.fao.org>).

Linne ve Bauhin tarafından 1670'li yıllarda, İtalyan sahil türü olarak kayda geçmiş ve Kashmir'den Singh ve Kachroo (1987) tarafından kaydı tutulmuş türün karadut değil, beyaz dut olduğu ve daha 3. yüzyılda Yunan literatürüne girdiği aktarılmıştır. İran Florası ve Türkiye Florası kayıtlarında 1982'lerde adına rastlansa da Anadolu'da yaygın oldukları Faik Yaltırık tarafından yazılmıştır (Browicz, 2000). Referans olarak çoğu zaman yapıldığı gibi kesin kaynağı Yunanistan, Ege ve Batı Anadolu olarak gösterilse de, güneydeki (Akdeniz) yaygın lokasyonları erken kaydedilmediğinden olabilir.

Karadut; *Morus nigra*'nın İran, Afganistan ve yine Orta Asya'dan gelmiş olabileceği diğer çoğu bitkilerimiz gibi imkansız değildir. Pakistan florasında 1753 kayıtlı şah dut; *M. nigra*, Özbekistan'da da şah dut adıyla sevilen bir tür olup ve odunu sebebiyle önemsenen *M. alba* türünün de adı sık sık geçmektedir. Dağılımı kuzeybatı Pakistan, Orta Asya Bölgesi, Orta ve Güney Avrupa ile Kuzey Afrika olup Amerika'ya ise tanıtılmıştır (Browicz, 2000).

Türkiye'nin farklı bölgelerinden seçilen dutların bir arada değerlendirildiği çalışmalar bazı ülkesel proje ve lisansüstü tez çalışmasına konu olmuştur: Bu projelerin birinde (Türemiş ve ark., 2004), Akdeniz Bölgesi ve Doğu Anadolu Bölgesi'nin bazı il ve ilçelerinde yürütülen seleksiyon çalışması ile beyaz, kara ve mor duta ait toplam 61 adet dut genotipi incelenmiştir. Diğer bir projede (Özgen ve ark., 2009) ise Türkiye'nin farklı bölgelerindeki 200'den fazla yenilebilir beyaz, kara, mor dut ve parmak dutu (*M. levigata*) genotipi incelenmiş, 86 ümitvar genotip seçilmiştir. Lisansüstü tez çalışmalarından birinde Ağca (2015), ülkemizin farklı illerinden seçilen biri parmak dut, üçü de mor dut türüne ait toplam dört genotipi Kahramanmaraş koşullarında incelemiştir. Diğer bir lisansüstü tez çalışmasında ise (Çöçen, 2017), Malatya gibi Türkiye'nin farklı yer ve aynı zamanda yurtdışı kaynaklı 75 adet dut genotipinin fenolojik, morfolojik ve pomolojik özellikleri incelenmiştir. Malatya genetik kaynakları parselinde yer alan dutların bir kısmı daha önce de (Yılmaz ve ark., 2012) konu edilmiştir (Karaat, 2019).

Kelime haznemizde; giciş dut- "kaşıntı tutmak" (Mersin, Ayvagediği), çar dut- "grip, nezle olmak", dutalık dut- "sara tutmak" gibi birleşik eylem olarak kullanılan dut- yardımcı eylemi, "ağZannık" ile de kullanılmıştır: ağZannık dut- "havale geçirmek" (Mersin, Akarca/Alaçam/Mut) anlamını taşır (Tor, 2005).

Dut ile tut anlamdaş ve örneğin Adıyaman, Tut Kaymakamlığı dutla barışık bir ilçedir.

Ak (*Morus alba*), kara (*Morus nigra*) ya da pembe (*Morus rubra*) türleri yaygın olan ülkemizde dutun 12 türü bulunur. Testere dişli ve sarmal dizili olan yapraklılarından ipekböceği beslemek için yararlanılır. Ağacın boyu 1-20 m arasında değişir. Odunu ince marangozlukta, süslemecilikte kullanılır. Genellikle kireçli-killi ve güney yönündeki toprakları sever. Kuraklıktan pek etkilenmez ancak son iki yıldır diğer bazı meyvalar gibi erken olgunlaşmaktadır. Örneğin "Kocaeli'nin Kandıra ilçesinde bir evin bahçesinde yeni yetişmekte olan dut ağacı meyve vermiş ve dut ağacının 2019, Ekim ayında meyve vermesi görenleri şaşırtmıştır" (www.iha.com.tr; <https://geyveyoresi.com/>).

Çok iyi araştırılırsa, yüksek kesimlerde yetişen Adıyamanlı Urmu dutu gibi, pek çok dut, asma ve elma bitkisinin bulunduğu görülecektir. Örneğin **Malatya'nın Hekimhan ilçesinde** kadınlar, asırlardır geleneksel yöntemlerle imece usulü dut pestili yapmaktadır (www.bursadabugun.com).



Dünyada yaprakları ipekböceklerini beslemek için kullanılır ve infüzyonları kan şekeri seviyesini düşürmek ve arteriyel basıncın düşmesini sağlamak için kullanılır. Meyvelerinden reçel ve kurutulmuş öğünler hazırlanır (<http://www.efloras.org>; Gintzburger, 2003). Önemine bağlı olarak, dut ile ilgili medikal ve doğal kaynaklar 2012’de da Silva Almedia ve arkadaşlarınınca derlenmiştir (da Silva Almedia et al., 2012).

Türkiye’de değişik illerden selekte edilen parmak dut (*Morus levigata*) ve mor dut (*Morus rubra*) türlerine ait ümitvar genotiplerin Doğu Akdeniz Bölgesi koşullarına adaptasyonlarını belirlemek amacıyla bir araştırma yürütülmüştür. Ağaçlardan alınan meyve örneklerinde fenolojik gözlem, pomolojik analiz (meyve eni, boyu, meyve ağırlığı, meyve sap uzunluğu, asitlik ve SÇKM miktarı) ve C vitamini (askorbik asit) tayini incelenmiştir. Elde edilen sonuçlarda, meyvelerinin ağırlığı 3,48-4,26 g arasında, SÇKM miktarı %14,36-21,30 arasında ve meyve asitliği %0,29-2,02 arasında askorbik asit miktarı %35,60-84,13 arasında belirlenmiştir. Bu sonuçlar, yapılacak olan diğer farmakolojik, pomolojik ve ıslah çalışmalarına kaynak oluşturması açısından değerli ve önemli bulunmuştur (Pınar ve ark., 2018; Ağca ve Iğın, 2017).

Ata yurdumuza tekrar dönecek olursak, “Turfan bölgesinde yaşayan yerleşiklerin, uzun yıllar bozulmadan saklanması için özel bir işlemde geçirilerek kurutulmuş ipeği döviz olarak kullandıkları ve ölçülmüş tahıl tanelerini de, iktisadî ara mal olarak kullandıkları anlaşılmıştır (Onay, 2019 in. Han-sen 2012: 91). “Dut gizli bir hazine, farkında değiliz. ‘Yeni İpek Yolu’ ile dünyaya tanıtılması gerekir” denilse de şimdilerde farkına varılmış kıymetli gıda olarak varlığındandır; 2015’de Mersin, Silifke, Atayurt Mahallesi’nde hasadına başlanan kara dutun kilosu 20 TL’den alıcı bulmaktaydı (www.kapsamhaber.com).

Eskilerin farkındalığı ile “19. ve 20. yüzyılda Elazığ, Harput’ta üretilen ipekli dokumalar çevre illere, İstanbul’a hatta yurtdışına kadar satılmıştır. Kaynak kişilerle yapılan görüşmeler ve araştırmalar sonucunda o dönemde Harput’ta hemen hemen her evde ipek böceği üretimi yapıldığı tespit edilmiştir. Bölgede dut ağacının yetiştirilmesi ve ipekböcekçiliğinin yapılması dokuma üretimine imkân sağlamıştır. Osmanlı Devleti’nin gerileme döneminde ekonomik sıkıntılar nedeniyle kadın, çalışma hayatının bu gibi iş kollarında katma değer üretmeye çabalamıştır. Harput’ta Darü’l Harir Mektebi, Harputlu birkaç gencin Bursa İpekçilik Enstitüsü’nde aldıkları tahsilden sonra 1909 yılında açılmıştır (Sunguroğlu, 1959: 82). Öğretim süresi üç ay olan bu okul, 1930 yılına kadar çalışmalarını sürdürmüş ve aynı yıl içinde de kapatılmıştır” (Aksoy ve Öz, 2010).

İpekböcekçiliğin önemli merkezlerinden biri de Antalya olduğundan şehirdeki ipekböcekçilik mektebi 1950’lere kadar, şehir halkının önemli bir iş kapısı ve uğraşısıdır ve ipek ibrişimlerden çarşaf, yastık kılıfı, dantel tarzı el işleri de yapılmıştır. 1928 yılında açılan bu mektep 1937-1938 yıllarında, İpekböcekçiliği İstasyonu ise 1931 yılında kapanmıştır. 1940’lardan sonra ise ipekböcekçiliğinin önemi giderek azalıp yok olmuştur (Deniz, 2015).

Benzer şekilde, 14 Nisan 1888 tarihinde Bursa’da da Harîr Dâruttalîmi adlı okul açılmıştır. Okul açıldığında başvuran on iki öğrenci okula kabul edilmiş ve “ipekböcekçiliği ve tohumculuk fenleri tedrisi” başlamıştır. Bir sene zarfında kiralanmış yerin ihtiyaca yeterli olmayacağı fikri ile okul, Bursa’nın Sedbaşı, Kara Ağaç Mahallesi’nde daha geniş bir yerleşime nakledilerek 1894 yılına kadar eğitime devam etmiştir.

Osmanlı döneminde Kıbrıs’ın önemli geçim kaynaklarından birisi de ipek üretimidir. Sicillerde geçen Kıbrıs’taki bahçelerin çoğunun dut bahçesi olması ve bazı kayıtlarda “böcek hasır, böcek evi, ipek dolabı, ibrişim dolabı, ibrişim leğeni, ibrişim evi” gibi terimlerin geçmesi, adada ipek böcekçiliğinin yoğun olarak yapıldığını göstermektedir. 1720 yılında en fazla ipek Değirmenlik ve Mağusa, en azı ise Omorfa ve Pendaya kazalarında üretilmiştir. Kıbrıs adasının on altı kazasının hepsinde değişken miktarda ve kalitede üretilen sarı ve beyaz Kıbrıs ipeğinin genellikle Mısır Kahire’ye ihraç edildiği ve Ermenek kazasından adaya ipekçilerin de gönderildiği söz konusudur. Drummond’a göre ipekli kumaş, yün, tütün, şarap, içki, ilaç ve boya bitkileri ile birlikte 601.500 kuruş değerinde çeşitli kumaş ve dokuma ürünleri ihraç edilmiştir.” (Özkul, 2007).

O tarihlerde arpa-buğday üretilen ve beklendiği şekilde, zeytin, harnup ticareti yapılan Kıbrıs’taki farklı bir ata bitkisi de Gölevez, kolakas, toro; adıyla yemeği sevilen ve iyi bilinip-tüketilen gölevez olup (*Colacasia esculenta*), yumrulu bir sebzedir. Hindistan ve Güney Asya’nın yerlisi bu bitki, diğer ülkelere uzun yıllar önce yayılmıştır. Pasifik Adaları, Afrika, Hint Okyanusu kıyıları, Güney Asya ülkelerinde bolca



yetiřtirilir. Mersin'in Anamur, Bozyazı, Silifke ileleri ve Antalya'nın Gazipařa, Alanya ilelerinde de yetiřen ve patates gibi hařlanarak yoęun tüketlenen deęiřik bir bitkidir (Özkul, 2007; www.tarlasera.com; https://haberkibris.com). Özetle, Dr. Erkan Özaydın'ın aktardığına göre Mersin Orduevi Binası ipekböceęi fabrikası ve Tarsus ise Bursa ederinde bir ipek mutasarrıflığı idi.

Her yařa hitap eden herbir erik türünün yetiřtięi ülkemizde, ne yazık mütevacıza bol bulunduęundan, denilerek kıymeti ancak yurtdıřı ilgisi ile anlařılmıřtır. Toprak aısından ok fazla seici meyve olmayıp ekirdekten yetiřen ve kolay řekil verilip ařılanabilen erikler, saak köklü olduklarından az derin topraklarda da yetiřebilmektedirler. Ülkemizde, Asya-Avrupa, Japonya-in kökenli türler ve Kuzey Amerika türleri olmak üzere 3 gruba ayrılırlar. Asya Avrupa grubunda Giant, Presedent, İtalyan, Sugar, Stanley, Karagöynük, Köstendi, Diamond, Victoria ve Can erikleri (Papaz, Aynalı, Havran); Japonya-in grubunda Climax, Santa Rosa, Beauty, Formosa ve Kuzey Amerika grubunda Golden Beauty ile Robinson olarak eřitlenmektedir. Topraęın ok kumlu olduęu durumda Japon eřitleri, killi topraklarda *P. domestica* (Avrupa erięi) ve *P. cerasifera* (Can erięi), kurak topraklarda ise bademin ana olarak kullanılacağı bilgisi aktarılmıřtır (Bircan, 2012).

Bugün dünyada yetiřtiricilięi yapılan iki önemli türü bulunmaktadır. Bunlar *Prunus domestica* (Avrupa erięi) ve *Prunus salicina*'dır (Japon erięi). Ayrıca *Prunus insititia* (Damson erięi) ve *Prunus cerasifera* (Myrobolan erięi) türlerinin yetiřtiricilięi de yapılmaktadır. *Prunus cerasifera*, ülkemizde can erięi olarak bilinmekte ve ilk turfanda üretiminde yer tutmakta ihra da edilmektedir. Asya kıtasında erik üretimi en fazla in, Türkiye, Japonya, İran, Azerbaycan; Avrupa kıtasında Romanya, Almanya, Fransa, İtalya, Macaristan, Rusya Federasyonu, İspanya, Polonya; Amerika kıtasında ise řili, Meksika, Arjantin gibi ülkelerde yoęunlařmıřtır (Özaęıran ve ark., 2005, 2011). Ülkemizde erik üretim alanları dikkate alındığında, 2012 yılında, Mersin 24.340 da. ile ilk sırada yer almıř ve bunu Manisa, Hatay, Bursa ve Diyarbakır illeri izlemiřtir (Subařı, 2013).

P. domestica'nın Karadeniz ve Gürcistan, Ermenistan, Azerbaycan, Hazar Denizi ve İran ile Kafkasya alanı güneyindeki yayılımı Ortadoęu kökenli bir tür olduęu yolunda aęrıřımlar yaratmıřtır. Vavilov (1926'dan akt. Kesercioęlu, 1981), orijinal gen merkezini, Kafkas Daęları'nın güneyindeki Hazar Denizi boyunca, *P. cerasifera* ve *P. spinosa*'nın yerleřtirilip ekim, tüketim ve ana olarak kullanılmak üzere Avrupa'ya daęıtıldıęını savunmuřtur.

Yaygın yabancı büyüme, ormanlarda doęal habitatların görünmezlięi ve kıtadaki hem ekili hem de yabancı tip eriklerin insan yoluyla hareketi, kökeninin belirlenmesini *P. domestica* için biraz zorlařtırmıřtır. Kafkasya bölgesindeki *P. domestica*'nın yabancı formlarının varlığı, morfolojik özelliklere dayanarak 1930'larda tekrar tekrar bildirilmiř, ancak sitogenetik analizlerden doęrulanmamıřtır. Son zamanlarda kuzeybatı in'deki Sincan eyaletinde (Uygur Bölgesi), bulunan yabancı *P. domestica*'nın keřfedilmesi, Avrupa eriklerinin in kökenli olduęu hipotezini ortaya ıkarmıř, ancak Sincan'dan gelen botanik materyalin dar moleküler eřitlilięi, ikircik yaratmıřtır. Sonuç olarak, *P. Domestica*'nın kökeni yaklaşık bir asırdan beri tartıřma konusudur. *P. domestica*, *P. cerasifera* ve *P. Spinosa*'nın yaygın olarak eřzamanlı olarak yetiřtirildięini gösteren tarihsel kanıtlar, göreceli olarak düşük genetik eřitlilięe sahip yabancı popülasyonlardan olduęu anlařılan Avrasya germplazmasının mevcut durumu ile tutarlıdır. Bu olasılık tamamen özmek için, daha geniř bir Avrasya erik germplazmı dizisi kullanarak ek genotipleme ile birlikte bütün genom dizilimi gerekli olacaktır." (Zhebentyayeva et al., 2019).

Aslında erik (*P. domestica*) meyvesinin Roma tasvirleri, bazılarının muhtemelen bugün hala yetiřenlerle aynı veya benzer eřitler olduęunu zannettirmektedir. Suriye veya İran'dan ithal edilen farklı erik türlerine yapılan atıflar ve eriklerin bazı Neolitik bölgelere özgü olmadıkları gereęine iliřkin alıřmalar, erięin Kafkasya'dan Avrupa'ya girmeden ok önce insan seimine ve ekimine tabi olan bir tür olduęunu göstermektedir. *P. domestica* ve *P. Cerasifera*'nın özel bir melezi veya kendisinin *P. cerasifera* ya da bir dięer Avrasya erik türünün türler arası bir melezi olarak *P. Spinosa*'nın ortaya ıktığı düşünülebilir. Avrasya eriklerinin bilinen ekim tarihi ile birlikte düşük genetik eřitlilik ve gerek yabancı türlerin el altında olmaması, *P. domestica*'nın erken tarımsal Avrasya toplulukları tarafından belirli bir apraz üreme ve suni seleksiyon ürünü olduęu anlamına da gelmektedir" (Zhebentyayeva et al, 2019).



Eriğin yoldaşı *Prunus dulcis*'in (badem) orijini Orta Asya olarak gösterilmiştir ve Pakistan'dan Akdeniz'in doğusuna kadar yayıldığı ve dünyanın her yerinde yetiştirildiği belirtilmiştir (OECD, 2006). Bunu saygın Botanik Bahçeleri de teyit eder: (www.missouribotanicalgarden.org, F. 6).

Bu Rosaceae üyeleri, *Pyrus armeniaca* (kayısı) ve badem bitkileri ve tartışmasız *Malus domestica* (elma) kadar, Orta Asya ülkelerinde halen yaygın-ağırlıklı sevilen türlerdir. *Citrus aurantifolia* (turunc), *Citrus reticulata* (mandarin) ise hem Peru, hem Özbek insanının sevdiği ve ortamda bir parça az bulunan ancak Asyalı meyvalardır (Harris et al, 2002).

Badem, Hindistan'ın batısından İspanya'nın batısına gelen İranlı bir ağaç olarak Foods & Nutrition Encyclopedia (1993)'de zikredilip Türkiye, Suriye ve Filistin popülasyonlarının İspanya ve ABD'ye götürüldüğü aktarılmış olsa da, Yörük Mersin (9400 ton), Antalya (5700 ton), Muğla (5700 ton), Çanakkale (5300 ton) ve Denizli'deki (4600 ton) üretim alanları (Uzun ve Akçalı, 2019) ve Çermik'te de yetiştirildiği (Şimşek ve ark, 2010) bilgisi kaçınılmaz olarak bademin yerleşik atasal bellek bitkisi olduğunu gösterecektir. *Prunus bucharica* özgün türü ise Tacikistan, Özbekistan ve Afganistan'da, 1000-1800 m yükseklikte yetişmektedir (<https://en.wikipedia.org/wiki>)

Germplasm kaynakları "Zerafşan vadisi, Aşkabad, Semerkand, Türkistan" olarak zikredilen Orta Asya, yabani ve ekili kayısı (*Prunus armeniaca*) dahil olmak üzere birçok önemli meyve ve fındık ağacı türü için bir çeşitlilik merkezidir (Zaurov et al, 2013). Fındık ve kayın ağacına ilişkin Uygur efsanesi bunu destekler, Karadeniz üzerinden Anadolu'ya girmiştir (www.giresuntb.org.tr). Kayısının anavatanı Türkistan'dan Çin'in batısına kadar uzanan geniş bir bölgedir (Bailey ve ark., 1975). Bir çok meyve türünün gen merkezi olan yurdumuz kayısının ilk kültüre alındığı yerlerden birisidir (Sykes, 1972). Türkiye hem taze hem de kuru kayısı üreten ülkelerin başında yer almaktadır. Her yıl 11 milyon ağaçtan yaklaşık 400.000 ton taze kayısı üretilmektedir. Bu üretim iklim koşullarına bağlı olarak yıllara göre büyük ölçüde değişiklik göstermektedir (Gazanfer, 1995; Anonim, 1996). Önal ile Dokuzoğuz (1966) tarafından Ege Bölgesi kayısı çeşitlerinin pomolojik özellikleri, Gülcan (1975) tarafından da çiçek tomurcuğu oluşumu ve kış dinlenmeleri üzerine araştırmalar yapılmış ve bazı çeşitlerin soğuklama ihtiyaçları belirlenmiştir (Önal, 1998). Akdeniz Bölgesi'nde yapılan bir seleksiyon çalışmasında nisan ayı ortasında olgunlaşan çok erkenci tiplerin yanında, verimli, gösterişli ve yola dayanıklı tipler de belirlenmiştir (Kaşka ve ark., 1982). Hacıhaliloğlu kayısı çeşidi içerisinde bulunan farklı bireyleri belirlemek ve üstün olanlarını seçmek amacıyla yapılan bir çalışmada, çeşit içerisindeki on yedi tipin diğer tiplerden üstün olduğu bulunmuştur (Akça ve Aşkın, 1995). Erzincan koşullarında geç çiçek açan bireyleri belirlemek amacıyla yapılan bir diğer çalışmada on dört bireyin (Bolat ve Güleriyüz, 1995), bir başka çalışmada ise yine aynı koşullarda on tipin geç çiçek açtığı ve diğer özellikler açısından daha üstün oldukları saptanmıştır (Güleriyüz, 1995). Adilcevaz Bölgesi yabani kayısılarında yapılan bir seleksiyon sonucu on iki değişik tipin (Şen ve ark., 1995), Darende Bölgesi'nde yapılan seleksiyonda da altmış üç tipin geç çiçek açtığı gözlenmiştir (Bostan ve ark., 1995). Yukarıda yapılan çalışmalardan da izlenebileceği gibi, yurdumuzda yetiştiriciliği yapılan kayısı popülasyonlarında çeşitli özellikler bakımından büyük bir varyasyon mevcuttur. Ege Bölgesindeki popülasyonlarda daha verimli ticari çeşitlerin bölgeye girmesi, tarım alanlarının konut ve sanayi tesislerine ayrılması, yol ve baraj inşaatları için yapılan kamulaştırmalar sonucu doğal bitkilerin ölmesi gibi ortaya çıkabilecek genetik erozyonun dikkate alınarak mevcut genetik yapıyı korumanın önemi vurgulanmaktadır (Önal, 1998).

Ceviz, kiraz ve erik gibi meyvaların bölgesel dağılımı insanlar kadar sincaplar, gelincik ve kuşlar (alabak, karatavuk vs.) yardımı ile olabilirken yabani armutların (ahlat, *Pyrus communis*) kargalar ve ardıçların da ardıç kuşları tarafından meyvası yenildikten sonra sindirimden geçen tohum dışkısıyla toprağa ekildiği bilgisi yerel bellek dahilindedir. Yerli insanlar dut ektiklerinde oraya kirpi geleceğini iyi bilirler, küçük tohumları karıncalar taşır, kaplumbağalar zehirli yaprakları keser, köstebekler yumru kök meraklıdır. Burada hayvanların taşıyıcı rolleri oldukça barizdir, öyle ki Türkiye'de ardıçlar azalınca Orman Bakanlığı ardıç kuşlarının çoğaltılması için çalışmalara başlamıştır.



Orta Asya ülkeleri ve Anadolu'daki keber/kapari adıyla bilinen turşuluk *Capparis spinosa*'ya ilişkin tohum kalıntıları, Çin: Sincan'daki Turfan Bölgesi, Yanghai Mezarları'nda (Orta Asya'nın doğu kesiminde) ilk kez keşfedilmiş ve *Capparis spinosa* ile *Cannabis sativa*'nın ortak oluşumuna Jiang ve arkadaşları, 2007'de dikkat çekmiştir. Meyvaları toplanır ve sökülmezler.

Yirmiden fazla yabancı çilek (*Fragaria vesca*) türünün çoğunluğu Asya'da görülmektedir ve yabancı akrabalarının doğal dağılımı, Avrupa, Doğu ve Güneydoğu Asya, Kuzey Amerika (Meksika dahil), birkaç Pasifik Adası ve Güney Amerika'nın bazı bölgeleridir (Hummer, et al., 2011). Yabancı çilekler, Alp, Toroslar ve Himalaya kuşağı yaylalarında doğaldır.

Orta Asya ülkelerinde toplanıp şifalı ot olarak satılan geleneksel papatya türlerinden *Anthemis* (dağ papatyası), Asya da geniş yayılımı olan ve dünyanın her yerinde yaygın ve sevilen bir tür olmuştur (Al-Snafi, 2016; Akaydın ve ark, 2010).

Demir, ipek, deri, süs eşyası taşıyan ve güvenliği sağlayan Türkler bilgisi (Deniz, 2016) pek çok kaynakta anlatılmıştır. Türklerin tarım ve bahçeciliğe olan mahareti, dünyanın tüm tropik meyvalarını kolaylıkla yetiştiren Antalyalı tarımcılar tarafından güncellenmiştir.

Özette, ülkemizde fazlaca bulunması, sevilen bir tüketim unsuru olması ve gen kaynağı oluşturması sebebiyle ata yadigârı dut, badem, elma, nar, kayısı, armut, erik, şeftali, kiraz, mahlep (*Cerasus mahaleb*), muşmula, çilek, ceviz ile ahududu, kuşburnu, gilaburu, kurt üzümü ve alıç üzerine yapılmış pek çok pomolojik çalışma bulunmaktadır (Engin ve Boz, 2019).

Bulgular

Orta Asya ve onun uzantısı olan Anadolu yarımadasında doğal ve bazısı zaman içinde doğallaşmış dut, erik, elma, armut, nar, ceviz, ayçiçeği, ayva, alıç, hartlap, dardağan, badem, sakız, yemişen, kızılçık, asma, şeftali, kiraz, zerdali (kayısı), zeytin, ardıç, çam, çınar, gürgen, defne, meşe, karaağaç benzeri bitkiler köylerimizin özgün bitkileri veya Özbay'ın (2019) da söylediği gibi bellek bitkileridir.

Bitkiler insani adaktaşları ve sözcükler arasında yüzyıllardır gelip gider ve geleneksel olarak taşınıp dururlar: “Türkler adak adayarak taşları bir yere yığıyorlar ve etrafında dua edip dönüyorlarmış. Bu tepeciklere ‘aboo’ diyorlarmış. Sümerler taşlardan yapılan bu dağı, anneye armağan atfetmiş ve anneye de dağın hanımı anlamına gelen Ninhursag (Bereket tanrıçası) adını vermişlerdir. Bu dağın anneye yarayacak her ürünü vermesini istemişlerdir: “Dağın tepesi çiçekler yetiştirsin, sana bal ve şarap hazırlasın, üstünde senin için sedir, servi, çınar, şimşir, ilgin yetiştirsin” dilemişlerdir (Çığ, 2015; Alyılmaz, 2015).

Bu adak taşları yığıntısı Kırgızistan vadilerinde halen görülebilir. Anadolu’ da halen yörük ateşleri yakılır ve insanlar çevresinde dans edip dönerler, Adana’dan Türkiye’ ye yayılmış bir nidadır “Aboo” ve Finlandiya’da da Abo kenti bulunmaktadır (Petrov, 2007).

“Hunlar arasında bazı boylar kayın ağacından türediklerine inanmaktaydılar. Tahtacı/ yörüklerin, en çok Ladin (*Picea*), Köknar (*Abies*) ve Ardıç (*Juniperus*) ağacını, Türkmen/ yörüklerin ise genellikle karadut (*Morus*), çınar (*Platanus*) ve katran (*Cedrus*) ağacını kutsal olarak kabul ettikleri bilinmektedir.” (Aslan, 2014, F. 7).

Anadolu’daki yörüklerin çok sevip yemek ve çay pişirmek ve geleneksel yörük ateşi yakmak için kestikleri, yaprak ve palamutlarını (pelit) hayvanlarına yedirip gövdelerini çit yaparak ağıllarını korudukları meşelerin ikinci büyük çıkış merkezi olarak gösterilen Çin’den Kore, Japonya, Nepal, Butan ve Hindistan’a yayıldığı aktarılmıştır (en.wikipedia.org; Blach-Jolived, 2015).

“Lale, gül, sümbül, karanfil” sembolik ata bitkilerine katılan ve Hititler döneminden beri Anadolu’da da kullanıldığını bildiğimiz safranı (çiğdem, *Crocus*) Moğollar Çin’e, Araplar İspanya’ya ve Haçlılar da Batı Avrupa’ya tanıtmışlardır (Mousavi ve Bathaie, 2011). Yunan, Roma ve Osmanlı döneminde safran ticareti büyük önem taşımaktadır. Roma dönemine ait kayıtlara bakıldığında en iyi safranın Mersin, Silifke’de bulunan Cehennem Mağarası yakınlarında geniş ölçüde yetiştiği belirtilmiştir Selçuklularda olduğu gibi Osmanlılar Dönemi’nde safranın Bolu, İzmir, Adana, Tokat, Şanlıurfa, Mardin gibi illerde yetiştirildiği bilinmektedir. Bugün Mardin yakınlarında bulunan Deyr-ül Zaferan adlı manastır Mersin, Korykos ören yeri gibi ismini safrandan almıştır (Gezgin, 2010: 161-162). İngiltere’ye, 1858 yılında, 9705 kg safran satılmış



olması, o yıllarda safran üretiminin önemini açıklamak için yeterlidir. Safranbolu ilçesi dışında, Şanlıurfa'nın Viranşehir ve Hilvan ilçelerinde birkaç çiftçi tarafından sınırlı alanda yetiştirilmektedir. Safran, kumaş boyanmasında kullanılmıştır. Vücuda zindelik ve ferahlık verme, uykuyu düzenleme, sinir sistemini yatıştırma ve uyarma, gaz problemlerini iyileştirme, kalp çarpıntılarını giderme, mideyi rahatlatma ve hazmı kolaylaştırma, kaşıntıyı ve öksürüğü kesme, kulak ağrısını geçirme, çiğnendiğinde diş etlerini, sürme gibi sürüldüğünde gözleri kuvvetlendirme, koku yoluyla afrodizyak etki gösterme, kadınlarda adet söktürme ya da düzenleme gibi etkilerinin olduğu sayılmaktadır (Çınar ve ark., 2005; Chryssanthi, et al., 2017; Mousavi, ve Bathaie, 2011). Safranbolu, 20 yüzyıl başlarına kadar Osmanlı İmparatorluğu için önemli bir üretici ülke iken, tarım alanlarının giderek azalmasıyla birlikte, sadece Davutobası'nda gelenekleri devam ettirme çabasındaki birkaç aileye ek gelir getiren olmuştur. Ülkemizdeki yıllık üretiminin 9-10 ton civarlarından, 5-6 kg kadar düşmesi üzerinde ciddiyle durulması gerekmektedir (Özdemir, 2001).

Dünyada Buhur/Baharat Yolu ve baharatlar, bilmeyenler için sadece Hindistan'ı ve Arap kültürünü çağrıştırırsa da Orta Asya ülkelerinin her birinde baharat çarşısı ayrı güzelliكتedir ve elbette ki Türkiye' deki gibidir. Bu baharatlardan sumak, 1970'lerde, Ege ve Marmara Bölgesinde, çok bilinir ve sevilir bir tat olmasa da görsel yayınlar ve yerli turizmin artışıyla 2010'larda çevrime yeniden giren kişniş gibi yaygınlaşmıştır. Bahçelerde peyzaj için kullanıldığı ve doğranmış soğanların sumakla ovulup şiş kebab yapıldığı bir kültür Özbekistan'da ve Tacikistan'da süregendir, talvarlarda oturup küçük mangallarda şiş kebab yapıp yerler, mantı sever, nar suyu içer ve çekirdek/ayçiçeği (*H. annuus*) çitlerler (F 11).

Türkiye'de harabelerde yaygın ve daha çok güney illerinde bilinen sumak, oysa kimi kaynaklarda Suriye, Filistin, Mısır köken olarak gösterilmekte diğer türleri için ise Çin anlatılmaktadır. Aslında *Cotinus coggyria* (peruka, duman ağacı) ve *Rhus coriaria* (sumak) ve *Pistacia* türleri makide Türkiye doğasında yaygın ve kıtalara yayılmıştır.

Kişniş Orta Asya ülkelerinde çok kullanılan bir yemeklik bahattır. "Taif kişnişi" Kafkas kurganlarında çıkan ipek, şimşir muskalıklar, fındık ağacından eşyalar arasında yer almaktadır (www.altayli.net).

Kişniş ve sedef otu Kırgızistan ve Peru' da, bizdeki maydanoz ve nane gibi her küçük avluya ve bahçeye ekilen türlerdir. Bir de *Ocimum basilicum* (reyhan, fesleğen) vardır ki, Türkiye kişniş gibi onunla da son yıllarda yeniden tanışmıştır. *Ocimum* cinsi, güneydoğu Asya, tropikal Asya ve Orta Afrika kökenlidir, Orta ve Güney Amerika' da da yayılış göstermektedir (Telci, 2005; Karaca ve ark, 2017). Ceviz vazgeçilmezdir ve pekmezli sucukları (bandırma) her yörede ve Orta Asya'da da farklı şekillerde satılmaktadır.

Buxus (şimşir) ve *Berberis* (karamuk) Anadolu yayla yollarında da görülürler. Karamuk Orta Asya bozkırlarında at yiyeceği aynı zamanda Osmanlı/Türk mutfağındaki "kanser düşmanı-bağışıklık dostu" bitkidir. Türkiye'de Osmanlı şimşiri adıyla *Buxus sempervirens* çit bitkisi haliyle üretilip satılmaktadır. Yine Anadolu'nun otlatılmış bozkırlarında yaşama tutunan *Artemisia absinthium* (pelin) Orta Asya bozkırlarında da (step) atların yiyeceği olmuştur, ancak bugün Madagaskar'da Covit-19 için bir iÇecek şifası olarak diğer eklentileri ile birlikte medyada gösterilmiştir. Aslında tanınmış ressamların absinthe adı ile bu yeşil iÇeçeği içtikleri ve "delirium" hastalığına yakalandıkları eski bir hikaye değildir. (https://serkanhizli.wordpress.com). Pelin otu yaprakları ve sapları geleneksel olarak iştah kaybında acı bir tonik olarak kullanılmıştır. Ayrıca dispeptik bozukluklarda ve hepatoprotektif etkisinden dolayı karaciğer hastalıklarında choloretic olarak reçete edilir. Bitki, antelmintik, antipiretik, antibakteriyel ve insektisit özellikleriyle de bilinir (Bruneton, 2016). Son yıllarda, pelin, anti-enflamatuar etkisi nedeniyle önemli ölçüde dikkat çekmiştir. Klinik çalışmalar günümüz Crohn hastalığında olumlu etkilere işaret edebilir. Tümör hücre çizgileri ile ilgili olarak, *A. absinthium* özleri, test edilen tüm dozlarda önemli bir sitotoksik etki ortaya çıkarmıştır (Moacă et al., 2019).

Hünnap Orta Asyalı, mahlep "Doğu Asyalı" olarak tanınmış, Türkiye'ye yeniden kazandırılarak iğde, kuşburnu ve yaban mersini gibi aktar pazarlarında yerini almıştır (www.mynet.com). Bilindiği üzere elma atası da (Almaata kenti), Orta Asyalı olup suyu, marmelatı ve pastası ile hiç vazgeçilemeyendir. Nar motifleri, turna kuşlarını taşıyan hayat ağacı dokumalarında elmalarla birlikte yer alır (F. 8). Gül ve adalya ile



horozibikleri Kırgız bahçelerini süslerken aynı zamanda Kadife çiçeği (çıtık) gibi Anadolu'nun park ve koridor bitkisi olurlar.

Bunların dışında her haliyle doğal olmadığı anlaşılan bitkilerden, *Schefflera*, anavatanı tropik Avustralya, Doğu Asya/Hindistan olsa da Patos sarmaşığı (*Scindapsus aureusx*) ile ilginç ve ortak bir şekilde Orta Asya ve Türkiye'de sevilerek iç ve dış mekan süs bitkisi olarak kullanılmaktadır (www.aoc.gov.tr). Güney Amerika'nın Asya kökenli halklarının keşfedip ıslah ettiği bitkilerin kimileri yine ortak bir şekilde Anadolu'ya ulaşmış ilgi ve sevgi görmüştür. Bunlardan Yer fıstığının atası sayılabilecek tohumların Brezilya, Paraguay, Arjantin, Bolivya, Uruguay ve Ekvator gibi ülkelerde fosil olarak bulunduğu bilinmektedir. Dünyada yer fıstığı yetiştiriciliği yapan bir numaralı ülke Çin Halk Cumhuriyeti olup, 2016 senesinde dünyadaki yer fıstığının 16.6 tonu, Çin'de üretilmiştir. Yetiştirici diğer ülkeler ise Hindistan, Nijerya, Amerika Birleşik Devletleri ve Sudan'dır (www.kuruyemisborsasi.com).

Mut civarında üretilip taze tüketilen yer fıstığının 2019'da "15 bin ağaçtan 350-400 bin ton civarında rekolte" beklentisi ile (www.hurriyet.com.tr), bin 800 dönüm alandan 450 ton hasadı yapılmış olduğu bilgisi verilmiştir. Osmaniye ve çevresinde ekilen yer fıstığının ise, uygun iklim ve toprak yapısı sayesinde Mersin, Silifke'de de yetiştirildiği ve yüksek fiyatlı bir satış için kurutulduğu da bilinmektedir (www.tarimtv.gov.tr). Uzun yıllar yurtdışı kaynaklı piyasamıza sokulan fıstık ezmesi artık 2017-2019 Mersin Gıda fuarlarında boy göstermektedir. Üreticisi Adana'da, borsası Osmaniye'de Anadolu'nun geleneksel tohumundan üretilen (Mustafa Yıldırım, http://rekoltedunyasi.com) yer fıstığının tarihsel süreçteki gelişimine bakıldığında, bitkinin Amerika'nın keşfiyle birlikte insan eliyle taşınmış ürünlerden (mısır, patates, domates, vanilya, ananas gibi) olduğu anlaşılmaktadır. Arkeobotanik çalışmalar yer fıstığının gen merkezi olarak Güney Amerika'yı (Özellikle Brezilya ve Peru civarı) işaret etmiştir (Argon, 1941: 399; Türkoğlu, 1979: 145; Arıoğlu, 1999; Ebcioğlu, 2003).

Nedense hep Akdenizli sanılan Pistacialar (menengiç, sakız, antep fıstığı) ise, Anadolu-İrak -Orta Asya gen merkezi, Doğu ve Güneydoğu Anadolu, Azerbaycan, İran, Afganistan, Türkmenistan ve Kazakistan'a, Kuzey batı Hindistan ve Kırgızistan'a kadar uzanmaktadır. Bu cinsin Menengiç türü de Orta Asya pazarlarında "şirinlikler" arasında dut kurusu, badem ve kayısı gibi satışa sunulur. Ağaç fıstığı ise dolma ve pilav içi ile tatlı için kullanılmaktadır.

Literatürde belirtildiği üzere Kuzey İpek Yolu Kervanı İran'dan hurma, safran ve antep fıstığı; Somali'den tütsü, aloin (od ağacı) ve mür (sarı sakız); Hindistan'dan sandal ağacı gibi çoğu değerli malları Çin'e getirmiştir (Aksoy, 2014). Yaygın şekilde, *P. lentiscus*, ve *P. terebinthus* Anadolu, *P. atlantica*, *P. khinjuk* ve *P. vera* da Suriyeli olarak bilinir (Golan-Goldhirsh et al., 2004; Şahin, 2014).

"*P. khinjuk*, Türkiye, Suriye, Irak, İran, Mısır, Afganistan ve Pakistan'da doğal olarak bulunmakla birlikte çoğunlukla taşlı yerlerde ve kayalık dağ arazilerde, kuru stepik alanlarda yetişmektedir (Padulosi ve Hadj Hassan 2001; Mehrnejad 2003). Yağı çıkarılır ve sabun yapımında kullanılır (Al Saghir, 2009). Buttundan (sakız) elde edilen uçucu yağın antihelmintik özellikte olduğu ve kullanılan başlıca ilaçlar gibi yan etkisinin olmadığı bildirilmiştir. Buna ek olarak antifungal ve antibakteriyel (Taran ve ark. 2010), antienflamatuar (iltihap sökücü) özelliğe sahip olduğu deneysel çalışmalarla ortaya konmuştur (Esmat ve ark., 2012). Taghvaeefard ve Sadeghi (2014), tarafından yapılan çalışmada, yabancı ot mücadelesinde kullanılabileceği, duman tütsüsünün keçide kıl dökülmesine karşı ve çoğu hayvanın öksürük tedavisi ile kızıştırıcı olarak kullanıldığı anlaşılmıştır (Bahmani ve Eftekahri, 2012). *P. khinjuk*, İran, Bakhtiari bölgesinde (Bahtiyari) sindirim güçlüğünde, vücudu kuvvetlendirmede, diş ağrısı ve kanamayı durdurucu madde olarak geleneksel tıpta kullanılmakta (Salehi-Surmaghi, 2010, Ghasemi ve Aghae 2011) ve tuzlanıp kavru olarak (çerez) yenilmektedir (Esmail-pour, 1998; Ersalı, 2014).

Vazgeçemeyeceğimiz üzüm/pekmez verileri yine Uygurları/Orta Asya'yı ve Anadolu'yu ve incir için ise Anadolu'nun Asya kesimini işaret etmektedirler (www.turktoyu.com; www.britannica.com).



SONUÇ ve TARTIŞMA

Jeolojik dönemlerden Erken tersiyerin kuzey Atlantik ve Bering ada köprüleri yoluyla yayılan bitkilerin doğrudan kara bağlantısı bittikten bir süre sonra göçleri zorlaşmıştır ki örneğin *Juniperus*' lar (ardıç ağaçları) için bu 50- 15 milyon yıl öncesine dayanmaktadır (Mao et al, 2010). *Juniperus* içindeki çeşitlenme oranı geç Miyosen çevresinde yüksek bir noktaya ulaşmış ve en azından geç Pliyosene kadar devam etmiştir. Dünyanın yaşadığı jeolojik devirlerde görülen iklim olaylarına bağlı bu dağılımlar, fosil kayıtları ve saha örneklerine dayandırmışlardır.

Ayrıca son 15 yıldaki bitki evcilleştirme çalışmaları, hızlı bir Neolitik Devrim fikri (poliploidi, hibridizasyon) ve evcilleşmişlerin ekili popülasyonlara girmesinin iki ila üç bin bitki nesli aldığını göstermektedir (Fuller ve ark., 2012). Ancak buğday (*Triticum spp.*), arpa (*Hordeum vulgare*) ve pirinç (*Oryza sativa*) üzerinde odaklanan revizyon çalışmaları, günümüzde dünyada yaşayan ve çoğu da evcilleştirmeye giden farklı yolları takip etmiş binlerce diğer evcil bitkiyi büyük ölçüde görmezden gelmiştir.

Fosil kayıtları meyva evrimi için oldukça kırılığandır, ancak genetik verilerle birleştirildiğinde, Rosaceae familyasındaki büyük meyve veren ağaçların en azından Pliyosen kadar eski, daha büyük olasılıkla Miyosen Çağ (11.6 - 5.3 milyon yıl önce) sonlarında kendilerini ortaya koydukları anlaşılmaktadır.

Etlı meyveler genellikle hayvanların dağıtması (endozoochory) ve büyük meyveler ise genellikle büyük memeli (megafauna) dağılımına yönelik adaptasyonlardır. Pek çok paleontolog, şimdi, kabakgiller ve birçok ağaç gibi, büyük etli meyveler üreten bitkiler için tohum dağıtıcılarının, artık tükenmiş megafaunal herbivorlar olduğunu kabul etmektedir (Janzen ve Martin, 1982 ; Kistler ve ark., 2015).

Rosaceae (gülgiller) ağaçlarının özellikle *Malus klavosunun* (elma), insanlar, ayı ve muhtemelen geyik gibi "oportünist memeli dağıtıcılardan" sürekli bir tohum dağılımı yardımı aldığı öngörülmektedir. Geyik, diğer pek çok artiodaktillerden daha kısıtlayıcı bir sindirim sistemine sahiptir ve tohumlanma sonrası tohumların hayatta kalma oranları bilinmemektedir. Ancak atlarla yapılan deneyler, belirli tohumların sindirim sonrası canlılığını açıkça göstermektedir. Janzen ve Martin'in (1982) orijinal çalışması, sindirim sonrası yüzde 97 oranında çimlenme olduğunu göstermiştir. Saha çalışmaları bazı meyve türlerindeki dinlenmenin/dormansinin sindirim yoluyla herhangi bir kısıtlama olmadan kırılmadığına ilişkindir (Howe ve Smallwood, 1982).

Avrupa yaban elmasının (*Malus sylvestris*), yabani Tian-Shan elmasının hibridi olma olasılığı son yıllardaki makalelerde tartışılmıştır. Tien-Shan'ın yabani elma alanları oldukça parçalı yapıda ve her popülasyon yoğun bir şekilde doludur, çoğunlukla uzun mesafeli tohum dağılımı olmadan, sürgünler ile dölleme olmadan çoğalırlar.

Şeftalinin atası için durum daha da kötüdür; büyük olasılıkla gerçek yabani ata-nesli tükenmiştir veya olasılıkla büyük tohumları olan ve uygun bir dağıtıcısı olmadan genetiği korunmuş bir popülasyon bulunamamasından kaynaklanır (Su et al., 2015). Şeftali için gerçek bir progenitor popülasyonunun hiçbir zaman tanımlanmasa da, fosilleşmiş büyük şeftali çukurlarına (Çin'in Kunming, Yunnan kentindeki geç Pliyosen tortul oluşumundaki) bakılarak bunlar *P. kunmingensis* olarak atıflanıp, Pliyosen'den önceki kuş veya küçük memeli dağılımlarını zorlayacak kadar büyük gelişmiştir. Diğer büyük tohumlu *Prunus* türleri, *P. davidiana*, *P. mira*, *P. mongolica* ile ekili ve yabani *P. persica*, Himalaya'ların güneyinde ve Avrasya'da çeşitlilik göstermektedir." (Spengler, 2019).

Davis, Sincan' daki *Malus sieversii*'nin evcilleştirilmeye maruz kalmadığının keşfedildiğini bildirmiştir, bu elmalar, yerli elmaları iyileştirmeye yardımcı olabilecek bir özellik rezervuarı olabilir. Bai, "Bu elmalar, yerli elmaların hiçbirine karışmıyor - orada, Sincan bölgesinde gizlenmiş, kayıp bir mücevher gibi" demiştir. Çalışmalar araştırmacıların elmanın boyutunu arttırmaya yardımcı olan genleri hedeflemesine yardımcı olacaktır. O, yıllarca zaman alsa da yetiştiricilerin bir gün karpuz büyüklüğünde elma üretebileceklerini söylemektedir (www.smithsonianmag.com).

Orta Asyalı bitkilerin köken referansı genellikle İngilizce metinlerde Çin, Sincan'ı işaret etmektedir ve Çince yazılmışlardır. Sincan, Turfan Bölgesi de bugün Çin sınırları içinde bulunmaktadır. Orta Asya Türk



Cumhuriyetlerine ilişkin yapılan çoğu araştırmalar Rusça olduğundan çevrilmektense, Ege Bölgesi ve Ege Adaları ile ilgili Yunan kökene dayandırılan kaynaklar benzeri, çoğu bilimsel olguyu Çin'e dayandırma davranışı bu yüzden pek çok makalede karşımıza çıkmaktadır.

Orta Asya ülkelerinde ve yurdumuzda çok sevilen karpuz (*Citrillus lanatus*), şifalı ebuçehil karpuzu (*C. colocynthis*) gibi ülkemiz topraklarında doğal olarak yetişmiş olsa da (www.tubives.com), Missouri Botanik bahçesi kayıtları Nabib kökenli olduğunu belirtmiştir ve kavun söz konusu olduğunda ise, türün kültüre alınışının MÖ. 3000 tarihinden daha öncesi gerçekleştiği, gen merkezinin Batı Afrika ve Hindistan olduğu ve buradan Çin'e taşındığı bilgisine ulaşılmaktadır. MÖ. 2400'lü yıllara ait yapılan kazılarda bulunan eski eserler üzerinde kavuna benzer meyve figürleri bulunmuştur. Ayrıca Çin'de Ch'ian Shan Yang yöresinde yapılan kazılarda tarihi tam belirlenememiş bazı kavun tohumları gözlenmiştir (Kesercioğlu, 1981).

Kavunun Anadolu' da iki mikrogen merkezi bulunmaktadır. Avrupa ve Amerika' da bugün tarımı yapılan kavunların gen merkezi, Türkiye'nin Doğu Bölgesi ve özellikle Van ili çevresidir. Bu mikrogen merkezlerinden olan Batı Anadolu, coğrafik yapısı nedeni ile kavun (*Cucumis melo*) türünün zengin varyasyon gösterdiği bir alandır. Batı Anadolu' da kavunun iki alttürü ile bu alttürlerden birine ait toplam 22 kültür varyetesi bulunmaktadır (Harlan ve Zhukovsky, 1951; 1965). Komarov (1955) türün Orta Asya, İran ve Afganistan'da çok görüldüğünü belirtmiş ve çevre alanlarda yetişen kültür formları nedeni ile kalitesinin melezleme yoluyla sık sık bozulduğunu belirtmiştir.

Yurdumuzun tarım bitkileri florasına önemli katkısı olan Zhukovsky (1951) ve Dillingen'in (1956) yaptıkları araştırmalara göre Avrupa ve Amerika' da tarımı yapılan kantalop kavununun 15. yüzyılda Romalı misyonerlerce Doğu Anadolu'dan alındığı, İtalya'da yetiştirilmesinden sonra 1700 yılında Fransa'ya ulaşarak geniş ölçüde kültüre alındığı belirtilmektedir (Kesercioğlu, 1981).

Çin, Hindistan ve Güneydoğu Asya, salatalığın (*Cucumis sativus*) çeşitlilik merkezlerini, Hindistan, orta ve güneybatı Asya ve Çin kavun için birincil çeşitlilik merkezini (*Cucumis melo*) oluşturmaktadır Karpuzun (*Citrullus lanatus* var. *lanatus*) ana çeşitlilik merkezi batı ve orta Afrika olmasına rağmen, tüm Asya'da önemlidir. Avrupa kavun, salatalık ve karpuz formları "Yeni Dünya'ya" birçok kez tanıtılmıştır (F. 9). Bunların ve diğer salatalıkların Asya çeşitleri, şifalı kudret narı (*Momordica charantia*) ve luffa (*Luffa cylindrica*) su kabakları 1800'lerin sonlarında ABD'ye kadar yol kat etmiştir. ABD kavun, salatalık ve karpuz çeşitlerinin hastalık ve haşerelere dirençli genetik yapısı, ilgili Asya germplazm havuzlarından genlerin introgresyonu ile elde edilmiştir (McCreight, et al., 2012).

Evcilleştirilmiş ayçiçeği kökeni hakkındaki tartışma, Lentz ve diğerleri (2001) için, güney Meksika'daki (Hayes Bölgesi) evcilleştirilmiş ayçiçeği akenlerinin karbon analizleri MÖ. 4 bini bildirdiğinde yeniden canlanmıştır. Yine de Tang ve Knapp (2003) hem yabani hem de evcilleştirilmiş ayçiçeğindeki çeşitliliğinin tek bir ataya bağlı kalamayacağını anlatıp durmaktadırlar (Wills ve Burke, 2006).

Anadolu' nun geçiş yolları kaderi ve onun besleyici-bereketli nitelikleri, aslında jeolojik iklimsel geçmişine dayanmaktadır. Bu noktada insanın taşıdığı buğday, arpa, yulaf, pirinç ve benzeri diğer doğal *Poaceae* (Buğdaygiller) türlerini hatırlamak gerekmektedir. Leylekler ve balıkçılar göç ederken bu tarlalara da inerler (Özdemir, 2004; www.aa.com.tr).

Sığırcıkların (*Sturnus vulgaris*) zeytin çekirdeğini Avustralya'dan uzun mesafelere dağıtması gibi (Besnard et al., 2003) etkiler, dikkatleri kuş göç yollarına çekmektedir: İlki Avrupa ve batı Sibirya'dan gelen kuşların kullandığı, İstanbul Boğazı'ndan başlayarak Anadolu'nun batı ve orta kesimini kat edip Hatay üzerinden Afrika'ya yöneldikleri rotadır. Diğer göç yolu ise Orta Asya ve Sibirya'nın doğusundan gelen kuşların Artvin vadisinden başlayarak doğu ve güney doğu Anadolu'yu kat edip Suriye üzerinden Afrika'ya ulaştıkları rotadır (Özkazanç ve Özyay, 2019, F. 10). Örneğin, Delice Doğan 100 mil/saat hızla uçan ve Orta Afrika ile Güney Asya'ya göç eden bir kuştur. Ancak günümüzde bu rotalar üzerindeki bir kısım göller iklim değişimi ve umarsız kullanım nedeniyle kurumuştur.

Bu çoklu olayları atlayarak ve Buzul devri etkisinde kalmamış Anadolumuz için ilk ortak atayı ortaya çıkarmak biraz güç olsa gerektir (Özdemir, 2004; Van Neer, 2020).



2019'da ayda filizlenen Çinli pamuk kurumuştur. Aynı yıl, Çin'den gelip Ankara ve Marmaray'dan geçen yük treni bir virüsle (Covit-19) ardarda Çek Cumhuriyeti'ne ulaşmıştır 30.Nisan 2020'de Bilecik: Bozoyük'ten kalkan bir diğer tren Kırgızistan'ın Oş kentine ulaşır (www.denizhaber.com) ve artık Ankara-Kars-Bakü-Tiflis hattında yol kat eden trenler de bitki tohumları taşıyabilirler.

KAYNAKÇA

1. Ağaoğlu, S.Y., Eyduvan, S.P., Eyduvan, E. (2007). Ayaş Koşullarında Yetiştirilen Böğürtlen Çeşitlerinin Bazı Pomolojik Özelliklerinin Karşılaştırılması, Tarım Bilimleri Dergisi, 13, 1, 69-74.
2. Ağca, İ., Ilgın, M. (2017). Türkiye'nin Değişik Yerlerinden Selekte Edilen Bazı Dut (*Morus spp.*) Türlerinin Doğu Akdeniz Bölgesi'nde Performanslarının Belirlenmesi, Manas J AgrVet Life Sci, 7, 2, 45-57.
3. Aksoy, B. (2014). İpek Yolu Güzergâhı, Türk Yurdu Yayınları, Yayın No: 100, İpek Yolu'nda Türk Kültür Mirası Sempozyumu Bildiriler Kitabı, 21-29, Ankara.
4. Aksoy E., Öz, N.D. (2010). Elazığ Eğitim Tarihi, Elazığ Milli Eğitim Müdürlüğü.
5. Aksoy, E., Öz, N. D. (2010). 19.- 20. yüzyılda Harput'ta İpekböcekçiliği ve Dokumacılık, T.C Kültür ve Turizm Bakanlığı, <https://www.kulturportali.gov.tr/mrepo/eKitap/eb-19uncu20nciYuzyildaHarputta/files/assets/common/downloads/publication.pdf?uni=bca71d8310e691d7bf19807ec9521b9e>
6. Alkış, A. (2010). Bazı yumuşak ve sert çekirdekli meyve türlerinin Çorlu yöresindeki performanslarının incelenmesi, T.C. Namık Kemal Üniversitesi, Fen Bilimleri Enstitüsü, yüksek Lisans Tezi, Bahçe Bitkileri Anabilim Dalı, Tekirdağ.
7. Al-Snafi, A.E. (2016). Medical importance of *Anthemis nobilis* (*Chamaemelum nobile*) -a review, Asian jour. of pharm., Sci.&tec. 6, 2, 89-95.
8. Arıkan, Ş., İpek, M., Pırlak, L. (2015). Konya Ekolojik Şartlarında Bazı Elma Çeşitlerinin Fenolojik ve Pomolojik Özelliklerinin Belirlenmesi, Türk Tarım-Gıda Bilim ve Teknoloji Dergisi, 3 (10): 811-815.
9. Arslan, S. (2014). Uluslararası Sosyal ve Eğitim Bilimleri Dergisi, Türk kültüründe Ağaç kültü ve Hayat ağacı, 1, 1, 59-71.
10. Aydın, L., Güleğen, E., Girişgin, O., Kurtaraner, L. (2007). Türkiye İpekböceklerinde *Nosema bombycis* (Naegeli, 1857) Olgusu, Türkiye Parazitoloji Dergisi, 31, 1, 72-74.
11. Besnard, G., Henry, P., Wille, L., Cooke, D., Chapuis, E. (2007). On the origin of the invasive olives (*Olea europaea* L., Oleaceae), Heredity, 99, 608-619.
12. Bircan, M., Çalışkan, T., Eken, M. (2012). Dış Satıma Uygun Japon Grubu Yeni Erik Çeşitlerinin Ülkemizin Değişik Bölgelerine Uyumu Üzerine Araştırmalar (Alata Lokasyonu), (TAGEM 2001-2006), Gıda, tarım ve hayvancılık Bakanlığı, Tarımsal Araştırmalar ve Politikalar Genel Müdürlüğü, Alata Bahçe Kültürleri Araştırma İstasyonu, Erdemli-Mersin.
13. Bruneton J., (2016). Pharmacognosie. Phytochimie, Plantes Médicinales. 5th ed. Lavoisier; Paris, France, 767-769.
14. Boğuç, F. (2018). T.C. Dicle Üniversitesi, Fen bilimleri enstitüsü, Şırnak ilinde yetişen yerel ve standart nar çeşitleri ile önemli nar genotiplerin pomolojik ve bazı kimyasal özelliklerin karakterizasyonu, yüksek lisans tezi, Bahçe bitkileri anabilim dalı, Diyarbakır.
15. Browicz, K. (2000). Where's the place of origin of *Morus nigra* (Moraceae)?
16. Fragm. Flor. Geobot. Ann. 45, Pars, 1-2.
17. Blanc-Jolived, C., Liesebach, M. (2015). Tracing the origin and species identity of *Quercus robur* and *Quercus petraea* in Europe: A review, Silvae Genetica, 64, 4, 182-193.
18. Candan, F., Kesercioğlu, T. (2013). Kavun (*Cucumis melo* L.) Türünün Kökeni, Yayılışı ile Batı Anadolu' da Bulunan Doğal Form ve Kültür Varyeteleri. <http://traglor.cu.edu.tr/objects/objectFile/feiRdFvL-1012013-33.pdf>



19. Coşkun, S., Aşkın, M.A. (2016). Bazı Yerli Elma Çeşitlerinin Pomolojik ve Biyokimyasal Özelliklerinin Belirlenmesi, Süleyman Demirel Üniversitesi Ziraat Fakültesi Dergisi, 11, 1, 120-131.
20. Chryssanthi, D.G., Dedes, P.G., Karamanos, Yıldırım, M.U., Asil, H., Sarihan, E.O. (2017). Farklı Söküm Süresi ve Dikim Derinliğinin Safran (*Crocus sativus* L.) Bitkisinin Gelişimine ve Bazı Tarımsal Özelliklerinin Üzerine Etkisi, Tarla Bitkileri Merkez Araştırma Enstitüsü Dergisi, 26, 142-148.
21. Çığ, M.I. (2015). Uluslararası Türkçe Edebiyat Kültür Eğitim Dergisi, 4/4: 1750-1754.
22. Çınar, A.S., Önder, A., Ceylan, Ö. (2019), Anadolu'nun Kültürel Mirası: *Crocus sativus* L. (Safran) Taşramın Altın Çiçeği Safran, Osmanlı Tarihi Araştırmaları XXVI, Prof. Dr. Mehmet Çavuşoğlu'na Armağan II, FABAD J Pharm. Sci., 44, 1, 79-88.
23. da Silva Almeida, J.R.G., G. Rocha Souza, E. Cavalcante da Cruz Araujo, F. Souza Silva,
24. J. Tolentino de Lima, L. A. de Araujo Ribeiro, X. P. Nunes, J. M. Barbarosa Filho, L. J. Quintas Junior, M. R. Viana dos Santos (2012). Medicinal Plants and Natural Compounds from the Genus *Morus* (Moraceae) with Hypoglycemic Activity: A Review, *Glucose Tolerance*, (ed.) S. Tolerance, Intechopen,
25. <https://www.intechopen.com/books/glucose-tolerance/medicinal-plants-and-natural-compounds-from-the-genus-morus-moraceae-with-hypoglycemic-activity-a-re>.
26. Deniz, M. (2015). Kapatılan Antalya İpekçilik Mektebi ve Antalya' da İpekçilik, Türk İslam Dünyası Dergisi, 2, 2, 319-327.
27. **Elena-Alina Moacă, Ioana Zinuca Pavel, Corina Danciu, Zorin Crăiniceanu, Daliana Minda, Florina Ardelean, Diana Simona Antal, Roxana Ghiulai, Andreea Cioca, Mihnea Derban, Sebastian Simu, Raul Chioibaş, Camelia Szuhaneck, Cristina-Adriana Dehelean (2019). Romanian Wormwood (*Artemisia absinthium* L.): Physicochemical and Nutraceutical Screening, *Molecules*, 24, 17, 3087.**
28. Engin, S.P., Boz, Y. (2019). Yerli Yeni Kırmızı Frenk Üzümü Çeşidinin (*Ribes rubrum* L. cv.'Celiks') Pomolojik Özellikleri, VI. Ulusal Üzümü Meyvalar Sempozyumu: 58-59, Samsun. <http://uzumsu2019samsun.com/dosyalar/sempozyum-program30082019.pdf>
29. Ensminger, M.E., Ensminger, H.A. (1993). *Foods & Nutrition Encyclopedia*, Two Volume Set, CRC press, USA.
30. Eroğul, D., Hepaksoy, S. (2013). Bazı İdris (*Prunus mahaleb* L.) Genotiplerinin Fenolojik ve Pomolojik Özellikleri Üzerine Araştırmalar, Ege Üniv. Ziraat Fak. Derg., 50, 3, 261-266.
31. Ersalı, Y. (2014). Dişi buttum (*Pistacia khinjuk*) Ağaçlarının İn vitro Mikro Çoğaltımı, Doktora Tezi, Biyoloji Anabilim Dalı, Diyarbakır.
32. Fuller, D. Q., Allaby, R. G., and Stevens, C. (2010). Domestication as innovation: the entanglement of techniques, technology and chance in the domestication of cereal crops. *World Arch.* 42, 13–28.
33. Fuller, D. Q., Willcox, G., and Allaby, R. G. (2011). Cultivation and domestication had multiple origins: arguments against the core area hypothesis for the origins of agriculture in the Near East. *World Arch.* 43, 628–652.
34. Fuller, D. Q., Asouti, E., and Purugganan, M. D. (2012). Cultivation as slow evolutionary entanglement: comparative data on rate and sequence of domestication. *Veg. Hist. Archaeobot.* 21, 131–145.
35. Fuller, D. Q. (2017). Long and attenuated: comparative trends in the domestication of tree fruits, *Veg. Hist. Archaeobot.* 27, 165–176.
36. **Gezgin, D. (2010), Bitki Mitosları, Sel yayıncılık, İstanbul.**
37. Gintzburger, G., Toderich, K. N. (2003). Rangelands of the Arid and Semi-arid Zones in Uzbekistan, CIRAD, ICARDA, USA.
38. Golan-Goldhirsh, A., Barazani, O., Wang, Z.S., Khadka, D.K., Saunders, J.A., Kostjukovsky, V., Rowland, L.J. (2004). Genetic relationships among Mediterranean *Pistacia* a species evaluated by RAPD and AFLP markers. *Plant Syst. Evol.* 246, 9–18.
39. Güleç, E. (2005). Anadolu At Irklarını Yaşatma ve Geliştirme Derneği yayını, 2.baskı, Ankara.
40. Gündoğdu, M., Yılmaz, H., Gazioğlu Ş.R.İ.G., Gündoğdu, Ö. (2010). Şirvan (Siirt) Yöresinde Yetiştirilen Narların Pomolojik Özellikleri, YYÜ TAR BİL DERG, 20, 2, 138-143.



41. Gündoğmuş, M.E., TAŞÇI, M. (2017). Hünnap (*Zizyphus jujube* mill.) Bahçelerinde Gelir Yöntemine Göre Değerleme: Denizli İli Çivril İlçesi Örneği, *Tekirdağ Ziraat Fakültesi Dergisi*, 14, 02, 42.
42. Gürsoy, Ü. (2012). “Türk Kültüründe Ağaç Kültü ve Dut Ağacı”, *Gazi Üniversitesi Türk Kültürü ve Hacı Bektaş Veli Araştırma Dergisi*, 5, 61, 43.
43. Güvenç, G., ÖZCAN, A., Bükücü, Ş.B., SÜTYEMEZ, M. (2017). Türk Tarım ve Doğa Bilimleri Dergisi, Bazı Derici Sumak (*Rhus Coriaria* L.) Genotiplerinin Fenolojik Özelliklerinin Belirlenmesi 4, 4, 477–483.
44. Harris, S. A., Robinson, P.J., Juniper, E.B. (2002). Increasing Access to wild apples from central asia, Genetic clues to the origin of the apple, *Trends in Genetics*, 18, 8.
45. Hemphill B. E., Mallory, J.P. (2004). Horse-Mounted Invaders from the Russo-Kazakh Steppe or Agricultural Colonists from Western Central Asia? A Craniometric Investigation of the Bronze Age Settlement of Xinjiang, *Fiziksel Antropoloji American Journal*, 124, 3, 199-222.
46. **Hong-En Jiang, XiaoLi, David K.Ferguson, Yu-FeiWang, Chang-JiangLiu, Cheng-SenLi (2007). The discovery of *Capparis spinosa* L. (Capparidaceae) in the Yanghai Tombs (2800 years BP), NW China, and its medicinal implications, *Journal of Ethnopharmacology*, 113, 3, 409-20.**
47. Howe, H., Smallwood, J. (1982). Ecology of seed dispersal. *Annu. Rev. Ecol. Syst.*, 13, 220-228.
48. **Hummer, K.E., Bassil, N., Nijuguna, W. (2011). Wild crop relatives: Genomic and breeding resources: Temperate fruits , 17-44.**
49. Işık, R. (2004). “Türklerde Ağaçla İlgili İnanışlar ve Buna Bağlı Kültler”, *Fırat Üniversitesi İlahiyat Fakültesi Dergisi*, 9/2, 89-106, Elazığ.
50. Janzen, D. H., Martin, P. S. (1982). Neotropical anachronisms: the fruits the gomphotheres ate. *Science*: 215, 19–27.
51. Kamalova, Z. (2020). Orta Asya'nın “Bin Şehir Ülkesi”: Bactria. *Journal of Old Turkic Studies*, 4, 1, 39-49.
52. Karaat, F. E. (2019). Türkiye’de dut (*Morus* spp.) seleksiyon çalışmaları, Bölüm: 3 53, Gece kitaplığı, editor Atilla atik, Ali musa bozdoğan, Nigar yarpuz Bozdoğan.
53. Karaca, M., Kara, Ş.M., Özcan, M.M. (2017). Bazı Fesleğen (*Ocimum basilicum* L.) Popülasyonlarının Herba Verimi ve Uçucu Yağ Oranının Belirlenmesi, *Ordu Üniv. Bil. Tek. Derg.*, 7(2): 160-169.
54. Karadeniz, T. (2019). Ülkemizin Özel ve Güzel Meyvesi: Gelebor (*Viburnum opulus* L.) Alaca İlçesinde Yetişen Farklı Karamuk (*Berberis vulgaris*) Tiplerinin Meyve ve Çekirdeklerinin Kimyasal Bileşimi, VI. Ulusal Üzümsü Meyvalar Sempozyumu, Samsun, 56-57.
55. Kesercioğlu T. (1981). Batı Anadolu’ da Bulunan ve Kültürü Yapılan *Cucumis melo* L. Formları üzerinde Taksonomik ve Sitotaksonomik Araştırmalar, Ege Üniversitesi, Fen Fakültesi, Sistemantik Botanik Kürsüsü, Doktora Tezi, İzmir, <http://traglor.cu.edu.tr/objects/objectFile/feiRdFvL-1012013-33.pdf>
56. Kistler, L., Newsom, L. A., Ryan, T. M., Clarke, A. C., Smith, B. D., Perry, G. H. (2015). Gourds and squashes (*Cucurbita* spp.) adapted to megafaunal extinction and ecological anachronism through domestication. *Proc. Natl. Acad. Sci.*: 112, 15107–15112.
57. Liang, Y., Zhang, Y., Wen, J., Su X., Ren, Z. (2019). Evolutionary History of *Rhus chinensis* (Anacardiaceae) From the Temperate and Subtropical Zones of China Based on cpDNA and Nuclear DNA Sequences and Ecological Niche Model, *Front. Genet*, 10, 171.
58. Mao, K., Hao, G., Liu, J., Adams R.P., Milne, R.I. (2010). Diversification and biogeography of *Juniperus* (Cupressaceae): variable diversification rates and multiple intercontinental dispersals. *The New Phytologist*, 188, 1, 254-272.
59. Mousavi, S., Bathaie, Z. (2011), Historical Uses of Saffron: Identifying Potential New Avenues for Modern Research, *Avicenna Journal of Phytomedicine*, 1, 2, 57- 66.
60. Neer, I. W.V., Alhaique, F., Wouters, W., Dierickx, K., Gala, M., GoffetteI, Q., Mariani, G.S., Zerboni, A., di Lernia, S. (2020), Aquatic fauna from the Takarkori rock shelter reveals the Holocene central Saharan climate and palaeohydrography, *plos one*, 15, 2.



61. OECD publishing (2006). Novel Food and Feed Safety SET 1: Safety Assessment of Transgenic Organisms.

62. Önal, M. K. (1998). Ege bölgesinden toplanan kayısı (*Prunus armeniaca* L.) tiplerinden bazı özelliklerinin belirlenmesi üzerine bir araştırma, *ANADOLU, J. of AARI* 8, 1, 136-146.

63. Onay, İ. (2019). *Türk Dünyası İncelemeleri Dergisi*, 19, 1, 1-26.

64. Özbay, E. (2019). Oğuz Türkmen Boylarından Varsaklar, Hiperlink Eğitim, İletişim yayımları.

65. Özkul, A. E., (2007). Osmanlı Kıbrıs'ında İpek Üretimi ve Ticareti, 38. *İCANAS*, 2395-2410, Ankara.

66. Özçağırın, R., Ünal, A., Özeker, E., İsfendiyaroğlu, M. (2011). Ilıman İklim Meyve Türleri, Yumuşak Çekirdekli Meyveler, Ege Üniversitesi Ziraat Fakültesi Yayınları, 2: 556, İzmir.

67. Özdemir, M.A. (2004). İklim değişimleri ve Uygarlık üzerindeki Yansımalarına ilişkin Bazı örnekler, *Sosyal Bilimler Dergisi*, 173-192.

68. Özdemir, Ü. (2001). Safranbolu ve Safran Tarımı, *Doğu Coğrafya Dergisi*, 7, 5, 298-308. <https://dergipark.org.tr/tr/download/article-file/26807>

69. Özkazanç, N.K., Özay, E. 2019. Göçmen kuşları tehdit eden faktörler, Bartın University International Journal of Natural and Applied Sciences JONAS, 2, 1, 77-89.

70. Özmen, Z.S., Çekiç, Ç. (2018). Tokat Yöresinde Yetişen Yerel Elma Genotiplerinde Pomolojik Özelliklerin Tespiti Orta Karadeniz Geçit Kuşağı Tarımsal Araştırma Enstitüsü Müdürlüğü, Gaziosmanpaşa Üniversitesi Ziraat Fakültesi Dergisi, 35 (Ek Sayı), 102-107.

71. Özrenk, K., Gündoğdu, M., Kaya, T., Kan, T. (2011). Çatak ve Tatvan Yörelerinde Yetiştirilen Yerel Elma Çeşitlerinin Pomolojik Özellikleri, *YYÜ TAR BİL*, 21, 1, 57-63.

72. Özüdoğru B., Akaydın, G., Erik, S., Yeşilada, E. (2011). Sivas ve Yozgat illerinin (Türkiye) seçilen yerlerindeki etnobotanik alan keşiflerinden çıkarımlar, J Etnoparmakol., 137, 1, 85-98.

73. Petrov, G. (2007). Beyaz Zambaklar ülkesinde, Koridor yayıncılık.

74. Pınar, H., Çöçen E., Yaman M., Uzun A., Sarıtepe Y. (2018). Türk çekirdekli beyaz dutlarının (*Morus alba* L.) fenolojik ve pomolojik özellikleri, *bahçe*, 47, 6-12.

75. Sayın, S., Balcı, G. (2019). Mürver Meyvesinin İnsan Sağlığı Üzerine Etkileri ve Kullanım Alanları, VI. Ulusal Üzümsü Meyvalar Sempozyumu, 56-57, Samsun.

76. Seymen, T., Polat, M. (2015). Bazı Amasya Elma Tiplerinin Fenolojik, Pomolojik Özelliklerinin Belirlenmesi ve Morfolojik Karakterizasyonu, *Harran Tarım ve Gıda Bilimleri Dergisi* 19, 3, 122-129.

77. Spengler, R.N. (2019). Origins of the Apple: The Role of Megafaunal Mutualism in the Domestication of *Malus* and Rosaceous Trees, *Front. Plant Sci.*, 10, 617, 1-18.

78. Staub, J.E., Wehner, T.C., Dhillon, N. (2012). Gone Global: Familiar and Exotic Cucurbits Have Asian Origins, Conference Paper in HortScience: a publication of the American Society for Horticultural Science, 48(9).

79. Su, T., Wilf, P., Huang, Y., Zhang, S., Zhou, Z. (2015). Peaches preceded humans: fossil evidence from SW China., *Scientific Reports*, 5, Article number: 16794.

80. Subaşı, E. (2013). Ekolojik koşullarında bazı erik çeşitlerinin gelişme, verim ve meyve kalite özelliklerinin belirlenmesi, Süleyman Demirel Üniversitesi Fen Bilimleri Enstitüsü, Yüksek Lisans Tezi, Bahçe Bitkileri Anabilim Dalı, Isparta.

81. Şahin, G. (2014). Türkiye'de Yerfıstığı (*Arachis hypogaea* L.) Yetiştiriciliği ve Bir Coğrafi İşaret Olarak Osmaniye Yerfıstığı. *Gaziantep Sosyal Bilimler Dergisi*, 13, 3, 619 – 644.

82. Şimşek, M., Osmanoğlu, A., Taş, Z. (2010). ÇERMİK'ten seçilen badem (*Prunus amygdalus* L.) tiplerinin meyve performansları, *HR.Ü.Z.F. Dergisi*, 14, 2, 29-37.

83. Telci, İ., (2005). Reyhan (*Ocimum basilicum* L.) Genotiplerinde Uygun Biçim Yüksekliklerinin Belirlenmesi, Bazı Fesleğen (*Ocimum basilicum* L.) Popülasyonlarının Herba Verimi ve Uçucu Yağ Oranının Belirlenmesi, *GOÜ. Ziraat Fakültesi Dergisi*, 22, 2, 77-83.

84. Tor, G. (2005). Mersin İli Ağızlarında yaşayan Eskicil Ögeleri: 21, <http://www.turkdilleri.org/turkdilleri/sayilar/tda15/GTor-Mersin.pdf>



85. Türker, S., Polat, A.A. (2019). Bazı Nar Çeřit ve Tiplerinin Meyve Büyüme Dinamięi ile Renk Özellikleri, 22, 5, 708-716.
86. Uzun, A., Akçalı, E. (2019). Assessment of Fruit and Some Biochemical Characteristics of Almond Genotypes Selected From Natural Populations of Kayseri Province, European Journal of Sustainable Development Research, 3, 1, 30 – 35.
87. Wills, D.M., Burke, J.M. (2006). Chloroplast DNA Variation Confirms a Single Origin of Domesticated Sunflower (*Helianthus annuus* L.) Author Notes, *Journal of Heredity*, 97, 4, 403–408.
88. Yarılgaç, T., Karadeniz, T., Gürel, H.B. (2009). Ordu Merkez İlçede Yetiřtirilen Yöresel Elma (*Malus communis* L.) Çeřitlerinin Fenolojik ve Pomolojik Özelliklerinin Belirlenmesi, Tarım Bilimleri Arařtırma Dergisi 2, 2, 37-41.
89. Zaurov, D.E., Molnar, T., Eisenman, W.S., Timothy M. (2013). Genetic Resources of Apricots (*Prunus armeniaca* L.) in Central Asia, HortScience: 48, 6, 681-691.
90. Zhebentyayeva, T., Shankar, V., Scorza, R., Callahan, A., Ravelonandro, M., Castro, S., DeJong, T., Sasaki, A.C., Dardick, C. (2019). Genetic characterization of worldwide *Prunus domestica* (plum) germplasm using sequence-based genotyping, Horticulture Research, 6, 12.

91. İnternet Kaynakları

92. www.61saat.com/bolgesel/6-asirlik-zeytin-fidanlari-toprakla-bulustu-h729612.html
93. www.aa.com.tr/tr/kultur-sanat/anadolunun-en-eski-mola-noktasi-kesfedildi/1231883
94. www.altayli.net/ipek-yolunda-kafkaslar.html
95. www.britannica.com
96. www.bursa.bel.tr/dosyalar/yayinlar/bursadazaman_24.pdf
97. www.bursadabugun.com/haber/hekimhan-in-asirlik-lezzeti-dut-pestili-1182516.html
98. www.cnnturk.com/yasam/dalindan-sofraya-dutun-pekmeze-tatli-yolculugu?page=15
99. www.denizhaber.com/lojistik/bilecik-bozuyuk-den-kirgizistan-a-ilk-ihracat-treni-h86349.html
100. www.efloras.org/florataxon.aspx?flora_id=5&taxon_id=220008839
101. www.esgundem26.com/yerel/buyuksehirden-kirsalda-kalkinma-hamlesi-h18868.html, 2018
102. www.giresuntb.org.tr/FindikTicaretTarihi
103. www.gundemkibris.com/kibris/14-kibris-ipek-kozasi-festivali-basliyor-h273414.html 2019, Girne.
104. <https://adiyaman.tarimorman.gov.tr/Haber/509/Tutta-Dutlar-Filesiz-Kalmasin-Yayim-Projesi-Kapsaminda-File-Dagitildi>
105. https://en.wikipedia.org/wiki/Prunus_bucharica
106. <https://haber.kibris.com/dunyada-diyabetin-en-yukse-oldugu-uc-bolge-ve-kibris-2017-02-11.htm>
107. <http://rekoltedunyasi.com/roportaj/fuat-karagoz-osmaniye-fistiginin-kirigi-bile-kiymetli-dedi/>
108. <https://serkanhizli.wordpress.com/2015/11/29/absent-efsanesi-ve-ressamlar>
109. <https://tuthaber.com/tutlu-kadin-ureticilere-urmu-dut-fidani-dagitildi/>
110. www.hurriyet.com.tr/mut-fistigi-hasadina-baslandi-37314594
111. www.iha.com.tr/kocaeli-haberleri/ekim-ayinda-meyve-veren-dut-agaci-sasirtti-2431075/
112. www.kanald.com.tr/mutfagim/haberler/dut-cullamasi-tarifi/37646.aspx
113. www.kapsamhaber.com/gundem/ilk-kara-dut-hasadi-silifkede-yapildi-h23097
114. www.kuruyemisborsasi.com/blogs/k/yer-fistigi-yetistiriciligi
115. www.milliyet.com.tr/yerel-haberler/mersin/dut-agaci-subat-ayinda-meyve-verdi-10031394
116. www.missouri-botanicalgarden.org/PlantFinder/PlantFinderDetails.aspx?taxonid=279562
117. www.mynet.com/erzurum-da-kipcaklara-ait-mezar-tasi-bulundu-110106458077#19066324
118. www.mynet.com/mersinde-okul-bahcelerine-400-hunnap-fidani-dikildi-180104912420
119. www.nkfu.com/dunyanin-en-hizli-10-kusu-bu-kuslar-hiz-makinesi-gibi/?utm_referrer=https%3A%2F%2Fzen.yandex.com
120. www.researchgate.net/institution/World_Vegetable_Center



<http://www.turansam.com>

TURAN-SAM: TURAN Stratejik Arařtırmalar Merkezi * TURAN-CSR: TURAN Center for Strategic Researches

TURAN-SAM Uluslararası Bilimsel Hakemli Dergisi; p-ISSN: 1308-8041, e-ISSN: 1309-4033; Yıl: 2020; Ay: Eylül; Cilt: 12/NAZ, Sayı: 47

TURAN-CSR International Scientific, Peer-Reviewed & Refereed Journal; p-ISSN: 1308-8041, e-ISSN: 1309-4033; Year: 2020; Month: September; Volume: 12/SUMMER, Issue: 47

DOI: <http://dx.doi.org/10.15189/1308-8041>

123. www.smithsonianmag.com/smart-news/how-silk-road-created-modern-apple-180964521/#yZc1iskbFVcX8wid.99
124. www.tarimtv.gov.tr/tr/video-detay/mersin-de-yer-fistigi-hasadina-baslandi-1525
125. www.tarlasera.com/haber-11207-akdenizin-gizli-hazinesi-golevez
126. www.thmhaber.com/islam-dunyasinin-en-guclu-tarikatinin-kurucusu-naksibend-bu-dut-agacinin-golgesinde-yatiyor-makale,203347.html
127. www.tubives.com
128. www.turktoyu.com/yuzyillarin-enerji-kaynagi-pekmez
129. www.yaklasansaat.com/dunyamiz/dunya/buzul_caglari.asp
130. www.yeniadana.net/haber/mersinde-yilin-ilk-karadut-hasadi-yapildi-22673.html
131. www.yenidonem.com.tr/haber/turk-dunyasi-nin-evliya-celebisi-alyilmaz-dan-dikkat-ceken-aciklamalar-turk-kimdir-55156.html
132. https://www.atavatan-turkmenistan.com/news_details.php?news_id=MTU4NA%3D%3D
133. <https://kiriminsesigazetesi.com/ahal-teke-turk-ati/>
134. <https://www.tarihtarih.com/?Syf=26&Syz=366264&/T%C3%BCrk-Sanat%C4%B1nda-At-Prof.-Dr.-Emel-Esin->
135. <http://bizdosyalar.nevsehir.edu.tr/11fe4de55da196ab6d2f1914cc2dcad8/turk-at-irklari.pdf>
136. <https://www.cnnturk.com/turkiye/baku-tiflis-kars-demiryolu-hattinin-kapasitesi-artirildi>

Fotoğraflar



F. 1. Sarezm çevresi mezar taşları (balbal)



<http://www.turansam.com>

TURAN-SAM: TURAN Stratejik Arařtırmalar Merkezi * TURAN-CSR: TURAN Center for Strategic Researches

TURAN-SAM Uluslararası Bilimsel Hakemli Dergisi; p-ISSN: 1308-8041, e-ISSN: 1309-4033; Yıl: 2020; Ay: Eylül; Cilt: 12/VAZ, Sayı: 47

TURAN-CSR International Scientific, Peer-Reviewed & Refereed Journal; p-ISSN: 1308-8041, e-ISSN: 1309-4033; Year: 2020; Month: September; Volume: 12/SUMMER, Issue: 47
DOI: <http://dx.doi.org/10.15189/1308-8041>



F. 2.

Tacik yıldı atları ve Kazak Başkanlık Sarayı, başı eğik atlar gravürü



F. 3. Mersin, Elvanlı Ahalteke at evi



<http://www.turansam.com>

TURAN-SAM: TURAN Stratejik Arařtırmalar Merkezi * TURAN-CSR: TURAN Center for Strategic Researches

TURAN-SAM Uluslararası Bilimsel Hakemli Dergisi; p-ISSN: 1308-8041, e-ISSN: 1309-4033; Yıl: 2020; Ay: Eylül; Cilt: 12/VAZ, Sayı: 47

TURAN-CSR International Scientific, Peer-Reviewed & Refereed Journal; p-ISSN: 1308-8041, e-ISSN: 1309-4033; Year: 2020; Month: September; Volume: 12/SUMMER, Issue: 47
DOI: <http://dx.doi.org/10.15189/1308-8041>



F. 4. Tacik köyünde dutlar



F. 5. Mersin; Bazaar Kafe, eski Dut altı plaj giriři



<http://www.turansam.com>

TURAN-SAM: TURAN Stratejik Arařtırmalar Merkezi * TURAN-CSR: TURAN Center for Strategic Researches

TURAN-SAM Uluslararası Bilimsel Hakemli Dergisi; p-ISSN: 1308-8041, e-ISSN: 1309-4033; Yıl: 2020; Ay: Eylül; Cilt: 12/VAZ, Sayı: 47

TURAN-CSR International Scientific, Peer-Reviewed & Refereed Journal; p-ISSN: 1308-8041, e-ISSN: 1309-4033; Year: 2020; Month: September; Volume: 12/SUMMER, Issue: 47
DOI: <http://dx.doi.org/10.15189/1308-8041>



F.6. Malatya pazarında satılanlar benzeri Özbek kayısı, ceviz, badem hediye paketleri



F. 7. Kırgız adak taşları yığıntısı ve yörük çoban atı



<http://www.turansam.com>

TURAN-SAM: TURAN Stratejik Arařtırmalar Merkezi * TURAN-CSR: TURAN Center for Strategic Researches
TURAN-SAM Uluslararası Bilimsel Hakemli Dergisi; p-ISSN: 1308-8041, e-ISSN: 1309-4033; Yıl: 2020; Ay: Eylül; Cilt: 12/VAZ, Sayı: 47
TURAN-CSR International Scientific, Peer-Reviewed & Refereed Journal; p-ISSN: 1308-8041, e-ISSN: 1309-4033; Year: 2020; Month: September; Volume: 12/SUMMER, Issue: 47
DOI: <http://dx.doi.org/10.15189/1308-8041>



F.8. Özbek dokumalarında badem, nar, karanfil motifleri



F. 9. Türkiye'deki gibi yol kenarlarında yer alan kavun-karpuz satıřları



<http://www.turansam.com>

TURAN-SAM: TURAN Stratejik Arařtırmalar Merkezi * TURAN-CSR: TURAN Center for Strategic Researches

TURAN-SAM Uluslararası Bilimsel Hakemli Dergisi; p-ISSN: 1308-8041, e-ISSN: 1309-4033; Yıl: 2020; Ay: Eylül; Cilt: 12/VAZ, Sayı: 47

TURAN-CSR International Scientific, Peer-Reviewed & Refereed Journal; p-ISSN: 1308-8041, e-ISSN: 1309-4033; Year: 2020; Month: September; Volume: 12/SUMMER, Issue: 47
DOI: <http://dx.doi.org/10.15189/1308-8041>



F. 10. Tacik doęa tarihi mzesi



F. 11. Tacik kebab ve soęan salatası ve zbek mantı ve nar řerbeti



http://www.turansam.com

TURAN-SAM: TURAN Stratejik Arařtırmalar Merkezi * TURAN-CSR: TURAN Center for Strategic Researches

TURAN-SAM Uluslararası Bilimsel Hakemli Dergisi; p-ISSN: 1308-8041, e-ISSN: 1309-4033; Yıl: 2020; Ay: Eylül; Cilt: 12/NAZ, Sayı: 47

TURAN-CSR International Scientific, Peer-Reviewed & Refereed Journal; p-ISSN: 1308-8041, e-ISSN: 1309-4033; Year: 2020; Month: September; Volume: 12/SUMMER, Issue: 47

DOI: http://dx.doi.org/10.15189/1308-8041

(29)

Dr. Aras DOĞAN¹¹⁴⁸

DIŐSAL ÖDÜL BEKLENTİSİNİN ÖZ KARARLILIK TEORİSİ ÇERÇEVESİNDE BANKA ÇALIŐANLARININ MOTİVASYONUNA ETKİSİ

THE EFFECT OF EXTERNAL REWARD EXPECTANCY ON BANKING EMPLOYEE'S MOTIVATION IN THE FRAME OF SELF-DETERMINATION THEORY

ÖZ

Bu çalışmanın temel amacı ödül-motivasyon ilişkisini incelemektir. Ödül-motivasyon ilişkisi, örgütsel davranış alanında yapılan arařtırmalarda en uzun zaman tartışılan konulardan biri olmuřtur. Ödül-motivasyon ilişkisini inceleyen motivasyon teorileri iki gruba ayrılabilir. İlk gruptaki teoriler dıŐsal ödüllerin motivasyonu arttırdığını savunmaktadır. Bu teoriler motivasyonu gayret veya performans olarak ele almaktadır. İkinci gruptaki motivasyon teorileri dıŐsal ödüllerin daha iyi kalitedeki motivasyonu düşürdüğünü ileri sürmektedir. Başka bir ifade ile somut dıŐsal ödüller dıŐsal motivasyonu artırırken, içsel motivasyonu düşürmektedir. Öz kararlılık (self-determinasyon) teorisine göre ödüller dıŐsal motivasyonu dıŐsal, içe yansıtılmış, tanımlanmış ve bütünleşmiş olarak etkilemektedir.

Anahtar Kelimeler: İncelemek, Ödüller, Etki, DıŐsal, İçsel.

JEL Kodları: M12, M5.

ABSTRACT

The main aim of this study is to examine the relationship between reward and motivation. The relationship between reward and motivation is one of the most long - term debates in organizational behaviour research. The theories about reward and motivation can be placed into two groups. The first group advocates that extrinsic rewards enhance motivation. These theories threat motivation as an effort or performance. Second group suggests that externally controlled rewards can undermine better quality motivation. In other words some forms of rewards might increase the amount of poorer quality of motivation (extrinsic) and decrease the amount of better quality of motivation(intrinsic). According to the self-determination theory the rewards affect extrinsic motivation as externally, introjected, identified and integrated.

Key Words: Examine, Rewards, Effect, Extrinsic, Instrinsic.

JEL Codes: M12, M5.

^{1*} Yapı ve Kredi Bankası A.Ő., Bursa, K.Sanayi Sitesi Şubesi, Şube Müdürü, aras.dogan@yapikredi.com.tr, aras.doganbora@gmail.com



GİRİŞ

Bu çalışmada dışsal ödül beklentisinin öz kararlılık teorisi çerçevesinde motivasyona etkisi incelenmektedir. En geniş anlamı ile ödüller tanıma, övgü, para, ikramiye gibi arzu edilen davranışları destekleyen dışsal güçlendiricilerdir (Bayron, Khazanchi, 2012). Ödüller somut parasal ödüller olduğu gibi parasal olmayan psikolojik ödüller de olabilir (De Gieter vd., 2006). Ödüllerin büyüklüğü, birey için önemi, performansla ilişkili olup olmadığı, elde edilme olasılığı, somut veya psikolojik olması, bireyin beklenti ve adalet duygusunu karşılayıp karşılamadığı gibi bazı özellikleri bulunmaktadır (Greenberg, 1987). Motivasyon kavramı 1880'lerin başında ortaya çıkmıştır. Daha önce bu kavram için arzu ve istek anlamına gelen “will” kelimesi kullanılmış ve motivasyon “*kişileri harekete geçiren varlık, şey*” olarak görülmüştür. 1880'den günümüze kadar motivasyon kavramına yeni yaklaşımlar getirilmiş ve bu yaklaşımlara göre yeni motivasyon tanımları ortaya konmuştur (Forgas, vd., 2005). Bazı tanımlar şöyledir. Daft (1997 : 526) motivasyonu “*belirli bir davranışı sürdürmeye yönelik, kişilerin heyecan ve ısrar duymasını sağlayan içsel ve dışsal güçlerin etkisi*”, Keser (2006: 2) “*bireyi davranışa sevk eden içsel bir güç*”, Pinder (1998 : 11) “*işle ilgili davranışı başlatan, davranışın yönünü, yoğunluğunu ve süresini belirleyen, bireyin içindeki ve dışındaki güçler*” olarak tanımlamaktadırlar. Bu tanımlara göre işle ilgili davranışın gerisinde bireyi etkileyen ve onu davranışa sevk eden içsel ve dışsal faktörler bulunmaktadır. Yazındaki yaygın görüşe göre motivasyonun iki önemli özelliği bulunmaktadır. Bunlardan ilki; motivasyonun kişinin davranışlarının gözlemlenmesi ve yorumlanması ile anlaşılabilirliğidir. İkinci özellik motivasyonun bireysel olmasıdır. Birini motive eden motive edici faktörler bir başkasını motive etmeyebilir (Luthans, 1973 : 393).

Başta gelen motivasyon teorileri motivasyonu “*içsel*” ve “*dışsal*” olarak ikiye ayırmakta ve dışsal ödüllerin bu ayrımı dikkate almadan motivasyonu arttırdığını savunmaktadır (Eisenberger vd., 1999 ; Latham, Locke, 2007 ; 2007 ; Rynes vd., 2005). Diğer bazı teorisyen ve yazarlar ise dışsal ödüllerin içsel motivasyonu düşürdüğünü ileri sürmektedir (Lepper, Greene, 1979, Pfeffer, 1998 ; Deci vd. 1999). Öz kararlılık teorisi (ÖKT) ise dışsal motivasyonu dört dereceye ayırmakta ve motivasyonu çok boyutlu olarak incelemektedir. Eğer dışsal ödüller özerkliği destekleyen bir biçimde yönetilirse, içsel motivasyon üzerindeki olumsuz etkisinin en aza ineceğini ve bazı durumlarda içsel motivasyonu arttıracığını savunmaktadır (Ryan vd., 1983). Ödüllerin dışsal motivasyonun derecelerini nasıl etkilediği konusunda çok az çalışma bulunduğu ifade edilmektedir (Gagne, Deci, 2005).

Bu çalışma Doğan (2019) tarafından hazırlanan doktora tezine dayanmaktadır ve iki bölümden oluşmaktadır. Birinci bölümde yazın incelemesi yapılarak genel kavramlar tanıtılmaktadır. Genel kavramlar konusunda daha geniş açıklamalara yukarıda belirtilen doktora tezinden ulaşılabilir. İkinci bölümde dışsal ödül beklentisinin ÖKT çerçevesinde motivasyonu nasıl etkilediği incelenmektedir.

1. ÖDÜL – MOTİVASYON İLİŞKİSİ

Ödül – motivasyon ilişkisi söz konusu olduğunda Taylor'un ortaya koyduğu “*Bilimsel Yaklaşım*” veya “*Taylorizm*” bu ilişkinin başlangıç noktası olmuştur (Bain vd., 2002). Taylor, bireylerin daha çok gelir elde etmek için daha fazla çaba sarf edeceklerini (Harrison, 1978 : 217) ve “*teşvikli ücret*” sistemi ile çalışanların motivasyonunun önemli ölçüde artacağını ileri sürmektedir (Daft, 1997 : 528). Ancak, bu konuda daha sonra farklı gelişmeler olmuştur. Bu gelişmeler aşağıda açıklanmaktadır.

1.1. Ödüllerin Motivasyonu Arttırdığını Savunan Teoriler

Maslow (1943)' un İhtiyaçlar Hiyerarşisi ve Herzberg (1968)' in Çift Faktörler Teorisinde ödüller düşük düzeyli ve hijyen ihtiyacını karşılamakta ve sadece hayatta kalmayı gerektiren davranışları motive etmektedir. Mc Clelland (1987), Başarma İhtiyacı Teorisinde ihtiyaçları ilişki, güç kazanma ve başarıma ihtiyacı olarak üçe ayırmaktadır. Mc Clelland 'a göre ödüller içsel motive edicilerle uyumlu olmalıdır. Böylece içsel motivasyon devam edebilir (Kehr, 2004).

Sonuçsal Şartlandırma Teorisinde Skinner (1963), ödüllerin davranışın hemen ardından verilmesi gerektiğini ve ödüllerin değeri arttıkça performansın artacağını savunmaktadır. Daha az gayret gerektiren görevler ödüllendirilirse, bireyler bu görevleri tercih ederler (Eisenberger, Cameron, 1996). Yaratıcılığı



gerektiren görevler ödüllendirilmelidir. Tersine olursa, yaratıcı görevlerin daha değerli olduğu algısı düşer (Eisenberger, Selbest, 1994). Hedef belirlemenin motivasyonun kaynağı olduğunu ileri süren Locke (1968), zorlu hedeflerle performans arasında doğrusal bir ilişki olduğunu, koşula bağlı ödüllerle ilişkilendirilmiş anlamlı hedeflerin daha yüksek iş tatmini, performans ve örgüte bağlılık sağlayacağını savunmaktadır (Locke, 2004). Victor Vroom'un beklenti teorisine göre; beklenti, araçsallık ve valens olmak üzere üç motive edici etmen bulunmaktadır. Bireyler bu üç etmeni değerlendirirler ve davranış için karar verirler. Etmenlerden herhangi biri zayıfsa, motive edici gücü zayıftır (Igalens, Roussel, 1999). Beklenti teorisi motivasyonu bir görev için sarf edilen gayretlerin toplamı olarak görmektedir (Pinder, 1998). Porter ve Lawler (1968) motivasyonu dışsal ve içsel olarak ikiye ayırmakta ve her iki motivasyon türünün "toplantabilir" özelliğe sahip olduğunu ileri sürmektedir.

Buraya kadar kısaca açıklanan başta gelen kapsam ve süreç teorileri ödüllerin motivasyonu arttırdığını, motivasyonun bir iş için harcanan gayret olduğunu, içsel ve dışsal olarak ikiye ayrıldığını, her iki motivasyon türünün aynı kalitede olduğunu, birbirlerini etkilemediğini, içsel ve dışsal motivasyonun toplanarak bireyin toplam motivasyonun ortaya çıktığını ileri sürmektedir (Amborse, Kulik, 1999). Ödüllerin motivasyonu arttırdığını savunan bu teorilerin yanında dışsal ödüllerin içsel motivasyonu düşürdüğünü savunan yaklaşımlar da bulunmaktadır.

1.2. Ödüllerin İçsel Motivasyonu Düşürdüğünü Savunan Teoriler

Bu konuda iki teori bulunmaktadır. Bunlardan ilki "fazladan değerlendirme" olarak Türkçe'ye çevrilebilecek "Over Justification" teorisidir. Bu teoriye göre; somut dışsal ödüller söz konusu olduğunda bireyler davranışlarının gerekçesini bu ödüle bağlar ve bu durum göreve karşı olan içsel ilgiyi azaltır (Lepper, Greene, 1979). İkincisi ise öteleme "Crowding – Out" teorisidir. Bu teoriye göre; bir görev için somut dışsal ödül verilirse, dışsal motivasyon içsel motivasyonu ötelemekte ve onun yerini almaktadır (Frey, Jegen, 2001).

Hedef belirleme ve beklenti teorileri gibi süreç teorileri hangi ödüllerin motivasyonla ilgili olduğunu ayrıntılı olarak açıklamakta ve motivasyonu çoğunlukla gayret olarak görmektedir. Bu teoriler motivasyonun "kalitesini" açıklamakta yetersiz kalmaktadır (Van Den Broeck vd., 2013). Buna karşılık, fazladan değerlendirme ve öteleme teorileri motivasyonun kalitesi üzerinde durarak dışsal ödüllerin motivasyonun kalitesini düşürdüğünü ileri sürmektedir. Ancak, bu teoriler laboratuvar ortamında ortaya konmuş ve içsel motivasyonun önemsizleştirme sürecini teorik olarak açıklamakta yetersiz kalmaktadır (Staw vd., 1980). Oysa, ÖKT motivasyonun kalitesini ve ödüllerin motivasyonu nasıl etkilediğini teorik olarak açıklamaktadır (Gagne, Deci, 2005).

1.3. Öz Kararlılık (Self-Determinasyon) Teorisi

Deci (1971) içsel ve dışsal motivasyonun toplanabilir olmasının problemlili ve tartışılır olduğunu, bu iki motivasyonun toplanabilir olmaktan çok birbirlerini olumlu veya olumsuz yönde etkilediğini ileri sürmektedir. Deci, Ryan'la birlikte Bilişsel Değerlendirme Teorisini (BDT) geliştirmiştir. BDT'ne göre; koşula bağlı somut ödüller, değerlendirmeler, rekabet ve son tarih gibi dışsal faktörler içsel motivasyonu düşürür. Buna karşılık, tercih hakkı vermek gibi dışsal faktörler özerklik duygusunu ve içsel motivasyonu artırır (Amabile Vd., 1976). BDT, 1975 ile 1980'lerin başında ortaya çıktığı zaman önemli bir motivasyon teorisi olarak görülmüş (Amborse, Kulik, 1999), daha sonra bu teoriyi test eden çalışmaların laboratuvar ortamında yapıldığı, işler içsel olarak motive olmaya uygun olsa bile çalışanların motivasyonu için dışsal ödüllere ihtiyaç duyulduğu, insanların örgütlerde para için çalıştığı gibi eleştiriler getirilmiştir (Gagne, Deci, 2005). Bu eleştiriler üzerine dışsal olarak motive olmuş bir davranışın nasıl özerk bir davranışa dönüşebileceğini açıklayan ÖKT ortaya konmuştur (Deci, Ryan, 1985).

ÖKT'ni diğer motivasyon teorilerinden ayıran en önemli fark, dışsal motivasyonu kalitesine göre derecelere ayırmasıdır. ÖKT motivasyonu amotivasyon, içsel motivasyon ve dışsal motivasyon olarak üçe ayırmaktadır (Gagne, Deci, 2005). Amotivasyon, motivasyonun olmadığı durumdur. Bireyin davranışla ilgili herhangi bir niyetinin olmamasıdır (Ryan, Connel, 1989). İçsel motivasyonda birey iş ilgi çekici ve zevkli,



meydan okumaya ve yeni şeyler keşfetmeye uygun olduğu için davranış göstermektedir. İçsel motivasyon görevin kendisinden kaynaklanmaktadır (White, 1959). Örgütlerde bir çok iş içsel olarak motive olmaya uygun değildir. Dolayısı ile çalışanların motivasyonu için dışsal ödüllere ihtiyaç vardır. ÖKT'ne göre dışsal bir düzenleme çalışanları dört biçimde etkilemektedir (Gagne, Deci, 2005).

Dışsal Etkilenme: Kişi sadece bir ödül elde etmek veya cezadan kaçınmak için davranış gösteriyorsa dışsal düzenlemeden dışsal olarak etkilenmektedir. Davranış ödülleri kontrolü altındadır ve çalışanlar aşırı bir biçimde böyle motive edilirse içsel motivasyonları düşmektedir. Dışsal etkilenme klasik dışsal motivasyondur (Deci, Ryan, 2008).

İçe Yansıtılmış Etkilenme: Bu etkilenmede dışsal düzenleme içselleştirilmekte, ancak, henüz kişi tarafından kendi değeri olarak kabul edilmemektedir. Suçluluk duygusundan kaçınma, çevresinin takdirinden yoksun kalmama ve kendisini değerli hissetme gibi faktörler kişiyi davranışa sevk etmektedir. (Deci, Vd., 1994).

Tanımlanmış Etkilenme: Bu etkilenmede kişi görevin önemini kavramakta ancak, kendi amaç ve değerlerine kısmen uygun olduğunu düşünmektedir. Örneğin, bir hemşire hastasının rahat ve mutlu olmasına değer verir ve bunu yerine getirmek için görevin önemini kavrar, iş içsel olarak motive olmaya uygun olmadığı halde, bazı hoş olmayan görevleri yerine getirirken, belli oranda özerk olarak motive olmaktadır (Gagne, Deci, 2005).

Bütünleşmiş Etkilenme: Bu etkilenmede dışsal düzenleme kişinin ilgileri, değerleri ve amaçları ile tam olarak örtüşmektedir. (Deci, Vd., 1994). Kişinin yaptığı iş ilgi çekici olmasa bile içsel olarak motive olmaktadır. Bütünleşmiş etkilenme tam olarak içsel motivasyon değildir. Kişi işi ilginç bulduğu için değil, kendi amaç, değer ve inançlarına uygun bulduğu için yapmaktadır (Gagne, Deci, 2005).

2. ARAŞTIRMA

2.1. Araştırmanın Amacı ve Hipotezleri

Bu araştırmanın amacı ; dışsal ödül beklentisinin öz kararlılık teorisi çerçevesinde çalışanların motivasyonunu nasıl etkilediğini incelemektir .Bu amaca ulaşmak için hipotezler aşağıdaki şekilde belirlenmiştir.

- H₁: Dışsal ödül beklentisi, banka şubelerinde çalışan bireylerin motive olmama (amotivasyon) tutumunu olumsuz yönde etkiler.
- H₂: Dışsal ödül beklentisi, banka şubelerinde çalışan bireylerin dışsal sosyal etkilenme tutumunu olumlu yönde etkiler.
- H₃: Dışsal ödül beklentisi, banka şubelerinde çalışan bireylerin dışsal maddi etkilenme tutumunu olumlu yönde etkiler.
- H₄: Dışsal ödül beklentisi, banka şubelerinde çalışan bireylerin içe yansıtılmış etkilenme tutumunu olumlu yönde etkiler.
- H₅: Dışsal ödül beklentisi, banka şubelerinde çalışan bireylerin tanımlanmış etkilenme tutumunu olumlu yönde etkiler.
- H₆: Dışsal ödül beklentisi, banka şubelerinde çalışan bireylerin içsel motivasyonunu olumlu yönde etkiler.

2.2. Araştırmanın Örneklem Büyüklüğü

Hakkında veri toplanması istenen homojen birimlerin oluşturduğu topluluk ana kütle temsil etmektedir. Ana kütlede seçilen birimlerden meydana gelen ve ana kütlede doğal uzantısı olan, onun özelliklerini yansıtan alt topluluğa örneklem denmektedir (Serper, 2014 : 315).Bu araştırma bankacılık sektörü üzerinde yapılmaktadır. Türkiye’ de toplam 47 banka faaliyet göstermektedir. Sektördeki çalışan sayısı 159.509 kişidir. Bursa’da 380 şubede hizmet veren 4.100 çalışan bulunmaktadır (T.B.B, Aralık 2019). Bu durumda ana kütle 159.509, örneklem ise 4.100 çalışandır. Yazıcıoğlu ve Erdoğan (2004 : 50) tarafından geliştirilen tabloya göre ; örneklem hata oranı 0,05 ve güven düzeyi 0,95 olmak üzere araştırmanın örneklem



büyüklüğü 383 kişi olarak ortaya çıkmaktadır. Bu değer araştırma için ulaşılmaması gereken en küçük değerdir ve 400 adet anketin yapılması hedeflenmektedir.

2.3. Araştırmanın Ölçeği ve Veri Toplama Yöntemi

Bu çalışmada ÖKT'nin kendi ölçeği olan Çok Boyutlu İş Motivasyonu Ölçeği kullanılmaktadır (Gagne vd., 2014). Ölçek yedi farklı dilde, dokuz farklı ülkede 3435 kişi üzerinde test edilmiştir. Orijinal hali İngilizcedir. İki farklı dil bilimci tarafından Türkçe'ye çevrilmiştir (Kayacan, 2016). Ölçek 19 sorudan meydana gelmektedir. Aşağıdaki tabloda motivasyonun boyutları ve her boyut için soru miktarı görülmektedir.

Tablo 1 : Motivasyon Boyutları ve Sorular

Motivasyon Boyutları	Soru Miktarı ve Anketteki Soru Sırası
Amotivasyon (AMN)	1, 2, 3
Dışsal Sosyal Etkilenme (DSE)	4, 5, 6
Dışsal Maddi Etkilenme (DME)	7, 8, 9
İçse Yansıtılmış Etkilenme (İYE)	10, 11, 12, 13
Tanımlanmış Etkilenme (TE)	14, 15, 16
İçsel Motivasyon (İM)	17, 18, 19

Tabloda görüldüğü gibi çok boyutlu iş motivasyonu ölçeğine “bütünleşmiş etkilenme” dahil edilmemiştir. Bütünleşmiş etkilenme içsel motivasyona en yakın dışsal motivasyon derecesidir. Bu etkilenmenin ölçeğe dahil edilmemesinin nedeni; faktör analizinde “bütünleşmiş etkilenme” ile “tanımlanmış etkilenme” ve “içsel motivasyon” arasındaki farkı ortaya koymada karşılaşılan problemler olduğu ifade edilmektedir (Mallet vd., 2007).

Araştırmada veri toplama yöntemi olarak yüz – yüze anket tekniği kullanılmıştır. Anket formu iki bölümden oluşmaktadır. Birinci bölüm katılımcıların demografik özelliklerini belirleyen 7 soruyu, ikinci bölüm ise motivasyon türlerine ilişkin 19 soruyu içermektedir. Ölçek olarak 5’li Likert ölçeği kullanılmıştır. Cevap tercihleri (1) kesinlikle katılmıyorum, (2) katılmıyorum, (3) kararsızım, (4) katılıyorum, (5) kesinlikle katılıyorum şeklindedir. Bursa’da hizmet veren 39 banka şubesi çalışanı ile 400 adet anket yapılmış ve 398’i uygun bulunmuştur.

2.4. Veri Analizi ve Bulgular

Çok boyutlu iş motivasyonu ölçeğindeki 19 değişkene 398 banka çalışanın 5’li Likert ölçeğine göre verdikleri cevaplar SPSS paket programına yüklenmiştir. Güvenirlilik analizi (Cronbach Alfa) için SPSS-22, Doğrulamalı Faktör Analizi (DFA) için AMOS, dışsal ödül beklentisinin motivasyona etkisini ölçmek amacı ile Yapısal Eşitlik Modeli (YEM) uygulanmıştır. Ölçeğin genel geçerliliği olduğundan AFA uygulanmadan doğrudan DFA uygulaması yapılmıştır.

2.4.1. Güvenirlilik

Güvenirlilik; ölçmenin aynı koşullar altında tekrar edilmesi durumunda elde edilen veriler arasındaki tutarlılıktır (Carey, 1988). Alfa katsayısının 0,70 ve üzerinde olması ölçeğin güvenirliliği için yeterli olduğu ifade edilmektedir (Tavşancıl, 2002). Daha önce yapılan çalışmalarda ölçeğin güvenirlilik katsayısı 0,70 ve üzerinde çıkmıştır (Gagne vd., 2014 ; Kayacan, 2016 ; Hewett, 2016). Bu çalışmada da faktörlerin güvenirlilik katsayıları sırası ile AMN = 0,986, DSE = 0,950, DME = 0,915, İYE = 0,695, TE = 0,940, İM = 0,917 olarak belirlenmiştir. Dolayısı ile ölçeğin güvenilir olduğu anlaşılmaktadır

2.4.2. Geçerlilik

Geçerlilik; bir ölçme aracının neyi ölçtüğü ve bu ölçümü ne derecede başardığı ile ilgili değerlendirmedir (Tavşancıl, 2002). Yazında genellikle kapsam ve yapı geçerliliği üzerinde durulmaktadır.



Kapsam geçerliliği ölçekteki soruların ölçümün amacı ile ilgisiz olan faktörlerden arındırılmasını ifade etmektedir (Gözüm ve Aksayan, 2003). Yapılan değerlendirmeler ölçeğin kapsam geçerliliğine sahip olduğunu ortaya koymaktadır.

Yapı geçerliliği için ölçekteki soruların neyi ölçtüğünün ve hangi faktörlerden meydana geldiğinin bilinmesi gerekir. Bu işlemi AFA ile yapıp, DFA ile doğrulamak yazında sık başvurulan bir yöntemdir (Çapık, 2014). Bu çalışmada AFA yapılmamıştır. Çok boyutlu iş motivasyonu ölçeğindeki motivasyon boyutları ve boyutlarla ilgili sorular tablo 1’de görülmektedir. DFA ile ilgili bilgisayar çıktısı aşağıdadır.

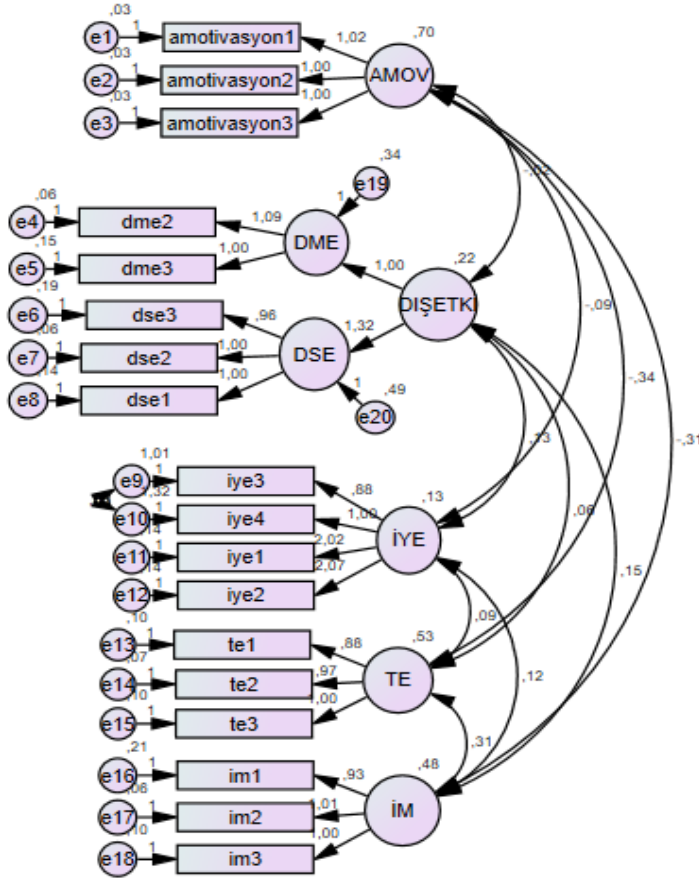

GFI=,900 CFI=,962 RMSEA=,075

DFA sonucunda GFI : ,900, CFI = ,962, RMSEA = ,075 olarak ortaya çıkmıştır. Wang ve Wang (2012) tarafından geliştirilen DFA için uyum göstergelerine göre araştırmanın modeli uyumludur. Dolayısı ile ölçek hem güvenilirliğe hem de geçerliliğe sahiptir. Ölçekteki faktörlere korelasyon testi uygulanmıştır. Korelasyon test sonuçları aşağıda görülmektedir.

Tablo 2 : Faktörler Arasındaki Korelasyon Sonuçları

Faktörler	AMN	DE	İYE	TE	İM
AMN	1	-0,045	-0,289	-0,564	-0,525
DE	-0,045	1	0,769	0,170	0,462
İYE	-0,289	0,769	1	0,359	0,489
TE	-0,564	0,170	0,359	1	0,614
İM	-0,525	0,462	0,489	0,614	1



Amotivasyonun, DE ile $r = -0,045$, İY ile $r = -0,289$, TE ile $r = -0,564$ ve İM ile $r = -0,525$ seviyesinde olumsuz bir ilişki içerisinde olduğu, içsel motivasyonun amotivasyon hariç, diğer motivasyon türleri ile olumlu bir ilişki içerisinde olduğu görülmektedir. Yapılan araştırmalarda ödüller özerkliği destekleyecek şekilde yönetilirse içsel motivasyon üzerindeki olumsuz etkisinin en aza ineceği ve bazı durumlarda içsel motivasyonu arttıracacağı sonucuna varılmaktadır (Ryan, Mims ve Koestner, 1983). İçsel motivasyonla ÖKT' nin öngördüğü diğer motivasyon türleri arasındaki olumlu ilişkiler bu araştırmaları desteklemektedir.

2.4.3. Bulgular

2.4.3.1. Demografik özellikler

Araştırmaya 270 kadın, 128 erkek olmak üzere toplam 398 banka çalışanı katılmıştır. 282 çalışan (% 70,9) evli, 116 çalışan (% 29,1) bekar. % 67,8 oranla kadın çalışanlar daha fazladır. Katılımcıların % 89,4'ü lisans seviyesinde eğitim seviyesine sahiptir.

2.4.3.2. Hipotez testi

Araştırmanın hipotezleri YEM analizi ile test edilmiştir. YEM analizi ile değişkenler arasındaki nedensel ilişkinin test edilmesi amaçlanmaktadır (Erkorkmaz vd., 2013). YEM analiz sonuçları aşağıdaki tabloda görülmektedir.

Tablo : 3 YEM Analizi Sonuçları

Hipotezler	Hipotez Yolları	Standart Yükler β	t	Hipotez Sonuçları
H ₁	DÖB ^{149*} → AMN	-0,284	-5.959***	Kabul
H ₂	DÖB → DSE	0,453	4.924***	Kabul
H ₃	DÖB → DME	0,455	4.955***	Kabul
H ₄	DÖB → İYE	0,194	4.857***	Kabul
H ₅	DÖB → TE	0,304	7.330***	Kabul
H ₆	DÖB → İM	0,346	8.849***	Kabul

*** $p < 0,001$; ** $p < 0,01$; * $p < 0,05$

Bu araştırmada güvenilirlik düzeyi 0,95, anlamlılık düzeyi ise 0,05 olarak belirlenmiş olup (t) değerine karşılık gelen $p < 0,001$ olarak ortaya çıkmıştır. $0,001 < 0,05$ olduğundan aradaki fark anlamlılığı ifade etmektedir. İki değişken arasındaki ilişkinin anlamlı olup olmadığının tespiti için (t) testi yapılır. Standardize edilmiş yük değeri (β) demektir. Bu değer pozitif veya negatif olmasına bakılmaksızın en yüksek (β) değerine sahip olan değişken en önemli etkileyicidir (Büyüköztürk, 2010). Bu açıklamalar ışığında hipotezlere ilişkin değerlendirmeler aşağıdaki gibidir.

- DÖB ile AMN arasında anlamlı ($\beta = -0,284$, $p < 0,001$) ve olumsuz yönde bir ilişki bulunmaktadır. H₁ kabul edilmiştir.
- DÖB ile DSE arasında anlamlı ($\beta = 0,453$, $p < 0,001$) ve olumlu yönde bir ilişki bulunmaktadır. H₂ kabul edilmiştir.
- DÖB ile DME arasında anlamlı ($\beta = 0,455$, $p < 0,001$) ve olumlu yönde bir ilişki bulunmaktadır. H₃ kabul edilmiştir.
- DÖB ile İYE arasında anlamlı ($\beta = 0,194$, $p < 0,001$) ve olumlu yönde bir ilişki bulunmaktadır. H₄ kabul edilmiştir.
- DÖB ile TE arasında anlamlı ($\beta = 0,304$, $p < 0,001$) ve olumlu yönde bir ilişki bulunmaktadır. H₅ kabul edilmiştir.
- DÖB ile İM arasında anlamlı ($\beta = 0,346$, $p < 0,001$) ve olumlu yönde bir ilişki bulunmaktadır. H₆ kabul edilmiştir.

^{149*}Dışsal ödül beklentisi (DÖB) olarak kısaltılmıştır.



Sonuç olarak dışsal ödül beklentisi motive olmama tutumunu anlamlı ve olumsuz yönde, diğer etkilenme tutumlarını anlamlı ve olumlu yönde etkileyebileceği değerlendirilmektedir.

SONUÇ

Bu araştırma çok boyutlu iş motivasyon ölçeği (Gagne vd., 2014)’nde bulunan 19 değişkene 398 banka çalışanın 5’li Likert ölçeğine göre verdikleri cevaplar esas alınarak yapılmıştır. Ölçekteki 19 soru AMN, DSE, DME, İYE, TE ve İM olarak altı faktöre ayrılmış ve bu nedenle ölçeğe AFA uygulanmadan doğrudan DFA uygulanmıştır.

DFA sonucunda uyum indeksleri GFI = 0,900, CFI = 0,962, RMSEA = 0,075 olarak ortaya çıkmıştır. Bu değerler araştırma modelinin teori ile uyumlu olduğunu göstermektedir (Wang ve Wang, 2012). Dolayısı ile ölçek yapısal geçerliliğe sahiptir. Ölçeğin güvenilirliği Cronbach Alfa formülü ile hesaplanmış ve Alfa değerleri ; AMN = 0,986, DSE = 0,950, DME = 0,915, İYE = 0,695, İM = 0,917 olarak belirlenmiştir. Alfa katsayısının İYE hariç 0,70’in üzerinde olması ölçeğin güvenilir olduğunu göstermektedir (Tavşancıl, 2002).

Ölçekteki faktörlere korelasyon testi uygulanmış ve AMN’un DE (DSE, DME) ile $r = -0,045$, İYE ile $r = -0,289$, TE ile $r = -0,564$, İM ile $r = -0,525$ seviyesinde olumsuz bir ilişki içerisinde olduğu görülmüştür. İM’nin AMN’ la $r = -0,525$, DE ile $r = 0,462$, İYE ile $r = 0,489$, TE ile $r = 0,614$ seviyesinde AMN hariç diğer motivasyon türleri ile olumlu bir ilişki içerisinde olduğu ortaya çıkmıştır. İM ile diğer motivasyon türleri arasındaki olumlu bir ilişkinin varlığı ; beklenti teorisinde Porter ve Lawler (1968)’in ileri sürdüğü “İçsel ve dışsal motivasyon birbirlerini etkilememekte, her iki motivasyon toplanarak kişinin toplam motivasyonu ortaya çıkmaktadır” şeklindeki düşüncesini desteklemektedir. Korelasyon testine göre içsel motivasyonla dışsal motivasyon etkileşim içerisinde. Diğer taraftan, Deci (1971)’ nin ileri sürdüğü “içsel ve dışsal motivasyon toplanabilir olmaktan çok, birbirlerini olumlu veya olumsuz yönde etkileyebilir” şeklindeki görüşünü desteklemektedir.

Bu çalışmada dışsal ödül beklentisinin banka çalışanlarının AMN (H₁), DSE (H₂), DME (H₃), İYE (H₄), TE (H₅) ve İM (H₆) tutumlarını nasıl etkilediği test edilmiştir. Hipotezler YEM analizine göre sınanmış ve altı hipotezin tamamı kabul edilmiştir. Dışsal ödül beklentisi amotivasyonu olumsuz, dışsal (DES, DME, İYE, TE) ve içsel motivasyonu olumlu yönde etkilemektedir. Bu durum Ryan ve diğerleri (Ryan, Mims ve Koestner , 1983) tarafından ileri sürülen “dışsal ödüller özzerkliği destekleyen bir biçimde yönetilirse, içsel motivasyon üzerinde olumsuz etkisi en aza iner ve bazı durumlarda içsel motivasyonu artırır” şeklindeki görüşünü desteklemektedir.

Dışsal ödüllerin motivasyona etkisini inceleyen araştırmacı ve yazarlara göre daha önce açıklandığı gibi “dışsal ödüllerin motivasyonu arttıracakını veya dışsal ödüllerin içsel motivasyonu düşürecekini” savunan iki temel görüş bulunmaktadır. Bu araştırmanın sonuçları dışsal ödüllerin motivasyonu arttırdığını savunan yaklaşımı desteklerken, dışsal ödüllerin içsel motivasyonu düşürecekini ileri süren yaklaşımı desteklemektedir. Dışsal ödül beklentisinin içsel motivasyon ile ilişkisi (β) = 0,346, $p < 0,001$) anlamlı ve olumlu yöndedir.

Öz kararlılık teorisinin ölçeğinde dışsal motivasyon DSE, DME, İYE ve TE olarak derecelere ayrılmaktadır. Araştırmanın sonuçlarına göre dışsal ödül beklentisi sırası ile DSE ($\beta = 0,453$, $p < 0,001$), DME ($\beta = 0,455$, $p < 0,001$), İYE ($\beta = 0,194$, $p < 0,001$) ve TE ($\beta = 0,304$, $p < 0,001$) tutumlarını anlamlı ve olumlu yönde etkilemektedir. Dolayısı ile bu araştırma öz kararlılık teorisini desteklemektedir.

Araştırmanın sonuçları dışsal ödüllerin motive edici olduğunu, içsel motivasyonu düşürmediğini, aksine arttırdığını ve dışsal motivasyonu öz kararlılık teorisinin öngördüğü şekilde derecelerine göre olumlu yönde etkilediğini ortaya koymaktadır

Dışsal ödül beklentisinin ÖKK çerçevesinde motivasyona etkisini inceleyen Türkçe yazında herhangi bir çalışmaya rastlanmamıştır. Yabancı yazında sadece bir çalışma bulunmaktadır (Hewett, 2016). Dolayısı ile bu araştırmanın yazındaki boşluğun doldurulmasına katkı sağlayabileceği ve yeni araştırmacılar için kaynak olabileceği değerlendirilmektedir. Araştırmanın bu katkılarının yanında “bütünleşmiş etkilenme” tutumunun ölçeğe dahil edilmemesi ve araştırma sonuçlarının karşılaştırılması için çok az çalışma bulunması



gibi kısıtları olduđu görölmektedir. ÖKK üzerinde yapılan çalışmaların hemen hemen tamamı dıřsal ödöllerin içsel motivasyon üzerindeki etkilerini incelemektedir (Gagne, Deci, 2005). Dıřsal ödöllerin ÖKK çerçevesinde motivasyona etkisini inceleyen yeni arařtırmaların yapılması beklenmekte ve önerilmektedir.

KAYNAKÇA

1. Amabile, J.M., W. Dejong and M.R. Lepper (1976) "Effects of Externally Imposed Deadlines on Subsequent Intrinsic Motivation", *Journal of Personality and Social Psychology*, 34(1), 92-98
2. Amborse, M.L. and C.T. Kulik (1999) "Old Friends, New Faces: Motivation Research in The Tyoos", *Journal of Management*, 25(3) 231-292
3. Bain, P. Vd. (2002) "Taylorizm, Targets and The Pursuit of Quantity and Quality By Call Centre Management", *New Technology, work and Employment*, 17(3), 170-185.
4. Büyüköztürk, ř. (2010) "Faktör Analizi: Temel Kavramlar ve Ölçek Geliřtirmede Kullanımı", *Eđitim Yönetim Dergisi*, 32, 470-483
5. Byron, K. And S. Khazanchi (2012) "Rewards and Creative Performance: A Meta-Analytic Test of Theoretically Drived Hypotheses", *Psychological Bulletin*, 138(4), 809-830.
6. Carey, L. (1988) *Measuring and Evaluating School Learning*, London, Allyn and Bacon Inc.,
7. Çapık, C. (2014) "Geçerlilik ve Güvenirlik Çalışmalarında Doğrulamayı Faktör Analizinin Kullanılması", *Anadolu Hemşirelik ve Sağlık Bilimleri Dergisi*, 17 (3), 96-103
8. Daft, R. (1997) *Management*, 4. Basım, Florida, The Dryden Press.
9. De Gieter, S. Vd., (2006) "Identifying Nurses Rewards: A Qualitative Categorization Study in Belgium", *Human Resources For Health*, 4, 8-15
10. Deci, E. (1971) "Effects of Externally Mediated Rewards On Intrinsic Motivation", *Journal of Personality and Social Psychology*, 18(1), 105-115
11. Deci, E. And R. Ryan (1985) "The General Causality Orientations Scale: Self-Determination in Personality", *Journal of Research in Personality*, 19(1), 109-134
12. Deci, E. vd. (1994) "Facilitating Internalization: The Self-Determination Theory Perspective", *Journal of Personality*, 62(1), 119-142
13. Deci, E., R. Koestner and R. Ryan (1999) "A Meta-Analytic Review of Experiments Examining The Effect of Extrinsic Rewards on Intrinsic Motivation" *Psychological Bulletin*, 125(6), 627-668.
14. Deci, E.L. and R.M. Ryan (2008) "Self-Determination Theory: A Macrotheory of Human Motivation, Development and Health ", *Canadian Psychology*, 49(3), 182-185
15. Dođan, A. (2019) "Dıřsal Ödöl Beklentisinin Öz Kararlılık Kuramı Çerçevesinde Motivasyona Etkisi : Bankacılık Sektöründe Bir Arařtırma" , Bursa Uludađ Üniversitesi, İşletme Anabilim Dalı, Yönetim ve Organizasyon Bilim Dalı, *Doktora Tezi*, Bursa
16. Erkorkmaz, Ü. Vd. (2013) "Dođrulamayı Faktör Analizi ve Uyum İndeksleri", *Türkiye Klinikleri J Med SCI*, 33, (1), 210-223
17. Eisenberger, R. And J. Cameron (1996) "Detrimental Effect of Reward: Reality or Myth?", *American Psychologist*, 5(11), 1153-1166
18. Eisenberger, R. And M. Selbest (1994) "Does Reward Increase or Decrease Creavity?", *Journal of Personality and Social Psychology*, 66(6), 1116-1127
19. Eisenberger, R., L. Rhoades and J. Cameron (1999) "Does Pay For Performance Increase or Decrease Perceived Self-Determinastion and Intrinsic Motivation?" *Journal of Personality and Social Psychology*, 77(5), 1026-1040.
20. Forgas, J.P., K.D. Williams and S.M. Latham (2005) *Social Motivation; Conscious and Unconscious Process*, Cambridge University Press.
21. Frey, B.S. and R.Jegen (2001) "Motivation Crowding Theory", *Journal of Economic Surveys*, 15(5), 589-611



22. Gagne, M. and E.L. Deci (2005) "Self-Determination Theory and work Motivation" , *Journal of Organizational Behavior* , 26(4), 331-362.
23. Gagne M.Vd. (2014) "The Multidimensional Work Motivation Scale: Validation Evidence in Seven Languages and Nine Countries", *European Journal of Work and Organizational Psychology*, 1-19
24. Gözüm, S. ve , S. Aksayan, (2003) "Kültürlerarası Ölçek Uyarlaması İçin Rehber", *Hemşirelikte Arařtırma Geliřtirme Dergisi*, 5 (1), 3-14
25. Greenberg J. (1987), "Reactions to Procedural Injustice in Payment Distributions: Do the Means Justify the Eds?" *Journal of Applied Psychology*, 72(1), 55-61
26. Harrison, F., (1978) *Management and Organizations*, Boston, Houghton, Mifflin Co.
27. Herzberg, F. (1968) "One More Time: How Do You Motivate Employees?", *Harvard Bussiness Review*, 46 (1), 53-62
28. Hewett, R. (2016) "Examining The Relationship Between Workplace Rewards and The Quality of Motivational Experience; A Self-Determination Theory Perspective", *Unpublished PhD.*, Scool of Management Royal Holloway, University of London.
29. Igalens, J. And P. Roussel (1999) "A Study of Relationship Between Compensation Package, Work Motivation and Job Satisfaction", *Journal of Organizational Behavior*, 20(7), 1003-1025
30. Kayacan E. (2016) , "X ve Y Kuşaklarının Motivasyon Kaynakları", İstanbul Üniversitesi Sosyal Bilimler Enstitüsü Çalışma Ekonomisi ve Endüstri İlişkileri Anabilim Dalı, *Doktora Tezi*, İstanbul
31. Kehr, H.M. (2004) "Integrating Implicit Motives, Explicit Motives and Perceived Abilities: The Compensatory Model of Work Motivation and Volition" *Academy of Management Review*, 29 (3), 479-499
32. Keser, A. (2006) *Çalışma Yaşamında Motivasyon*, Bursa, Alfa Akademi Basım Yayım Dağıtım.
33. Latham, G.P. and E.A. Locke (2007) "New Developments in and Directions For Goal-Setting Research" *European Psychologist*, 12(4), 290-300.
34. Lepper, M.R. and D. Greene (1979) *The Hidden Costs of Reward: New Perspectives on The Psychology of Human Motivastion*, Jhon Willey & Sons Inc.
35. Locke, E. A. (1968) "Toward A Task Theory of Motivation and Incentives", *Organizational Behavior and Human Performance*, 3(2), 157-189
36. Locke, E.A. (2004) "Linking Goals to Monetary Incentives", *Academy of Management Executive*, 18(4), 130-133
37. Luthans, F (1973) *Organizational Behavior*, 5. Baskı, McGraw-Hill
38. Mallett, C. Vd. (2007) "Sport Motivation Scale-6 (SMS-6): A Revised Six-Factor Sport Motivation Scale", *Psychology of Sport and Exercise*, 8, 600-614
39. Maslow, A. H. (1943) "A Theory of Human Motivation", *Psychological Review*, 50(4), 370-396
40. McClelland, D.C. (1987) *Human Motivation*, Cambridge, Cambridge University Press
41. Pfeffer, J. (1988) "Six Dangerous Myths About Pay" *Harward Business Review*, 76(3), 109-119.
42. Pinder C.C. (1998) *Work Motivation in Organizational Behavior*, 2. Baskı, British Columbia, Psychology Press.
43. Porter, L.W. and E.E. Lawler (1968) "What Job Attitudes Tell About Motivation", *Harvard Bussines Review*, 46(1), 118-126



44. Ryan, R. M. and J. P. Connell “Perceived Locus of Causality and Internalization: Examining Reasons for Acting Two Domians”, *Journal of Personality and Social Psychology*, 57(5), 749-761
45. Ryan, R.M., V. Mims and R. Koestner (1983) “Relation of Reward Contingency and Interpersonal Context to Intrinsic Motivation: A Review and Test Using Cognitive Evaluation Theory” *Journal of Personality and Social Psychology*, 45(4), 736-750.
46. Rynes, S.L., B. Gerhard and L. Parks (2005) “Personnel Psychology: Performance Evaluation and Pay For Performance” *Annual Review of Psychology*, 56, 571-600.
47. Serper, Ö. (2014) *Uygulamalı İstatistik*, 7. Baskı, Bursa, Ezgi Kitapevi,
48. Skinner, B.F. (1963) “Operant Behavior”, *American Psychologist*, 18(8), 503-515
49. Staw, B.M. Vd., (1980) “Intrinsic Motivation and Norms About Payment”, *Journal of Personality*, 48(1), 1-14
50. Tavşancıl, E. (2002) *Tutumların Ölçülmesi ve SPSS İle Veri Analizi*, 1. Baskı, Ankara, Nobel Yayınları
51. T.B.B., İstatistiki Raporlar, Banka Çalışan ve Şube Bilgileri, [https://www.tbb.org.tr / bankacılık /banka ve sektör bilgileri / İstatistiki raporlar / 59](https://www.tbb.org.tr/bankacılık/banka-ve-sektor-bilgileri/İstatistiki-raporlar/), aralık 2019
52. Van Den Broeck, A. Vd., (2013) “Unravelling The Importance of The Quantity and Quality of Workers Motivation For Well-Being A Person-Centered Perspective”, *Journal of Vocational Behavior*, 82(1), 69-78
53. Wang, J. ve J. Wang (2012) *Structural Equation Modelling: Applications Using Mplus*, West Sussex, UK, Jhon Wiley & Sons ltd.
54. White, R. W. (1959) “Motivation Reconsidered: The Concept of Competence”, *Psychological Review*, 66, 297-333
55. Yahşi, Y., S.Erdoğan, (2004) *SPSS Uygulamalı Bilimsel Araştırma Yöntemleri*, Ankara, Detay Yayıncılık,



http://www.turansam.com

TURAN-SAM: TURAN Stratejik Arařtırmalar Merkezi * TURAN-CSR: TURAN Center for Strategic Researches
TURAN-SAM Uluslararası Bilimsel Hakemli Dergisi; p-ISSN: 1308-8041, e-ISSN: 1309-4033; Yıl: 2020; Ay: Eylül; Cilt: 12/NAZ, Sayı: 47
TURAN-CSR International Scientific, Peer-Reviewed & Refereed Journal; p-ISSN: 1308-8041, e-ISSN: 1309-4033; Year: 2020; Month: September; Volume: 12/SUMMER, Issue: 47
DOI: http://dx.doi.org/10.15189/1308-8041

(30)

Dr. Öğr. Üyesi İbrahim Bora ORAN¹⁵⁰

DÜNYADA KORONAVİRÜS VAKASI GÖRÜLMİYEN ÜLKE ve BÖLGELER COUNTRY and REGIONS WHERE CORONAVIRUS CASE IS NOT SEEN IN THE WORLD

ÖZ

Dünyadaki birçok ülke, sosyo-ekonomik olumsuzluklar eşliğinde oldukça yıkıcı bir Coronavirüs (Covid-19) salgını tarafından kilitlenme ile karşı karşıya kalmıştır. Bütün zorluklara rağmen, ülkelerin bir yandan kendi topluluklarını koruma ve diğer yandan sağlık sistemi, gıda tedariki ve daha büyük ekonominin istikrarını sağlama mücadelesini başlatmıştır. Dünyanın en önemli ekonomik sektörlerinden biri olan turizm Covid-19 salgını tarafından tamamen durdurulmuştur. Gelişmiş toplumların temeli ve kalkınmanın itici gücü olan eğitimde, Covid-19 salgını nedeniyle şimdiye kadarki en büyük kesintiye yol açılmıştır. Dünyadaki bütün ülkeler ve Dünya Sağlık Örgütü (WHO), bu yeni virüsle ilgili bilimsel bilgileri sağlamak, virüsün yayılmasını ve etkilerini izlemek ve ülkelere ve insanlara sağlığı koruma önlemleri konusunda uyarılarda bulunmaya çalışmaktadır. Dünya böyle bir ortamda küreselleşen Covid-19 krizi ile mücadele ederken, bazı bölgelerdeki ülkeler ya çok daha az vaka ve hayatını kaybeden insan sayısı açıklamaktadır ya da bazı ülkelerde henüz vaka sayısı bulunmadığı bildirilmektedir.

Bu çalışma kapsamında, coronavirüs vakası görülmeyen ülkelerin özellikleri incelenerek, pandemiden korunmak için küreselleşme faaliyetlerinin dışında kalmanın etkisi irdelenmektedir. Bu açıdan Covid-19'un dünya çapında yayılmasında küreselleşmenin etkileri anlaşılmasına çalışılmaktadır.

Anahtar Kelimeler: Küresel Kriz, Coronavirüs, Covid-19, Salgın, Pandemi.

JEL Kodu: F6.

ABSTRACT

Many countries in the world have faced with a lockout by quite devastating Coronavirus (Covid-19) pandemic accompanied with socio-economic negativities. Despite all difficulties, the countries have started the struggle of protecting their own communities on one hand and providing the health system, food supply and stability of a bigger economy on the other hand. Tourism that is one of the most important economic sectors of the world has been completely ceased by Covid-19 pandemic. Covid-19 pandemic has ever caused the biggest interruption in the training that is the driving force of the development and foundation of the developed communities. All the countries in world and World Health Organization (WHO) are trying to provide scientific information related with this novel virus, monitor the spreading and impacts of the virus and give warnings to countries and people in regard to health protection measures. While the world is fighting with the globalizing Covid-19 crisis in such an environment, countries at some regions announce either smaller case number or number of people who lost their life or it is announced in some countries that there is no case yet.

Within the scope of this study, the impact of staying out of the globalization activities for being protected from the pandemic is discussed by examining the characteristics of the countries where coronavirus case is not seen. From this point of view, it is tried to understand the impacts of the globalization in spreading of Covid-19 all over the world.

Key words: Global Crisis, Coronavirus, Covid-19, Epidemic, Pandemic.

JEL Code: F6.

¹⁵⁰ ORAN, İbrahim Bora, Dr. Öğretim Üyesi, İstanbul Esenyurt Üniversitesi, İşletme ve Yönetim Bilimleri Fakültesi, Lojistik Yönetimi Bölümü, ibrahimoran@esenyurt.edu.tr, ORCID NO: https://orcid.org/0000-0002-0274-0921



GİRİŞ

Dünyada önce Çin’de başlayan coronavirüs salgını kısa süre sonra hızla yayılınca, Covid-19 pandemisi olarak etiketlenmiştir, ancak birkaç ülkede henüz herhangi bir vaka bildirilmediği görülmektedir. Dünyanın coronavirüs etkisindeki 188 ülkesinde bilim adamları, sağlık görevlileri ve hükümetler tarafından, insanlara korunma amacıyla fiziksel mesafenin korunması, maske takılması ve çok gerekli olmadıkça dışarı çıkılmaması teşvik edilirken, şimdiye kadar herhangi bir coronavirüs vakası bildirmeyen sadece birkaç ülke bulunması dikkati çekmektedir.

Günümüzde, 25 milyondan fazla insanın enfekte olduğu ve küresel boyutta hayatını kaybedenlerin sayısının 850.000 ulaştığı bir pandemi krizi sürecinde, hangi ülkelerde ve hangi nedenlerle henüz vaka görülmediği konusu tartışılmaktadır. Bu açıdan, dünyada Covid-19 pandemisinin kıtalar ve ülkeler bazında yayılımının karşılaştırıldığı veriler incelenmiştir. Sonra özellikle Sovyetlerin dağılmasından sonra bağımsızlığına kavuşmuş olan Türk Cumhuriyeti ülkelerinde en geç vaka bildirimleri olduğu ve bu sayıların da oldukça az olduğunu gösteren çalışmalar açıklanmıştır. Son olarak Okyanusya’da yer alan küçük ada ülkelerinde hiç vaka görülmediğine dair veriler aktarılmıştır. Bu konuda elde edilen bulgularla Covid-19’un yayılma seyri hakkında bir görüş elde edilmesi amaçlanmaktadır.

1. DÜNYADA CORONAVİRÜS YAYILIMI

Coronavirüs salgını 2019 yılının Aralık ayında ilk kez Çin’de ortaya çıkmıştır. Solunum yolu enfeksiyonu olarak görülen ve Covid-19'a neden olan virüs ilk olarak Wuhan kentinde tespit edilmiştir. Coronavirüs salgını, 2020'nin ilk aylarında büyük bir hızla tüm dünyaya yayılmaya başladı ve 11 Mart 2020’de Dünya Sağlık Örgütü (WHO) tarafından pandemi olarak ilan edilmiştir. ABD ve Avrupa ülkelerinde salgın Nisan ayında görüldü. Ancak, bu ülkelerde salgının hızı kesilmeye başladığı günlerde Latin Amerika ve Asya’da aniden vakalar görülmeye başlamıştır. Covid-19 günümüzde, 188 ülkede 25 milyondan fazla vaka ile dünya genelinde yayılmaya devam etmektedir ve bugüne kadar 860.000’den fazla insan hayatını kaybetmiştir.

Covid-19 vakaları çok sayıda ülkede artmaya devam ederken, ilk aylarda başlayan salgını bastırmak konusunda belirgin bir başarıya sahip olan diğer ülkelerde de enfeksiyonların yeniden artmaya başladığı görülmektedir. Latin Amerika ve Asya, şu anda en yüksek sayıda günlük vakaya sahip olan kıtalardır. Latin Amerika bölgesinde başta Brezilya, ABD’den sonra dünyadaki en fazla vaka sayısı olan ülke olmuştur. Vakalar Arjantin’de de giderek artmaktadır. Asya bölgesinde de Hindistan’da dünyada en yüksek aylık artış sayısı olarak Ağustos 2020’de vakaların yaklaşık iki milyon arttığı görülmüştür ve Eylül 2020’de Hindistan dünyanın üçüncü en yüksek ölüm sayısına ulaşmıştır. Orta Doğu bölgesinde İran’ın virüsten en fazla etkilenen ülke olduğu ve Irak’ta vakalarda artış yaşandığı görülmektedir. Güney Doğu Asya bölgesinde, Endonezya’da vakalar hızla artmakta ve bu ülke bölgenin en yüksek vaka sayılarına sahip olmaktadır. Afrika bölgesinde, Güney Afrika ve Mısır’da tarihte şimdiye kadar kaydedilen en büyük salgının yaşanmakta olduğu açıklanmaktadır (Şekil 1). Güney Afrika, vaka sayısı ile dünyadaki en yüksek sekiz ülkeden biri olmuştur (JHU, 2020). Kıtalar ve ülkeler bazında Covid-19 vakaları karşılaştırılmaktadır.

Şekil 1. Kıta Bazında Karşılaştırıldığında Covid-19 Vakaları

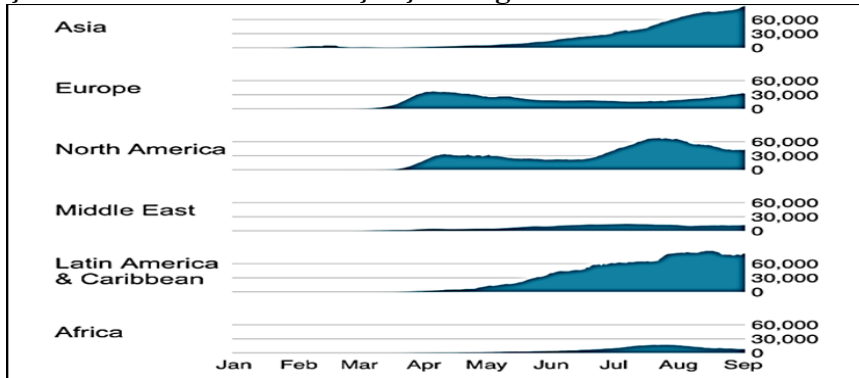



Kaynak: Johns Hopkins University, National Public Health Agencies Figures Last Updated 3 September 2020, 09:46 BST

Dünyada Eylül 2020 itibariyle ülkeler bazında Covid-19 pandemisinin yayılımı karşılaştırıldığında, ABD'nin dünyadaki Covid-19 vaka sayısı toplamının yaklaşık dörtte biri olan altı milyondan fazla koronavirüs vakasıyla pandemiden en olumsuz etkilenen ülke konumunda olduğu görülmektedir. ABD, 183.000 hayatını kaybeden insan sayısı ile dünyanın en yüksek insan bedeli yaşanan ülkesidir. Onu 123.000 vefat sayısı ile Brezilya, 67.000 vefat sayısı ile Hindistan takip etmektedir ve bu üç ülkede halen günde bin kişiden fazla insanın hayatını kaybetmeye devam ettiği görülmektedir (Tablo 1).

Son günlerde Avrupa'da Coronavirüs vakalarının yeniden yükselmeye başladığı ve bunun 2. dalga etkisi yarattığı izlenmektedir. Son 24 saat içinde Fransa 22, İspanya 42 ve Almanya 8 vefat sayısı ile bahardan bu yana en yüksek günlük vaka sayılarının yaşanmaya başladığı bir döneme girmiştir. Bu nedenle, Dünya Sağlık Örgütü (WHO) Avrupa'da hastalığın yeniden canlanacağı konusunda uyarılarda bulunmaya başlamıştır. WHO, ülkeleri özellikle gençler arasında artan vakaların önümüzdeki haftalarda hastalığı daha savunmasız yaşlı insanlara yayabileceği konusunda uyarılmaktadır.

Dünyada Covid-19 pandemisi hızla devam ederken ve her geçen gün daha fazla sayıda insanın hayatını kaybetmesine neden olurken, Sovyetlerin dağılmasından sonra bağımsızlığını kazanan Türk Cumhuriyeti ülkelerinde çok daha az görülmesi ve dünyadaki hemen hemen bütün küçük ada ülkelerinde henüz pandeminin yayılmaması dikkat çekmeye başlamıştır. Türk Cumhuriyetleri'nde turizm faaliyetlerinin çok fazla olmaması ve uluslararası ticaret faaliyetlerinin kontrol altına alınması ve küçük ada ülkelerinde ise coğrafi konumları itibariyle diğer ülkelere daha az sayıda insan giriş çıkışı olması ve dünyada pandeminin başladığı ilk aylardan itibaren gerekli önlemlerin başlatılmasının önemli etkileri olduğu düşünülmektedir.

En yüksek vaka sayısının görüldüğü Kazakistan'da (131.695) son 24 saat içinde hayatını kaybeden insan sayısı bildirilmemiştir. Kırgızistan'da vaka sayısı 44.135, Özbekistan 42.540, Azerbaycan 36.732 ve Tacikistan'da 8.654 vaka sayısı açıklanmıştır. Bu ülkelerde hayatını kaybeden insan sayısı 3 Eylül 2020 itibariyle toplam 3.874 kişidir ve son 24 saat içinde hayatını kaybedenlerin sayısı toplam 5 kişi olarak açıklanmıştır. Kazakistan'da oranların yüksek olmasının, Çin'de virüs başladıktan sonra bu ülke ile ticaret faaliyetlerinin devam etmesine, Tacikistan'da düşük oranlar bulunmasının ise bu ülkenin küreselleşme faaliyetleri en düşük ülke olmasına bağlı olduğu düşünülmektedir.

Tablo 1. Dünyada Ülkeler Karşılaştırıldığında Covid-19 Vakaları



Ülkeler	Vaka Sayısı	Vefat Sayısı	Son 24 Saatte Vefat Sayısı
<i>ABD</i>	6.011.042	183.610	1.025
<i>Brezilya</i>	3.950.931	122.596	1.215
<i>Hindistan</i>	3.853.406	67.376	1.043
<i>Rusya</i>	1.009.995	17.528	114
<i>Peru</i>	657.129	29.068	124
<i>Güney Afrika</i>	630.595	14.389	126
<i>Kolombiya</i>	624.069	20.052	389
<i>Meksika</i>	606.036	65.241	827
<i>İspanya</i>	479.554	29.194	42
<i>Arjantin</i>	428.239	8.971	241
<i>Birleşik Krallık</i>	338.680	41.514	10
<i>Fransa</i>	276.466	30.539	22
<i>İtalya</i>	271.515	35.497	6
<i>Almanya</i>	246.116	9.321	8
<i>Kazakistan</i>	131.695	1.878	0
<i>ÇİN</i>	90.442	4.734	3
<i>İsveç</i>	84.532	5.820	0
<i>Japonya</i>	69.599	1.319	12
<i>Kırgızistan</i>	44.135	1.060	0
<i>Özbekistan</i>	42.540	329	3
<i>Azerbaycan</i>	36.732	538	2
<i>Fildişi Sahili</i>	18.103	117	0
<i>Danimarka</i>	17.195	626	1
<i>Norveç</i>	10.871	264	0
<i>Tacikistan</i>	8.654	69	0
<i>Gabon</i>	8.538	53	0
<i>Haiti</i>	8.258	206	5
<i>Maldivler</i>	8.140	29	0
<i>Somali</i>	3.310	98	0
<i>Uganda</i>	3.112	32	0
<i>Fransız Polinezyası</i>	622	0	0
<i>Komor Adaları</i>	427	7	0
<i>Monako</i>	142	1	0
<i>Sejšeller</i>	135	0	0
<i>Fiji</i>	29	2	0
<i>Yeni Kaledonya</i>	23	0	0
<i>Lao Demokratik Cumh.</i>	22	0	0
<i>Dominika</i>	20	0	0
<i>Falkland Adaları</i>	13	0	0
<i>Montserrat</i>	13	1	0
<i>Anguilla</i>	3	0	0
DÜNYA TOPLAMI	25.884.895	859.130	279.338

Kaynak: WHO, 2020, Coronavirus Spread Around The World 03.09.2020

2. DÜNYADA COVID-19 GÖRÜLMİYEN ÜLKELER

Covid-19 pandemisinin başlamasından itibaren virüsün görülmediği ülkeler konusu devamlı olarak izlenmektedir. Virüsün yayılımındaki seyir beklenenin dışında gelişmektedir. Özellikle güçlü ekonomilerde en şiddetli etkilerin yaşanması ve sağlık mücadelesinde beklenen performansın gösterilememesi dünyanın dikkatini çekmiştir. Dünyada önemli sorunların daha ziyade en az gelişmiş olan ülkelerde yaşanmasına veya



çağdaş teknolojik olanakların en yüksek oranda kullanıldığı refah düzeyi yüksek olan gelişmiş ülkelerde en düşük oranlarda olumsuzluklar yaşanmasına alışkın olan dünyanın düzeni değişmiştir. Dünyanın en gelişmiş ülkelerinde artan vaka sayısı karşısında sağlık sistemlerinin çökmesi gibi çaresiz kalınan bir durumda, ülke yönetimleri tarafından acil ekonomik destek paketleri hazırlanmakta ve virüsten korunma kapsamında sıkı karantina yasakları uygulanmakta, mümkün olduğu kadar en az hasarla atlatmanın çareleri aranmaktadır.

Çin'in Wuhan kentinde Aralık 2019'da ortaya çıkan yeni tip koronavirüs Covid-19'un görüldüğü ülke sayısı Mart 2020'de 90'ı geçmişken, özellikle salgının İtalya'ya sıçramasının ardından Avrupa ülkelerindeki vaka sayıları hızla artarken, salgının merkezi Çin ile sınır komşusu olmalarına rağmen Orta Asya ülkelerinden Kazakistan, Kırgızistan ve Tacikistan'da da henüz virüse rastlanmadığından söz edilmektedir. Salgının Ortadoğu bölgesine yayılmasına yol açan İran'ın sınır komşusu Türkmenistan'ın yanı sıra Özbekistan da Covid-19'un görülmediği ülkeler arasında yer almaktadır. Bu durumun arka planında, küreselleşme faaliyetlerinin olduğu açıkça görülmektedir. Küreselleşme ile uluslararası sınırların açılması, uluslararası ticaretin serbestleşmesi sürecinde ortaya çıkan bir Koronavirüs salgını uluslararası hareketliliğin seyrine göre yayılarak bir kaç ay içinde küresel bir krize yol açmaya başlamıştır.

2020 yılının Nisan ayına gelindiğinde, Koronavirüsü salgını sebebiyle dünyada yaklaşık 50.000 kişinin ölümünün gerçekleştiği görülmektedir. Bu durumlar yaşanırken, dünyada virüs 183 ülkeye yayılırken, 9 ülkede ise Corona virüs vakasının tespit edilmediğinden söz edilmektedir. Virüsün görülmediği açıklanan ülkelerle ilgili olarak farklı iki görüş öne çıkmaktadır. Covid-19 teşhisi için gereken testlerin yapılmıyor olması veya gerçeklerin örtbas edilmesine yönelik sansür bulunduğu dair tartışmalardır. Bu tartışmaların ortaya çıkmasının en önemli nedenleri arasında, örneğin Türkmenistan'da 'Koronavirüs' sözcüğünü kullanmanın yasaklanmış olması gibi söylentilerin etkisi bulunmaktadır. Türkmenistan'da medyanın pandemiden söz etmesine izin verilmezken, söz edenlerin veya sokakta maske takanların gözaltına alındığına dair doğruluğu göreceli bilgiler yayılmaktadır. Virüsün görülmediği belirlenen ülkelere bir olan ve Çin'in sınır komşusu olan Tacikistan'da, Wuhan'da Corona virüsü ortaya çıkmasından hemen sonra 30 Ocak'ta Çin ile sınırın kapatıldığı, daha sonra Afganistan ve Özbekistan ile de tüm kapıların kapatıldığı, son olarak Covid-19 vakası tespit edilen Kırgızistan ile de sınır geçişlerinin yasaklandığı görülmektedir.

Nisan 2020'de henüz Corona virüsü vakasına rastlanmayan Yemen'de, önlemler kapsamında Türk İşbirliği ve Koordinasyon Ajansı Başkanlığı (TİKA) tarafından Covid-19 ile mücadele için sağlık çalışanlarına eğitim verilmesine başlandığı açıklanmaktadır. Aynı şekilde Kuzey Kore'de Covid-19 vakasına rastlanmaması hakkında, Çin'de virüsün görüldüğü dönemde de ticaret ilişkilerinin devam ettiği ve mal giriş çıkışları olduğu halde virüsün Kuzey Kore'de görülmemesinin mümkün olamayacağı düşünülmektedir.

2020 yılının Mayıs ayına gelindiğinde, verilere göre dünyada 15 ülke ve 11 adada tek bir enfeksiyon vakasının kaydedilmediği açıklanmaktadır. Bu virüsten etkilenmeyen ülkeler ve adalar sıralamasında; Komor Adaları, Kiribati, Lesoto, Marshall Adaları, Mikronezya Federal Devletleri, Nauru, Palau, Solomon Adaları, Tacikistan, Tonga, Türkmenistan, Tuvalu, Vanuatu, Kuzey Kore, Pitcairn, St. Helena Ascension, Tristan da Cunha (İngiltere), Amerikan Samoası (ABD), Wallis, Futuna Adaları (Fransa), Svalbard (Norveç), Noel adaları, Norfolk, Cocos Adaları (Avustralya), Niue, Tokelau, Cook Adaları (Yeni Zelanda) yer almaktadır.

Corona virüsün görülmediği bazı ülkelerin en önemli nedeni olarak coğrafi konumları da gösterilmektedir. Örneğin, Afrika'nın doğu kıyısında bulunan Komor Adaları veya Pasifik Okyanusu'ndaki Tuvalu gibi ada ülkelerinde virüsün potansiyel yayılmasını durdurmak için hızlı ve kararlı bir şekilde harekete geçilerek ülkeye giriş çıkışlar tamamen kapatılmıştır.

Temmuz 2020'de ise, beklenmeyen sonuçlar gelmeye başlamıştır. Avrasya Ülkeleri arasında, Azerbaycan, Özbekistan, Tacikistan, Kazakistan, Belarus, Moldova ve Ukrayna'da yeni tip koronavirüs (COVID-19) vakaları ve vefat sayısının artmaya başladığı görülmektedir.

27 Ağustos 2020 tarihine gelindiğinde halen Koronavirüs vakası görülmeyen küçük ada ülkeleri (IMF, 2020);



Şekil 2. Coronavirüs Vakası Görülmeyen Küçük Ada Ülkeleri (Eylül 2020)

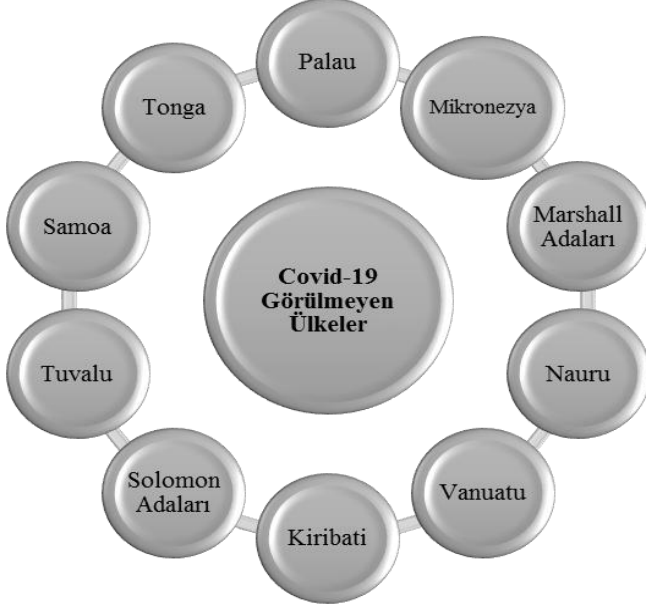

Kaynak: IMF, “Countries Without Covid-19”, 2020.

Palau: Okyanusya'da bulunan küçük bir ada ülkesidir ve Pasifik Okyanusu'nda Mikronezya'nın bir kısmını oluşturan 250 adadan meydana gelen bir cumhuriyettir.

Mikronezya Federal Devletleri: Okyanusya içerisinde Büyük Okyanus'un batı kesiminde yer alan ve toplam 607 adadan oluşan bir ülkedir.

Marshall Adaları Cumhuriyeti: Kuzey Pasifik Okyanusu'nda Hawaii ve Papua Yeni Gine arasında bulunan 31 adet yuvarlak ada grubu, 5 ada ve 1152 adet adacıktan oluşan bir ada devletidir.

Nauru Cumhuriyeti: Eskiden *Pleasant Adası* olarak bilinen, Güney Pasifik'te bulunan ve 21 km² yüzölçümü ile dünyanın en küçük ada ülkesidir.

Vanuatu Cumhuriyeti: Güney Büyük Okyanus'ta yer alan bir ada ülkesidir ve Volkanik kökene sahip olan bir takımadadır.

Kiribati: *Yılbaşına* ilk giren ülkedir. Ülkenin en doğusundaki Caroline Adası, Kiribati'nin milenyuma giren ilk ülke olması nedeniyle 'Milenyum Adası' olarak adlandırılmıştır.

Solomon Adaları: Papua Yeni Gine'nin hemen yanı başında bulunmaktadır ve 500 bin kişilik nüfusu irili ufaklı birçok adaya dağılmış durumdadır.

Tuvalu: Tüm doğal güzelliğine rağmen salgın öncesi de dünyada turistlerin en az tercih ettiği ülke durumundadır ve salgın sonrası da durumu değişmiş olmamıştır. Güney Pasifik'te yer alan bu ada ülkesinin tercih edilmeme nedeni olarak coğrafi uzaklığı gösterilmektedir ve dokuz adet mercan adasından oluşan bu Polinezya ülkesinin küresel ısınma nedeniyle yakın zamanda sular altında kalma riski bulunmaktadır.

Samoa: İki kısımdır. Birisi Doğu Samoa da denilen Amerikan Samoası diğeri ise kısmen Almanya taraftarı olup ancak bağımsız olan Batı Samoa'dır.

Tonga: 1970 yılında bağımsızlığına kavuşan, 169 ada ve mercan adasından oluşan bir ada ülkesidir.

Bu ada ülkelerinden örneğin Palau'da 2019 yılında 90 bin turist geldiği, bu sayının ülkenin nüfusunun beş katı olduğu ve turizmin ülke gayri safi yurt içi hasılasının yüzde 40'ını oluşturduğu açıklanmaktadır. Coronavirüs salgınından sonra bu durum değişmiştir ancak, Ocak 2020'nin başından bu yana, Pasifik'teki Dünya Sağlık Örgütü, ülkelerin COVID-19 tehdidine iyi bir şekilde yanıt vermelerini sağlamak için ortaklarla işbirliği içinde Pasifik Hükümetleri ve Sağlık Bakanlıkları ile yakın bir şekilde çalışmaktadır. Tablo 2'de 01 Eylül 2020 itibarıyla Pasifik verileri gösterilmektedir (WHO, 2020).



Tablo 2: COVID-19 Vakaları ve Ölümleri Bildirilen Ada Ülkeleri

Ülke Raporları	Toplam Vaka	Toplam Ölüm	İyileşen
<i>Amerikan Samoası</i>	0	0	0
<i>Cook Adaları</i>	0	0	0
<i>Guam</i>	1447	13	568
<i>Fiji</i>	29	2	22
<i>Fransız Polinezyası</i>	573	0	267
<i>Kiribati</i>	0	0	0
<i>Nauru</i>	0	0	0
<i>Yeni Kaledonya</i>	23	0	23
<i>Niue</i>	0	0	0
<i>Marshall Adaları Cumhuriyeti</i>	0	0	0
<i>Mikronezya Federal Devletleri</i>	0	0	0
<i>Kuzey Mariana Adaları (İngiliz Milletler Topluluğu)</i>	56	2	52
<i>Palau</i>	0	0	0
<i>Samoa</i>	0	0	0
<i>Solomon Adaları</i>	0	0	0
<i>Tokelau</i>	0	0	0
<i>Tonga</i>	0	0	0
<i>Tuvalu</i>	0	0	0
<i>Vanuatu</i>	0	0	0
<i>Wallis ve Futuna</i>	0	0	0
<i>Toplam</i>	2128	17	932

Kaynak: Covid-19 Pacific Islands Situation Reports (11.03.2020 – 01.09.2020)

Pasifik ülkelerinde, bir COVID-19 Pasifik Ortak Olay Yönetim Ekibi (JIMT) aracılığıyla DSÖ, kaynakları bir araya getirmek ve Pasifik ülkelerinin virüsün yayılmasını geciktirmeye ve COVID-19'un olumsuz sağlık ve sosyoekonomik etkilerini hafifletmeye hazır olmalarına yardımcı olmak için ortaklarıyla koordinasyon içinde çalışmaktadırlar;

- COVID-19 için hazırlık ve önleme mücadelesine dahil eğitimlerde, kriz yönetimi, klinik ve halk sağlığı sisteminin güçlendirilmesi, vaka ve iletişim yönetimini güçlendirmek, vaka izolasyonu ve karantina tesisleri kurmak, sağlık tesislerinde ve toplumda enfeksiyon önleme ve kontrolü konularında eğitim verilmektedir.

- Devletin ve toplumun tamamında müdahale planlanmasını yapmak ve uygulanmasını sağlamak için resmi ve özel sektörlerin birlikte çalışması.

- Vakaları test etmek ve tedavi etmek için gereken kritik laboratuvar ve tıbbi malzemeleri ve sağlık çalışanları için kişisel koruyucu ekipmanı temin etmek.

- Halkla iletişim kurmak ve kendilerini ve başkalarını, özellikle de savunmasızları ve en yüksek risk altındakileri koruma konusunda topluluklarla iletişim kurmak.

Küreselleşme sürecinin ticari faaliyetlerine katılımlarının mümkün olamayacağı kadar küçük olan okyanus ada ülkeleri, hem ada halkının diğer ülkelere giriş çıkışlarının hemen hemen hiç olmaması, hem de coğrafi konumlarının turizmi destekleyecek kadar ulaşımına yakın olmaması gibi nedenlerle dünya tarihindeki en büyük pandemilerden biri olan Covid-19 krizini en az hasarla atlama fırsatına sahip olmuşlardır. Bu ada ülkeleri arasında turizm gelirlerinin önemli olması nedeniyle turizmin durması nedeniyle yaşanan ekonomik kayıplar önlenememektedir. Bu konuda IMF tarafından ada ülkelerinin desteklenmesine yönelik paketler hazırlandıği açıklanmaktadır.



<http://www.turansam.com>

TURAN-SAM: TURAN Stratejik Arařtırmalar Merkezi * TURAN-CSR: TURAN Center for Strategic Researches

TURAN-SAM Uluslararası Bilimsel Hakemli Dergisi; p-ISSN: 1308-8041, e-ISSN: 1309-4033; Yıl: 2020; Ay: Eylül; Cilt: 12/NAZ, Sayı: 47

TURAN-CSR International Scientific, Peer-Reviewed & Refereed Journal; p-ISSN: 1308-8041, e-ISSN: 1309-4033; Year: 2020; Month: September; Volume: 12/SUMMER, Issue: 47

DOI: <http://dx.doi.org/10.15189/1308-8041>

SONUÇ

Bu çalışma kapsamında, önce dünyada Covid-19 pandemisinin küresel bir kriz haline geldiği günümüzde, dünyada yayılımının kıtalar ve ülkeler bazında karşılaştırılması yapılmıştır. Sonuç olarak, Çin’de başlayan pandeminin özellikle gelişmiş ekonomilerde yayılması ve çok şiddetli etkiler göstermesinin arka planında küreselleşmenin etkileri bulunduğu anlaşılmaktadır. Uluslararası ticaret ve turizm faaliyetlerinin etkisiyle salgının yayılımının yönlendiği açıktır. Küreselleşme faaliyetlerine uyum sürecinde daha az performans gösteren ülkelerde ise daha az etkileneceği görülmektedir. Coğrafi özellikleri nedeniyle ulaşımın daha güçlü olduğu Okyanusya’daki küçük ada ülkelerinde hiç vaka görülmemesinin asıl nedeni olarak, bu ülkelerde küresel ticaret faaliyetleri bulunmaması ve bu ülkelere giriş çıkışların son derece az olması gösterilmektedir.

KAYNAKÇA

1. IMF, 2020, “Countries Without Covid-19”, <http://www.imf.org> , (31.08.2020)
2. JHU, 2020, Johns Hopkins University, National Public Health Agencies Figures Last Updated 3 September 2020, 09:46 BST.
3. WHO, 2020, Covid-19 Pacific Islands Situation Reports (11.03.2020 – 01.09.2020)
4. WHO, 2020, Novel Coronavirus (COVID-19), Health Sector Preparedness & Response, Joint External Situation Report #24 – 24 July 2020, <https://www.who.int/westernpacific/emergencies/covid-19/pacific>, (03.09.2020).
5. WHO, 2020, Coronavirus Dashboard, “Coronavirus Spread Around The World”, 03.09.2020, <https://covid19.who.int/table>, (Erişim tarihi: 02.09.2020).



(31)

Dr. Öğr. Üyesi Mehriban MAMMADALİYEVA¹⁵¹
PIYANO EĞİTİMİNDE APLİKATÜR PROBLEMLERİ
APPLICATURE PROBLEMS IN PIANO EDUCATION

ÖZ

Makalede, öğrencilere aplikatür önerileri sunulmakla beraber sanatsal kaygılar doğrultusunda orijinal aplikatür seçme konusu açıklanıyor. Makalede, piyanist-öğrenciler için doğru aplikatürün gerekliliğini açıklar ve parmaklarını tuşeler üzerinde hangi şekilde serbest ve rahat olması için tavsiyeler sunulmakta, ayrıca mükemmel tuşeye ulaşmasından, ve en uygun aplikatürün bulma yollarından, ve aynı zamanda yeni tekniklerden bahsediliyor. Aplikatürün doğru şekillendirme prensiplerinden, çeşitli ekollerden gözlemlediğimiz yenilikçi, çağdaş ilkelerden; Dünya klasikleri bestecilerin aplikatür özelliklerinin örnekleri, ve onların çözüm yolların görselleri, genel anlamda aplikatür sorunlarının açıklanmasından bahsediliyor. Makalede, bazı piyano eserlerinin parmaklama olmayan aplikatür sorunlarını ön plana koyarak ifşa ediyor, ayrıca bir öğrenciye parmak okumayı nasıl öğretilir ve ona aplikatürün nasıl yaratılacağını ve yazılacağını öğretilmesinden bahsediliyor.

Makalede 1. Piyano eğitiminde aplikatür sorunlarından (parmak numaraları, piyano üzerinde doğru el çalışmaları ve b.); 2. Öğrenciyle aplikatür üzerinde metodik çalışmalardan (gam, arpej, tonalite bilgileri ve bu çalışmaları piyano üzerinde uygulama ve b.); 3. Bazı bestecilerin aplikatür prensiplerinden (Bach, Chopin, Liszt ve b.); 4. Pasajın eller arası doğru dağıtılmasından (notasyon üzerinde örnekler); 5. Aplikatür kurallarından - bahsediliyor.

Anahtar Kelimeler: el pozisyonu, piyanist, parmak numaraları.

ABSTRACT

The article, students are presented with application suggestions, and the subject of choosing an original application in line with artistic concerns is explained. The article explains the need for the right applicator for pianist-students, and offers advice on how to make their fingers feel free and comfortable, it also talks about achieving the perfect touch, and ways to find the most suitable applicator, as well as new techniques. From the principles of correct shaping of the applicator, from the innovative and contemporary principles we observe from various schools; Examples of world classics composers' application features, visuals of their solutions, and explanation of application problems in general are mentioned. The article exposes some of the piano pieces by putting the non-fingering applicator issues to the fore, as well as how to teach a student to read a finger and teach him how to create and write an applicator.

In the article, 1. Application problems in piano education (finger numbers, correct hand exercises on the piano and b.); 2. Methodical exercises with the student on the application (scale, arpeggio, tonality information and applying these studies on the piano and b.); 3. Some composers' application principles (Bach, Chopin, Liszt and b.); 4. The correct distribution of the passage between hands (examples on notation); 5. Application rules - mentioned.

Keywords: hand position, pianist, finger numbers.

¹⁵¹ Iğdır Üniversitesi; Güzel Sanatlar Fakültesi, Müzikoloji Bölümü, Müzik Bilimleri Anabilim Dalı; ORCID ID:0000-0002-5392-9572; email: magayeva722@gmail.com



GİRİŞ

Müzik sanatı zor ve karmaşık bir olgudur. Besteci tarafından bir biçimde müzik eseri oluşuyor, ve bu müzik eseri kağıda müziksel işaretler yardımıyla dökülerek yaşamaya başlıyor. Bu herkesin bakabilecek bir resim ve ya içinizden okuya bileceğiniz bir kitap değil. Yazılı bir müzik eserinin müzikal bir olay haline gelmesi için, yaratıcı şekilde besteci dışında başka bir kişiye, yani icracıya gerek duyması bilinmektedir. Sanatçı-icracısız müzik eseri sadece okunmayan işaretler olarak kalır. İstesnasız her icracı eser üzerine düşüncelerini, hissetme becerilerini, duygularını sergiliyor. Bunun yanında ürettiği teknik sorunların çözümlerini kullanarak eser üzerine kendi gölgesini bırakarak eseri somutlaştırıyor.

Sanatçı, bestecinin düşüncelerini, eserin duygusal ruh halini, sanatsal boyutunu açıklayarak, eserin teknik sorunlarını ve bu sorunların başta gelen aplikatür sorunlarını aşarak dinleyicilere aktarması gerekiyor. Bu nedenle, piyanistlerin eğitiminde doğru aplikatür geliştirmek büyük önem taşımaktadır. Doğru aplikatür, icracının teknik anlamda gelişmesini ve aynı zamanda onun sanatsal sıfatını gösteriyor. Profesyonel eğitici öğrencinin hangi parmakla icra ettiğini sadece görerek (dinlemeden bile) teknik anlamda gelişim düzeyini ve müzikal düşünme seviyesini hemen anlar.

Doğru aplikatür kullanımında iki yol izleniyor: 1. aplikatür kanunlarına göre “hesaplanır”: “do” tuşesi sol elin beşinci parmağı ile basılıyorsa, dolayısıyla “mi” sesine kadar mesafe “tersiya” (B.3) olduğundan dolayı üçüncü parmakla basmak gerekiyor. Aplikatür seçimine 2. yaklaşım, belirli sanatsal niyetleri güderek kurulan aplikatürdür. Doğal olarak tüm büyük piyanistler sanatsal niyetlerini gerçekleştirmek adına 2. yaklaşımı daha çok tercih ediyorlar. Piyanist her şeyden önce onun sanatsal düşüncelerini ifade eden aplikatürü bulmaya çalışmalıdır. Malesef, böyle bir aplikatür her zaman “rahat” bir aplikatür olmuyor, yani “rahat” aplikatür her zaman sanatsal tamliğini taşımaya bilir.

Aplikatürleri iki tür olarak ayırabilirim:

Üçparmaklı (ikinci, üçüncü, dördüncü parmaklar);

Beşparmaklı (tüm parmaklar).

Üçparmaklı aplikatür barok kökenli olarak biliniyor. Beşparmaklı aplikatür tahmini Liszt ve genelde romantikler zamanından miras olarak günümüze gelmektedir.

“Üç parmaklı” aplikatür piyanistlerin geçmiş dönemlerinde önemli yer alıyordu; piyano icranın – legato ve nerdeyse hareketsiz bir el kombinasyonu – piyanistlerin hemen-hemen çözülemeyen bazı problemlerden kurtarıyordu (beşinci ve dördüncü parmaklardan sonra). Daha sonra piyano icrasında önemli değişiklikler yapıldı: legato daha az bağlı olmaya başladı, bazı eserlerde legato-nun yerinenonlegato daha çok tercih edilmeye başladı, eller hareketlerinin serbestliğine kavuştu, elin beşinci parmağa atışı (toplama) yaygın olarak uygulanmaya başlandı. Bu durumda birinci parmağın çevirmesine gerek kalmadı, dördüncü ve ya beşinci parmaklardan sonra atlaması yeterli oldu. Böylelikle üç parmaklı aplikatür yavaş-yavaş arka planda kalmaya başladı (bunların hepsi el yapısıyla ve sanatçının bireysel özellikleriyle alakadardır).

Doğru aplikatür disiplini ilk günlerden itibaren öğrenciye alıştırmak, ayrıca, onu sürekli geliştirme gerekliliğini öğretmek gerekiyor. Yeni başlayan öğrencilerle aplikatür alıştırmalarını daha notasyonla tanışmadan önce başlaması gerekmekte. Piyanist aplikatür üzerinde çalışırken, onun esas sanatsal prensiplerini unutmamalı; yani – en iyi aplikatür-müziğide doğru bir şekilde iletmenizi sağlayan aplikatürdür.

*Aplikatürün ana prensipleri aşağıdaki gibi sıralıyalım :

-Fiziksel rahatlık prensipi, el rahatlığı.

-Piyanistin ruhu, karakteri, şahsi icra stili ile bağlı olan prensip.

-Elin bireysel özelliklerine bağlı olan aplikatür.

Bunların yanında aplikatür özelliklerini ne kadar bireysel prensiplerine bağlasak da, öğrencilere, ilk başta bir temel aplikatürün oluşması gerektiğini öğretmemiz gerekmekte. Gam, arpej, ikili notalar, akorlar gibi esas piyano teknikleri belli format aplikatüre sahipler, ve öğrenci bu formatın olduğunu bilerek bu tarz tekniklerin aplikatürlerinin temel becerilerine hakim olmasını bilmelidirler.

Aplikatür seçerken, öğretmen aşağıdaki kuralları dikkate almalıdır:



1. Parmakların doğal özelliklerini ön planda tutarak yönlendirmek. Her insanın el yapısı farklı olmak üzere parmaklar arası seslerin“eşleştirilmesi”için iřterek, doğru bir ses algılamaanlayışıyla yaklaşmak gerekiyor.

2. Eser üzerinde çalışmanın en başında doğru aplikatür seçilmesi; editör’ün ve bestecinin özel talimatlarını baz olarak davranmak gerekliliğini; esere uygun ve doğru aplikatür seçmek için sadece hızlı metronomla denemek; eserin zor kısımlarını parça parça deniyerek sonradan birleřtirmek gerekiyor.

3. Detaylara dikkat ederek, zor ve kapsamlı olan pasajları tersten çalışmak, yani sonundan başa doğru, zira küçük bir detay, zorluk çektiğimiz bir pasaj’da aplikatür sorununu aradan kaldırıyor.

4. Deneğim, bilinçli çalışmayla kazanılıyor. Doğru aplikatürdeneğimi biriktirerek bulabiliriz.Öğrenciye iyi bir aplikatür-ciddi bir teknik çalışmanın olduğunu anlatmak gerekli.

5. Daha hızlı ezbere ulaşmak için, aynı sekans ilerleyiři (İng. sequential progression) gruplarını, deęiřtirmeden aynı parmaklarla icra edilmesi gerekmekte.

6. Birinci ve beřinci parmaklar beyaz tuřlardan siyah tuřlara geçiř yapması gereken zamanda; ve bu durumda daha rahat pozisyona ulaşmak için; elimizi klavyenin içine doğru kaydırarak el pozisyonumuzu deęiřtiriyoruz.

7. Geniř pozisyonlarda elin fazla gerilmesi gereken esnekliđi elde etmediđi; parmakları seçerken ilk başta elimizin doğal ve parmaklarınıtoparlanmış bir şekilde olmasına dikkat etmemiz gerekli olduđu izleniliyor(bazen elin sıkışmış hali daha ahenkli notanın seslenmesine neden olabilir).

8. Her parmak doğal tuře ve seslenmesiyle kendi karakterini taşıyor. Baş parmak daha kuvvetli ağır olarak sayılır. Daha doymuş, zengin sesleri elde etmek için birinci ve ya üçüncü parmakla; yumuşak, hassas bir seslenmeye ulaşmak için, dördüncü ve beřinci parmaklarla; ağır, sert bir seslenen tersiya (üçlü aralık) gerekiyorsa üçüncü ve birinci; zayıf, yumuşak ve ince seslenen üçlü aralık-ikinci ve dördüncü parmaklarla dokunuluyor.

9. Öğrencinin karşısına çıkan zorluluklardan biri parmağın tuředen tuřeğe kaydırılmasıdır. Bu durum farklı pozisyon ve farklı tuře ister. Mesela: Beyaz tuřlardan beyaz tuřlara, siyahlardan siyahlara, siyahlardan beyazlara ve beyazlardan siyahlara. Parmağı kaydırırken onun en iyi açısını bulmamız önemlidir. Bu seslenmenin yumuşaklığına ulaşım sağlamakda önemli husustur.

Notalar gruplandırılma şekli büyük önem taşımakla beraber, eserin içinde bütün pasajlar ve teknik anlamda zor olan yerler gruplara dağıtmakta fayda var. Elimizi hiç kıpırdatmadığımız zaman tuřlara basarak bir çeřit nota grubu ortaya çıkıyor; elimizi sola ve ya sađa çekmemiz gerekiyorsa, bu andan itibaren farklı tekniksel pozisyon grubu gözlemliyoruz. Büyük olan pasajlarıbir kaç nota grubuna dağıtmak gerekmektedir. Bir gruplar 2, 3, 4 ve ya daha fazla notalardan oluşmaları mümkündür. Bütün grupların aplikatürleri kavranmış ve ezberlenmiş olduktan sonra, bir zincire bađlıyarak birleřtirilmesi gerekmekte.

Teknik gruplandırma dışında önemli gruplardan biri ritmik grubudur. Karřımıza çıkan 16-larla (ve ya üçlemeler, altılılar ve b.) kurulmuş bir pasajgenelde dördlü gruplarla hareket eder, fakat ritmik ve teknikgruplar arasında bazen hiç uyum sağlanılmıyor.Sanatsal anlamında icra zamanı teknik açısından deđil, ritmik gruplarıyla hareket etmek gerekmekte. Bu durumlarda teknik grupları üzerinde çalışmanın dışında ritmik çalışmalarıda sürdürmek gerekmektedir. Bunu elde etmekiçin vurgularıbelirtmemiz yeterlidir. Bazı eğitimciler tarafından aksanlarla çalışmak zararlı, sanatsal icranı mekanik ezberlemeđe ve pasajların tümlüğünü parçalamaya yol açma riskitaşıya bilir söyleniliyor. Amaç, sert ve kaba bir aksanlar’dan deđil, sanatsal, az belirgin ön plana çıkan ve onların renklerinin ve seslenmelerinin farklılıđını gösteren vurgulardır. Ritim gruplandırılmalar sadece vurguları belirter, çünkü vurgu kullanmadan çalışma sağlamak imkansız derecede geliyor.

J.S.Bach besteleme prensipleri. Tüm bestecilerin besteleme prensipleri farklı olmak üzere, el pozisyonların prensipleri’de farklı yaklaşım isterler. Büyük dahi, polifoni üstadı J.S.Bach eserlerinin elyazmalarında hiç bir aplikatür iřareti, ve ya parmak numarası belirtilmemiřtir. Notalarda yazılan aplikatür, editörlerin seçtiđi aplikatürlerdir, ayrıca eski müziğin clavier eserlerinde aplikatür pozisyonları bir takım spesifik özelliklere sahiptir.Örnek, baş parmağı kullanmadan gam tarzlı pasajların icra edilmesi. Bu durumda elin esnek kalması için, çikiřli dizilerde 3-4 3-4, iniřli dizilerde 3-2 3-2 parmaklar kullanılmaktaydı. Üçsesli



polifonik eserin içinde seslerin baęlılıęını kaybetmemek adına, ilk bařta ortadaki sesin hangi el ve hangi parmaklarla icra edileceęine karar veriliyor. Alt ses-sol el, üst ses-saę el, ortadaki ses saę ve ya sol el ile icra ediliyor (tek elde iki sesin yürütülmesi), yani baęlılıęını kaybetmemekadına eller arasında daęıtılıyor. Dört sesli polifonik eserde iki yol izlemektedir: 1) bir sesi tek el icra ederken dięer üç ses dięer el ile icra olunur (bu durumda legato'ya ulařmak zor ve hiç rahat olmayan bir aplikatürle karşı-karşıya kalıyoruz); 2) her iki el'de iki ses icra ediliyor. İkinci yol daha rahat ve kolay pozisyon kullanarak rahat bir şekilde sesleri icra eder. Legato-lu baęlı icra etmek gereken olan yerlerde elimizle yapamadığımız durumlarda pedal kullanmak zorunda kaldığımızı belirtmemiz gerekiyor. Bu durum, elin klavye ile kopmamasını saęlıyor ve elimizi serserbest hareketle yeni bir ses almaya yol aęıyor. Üçsesli ve dörtsesli polifonik eserler pedalsız bir şekilde öğretilmesi, yani polifonik eserlerde, mümkünse pedal çok nadir durumlarda kullanmak gerekmektedir. Örnek olarak Bach "Das Wohltemperierte klavier" I. bölüm f-moll füg'de pedal sanatsal anlam taşıyarak sadece zor yerlerin kopmaması için kullanılmakta.

Örnek 1.

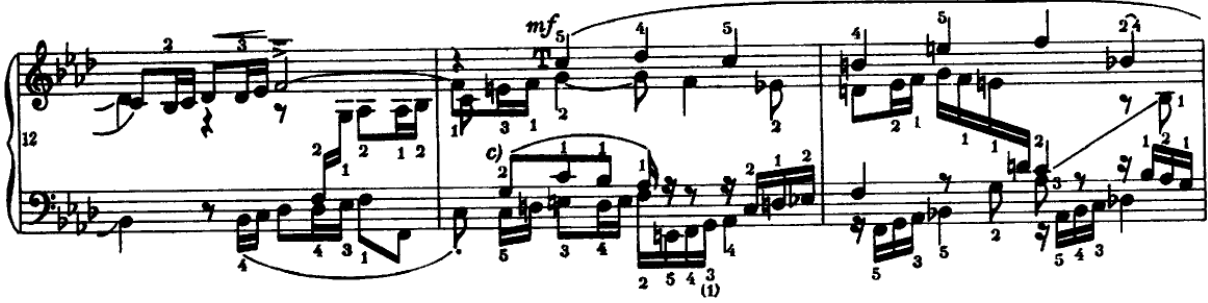

F.Chopin'in aplikatür prensipleri. Chopin'nin aplikatür prensipleri öncelikle teknik kolaylıktan deęil, estetik bir anlamdan kaynaklanmalıdır. Chopin kendi öğrencilerine sanatsal düşüncelerini ön plana koyarak (ahenklik, renklilik, ses çeşitlilięi) orijinal aplikatür önererek; mükemmel legato'ya ulařmak için Chopin elin farklı pozisyonların arayışındaydı. Bu prensiplere dayanarak Chopin baş parmaęı sadece ikinci veya üçüncü deęil, dördüncü ve beşinci parmaęın altına yerleştirilmesine izin veriyordu. Bununla beraber elin hafif öne doęru eğiminin kullanmasını önererek genel ses düzgünlüğünü saęlamış olmasını elde edebiliyordu. Chopin'in eserlerini inceliyerek siyah tuşelerde baş parmaęın çok fazla kullanılmasını görüyoruz, bu tarz aplikatür zamanında piyanistler arası bir devrim olarak kabul edilmiştir. Chopin'e göre mükemmel legato'ya aynı tuşta sessiz parmakları deęiřtirme yöntemi yol aęar. Aynı parmakla iki notaya basılması, yani aynı parmaęın iki farklı tuşeye aynı zamanda basılması akorun içinde daha kolay ve fazla notalara ulařmak mümkün olduğunu görüyoruz. Aslında Chopin klavisencilerin eski metodlarını uygulayarak cantilena eserleri (ve ya eser parçaları) için kullanarak ona yeni hayat veriyor. Chopin, dięer piyanistlerden farklı olarak, pasajların eller arası daęıtılma prensipini çok nadir kullanıyordu. Chopin'e göre notalar aynı seviyede seslenmesi için pasajlar tek elle icra edilmesi taraftarı olduğunu görüyoruz, fakat ařaęıda gösterilen Chopin op.10 № 4 etüdün bu parçasında tüm pasajı deęil, sadece sol elde olan tek do# notanı destek alarak, yani sol elden destek noktası olarak kullanabiliriz.

Örnek 2 (Chopin op.10 №4)

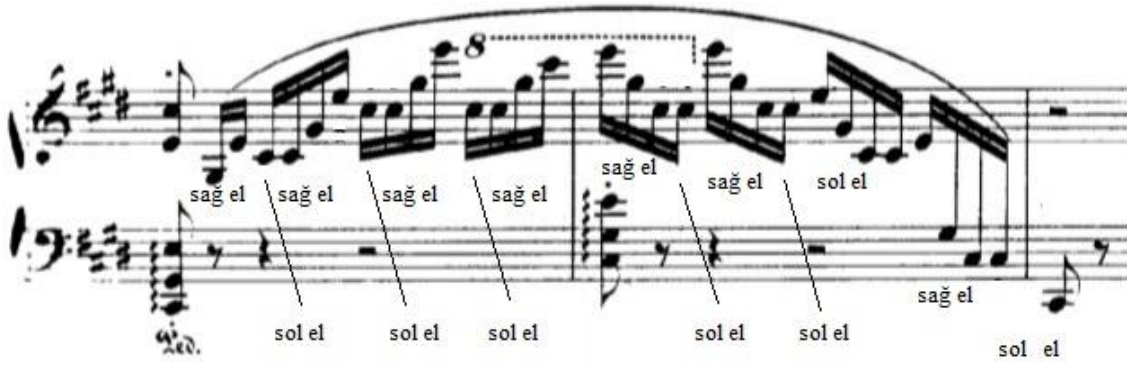

F.Liszt'in aplikatür prensipleri. Piyano, kısa sürede solma sesine sahip olan bir enstrümandır. Bu nedenle, Liszt enstrüman'ın eksikliklerini telafi etmesi için farklı yollar ve teknikler bulmak zorundaydı. Liszt, orta rejistrin ayrıcalığını ve daha önemli olduğunu reddederek, iyi ve ya kötü rejistr yok, piyano'da her rejistr ustaca kullanılırsa iyidir prensibini savundu. Liszt'in eserlerini icra ederken dikkat edilecek hususlar: pedal kullanımı daha ince; yarım-pedal, çeyrek-pedal, pedal-tremolo gibi pedal teknikler önerilmekte. Liszt, sanatsal anlamda tasarlanan düşüncüyü kaybetmemek açısından, uyumsuz pedal kullanmadan çekinmiyordu, tam tersi çeşitli sesleri, armonileri karıştırarak eserlerin gerekli yerlerinde bu şekilde kullanıyordu. Liszt'in eserleri piyanistin piyanodaki pozisyonu sabit olmasını talep eder, aynı zamanda serbest ve rahat olmasını, istenen herhangi bir hareket yumuşak ve esnek olmasını gerektirir. Liszt'in eserlerinde parmakları sürekli yuvarlak pozisyonunu (genelde barok dönemine ayıt olan aplikatür) sağlamak mümkün değil, zira el kastlanır ve hiç istenmeyen gerginlik kazanılır. Liszt, Chopin gibi sanatsal düşüncelerini ön plana koyarak teknik anlamda rahat olmayan aplikatürü tercih ediyordu, yani cümlemeye bağlı olan ve cümlemeden yaranan aplikatür: "Zor'a giden yol basit yollardan geçer" sözü, Liszt'in temel formüllerindedir. Liszt, birçok romantik bestecileri gibi pasajları, gamları iki el arasında dağıtılması taraftarıydı, fakat bu işlem dinleyici tarafından hiç hisedilmemesi gerekmektedir, fakat bu pasajlar ve ya gamlar sanki tek elle icra ediliyor gibi hissiyat yaratmalıdırlar. Gam ve arpejler Liszt'e göre piyano sanatında en zor teknik problemdir. Chopin'den farklı olarak aşağıda verilen örnek gördüğümüz üzere pasajın direkt olarak kendisi eller arası bölünmüş bir haldedir.



Liszt Sonat h-moll

Liszt Sonat h-moll

Piyano eğitiminde önemli konulardan biri olan doğru aplikatür (el pozisyonu), yani bir müzik aletinin icrasında parmaklar arası düzenleme ve onların değişim ardıcılığının çözüm yolundayız. Doğru aplikatür kullanma probleminde bir müzisyen'in sadece icrasını kolaylaştırmak için değil, aynı zamanda teknik



<http://www.turansam.com>

TURAN-SAM: TURAN Stratejik Arařtırmalar Merkezi * TURAN-CSR: TURAN Center for Strategic Researches

TURAN-SAM Uluslararası Bilimsel Hakemli Dergisi; p-ISSN: 1308-8041, e-ISSN: 1309-4033; Yıl: 2020; Ay: Eylül; Cilt: 12/NAZ, Sayı: 47

TURAN-CSR International Scientific, Peer-Reviewed & Refereed Journal; p-ISSN: 1308-8041, e-ISSN: 1309-4033; Year: 2020; Month: September; Volume: 12/SUMMER, Issue: 47

DOI: <http://dx.doi.org/10.15189/1308-8041>

ve sanatsal anlamda'da büyük önem taşıyan bu soruna öneriler sunarak tavsiyelerde bulunduk. Piyanocu eser üzerinde çalışmaya başlarken, ilk günlerden itibaren aplikatür problemini ilk plana koymasıyla, çözmesi gereken önemli hususlardan bahsedildi ve örnekler verildi.

KAYNAKÇA

1. Y. Miřteyn 2 bölümlü "Monografi"
2. A. Buasye "List'in dersleri"
3. G.G. Neygauz "Piyano icranın sanatından "
4. A. Nikolayev "Piyano pedagoji tarihinin yazıları"
5. V. Holopova "Güzel Sanat olarak müzik. Fenomen olarak müzik eseri"



(32)

Prof. Dr. řeniz ANBARLI BOZATAY¹⁵²; řzge SAVACI¹⁵³; Burak YAVAřAN¹⁵⁴
SİYASAL İKTİDARIN DOĞASINA ETİENNE DE LA BOÉTİE’NİN “GÖNÜLLÜ KULLUK
ÜZERİNE SÖYLEV”İ AÇISINDAN BAKMAK
LOOKING AT NATURE OF POLITICAL POWER FROM ETİENNE DE LA BOÉTİE’S “THE
DISCOURSE OF VOLUNTARY SERVITUDE”

ÖZ

Siyasal iktidarın doğası ve onun meşruluęu, geçmişten günümüze tartışılan bir konu olmuştur. Çalışmada söz konusu tartışma alanına, La Boétie’nin Söylevi üzerinden yapılacak olan bir değerlendirme ile katkıda bulunulması amaçlanmaktadır. Bu bağlamda siyasal kulluęa dönüşen süreçte, yalnızca siyasal iktidarın doğası değil, insan doğasının da incelenmesi gereęinden hareket edilmiştir.

Düşünürün, siyasal iktidarın kaynağına ve süregeliş biçimine getirdięi itiraz ve özgürlüğü tatmayan bir insan nezdinde itaatin gönüllü kulluęa dayalı bir itaate nasıl dönüştüğü, çalışmanın ilgi odağını oluşturmaktadır.

Anahtar Kelimeler: Gönüllü Kulluk, La Boétie, siyasal iktidar, rıza, itaat.

JEL Kodları: J31, K19.

ABSTRACT

The nature of political power and its legitimacy has been a subject of debate from past to present. It is aimed to contribute to the aforementioned discussion area with an evaluation to be made through La Boétie's Speech. In this context, in the process that turned into political servitude, it was taken from the necessity to examine not only the nature of political power but also human nature. The object of the thinker to the source of political power and the way it continues and how obedience turns into obedience based on voluntary servitude before a person who does not experience freedom is the focus of the study.

Keywords: Voluntary Servitude, La Boétie, political power, consent, obedience.

JEL Codes: J31, K19.

¹⁵² Prof. Dr. řeniz ANBARLI BOZATAY Balıkesir Üniversitesi İİBF Siyaset Bilimi ve Kamu Yönetimi Bölümü, sanbarli10@gmail.com

¹⁵³ řzge SAVACI Balıkesir Üniversitesi İİBF Siyaset Bilimi ve Kamu Yönetimi Bölümü Yüksek Lisans Öęrencisi, ozgesavaci@gmail.com

¹⁵⁴ Burak YAVAřAN Balıkesir Üniversitesi İİBF Siyaset Bilimi ve Kamu Yönetimi Bölümü Yüksek Lisans Öęrencisi, yavasburak@hotmail.com



GİRİŞ

Siyaset Biliminin önemli kavramlarından olan iktidar ve meşruiyet arasında ayrılmaz bir ilişki bulunmaktadır. İktidarların itaat edilen bir otoriteye dönüşmesine “meşruluk” imkân sağlamaktadır. İktidar, meşruiyet ve otorite kavramları arasındaki ilişkinin niteliği, toplumların sahip oldukları ideolojik tercihlere göre farklı biçimler alabilmektedir. İktidarın meşruluğu konusundaki görüş birliği, meşruluğun bir tür rasyonelleştirme aracı olduğu noktasındadır. Meşruluk kaynakları, din, gelenek, yasa vb. mevcut sistemi yeniden ve istenilen biçimde üretmeye yardımcı olmaktadır. Bu sürekli üretmenin, beraberinde itaati de ürettiği söylenebilir.

Çalışmada, siyasal iktidarın doğasına, Etienne De La Boétie'nin (1530-1563) “Gönüllü Kulluk Üzerine Söylev” adlı eseri üzerinden bakılmakta ve tartışma, yönetilenlerin iktidara itaatinin temelinde bir tür arzulanın yattığı noktasında ilerlemektedir. Siyasal iktidara karşı bu tür bir arzulanın temelinde, insan doğasına dair özelliklerin yattığı muhakkaktır. Düşünürü göre aslında insanın iktidarı meşrulaştırırken yararlandığı argümanlar, onu siyasal kulluğa götürmektedir. Dolayısıyla çalışmada, itaati mutlaklaştıran süreçler ve bu süreçlerin meşruluğa uzanan seyri, iktidarın doğasına ilişkin görüşlerle birleşerek değerlendirilmektedir.

1. ETİNNE DE LA BOÉTIE'DE GÖNÜLLÜ KULLUK KAVRAMI

İnsanlık tarihi boyunca, siyasal iktidar mefhumu ve siyasal iktidarın meşruluğunun kaynağı sorgulanmıştır. Siyasal düşünceler tarihi incelendiğinde, siyasal iktidar ve siyasal iktidarın kaynağını açıklamaya çalışan birçok görüşle karşılaşmaktayız. Bu düşüncelerden biri de La Boétie'nin “gönüllü kulluk” kavramıdır. La Boétie'nin siyasal iktidarı ve siyasal iktidarın meşruluğunu açıklamaya yönelik kullandığı bu kavram; yönetilenlerin “boyun eğme”, “rıza gösterme” ve hatta daha da ileriye giderek bunu “arzulanlarından” kaynaklanmaktadır (Kutluay, 2019: 11- 12).

Söylev'de savunulan düşünceye göre insan; aile içi iktidar ilişkilerinde doğal halinde olmalıdır. Çünkü aile içi iktidar güvenilirdir. Hatta insan, doğasının bir gerekliliği olarak aile ilişkilerini oluşturmaktadır. (Boétie, 2011: 26-27) Dolayısıyla La Boétie Söylev'de siyasal iktidarın kaynağına ilişkin eleştirilerde bulunmakta ve her tür iktidara karşı çıkmadığı sonucuna varılmaktadır.

La Boétie'ye göre insan, doğası gereği siyasal bir varlık değildir. İnsanın siyasallaşması bir kaza sonucunda gerçekleşmiştir. İnsanın siyasallaşması sürecinde Söylev'de anlatılan örnek olaylardan hareketle, herhangi bir kaza sonucu siyasallaşan insan, itaat etme eğilimine geçmektedir. Herhangi bir yolla yönetimi ele geçiren kişi, halk üzerinde gönüllü kulluğun ilk zincirini oluşturmaya başlamış olarak kabul edilmektedir. Gönüllü kulluk zincirinin ilk halkası olan birinci kuşak; doğasına aykırı olan itaat etme eğiliminde bulunduğu için ikinci kuşak, özgürlüğü hiç tanımayan bir halde yetişir. Dolayısıyla özgürlüğü hiç tatmayan, doğal durumundan habersiz bir nesil, itaat etmekten daha ziyade gönüllü kulluk etme eğilimi halinde karşımıza çıkmaktadır. Bu kuşak, iktidarı sevip benimser ve böylelikle iktidarın hegemonyası zora değil rızaya dayanır (Çelen, 2018:168). Burada önemli olan bir başka nokta ise bu gönüllü kulluğun devam etmesidir. Bu devamlılık, doğduğu andan itibaren eğitim ve alışkanlıklar aracılığı ile sağlanmaktadır. Gönüllü kulluğun devamı din, gelenek, yasalar, lidere duyulan hayranlık vb. gibi birçok araçla sağlanmaktadır. (Boétie, 2011:101-105). Bu araçların iktidarın meşruluğunu sağlama ve sürdürme noktasında işlevsellik üstlenen araçlar olduğu açıktır.

La Boétie herhangi bir siyasal iktidarın iyi olduğu fikrini savunmamaktadır. Çünkü ona göre yönetimi ele geçiren kişi tiranlaşacaktır. İster askeri güçle, ister aileden gelen vekaletle, isterse de seçimle olsun yöneticinin tiranlaşması kaçınılmaz bir sondur (Ağaoğulları, 1983:256-257). La Boétie Söylev'de iktidarın ortaya çıkış sürecinden ziyade, iktidarın devamlılığı ve yönetilenler ile ilgili açıklamalar getirmeye çalışmıştır. Halkın; yönetenler karşısındaki özgürlüğü için savaşmasının bile gerekmediğini, sadece özgürlüklerini istemelerinin dahi yeterli olduğunu fikrini savunmaktadır. Söylevdeki eleştirinin argümanları arasında, halkın özgürlüğünü istemiyor olması ve tirana direnmiyor oluşu gösterilmektedir (Yeniçeri, 2011:86-87).

Boétie, özgür bir doğaya sahip insanın nasıl olup da tiranlaşan bir iktidara boyun eğdiğini açıklarken eserinin adını taşıyan şu anahtar kavramdan hareket eder; Gönüllü kulluk. Çünkü insanlar ancak gönüllü



biçimde iktidara itaat ettiklerinde o iktidar hüküm sürebilecektir. Rothbard, insanların sınırlanması gerekli bir tirana karşı neden genel bir rıza gösterdiklerini ve bu suretle neden kendi sefalet ve tahribatlarını desteklediklerini sorarken, Boétie'nin bu noktada siyasal teorinin merkezi bir problemini esas aldığına ve teoriyi etkilediğine değinir. Boétie, sivil itaatsizliğin gizemine dikkat çekmiş ve dünyadaki insanların sürekli biçimde kendi köleliklerine rıza göstermelerini sorgulamıştır. Bu sorgulama, tüm zamanlarda ve tüm mekânlarda, toplumun küçük bir azınlığı olan yönetime neden itaat ettiği noktasında bir sorgulamadır (Rothbard, 1989:3) Boétie'nin insanların gönüllü kulluğunu açıklamaya yönelik argümanlarına bakıldığında öncelikli bunu, insanların serf olarak doğmalarına ve bu şekilde eğitilmelerine bağladığı göze çarpar. Düşünürü göre özgürlüğün kaybedilmesi, yürekliliği de o anda yok edecektir (Boétie, 1995:46).

Boétie'nin, yürekliliğini kaybeden insanların durumunu betimleyen açıklamaları, otoriter rejimlerde tepkisizleşen halk yığınlarının suskunluğunu hatırlatmaktadır. Ancak La Boétie'nin düşüncesi izlenirse, bu tür bir boyun eğmenin salt iktidarın zoruyla gerçekleşmediği görülecektir. Bu tür bir katlanma ona göre kitlenin gönüllü biçimde tiranı desteklemesiyle başlamakta ve tiran da şiddetini, boyun eğme derecesi oranında artırabilmektedir (Anbarlı, 2006:34). Boétie'nin belirtilen görüşleri itibarıyla kötümser bir düşünür olduğu söylenebilir. Kulluk psikolojisinden kurtulmanın yolunun bu psikolojiyi yeniden ve yeniden üreten devleti ortadan kaldırmak olduğunu açıkça ifade etmeyen yazar, ayrıntılarıyla bu kulluğun nedenleri üzerinde durmayı tercih etmiştir. Boétie'e göre gönüllü kulluğun devlet tarafından yaratılması sonucunda bir hegemonya kurulmaktadır ve hegemonyanın işlevi, Gramsci'nin kullandığı hegemonya ile aynıdır (Bobbio, 1988:115).

2.SİYASAL KULLUĞUN KABULÜ ve YÖNETENLER

La Boétie Söylev'de, istenmeyen fakat gerçek olan bir durumdan bahseder. Halkın içinden çıkan “küçük bir azınlık”, tirana destek olur ve tüm ülkeyi kulluk altında tutar. Bu küçük azınlık tiranın gözüne girmiş, tirana yaklaşmış ve şeflerini toplum için kötü olması gerektiği konusunda etkilemiştir. Bu küçük azınlığın çıkar sağladığı ama yine halkın içinden olan daha kalabalık bir grup vardır. Bu şekilde devam eden ve sayıları binleri aşan daha kalabalık alt gruplar oluşur. Bu gruplara daha fazla kötülük yapmaları için eyalet ya da maliye işlerinin yönetimini verirler (Boétie, 2011:52).

Ortaya çıkan piramit şeklindeki yönetim ağı ile üst tabakalarda yer alanlar kendilerinden aşağıda bulunanları kontrol altında tutabilmek amacıyla gönüllü kulluk etmeyi sürdürürler. Böylelikle her kademedeki küçük tiranlar grubunun meydana gelmesiyle kurulan düzen sahiplenilirken, hükmetme ilişkilerinin yeniden üretilmesi sağlanır (Çelen, 2018:172). La Boétie, halkı kulluklaştırmak ve tiranın işlerini yapmak için tirana yaklaşan bu kişilerin, kötü davranışları köylü ve esnaftan daha özgür olmadıklarını ifade etmektedir. Çünkü köylü ve esnaf sadece kendilerine söylenenleri yerine getirirken küçük tiranların ise tirana itaat etmenin yanı sıra tiranı hoşnut etmek, onun işlerini yapmak hatta adeta onun gibi düşünmek zorunda olduğundan özgür olamayacakları fikrini savunur. (Ağaoğulları, 1983: 270)

Etienne La Boétie'nin Gönüllü Kulluk Üzerine Söylev'i, Lourau'ya göre “kurumlaşmış ve içselleştirilmiş tahakküm ilişkilerine karşı şiddetli protesto”, Ağaoğulları'na göre de siyasal arenada çarpışan taraflardan birini desteklemek adına değil, siyasetin özünü açıklamak adına yazılan bir eserdir. Merkezinde, insanların itaat etmekle kalmayıp boyun eğmelerinin de istendiği bir düşüncenin yer aldığı eserde Boétie'nin amacı, tüm siyasal rejimlerin kötü olduğunu vurgulamak olsa da bu düşüncesi her tür otoriteyi yadsımaya varmaz. Aile içinde büyüklere itaati akla uygun görünürken, toplumun kaderini belirleyen iktidardan olumsuz biçimde söz eder. Ona göre haklı gösterilebilecek hiçbir rejim olmadığı gibi, iktidarın seçim, katılım ya da başka yollarla kazanılmış olmasının da bir önemi yoktur (Ağaoğulları, 1995:55).

Tüm bunlar ele alındığında La Boétie'nin, “kendi kendini kulluklaştıran halk” söylemi anlam kazanmaktadır. La Boétie, kulluk etmeyi kabul etmiş bir halkı, özgürlük alanına müdahalede bulunanlara karşı itiraz etmemekle, yapılan müdahaleyi onaylamakla ve hatta daha da ileriye giderek bunu arzulamak ile suçlamaktadır. (Yıldız, 2019:6) Bu noktadan hareketle; uzun yıllar boyunca farklı militarist grupların düşüncelerini ve eylemlerini meşrulaştırma aracı olarak kullanılan Söylev'deki eleştirinin asıl muhatabının halkın kendisi olduğunu söyleyebiliriz. La Boétie'ye göre, siyasal iktidarın kaynağı da halktır. Bu nedenle La



Boétie'nin kaleme aldığı ve süreç içerisinde revize ettiği düşünölen bu eser, bir başkaldırı metni olarak yorumlanmıştır. Ancak Söylev'den hareketle; La Boétie'nin siyasal iktidara karşı bir kitle hareketi başlatma niyetinde olmadığı da açıktır (Boétie, 2011: 65-67)

La Boétie, siyasal iktidarın varlığını devam ettirebilmesi için, halka hükmetme arzusundan ziyade halk nezdinde gönüllü kulluk olgusunun yerleşmesinin gerekliliğinden bahsederken siyasal açıdan meşruluğun önemini vurgulamaktadır (Ağaoğulları, 1985:185). Halk, egemen güce temsilci olması için yetki verirken eylemin süreklilik arz etmesini sağlar ve devlet bu şekilde varlığını devam ettirir (Ağaoğulları, Akal, & Köker, 1994:223). La Boétie Söylev'de, iktidarın gücünü tanımlarken, "Bir" in iktidarının ötesinde devlet gücünün ön planda olduğuna dikkat çekmektedir. La Boétie'ye göre asıl sorun, halkların gönüllü bir şekilde kulluk etmeyi ve boyun eğmeyi neden sevdikleridir. (Mairet, 2000, s. 228)

SONUÇ

Etienne La Boétie "Gönüllü Kulluk Üzerine Söylev" adlı eserinde, insanların siyasal iktidara itaatinin, gönüllü kulluğa varan biçimlerini açıklarken, yönetilenlerin siyasal iktidar karşısındaki kulluklaşma sürecinde iktidarın doğasından söz etmektedir. Bu söz ediş, bir olumlama değildir. Kaldı ki iktidarın haklılığını gösteren hiçbir rejimin olmadığı yönündeki görüşleri bu düşüncesini destekler niteliktedir.

Boétie'nin eseri incelendiğinde, iktidarın doğası noktasında ulaşılan sonuç, iktidara karşı bir kitle hareketi başlatmak değildir. Dolayısıyla, düşünür itaatsizlik çağrısı da yapmamaktadır. Boétie'ye göre iktidarın hükmetme arzusunun devamını sağlayan ana motivasyon ya da ana kaynak, siyasal meşrulukur. Egemen gücün meşruluğu konusunda halkta oluşan bilinç ve kanaat, eserin en çarpıcı vurgusu olmaktadır.

KAYNAKÇA

1. Ağaoğulları, M. A. (1983). Etienne De La Boétie İle Yapıtı "Gönüllü Kulluk Üzerine Söylev" in Kısa Bir Tanıtılması. *Ankara Üniversitesi SBF Dergisi*, 38(1), s. 246-275.
2. Ağaoğulları, M. A. (1985). La Boétie ve Siyasal Kulluk. *Ankara Üniversitesi SBF Dergisi*, 40(1), s. 173-214.
3. Ağaoğulları, M. A., Akal, C. B., & Köker, L. (1994). *Kral Devlet ya da Ölümlü Tanrı*. Ankara: İmge Kitabevi Yayınları: 88.
4. Ağaoğulları, M.A. (1995). "La Boétie ve Siyasal Kulluk", Gönüllü Kulluk Üzerine Söylev, İmge Yay.,2.b., Ankara, 1995.
5. Anbarlı, Ş. (2006). Baskıya Karşı Direnme Hakkı ve Sivil İtaatsizlik: Türkiye Örneği, Yayınlanmamış Doktora Tezi, İzmir.
6. Bobbio, N.(1988). "Gramsci ve Sivil Toplum Kavramı", (Çev. Mehmet Küçük), Sivil Toplum ve Devlet, Der. John Keane, Ayrıntı Yay., İstanbul.
7. Çelen, G. (2018). Étienne De La Boétie Üzerine Bir İnceleme. *Akdeniz İ.İ.B.F. Dergisi*(Özel Sayı), s. 155-179.
8. De La Boétie, É. (2011). *Gönüllü Kulluk Üzerine Söylev*. (M. A. Ağaoğulları, Çev.) Ankara: İmge Kitabevi Yayınları.
9. Kutluay, F. (2019). Siyasal Otorite Kavramının Tarihsel Seyri. *Nişantaşı Üniversitesi Sosyal Bilimler Dergisi*, 1-29.
10. Mairet, G. (2000). Padovaalı Marsilius'dan Louis XIV'e Laik Devletin Doğuşu. C. B. Akal (Dü.) içinde, *Devlet Kuramı* (s. 1-556). Ankara: Dost Kitabevi Yayınları.
11. Murray N. Rothbard, "Four Strategies for Libertarian Change", Tactical Notes No.6, ss.1-14, s.3, www.libertarian .co.uk
12. Yeniçeri, Ö. (2011). Konformizm, Yozlaşma ve İtaatsizlik. *Sosyoloji Konferansları*, 69-90.
13. Yıldız, M. E. (2019). Yasalarda Psikolojik Unsur Yaratılması ve Afiş Örnekleme. *Kritik İletişim Çalışmaları Dergisi*, 1(1), s. 43-64.



http://www.turansam.com

TURAN-SAM: TURAN Stratejik Arařtırmalar Merkezi * TURAN-CSR: TURAN Center for Strategic Researches
TURAN-SAM Uluslararası Bilimsel Hakemli Dergisi; p-ISSN: 1308-8041, e-ISSN: 1309-4033; Yıl: 2020; Ay: Eylül; Cilt: 12/NAZ, Sayı: 47
TURAN-CSR International Scientific, Peer-Reviewed & Refereed Journal; p-ISSN: 1308-8041, e-ISSN: 1309-4033; Year: 2020; Month: September; Volume: 12/SUMMER, Issue: 47
DOI: http://dx.doi.org/10.15189/1308-8041

(33)

Dr. Öğr. Üyesi Gülnara GOCA MEMMEDLİ*

TİFLİS'TE ŞAHSEY VAHSEY RİTÜELLERİ: 19. Yüzyıl ile 20. Yüzyılın Başlarında (Gazete Yazıları ve Hatıralar Işığında)

SHAHSEY VAHSEY RITUALS IN TBILISI: In the 19th century and beginning of the 20th century

ÖZ

Gürcistan'ın başkenti Tiflis şehrinde ve çevresindeki Borçalı, Karayazı bölgelerinde asırlardan beri Azerbaycan Türkleri veya Karapapaklar adlandırılan Türkler yoğun şekilde iskân etmektedirler. Günümüzde sayıları 500 bine ulaşan bu Türkler, Gürcistan coğrafyasında kendi varlıklarını sürdürmekte olup, dini-kültürel geleneklerini de sağlam şekilde devam ettirmektedirler. Özellikle, ülkenin yasal kurallarına riayet etmekle dini adet-örflerini korumakta ve dini ibadetlerini icra etmektedirler. Bu olgu göz önünde bulundurulmakla, bu makaleden amaç, Gürcistan'da Türkler tarafından icra edilmekte olan Muharremlik Şahsey Vahsey matem merasimlerini ıııklandırmaktan ibarettir. Müslüman Türklerin dinsel halk geleneklerinde önemli yer tutan taziyedarlık, aşure ayin ve merasimleri konu edinmektedir. Konu, Tiflis şehriyle ve 19. yüzyılın ikinci yarısı – 20. yüzyıl başları ile sınırlandırılmaktadır.

İlkin kaynaklar olarak, 19. yüzyıl Tiflis'in Rusça ve Gürcüce gazetelerindeki ilgi yazılar ve 20. yüzyıl başları sanat adamlarının hatıraları ele alınmaktadır.

Anahtar Kelimeler: Gürcistan Türkleri, İslam gelenekleri, Muharremlik merasimleri.

ABSTRACT

For centuries, Azerbaijani Turks or Karapapaks have been densely settled in the city of Tbilisi, the capital of Georgia, and the surrounding regions of Borchali and Karayazi. These Turks, whose number has reached 500 thousand today, continue their existence in the geography of Georgia and continue their religious-cultural traditions. In particular, they observe the legal rules of the country, maintain their religious customs and perform their religious practices. With this fact in mind, the purpose of this article is to illuminate the Muharram Shahsey Vahsey mourning ceremonies that have been performed by Turks in Georgia for centuries. It focuses on condolence, ashure rituals and ceremonies, which have an important place in the religious folk tradition of Muslim Turks. The subject is limited to the city of Tbilisi and the second half of the 19th to early 20th centuries.

As primary sources, the relevant articles in the 19th century Tbilisi's Russian and Georgian newspapers and the memories of early 20th century artists are handled.

Keywords: Islamic traditions, Muharram rituals, Turks in Georgia.

* Dr. Öğr. Üyesi; Ardahan Üniversitesi İnsani Bilimler ve Edebiyat Fakültesi; gulnara59@gmail.com; ORCID: <https://orcid.org/0000-0002-9942-2670>.



GİRİŞ

Hicri kameri 1215 – miladi 1801 yılından Gürcistan'ın Rusya'ya katılmasından sonra burada toplumsal-siyasal durum deęişmeye başlamasına rağmen, İslam, mevkisini elden vermemiřti. Yüzyılın başlarında Acara ve Ahıska-Cavahet bölgelerinin ön görülmesiyle “Osmanlı Gürcistan'ı” veya “İslam Gürcistan'ı” deyimleri kullanılmıřtı. Tiflis şehrinde, Borçalı - Karayazı bölgesinin köylerinde Müslümanlık önceki vüsatında uygulanmıřtı.

Özellikle, Tiflis etnik açıdan olduęu gibi, dini mensubiyet yönünden de çok çeřitlilik arz etmiřti. Burada Hıristiyanlıkla yan yana Müslümanlık da var oluşunu sürdürmekte idi. Şehrin Meydan, Ortaçala, Saburtala, Cırdahan vd mahallelerinde yerli Azerbaycan Türkleri, ayrıca İran'dan buraya çalışma amacıyla gelen Tebriz, Hoy Türkleri de yoğun şekilde bulunmaktaydı. Bunların yanında, Tiflis'te çok sayıda Kırım ve Kazan Tatarları da vardı. Bu Müslüman toplulukları her sene Muharrem ayında Kerbela şehitlerinin anısına derin hüznle merasimler düzenlemiřlerdir.

Dönemin Tiflis'te Rus dilinde yayımlanmıř “Kavkaz” Kafkas, “Novoye Obozreniye” Yeni İcmal, Gürcü dilinde “Droeba” Zamane, “İveria”, “Kvali” İz gazetelerinde Ramazan Bayramı, Kurban Bayramı, Nevruz Bayramı hakkında yazıların yanı sıra Muharremlik taziye, aşure merasimleri de izleksel olarak yansıtılmıřtır (Kavkaz 1852: 1–3; Droeba 1881: 2; İveria 1886: 2; Kvali 1895: 1).

“Kvali” – “İz” haftalık dergisinde Muharremlik matemi ile ilgili hatta hançeri kendi kafasına vuran çocuk tasvirli resme yer verilmiřtir (Kvali 1895: 1).

MATERYAL

Makalede, konuya bilvesile iliřkin olarak ařaęıda belirtilen ilkin kaynaklar, me hazlar irdelenmiřtir:

A- Tiflis gazetelerinin yazıları:

- “Müslümanların Muharrem bayramı” (röportaj), Kavkaz, Rusça, 1852 yılı
- “Şahsey Vahsey” (haber), Droeba, Gürcüce, 1881 yılı
- “Şahsey Vahsey” (haber), İveria, Gürcüce, 1886 yılı

B- Hatıralar:

- Tiyatro sanatçısı Mustafa Merdanov
- Tiyatro sanatçısı İbrahim Hüseyinzade
- Gazeteci-şair Memmed Hüseyin Bahtiyarlı

YÖNTEM

Yukarıda zikredilen gazete yazıları Rusçadan ve Gürcüceden Türkçeye tercüme edilerek analizi ve açıklaması yapılmakta iken, hatıralardan ilgili hisseler örnek alınarak konu çerçevesinde incelenmektedir.

BULGULAR

1. Gazete yazıları

1.1. Rusça “Kavkaz” gazetesinden – 8 Kasım 1852, sayı 69, s 1, 2, 3:



ФЕЛЕТОНЪ.

Мусульманскій Праздникъ Могаррамъ.

(Изъ записокъ кавказскаго старожила.)

.... Я былъ свидѣтелемъ этого праздника въ Шушѣ, гдѣ двадцать тому назадъ. Шушанъ торжественность, съ которою совершается Могаррамъ публично, подъ открытымъ небомъ, среди огромной толпы народа, нисколько возбуждала мое любопытство. Мнѣ захотѣлось узнать, чего ради обносится этотъ народъ, что значатъ эти безпреставные крики: Гей-даръ! Сеттаръ! Шахъ-сей! Нахъ-сей! И призывающаго одного старика Татарина, Ибрагима-муллу, слышавшаго между своими за большого ушника и грамотѣя и просившаго его разсказать мнѣ, что это за Могаррамъ и въ память чего онъ празднуется.

Вотъ, что мнѣ повѣдалъ татарскій ушникъ и грамотѣй.

«Мудрый пророкъ нашъ Магомедъ имѣлъ дочь Фатиму, которую выдалъ за преисллага своего пашестина Алія. Отъ этого брака въ 4-й годъ хиджры родился Имамъ Гуссейнъ. Моавія, властитель Дамаска, узнавши о рожденіи Имама Гуссейна пришелъ съ своею женою поздравить Магомедъ. Пророкъ, выслушавъ его поздравленіе, сказалъ: я очень радъ, тѣ дѣти моя родятъ сына, у ней и еще родятся

сынъ, и у тебѣ Моавія будетъ также сынъ, который истребитъ весь мой родъ. На это Моавія возразилъ: лучше я сдѣлаю себя имъ же енузомъ, нежели соглашусь имѣть такого сына. Нѣтъ, отвѣчалъ пророкъ, Богу угодно избрать твоего сына убійцею моихъ дѣтей, а да будетъ Его воля. Черезъ нѣсколько мѣсяцевъ жена Моавія родила сына Езида, а черезъ нѣсколько времени послѣ того и у Фатимы родился другой сынъ Имамъ Гуссейнъ, бывшій во время смерти только 6 мѣсяцевъ.

«Но возмстемъ пророку Магомеду и наследникамъ его Алію на седьмое небо, беззаконникъ Моавія возмущалъ ослѣпелъ у Имама Гуссейна, жившаго въ Куфѣ, престолъ Халифскій. Долго усилъ его оставался тщетнымъ, но наконецъ Алла доуверилъ, что Имамъ Гуссейнъ со всѣми своимъ семействомъ удалился въ Медину, а братья его Имамъ Гуссейнъ былъ ограбленъ конвою его женою Асюю, сама же умерла на изнурительныхъ мученіяхъ Моавія.»

«По смерти Моавія, въ 60-мъ году хиджры, послѣдовалъ ему сынъ его Езидъ Бекъ Моавія, престолонаследникъ беззаконнаго отца своего. Имамъ Гуссейнъ, жившій тогда въ Мединѣ, отказался признать его Халифомъ, за что узаконеніемъ Езида былъ принужденъ, подобно дѣву своему, бѣжать въ Мекку. Проводрисе жители Куфы, стращая Алію и пророка его Магомедъ, объявили Гуссейна притвирнымъ Халифомъ, а Езида изгнавъ съ престола и прислалъ Имама прибѣгать въ нѣзъ городъ со всѣмъ его семействомъ.»

«Имамъ Гуссейнъ, склонясь на желаніе проводрис-

нцевъ, въ 61-мъ году хиджры, съ семействомъ своимъ отправился изъ Мекки въ Куфу. Нечестивый Езидъ, протвиръ ирводрисъ Османовъ, узнавши объ этомъ, отправилъ противъ Имама войско подъ предводительствомъ Обейдуллы, который встрѣтилъ его въ 10-й день мѣсяца Могаррама, на пути въ Куфу, въ долиніи Кертельской. Во время происшедшаго между войсками Езида и Имама Гуссейна сраженія, число перивиръ вѣтъ Герръ, убѣдившись въ святости Имама, передался на его сторону; но за всѣмъ тѣмъ сраженіе кончилось въ пользу Обейдуллы и Имама Гуссейна со всѣмъ своимъ семействомъ и служителями засѣлъ въ вѣрникахъ мѣстѣ и долго защищался противъ невѣрныхъ, истреблявшихъ воушаъ несомнѣнно, который уголокъ жаждалъ спутниковъ Имама. Терпя отъ этого послышаннымъ мученія, невѣрныя умерали отъ жажды; на конецъ Имамъ Гуссейнъ предложилъ Обейдулѣ кончить войну поддникомъ. Алію угодило было, чтобъ бѣгъ сей рѣшился въ пользу злочестивыхъ ирводрисовъ; въ ночь Имама Гуссейна мужескаго пола, раненъ и самъ онъ наль на мѣстѣ; оставалъ же на немъ, малолѣтняя дочеря и невѣрница и женою сына Зейнолла-Абди, но бѣдѣли, не успѣвъ вѣрнѣе въ медонѣ. Между тѣмъ какъ нечестивый Обейдулла похвѣлъ къ Езиду съ честью Имама Гуссейна, самъ онъ также рашенно лежалъ на полѣ, ичеловѣкъ не столько отъ ранъ сколько отъ жажды. Въ это время 40 т. аскеровъ явились къ нему и предлагали свои услуги, но они ихъ не приняли, потому что имъ дѣлать въ образѣ

Yazı, “Фельетон” – “Felyeton” rubrikası, yani genel başlığı altında yer alır. Felyeton, dönemin gazetelerinde ilgi çekici konularda yazılan, sayının en geniş yazılarını ifade etmekte idi. “Мусульманский праздник Могаррам” – “Müslümanların Muharrem bayramı” başlığı ve “Из записок кавказского старожила” – “Kafkaslı ihtiyarın söylemelerinden” alt başlığıyla verilen bu izlenim röportajının müellifi belli değildir.

Makalenin en başında yazar, Şuşa şehrinde Muharremlik merasiminin tanığı olduğu notunu düşür. Şuşa, Azerbaycan'ın Karabağ bölgesinde bir şehirdir. Tasviriden anlaşıldığı üzere, “Kavkaz” gazetesi muhabiri Şuşa'da bulunurken kalabalık şekilde Muharremlik matem merasiminin tanığı olmuştur.

“Muharremlik, açık sema altında törenle düzenleniyor. Beni her şey ilgilendiriyordu. Halkın neden şöyle öfkelenişini, yüksek sesle söyledikleri Haydar, Settar, Şahsey, Vahsey kelimelerinin ne anlama geldiğini bilmek istiyordum. Kendi hemşerileri arasında büyük bilgin olarak bilinen İbrahim Molla isimli bir Türkü yanıma çağırdım, ondan Muharrem merasimleri hakkında bilgi vermesini istedim” (Kavkaz 1852: 1–3).

İbrahim Molla, gazeteciye Muharrem ayının onuncu günü olan Aşure gününde olaylar yaşandığı, İslam peygamberi Hz. Muhammed'in torunlarının haince katledilişi, Kerbela hüznü, İslam halifesi Hz. Hüseyin'in cennete müjdelenmesi, Fatıma, İmam Ali, İmam Hüseyin, İmam Hasan, Muaviye, Yezid hakkında, Kerbela şehrinde çıkan kanlı facia hakkında ayrıntılı bilgiler sunmuştur.

Rus gazeteci, merasimi seyretmek için şehir merkezine gelir. Merasim izlenimlerini şöyle anlatır: “Halk, durmaksızın Haydar, Settar, Ali medet, Şahsey, Vahsey, İmam Şehit, Sagi, Kerrar kelimelerini söylüyorlardı. Bu ilk isimler daha çok tekrar ediliyordu. Bana dediler ki, Haydar, Ali'nin sıfatlarıdır. Ali medet Ali yardımcımız olsun demektir. Şahsey, Vahsey Şah Hüseyin, Vay Hüseyin deyimlerinin kısaltılmış şeklidir. İmam şehit deyimi İmam öldürülmüştür demektir. Sagi kelimesiyle şerbet sunanlar kastediliyor” (Kavkaz 1852: 1–3).



Sonra Rus gazetesinde şunlar anlatılır: “Merasimin 10'uncu gününde öğlen zamanı meydanlarda birkaç çadır kuruldu. Saygın beyler, beyimler, hanımlar başta kendi yerlerini almışlardı. Meydanın bir tarafında çadra denilen siyah başörtüsüne bürünmüş kadınlar, diğer tarafında erkekler toplaşmışlardı” (Kavkaz 1852: 1–3).

Hz. Hüseyin ile askerlerinin şehit edilişlerinin temsili olarak şehir Meydanında Şebih temaşaları düzenlenmesi, mersiyeler söylenmesi, hüznün yürüyüşü sırasında insanların göğüslerine zincirle vurarak kan akıtılması, matem alayında Şahsey, Vahsey ünlemlerinin aralıksız olarak seslendirilmesi acımsı dille yansıtılmıştır (Kavkaz 1852: 1–3).

1.2. Gürcüce “Droeba” gazetesinden – 25 Kasım 1881, sayı 246, s 2:

მაგალი კვირის პარასკეს, 20 ამ თვის შვითან ბაზარს იქით, საცა მარანცოვის ქუჩა იწყება ხალათოვის ქარვასლის წინ ძალიან სანახავე რუა. მუხაშა დიდ ძალიან რანაზარის წინ იდგა და ბალონებშია ბანტის სანახავე იყო. ხალათოვის ქარვასლის ეზოში კოზილობის თათრები ხდილობდნენ შაჰსეი-მაჰსეის დღესასწაულსა. შაშვილებს წელამდე ეტირათ ხმალ-ხანჯალი და იცემდნენ თავ-პირში და გულზე; ჩამოსდიოდათ

წურწურით სისხლი და თან ვაფითობით იძახდნენ „შაჰსეი! მაჰსეი!“. ეს სიტყვები ალიის მამადიანების წმინდანების სახელებია, რომელთაც წამება მიიღეს. მიხილობაშებში ძალიან იციან ამ ცერემონიის გადახდა, თვით ბაქოშიაც ქუჩაში დადის ამისი პროცესია. აქ, ძალაქში სიარული აკრძალულია აქვთ ამიტომ ქარვასლიდამ დასისხლიანებულები ღონე მიხილები იქვე პირდაპირ წოვანოვის აბანოში შედიოდნენ.

“Şeytanpazar'ın ötesinde Voronsov sokağı başlayan yerde Halatov kervansarayı önünde tören vardı. Sokakta Türk halkı kalabalık idi. Kervansarayın avlusunda Kızıllbaş Müslümanlar Şahsey Vahsey merasimi düzenliyorlardı.

Kemer yerine kadar çıplaklaşmışlardı ve kemer-hançerle yüz-başlarına, göğüslerine vururlardı, kan su yerine akıyordu, Şahsey Vahsey diye bağırıyorlardı. Bu sözler Şii Müslümanların azaplara maruz kalmış mukaddeslerinin isimleridir” (Droeba 1881: 2).

1.3. Gürcüce “İveria” gazetesinden – 1 Ekim 1886, sayı 211, s 2:

ეს 27 სექტემბრიდამ მოსილენი-რობის დღესასწაული დაიწყო. ეს დღესასწაული იმართება მამადის შთაბოძებულ იმამების ხასანისა და ჰუსეინის პატრიის საცემლად და ჰქვიან სახელად „შაჰსეი-ეჰსეი“. სპარსეთში ამ დღესასწაულის დროს დიდ აზმა-ვია ხოლმე. აქაური სპარსელებიც არ ჩამორჩებიან ხოლმე უკან თავიანთ თანამოამეთ და გულშოდგინედ იხანჯლადენ თავსა და პირს. 27 სექტემბერს სპარსელნი შიიტები შეკრებილიყვნენ ქარვასლის ცრთეროს ბაღში

და იქ დიდის აზმით დღესასწაულნათ „შაჰსეი-ეჰსეიოზა“. ვახ. თუკუზის რეპორტიორი აზმაზს, რომ ჩვენ ენახეთ, ამ ბალიდამ გამოსულნი სპარსელები, რომელთაც შვი აბა-ლებები ეკვათ და გასისხლიანებული თუარი ფეშტამალები ჰქონდათ შემოკრულია. ამ სპარსელთ თავპირი სულ დასისხლიანებული ჰქონდათ ხანჯლებითაო. სპარსელნი მიდიოდნენ სიჩქარით წყლისკენ და იქ იხანდნენ გასისხლიანებულს თავპირსაო.

“25 Eylül'den Müslümanların bayramı başladı. Bu bayram, Muhammed'in devamçıları olan imamlar Hasan'a ve Hüseyin'e ihtiram alameti olarak düzenlenir ve Şahsey Vahsey adlanır...

Şii mezhepliler, Tiflis'in Harpuh bağına toplaşarak, Şahsey Vahsey diye sesleniyorlardı” (İveria 1886: 2).

2. Hatıralar

2.1. Mustafa Merdanov:



Tiflis kökenli görkemli sahne ustası, Azerbaycan'ın devlet sanatçısı Mustafa Merdanov'un (1894–1968) anılarından:

“Tiflis'te 15-e kadar taziye destesi vardı. Destelerden en güçlülere Tebrizliler, Karabağlılar, Şamahılılar, Tiflisliler ve Hoylular idiler” (Merdanov 1964: 17).

2.2. İbrahim Hüseyinzade:

Ünlü aktör, Gürcistan devlet sanatçısı İbrahim Hüseyinzade İsfahanlı (1897–1967) anılarında Tiflis'teki Muharremlik merasimini şöyle tasvir etmiştir:

“Güneylilerin, Dilmanlıların, Hoyluların, Tebrizlilerin desteleri halis Tiflislilerin – Kalelilerin destesini çıktuktan başka İrevanlıların ve Nahçıvanlıların desteleri kifayet etmiyor, Halatov kervansarayında beş katlı binada her katın kendine mahsus bir destesi, yani tekyesi var idi...”

Birbirlerinin bahislerine Tasure ve Aşure günlerinde muhtelif şebihler tertip ederlerdi. Bu şebihlerden İmam Hüseyin, Hazret Abbas, İmam Zeynelabidin, Bimari Kerbela, Cenabi Kasım, Cenabi Ali Ekber, Cenabi Zeynep, heymegâhlar, Müslim balaları, zücenahlar, Kasım otaklar, muhtelif tuğlar, yezit, şümür ve onların koşunları ve saire şebihler süsleyip büyük bir tiyatro şekline salmakla beraber, hatta Aşure günlerinde Kabristanlık meydanında bu şebihleri nümayiş ettirirlerdi” (Gürcistan Kültür Tarihi Müzesi arşivi 1957: 8–9).

2.3. Memmed Hüseyin Bahtiyarlı:

Tiflis'in Şeytanpazar mahallesinde yaşamış, Gürcistan'ın emektar gazetecisi onursal unvanını kazanmış şair, dramaturg Memmed Hüseyin Bahtiyarlı'nın (1913 - 1998) hafızasından:

“Şeytanpazar'da, şimdiki Meteh köprüsünün yerinde Şah Abbas camisinin azametli binası yerleşirdi. Bu binanın içerisindeki mimarlık sanatının nefis nakışları buraya gelen seyyahları özüne celp ederdi. Mescitlerin kapılarından, minarelerinden kara elemeler asılıydı. Bu, Muharremliğin başladığını bildiren alamet idi. Aşura günü hiç kes elini aktan karaya vurmazdı...”

Nezirleri olan balaca çocukların kafalarını çertmek için ebeveynler sırayla buradaki berberlere müracaat ederlerdi. Şah Abbas camisinin karşısında zincir vuranlar, baş yaranlar, sine vuran desteler, şebih oyuncularını ayının icrasını sabırsızlıkla bekliyorlardı...

Zincir vuranlar destesinin başçısı:

Hüseyin'e gökler ağlar, yer ağlar

Betuli Mustafa peygamber ağlar

növhesini söyler, göğüslerine zincir vuranlar da bu sözleri tek ağızdan okuya okuya hareket ederlerdi.

Kafa yaranların, sine vuranların deste rehberi isyan edici sesle:

Nasıl kan ağlamasın taş bu gün

Kesilmiş yetmiş iki baş bu gün

diye diye Mirzaev Hamamı tarafa, oradan da Mirza Şefi Vazih sokağına dönen zaman kafalarını yara yara kabristanlığa taraf yürüyorlardı” (Bahtiyarlı 1992: 4).

SONUÇ

Milletin, toplumun varlığını sağlayan başlıca etmen, evrensel bir olgu olan dindir, dini inancın sağlam şekilde korunmasıdır. Bu makalede örnek getirdiğimiz bulgular, Gürcistan coğrafyasında toplu ve yoğun bir şekilde yaşamlarını sürdüren Türk topluluğunun Sovyetler öncesi dönemlerde İslami değerlere sadık kaldıklarını bir daha kanıtlamaktadır. Sovyet döneminde İslam dini ibadetlerin yasaklanmasına rağmen, günümüzde de Tiflis şehrinde, Borçalı-Karayazı-Karaçöp illerinde ve diğer bölgelerde İslam inancının, kültürü ve eğitiminin korunduğu görülmektedir. Bu, öncelikli olarak geleneksel dinsel adetlerin, merasimlerin icrasının umum halk kapsamında icra edilmesinde tezahürünü bulmaktadır.

Azerbaycan'da olduğu gibi, Gürcistan'da da törenle icra edilen Muharremlik taziyevarlığı halkın imamlara gösterdiği büyük tazimden ileri gelmektedir. Bu faciayı zihinlerde yaşatmak için mersiye, şebih



<http://www.turansam.com>

TURAN-SAM: TURAN Stratejik Arařtırmalar Merkezi * TURAN-CSR: TURAN Center for Strategic Researches

TURAN-SAM Uluslararası Bilimsel Hakemli Dergisi; p-ISSN: 1308-8041, e-ISSN: 1309-4033; Yıl: 2020; Ay: Eylül; Cilt: 12/NAZ, Sayı: 47

TURAN-CSR International Scientific, Peer-Reviewed & Refereed Journal; p-ISSN: 1308-8041, e-ISSN: 1309-4033; Year: 2020; Month: September; Volume: 12/SUMMER, Issue: 47

DOI: <http://dx.doi.org/10.15189/1308-8041>

gösterileri, merasimler, ayinler gerçekleştirilmektedir. Şehitlerin hatırasını anma, hüzün, matem motifi günümüzde de geçerliliğini korumaktadır.

KAYNAKÇA

1. **Bahtiyarlı**, M. H. (1992). Şeytanpazar vakaları. Gürcistan, gazete. Tiflis, sayı 17.
2. **Droeba** (1881). დროება Zamane, Gürcüce gazete. Tiflis, 25 Kasım, sayı 246. Gürcistan Milli Kütüphanesi arşivi, 34/09.
3. **Hüseynzade**, İ. H. (1957). Tiflis Azerbaycan tiyatrosu tarihinden. Gürcistan Kültür Tarihi Müzesi arşivi, dosya 3/15049.
4. **İveria** (1886). ივერია, Gürcüce gazete. Tiflis, 1 Ekim, sayı 211. Gürcistan Milli Kütüphanesi arşivi, 442/09.
5. **Kavkaz** (1852). Кавказъ Kafkas, Rusça gazete. Tiflis, 8 Kasım, sayı 69. Gürcistan Milli Kütüphanesi arşivi, 67/09.
6. **Kvali** (1895). კვალი İz, dergi. Tiflis, sayı 31. Gürcistan Milli Kütüphanesi.
7. **Memmedli**, Ş. B. (1997). Gürcistan halk artisti İbrahim İsfahanlı. Tiflis: Ziya neşriyat.
8. **Merdanov**, M. A. (1964). Hatıralarım. Bakü: Azerneşr.
9. http://dspace.nplg.gov.ge/bitstream/1234/165121/1/Droeba_1881 (erişim 20.08.2020).
10. http://dspace.nplg.gov.ge/bitstream/1234/215128/1/Kavkaz_1852 (erişim 20.08.2020).
11. http://dspace.nplg.gov.ge/bitstream/1234/41595/1/Iveria_1886 (erişim 20.08.2020).
12. https://tr.wikipedia.org/wiki/Kerbela_Olayı (erişim 20.08.2020).



http://www.turansam.com

TURAN-SAM: TURAN Stratejik Arařtırmalar Merkezi * TURAN-CSR: TURAN Center for Strategic Researches
TURAN-SAM Uluslararası Bilimsel Hakemli Dergisi; p-ISSN: 1308-8041, e-ISSN: 1309-4033; Yıl: 2020; Ay: Eylül; Cilt: 12/VAZ, Sayı: 47
TURAN-CSR International Scientific, Peer-Reviewed & Refereed Journal; p-ISSN: 1308-8041, e-ISSN: 1309-4033; Year: 2020; Month: September; Volume: 12/SUMMER, Issue: 47
DOI: http://dx.doi.org/10.15189/1308-8041

(34)

WidadMasaudOmar ALGHIES*¹⁵⁵; Lütfi İNCİKABİ**¹⁵⁶

LİBYA MATEMATİK DERS KİTAPLARI ve PROGRAM UYUMLULUĞUNUN KARŞILAŞTIRILMASI

COMPARISON OF LIBYAN MATHEMATICS TEXTBOOKS and PROGRAM COMPATIBILITY

ÖZ

Bu araştırma ile Libya’da 7,8 ve 9. Sınıfta okutulan matematik ders kitabının mevcut ders müfredatı arasındaki ilişkiyi ortaya koymayı amaç edinmektedir. Bu bağlamda bu çalışma, Libya’da kullanılmakta olan ortaokul matematik ders kitaplarında matematiksel konuların nasıl kavramsallaştırılıp ele alındığına dair ayrıntılı bir resim sağlamak için matematik konularının içeriklerini, sunumunu ve yer verilen soruları analiz etmeyi amaçlamıştır.

Çalışma sonucunda matematik ders kitaplarının içeriği, ele alınan konular, konuların sıralanışı ve konuların kitaptaki boyutu (sayfa sayısı) ve matematik programında ayrılan ders süresi ile ilişkisi ortaya konulmuştur. Çalışma sonucunda elde edilen bulgulardan ders kitabının program ile uyumlu olduğu sonucuna varılmıştır.

Anahtar Kelimeler: Libya Matematik Ders Kitabı İncelemesi.

ABSTRACT

This study, it is aimed to reveal the relationship between the current course curriculum of the mathematics textbook taught in Libya in 7.8 and 9th grade. In this context, this study aimed to analyze the content, presentation and the questions of the mathematics topics in order to provide a detailed picture of how mathematical issues are conceptualized and handled in secondary school mathematics textbooks used in Libya.

As a result of the study, the content of the mathematics textbooks, the topics covered, the order of the topics and the size of the topics in the book (the number of pages) and the relationship between the duration of the mathematics program were revealed. From the findings obtained as a result of the study, it was concluded that the textbook is compatible with the program.

Keywords: Libya Mathematics Textbook Review.

¹⁵⁵*Widad Masaud Omar ALGHIES Doktora Öğrencisi

¹⁵⁶ **Kastamonu Üniversitesi Öğretim Üyesi



GİRİŞ

Libya Matematik Ders Kitaplarının incelenerek eğitim müfredatı arasındaki ilişkinin karşılaştırmalı olarak ele alındığı bu çalışmada öncelikle Libya eğitim sistemini ele almakta fayda bulunmaktadır. Libya'daki eğitim sisteminin yapısını anlamak, seçilen ders kitaplarının analizini anlamada yardımcı olacağı düşünülmektedir. Dünyadaki herhangi bir toplumda, eğitim sistemi mevcut sosyoekonomik ve politik sistemle bağlantılıdır (Obeidi, 2001, s. 31). Bu durum Libya toplumu içinde geçerlidir. Bu nedenle, eğitim bir toplumun kendi dilini ve kültürünü yaymada önemli bir rol oynamaktadır (Otman ve Karlberg, 2007).

20. yüzyıldan önce, Libya olarak bilinen ülke Osmanlı İmparatorluğu'nun (1551-1911) yetkisine girmiştir. Bu dönemde kitle eğitimi eyaletin öncelikli sorunları arasında değildi. Bu dönemde eğitim din içerikli idi (Otman ve Karlberg, 2007). 1890'da Osmanlı İmparatorluğu Arapça, Türk dili, Türk tarihi ve matematiğini içeren bir müfredat başlattı ve bunlar Türkçe öğretmenleri tarafından Türkçe olarak öğretilmiştir (Otman ve Karlberg, 2007). 1911-1943 yılları arasında İtalyan kolonizasyonu döneminde ikinci bir eğitimsel müdahale gerçekleşmiştir (Otman ve Karlberg, 2007). 1911 yılından itibaren İtalyan dili ve kültürünün öğretildiği on iki İtalyan okulu bulunmakta idi. Daha sonra 1943-1951 yılları arasında İkinci Dünya Savaşı'ndan sonra İngiliz ve Fransız yönetimleri güdümüne giren Libya da İngiliz ve Fransız eğitim müfredatları uygulanmıştır. (Agnia, 1996; Otman ve Karlberg, 2007; Wheeler, 1966).

Bu tarihsel geçmiş Libya'da eğitim sisteminin birçok değişikliğe uğradığı ve defalarca müfredat değişikliği yaşadığını göstermektedir. 1951 yılında Libya Krallığı tarafından tüm Libyalılara istisnasız okulda eğitim hakkı garanti edildi ve her yaş kademesine uygun modern eğitim sistemine geçildi. 1969 darbesinin ardından, eğitim sistemi Kaddafi ve parti siyasetinin ideolojisini açıkça ve dolaylı olarak öven özel bir ideolojik bir eğitime dönüştürüldü. 2011 devriminden sonra, eğitim sistemi daha önce Kaddafi ideolojik aygıtını tanıtmak için kullanılan ana müfredat öğelerinin ortadan kaldırılması açısından değişti. Buna rağmen, İngilizce dili ve Coğrafya gibi belirli konular hala öğretim materyallerinde tutulmaktadır ve Libya Ulusal Konferansı okul müfredatını büyük ölçüde değiştirmiş olsa da Kaddafi'nin yeşil bayrak görüntüleri gibi ideolojik uygulamalarının bazı üstünkörü kalıntıları da korunmuştur.

Libya eğitim sistemi, Yükseköğretim düzeyini etkileyen üç ana aşamaya dayanmaktadır. 6-12 yaş arasındaki okullaşma "temel" aşamayı oluşturur. "Hazırlık" aşaması 12 yaşında başlar ve 15 yaşında biter. Son aşama, 15 yaşın altında başlayan ve 18 yaşında (Otman ve Karlberg 2007) normalin altında biten "ikincil" aşamadır. İlk iki aşama zorunludur. Hazırlık aşamasının sonunda, eğitimlerine devam etmeyi seçen öğrenciler ikincil aşamalarında bir mesleki veya akademik bir alan belirlerler. Bu nedenle, ikincil aşama isteğe bağlıdır (Otman ve Karlberg 2007).

Libya'daki eğitim sisteminin temel amaçları Arapça dilini korumak, kimliğini, kültürünü ve İslam ve Araplığın değerlerini onurlandırmaktır. Arabizm, Arap halkının ortak bir tarih, dil, kültür ve coğrafyayı paylaştığı anlaşılabilir bir ideolojidir (Gulick, 1977). Ayrıca, İslam'ın ve Doğu'nun Batı'nın politik-ekonomik ve düşünsel egemenliğine karşı haklı gösterilmesini ve savunulmasını amaçlamaktadır (Dawn, 1961). Libya toplumunda içkin sosyal, kültürel ve dini faktörler, Libya eğitiminin ilkelerinin belirlenmesinde önemli bir rol oynamaktadır.

Araştırmanın Amacı

Libya'da 7,8 ve 9. Sınıfta okutulan matematik dersi öğretim programı ve ders kitabı ilişkisinin ortaya konulmasıdır.

Bu çalışmada Libya eğitim bakanlığı tarafından belirlenen 7,8, ve 9. Sınıf matematik ders programı ile Bakanlık tarafından hazırlanan matematik ders kitaplarında yer verilen konular, konuların sıralanışı ve konuların kitaptaki boyutu (sayfa sayısı) ve matematik programında ayrılan ders süresi ile ilişkisi ortaya konulacaktır.

Araştırmanın Yöntemi

Bu araştırma ile Libya Eğitim Programında yer alan yedinci, sekizinci ve dokuzuncu sınıf matematik ders kitabı analizi ile ders kitaplarının etkinliği ve yeterliği incelenecektir. Bu bağlamda bu çalışma, Libya'da



kullanılmakta olan ortaokul matematik ders kitaplarında (7., 8., ve 9. sınıflar) matematiksel konuların nasıl kavramsallaştırılıp ele alındığına dair ayrıntılı bir resim sağlamak için matematik konularının içerilişini, sunumunu ve yer verilen soruları analiz etmeyi amaçlamıştır.

Yapılan bu araştırma nitel bir araştırma olup, bu çalışmada tarama modeli kullanılmıştır. Tarama modelleri, bir durumu var olduğusekliyle betimlemeyi amaçlayan araştırmayaklaşımlarıdır. Tarama modelinde araştırmaya konu olan olay, kendi koşulları içinde ve olduğu gibi tanımlanmaya çalışılır. Onları, herhangi bir şekilde değiştirme, etkileme çabası gösterilemez. Önemli olan, onu uygun bir biçimde “gözleyip” belirleyebilmektir (Karasar2014).

Ortaokul matematik ders kitaplarında yer alan konular ve bu konuların ele alınış şekli, ders kitabının içeriğini analiz etmek için doküman analizi yöntemi kullanılmıştır. Doküman analizi araştırılacak konu ile ilgili var olan kayıt ve belgeleri toplayıp belirli norm veya sisteme göre kodlayıp inceleme işlemidir (Cohen ve Manion, 1994; Çepni, 2012).

Bulgular ve Yorumlar

Tablo 1’ de altıncı sınıf matematik ders kitabında yer verilen konular (sıralı olarak), bu konulara ilgili matematik dersi öğretim programında ayrılan kazanım sayısı ve önerilen süreleri (ders saati) verilmiştir. Tablo ayrıca bu konulara ders kitabında ayrılan sayfa miktarını (frekans ve yüzde olarak) sunmaktadır.

Tablo 1. 7.Sınıf Matematik Ders Kitabı yer alan konuların sıralanışı ve konuların programda ve ders kitabında ayrılan yerler.

Konular	Program İçeriği		Ders Kitabı Müfredat ve Konu Dağılımı	
	Ders Saati	Yüzde	Sayfa Sayısı	Yüzde
TAM SAYILAR ve SAYILARLA İLGİLİ DİĞER KAVRAMLAR (25 Kazanım)				
Tam Sayılar	3	1,39	1	0,71
Tek ve Çift Sayılar	3	1,39	1	0,71
Doğal Sayılar	3	1,39	1	0,71
Sayma Sayılar	3	1,39	1	0,71
Pozitif ve Negatif Sayılar	3	1,39	1	0,71
Pozitif Sayılarda Toplama ve Çıkarma İşlemi	6	2,78	1	0,71
Negatif Sayılarda Toplama ve Çıkarma İşlemi	3	1,39	1	0,71
Pozitif Sayılarda Çarpma ve Bölme İşlemi	3	1,39	1	0,71
Pozitif ve Negatif Sayılarda Çarpma ve Bölme İşlemi	3	1,39	1	0,71
Negatif ve Negatif Sayılarda Çarpma ve Bölme İşlemi	3	1,39	2	1,43
Sayılar Sıralama	3	1,39	2	1,43
Sayılar Dört İşlem ve Özellikleri	3	1,39	4	2,86
Mutlak Değer	3	1,39	1	0,71
Çıkarma ve Toplama İşleminin Özellikleri	3	1,39	1	0,71
Çarpma ve Bölme İşleminin Özellikleri	3	1,39	1	0,71
Faktöriyel işlemleri	3	1,39	1	0,71
Asal Sayılar	3	1,39	1	0,71
Çarpanlara Ayırma (Asal Çarpanlara Ayırma)	3	1,39	1	0,71
Üstel Fonksiyonlar (Üslü Sayılar)	3	1,39	1	0,71
Kombinasyon	3	1,39	1	0,71
(EBOB EKOK) Çarpanlara Ayırma	3	1,39	3	2,14
Karekök İşlemleri	3	1,39	1	0,71
Sayı Dizileri	3	1,39	1	0,71
Özet	3	1,39	3	2,14
Değerlendirme	3	1,39	3	2,14
	78	36,11	36	25,71
KESİR KAVRAMI (13 Kazanım)				
Kesirlerin Tanımı	3	1,39	1	0,71



Kesir Türleri	3	1,39	2	1,43
Kesirlerde İşlemler (Kesirlerde Benzetme ve Eşdeğer Kesirler)	3	1,39	3	2,14
Kesirlerde Karşılaştırma İşlemleri	3	1,39	2	1,43
Kesirlerde Toplam ve Çıkarma İşlemleri	6	2,78	4	2,86
Kesirlerde Çarpma İşlemleri	3	1,39	2	1,43
Kesirlerde Bölme İşlemleri	3	1,39	2	1,43
Kesirlerde Sıralama İşlemleri	3	1,39	3	2,14
Kesirlerle İlgili Problemler	3	1,39	2	1,43
Bağılı ve Bağımsız Sayılar	3	1,39	3	2,14
Özet	3	1,39	3	2,14
Değerlendirme	3	1,39	1	0,71
	39	18,06	28	20
ONDALIK SAYILAR (18 Kazanım)				
Sayılarla Mutlak Değer	3	1,39	4	2,86
Kesirler ve Ondalık Dönüştürme İşlemleri	3	1,39	5	3,57
Ondalık Sayıyı Kesir Sayısına Dönüştürme	3	1,39	3	2,14
Kesir Sayısını Ondalık Sayıya Dönüştürme	3	1,39	3	2,14
Ondalık Sayıların Şekillerle İfadesi	3	1,39	2	1,43
Ondalık Sayıların Karşılaştırılması	3	1,39	2	1,43
Ondalık Sayılarda Sıralama	3	1,39	3	2,14
Ondalık Sayılarda Toplama ve Çıkarma İşlemleri	6	2,78	3	2,14
Ondalık Sayılarda Çarpma İşlemleri	6	2,78	2	1,43
Ondalık Sayılarda Bölme İşlemleri	3	1,39	2	1,43
Ondalık ve Tam sayılarda Çarpma İşlemleri	3	1,39	2	1,43
Ondalık ve Tam Sayılarda Bölme İşlemleri	3	1,39	2	1,43
Çok Büyük Sayıların Ondalık Gösterimi	3	1,39	1	0,71
Çok Küçük Sayıların Ondalık Gösterimi	3	1,39	1	0,71
Özet	3	1,39	1	0,71
Değerlendirme	3	1,39	1	0,71
	54	25,00	37	26,43
ABAKÜS KULLANIMI (3 Kazanım)				
Abaküs ile ilgili işlemler	3	1,39	4	2,86
Özet	3	1,39	3	2,14
Değerlendirme	3	1,39	2	1,43
	9	4,17	9	6,43
BİRİM DÖNÜŞÜMLERİ VE ÖLÇME İŞLEMİ (9 Kazanım)				
Para Birimleri ve Dönüşümleri	3	1,39	3	2,14
Zaman Ölçüleri ve Dönüşümleri	3	1,39	4	2,86
Uzunluk Ölçüleri ve Dönüşümleri	3	1,39	3	2,14
Hız Birimleri ve Dönüşümleri	3	1,39	4	2,86
Ağırlık (Kütle) Ölçümleri ve Dönüşümleri	6	2,78	3	2,14
Hacim Ölçümleri ve Dönüşümleri	3	1,39	3	2,14
Özet	3	1,39	2	1,43
Değerlendirme	3	1,39	1	0,71
	27	12,50	23	16,43
CEBİRSEL İŞLEMLER (3 Kazanım)				
Cebirsel İşlemler	3	1,39	3	2,14
Özet	3	1,39	3	2,14
Değerlendirme	3	1,39	1	0,71
Toplam	9	4,17	7	5,00
Genel Toplam	216	100,00	140	100

7. Sınıf Libya Matematik Ders Programında bulunan müfredat içeriklerine ilişkin kazanımlar ve ders süresi ilişkisi ile matematik ders kitabı içeriğinin yer aldığı Tablo incelendiğinde aşağıda yer alan Grafik 1. ortaya çıkmaktadır. Buradaki verilerden hareketle 7. Sınıf ders konularının giriş ünitesi olan tam sayılar ve sayılarla ilgili diğer kavramlar konusu temel matematik bilgilerinden biri olan sayılar konusunun derinlemesine imkan sağlayacak şekilde en yüksek kazanıma (25) sahip olup, 7. Sınıf program içeriğinin %



36,11'lik kısmını oluşturmaktadır. 36 sayfa ile anlatılmaya çalışılan içerik yine diğer ünitelere oranla en yüksek sayfa sayısına sahip 2. ünedir. 18 kazanım ile ondalık sayılar konusu programda en fazla kazanım içeriğine sahip ikinci ünedir. Müfredatın % 25'ine tekabül eden bu ünite 37 sayfa ile en yüksek sayfa sayısına sahip ünedir. Abaküs kullanımı (3 kazanım-9 sayfa) ve cebirsel işlemler konusu (3 kazanım- 7 sayfa) ise az sayıda kazanıma ve sayfa sayısına sahiptir. 7. sınıf matematik dersi toplamda 71 kazanım 140 sayfalık bir kitap ile 216 ders saatinde öğretilmektedir.

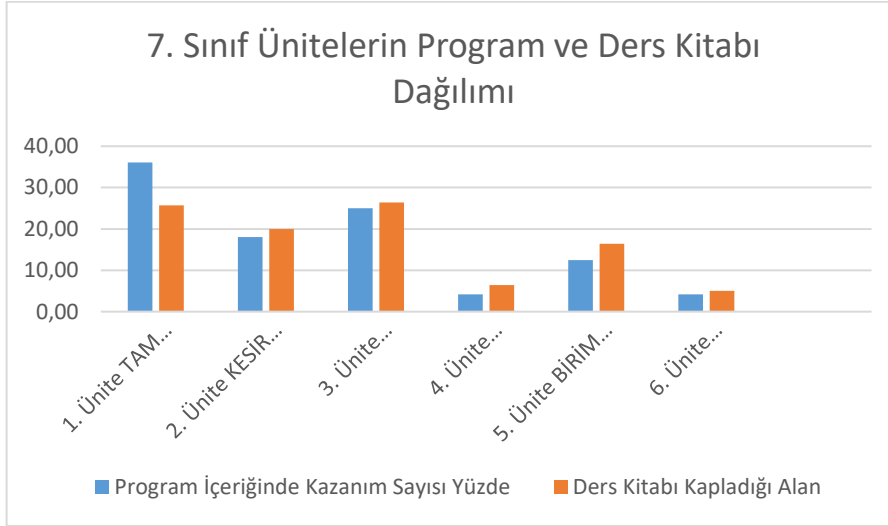

Grafik-1. 7.Sınıf Ünitelerin Müfredat ve Kitap Karşılaştırması

Grafik 1 de yukarıda Tablo 1'de yer alan verilerin yüzdesel değerlerinin karşılaştırılması ile elde edilmiştir. Tam sayılar konusuna programda ayrılan süre ile ders kitabındaki sayfa sayısı değerlerinin karşılaştırmasına baktığımızda kazanımların sayfa sayısından net bir şekilde farklılık olduğu görülmektedir. Bu durumu ortaya koyan sebeplerden birisi tam sayılar konusunda verilen kazanımlar anlatılırken öğrencilerin defterlerinde işlem yapabileceği düzende çok fazla alıştırmaya sorusu bulunmaktadır. Bu sorular belli bir düzen içinde verilerek sayfa verimli bir şekilde kullanılmıştır. Ayrıca diğer konuların başlangıçtaki ünitelerden temellendirildiği düşünüldüğünde diğer ünitelerde daha önce yer alan birçok temel bilgi diğer ünitelerde kazanımlarda yer almasına rağmen yoğun olarak işlenmemiştir. Diğer ünitelerdeki kazanımlar ile ders kitabı ilişkisi uyumlu bir şekilde dağılım göstermektedir.

8. Sınıf Libya Matematik Ders Programında bulunan müfredat içeriklerine ilişkin kazanımlar ve ders süresi ilişkisi ile matematik ders kitabı içeriğinin yer aldığı Tablo 6.2 incelendiğinde aşağıda yer alan Tablo 4 ortaya çıkmaktadır. Buradaki verilerden hareketle 8. Sınıf dersinde “denklemler ile ilgili cebirsel işlemler” konusu en yüksek kazanıma (26) sahip olup, 8. Sınıf program içeriğinin % 12,61'lik kısmını oluşturmaktadır. 22 sayfa ile anlatılmaya çalışılmıştır. En yüksek sayfa sayısına sahip üniteler sırasıyla 10. Ünite İstatistiksel Ortalamalar (45), 1. Ünite Oran, Oran Orantı, Basit Finansal İşlemler (38), 5. Ünite Mühendislik İle İlgili Matematiksel İşlemler (37), 7. Ünite Yüzey ve Alan Hesaplamaları (Geometrik Hesaplamalar) (33) şeklinde dağılmış olup diğer üniteler ise 24 sayfa ve altında sayfa sayısı ile aktarılmıştır. İstatistiksel ortalamalar dersinin kazanım sayısı ile ders kitabındaki sayfa sayısı karşılaştırıldığında ilişkinin ters yönde olduğu görülmektedir. Bunun en temel sebebi ise istatistiksel işlemlerin anlatımında çok fazla şekilsel ögenin bulunmasından kaynaklanmaktadır. 8. sınıf matematik dersi toplamda 113 kazanım 276 sayfalık bir kitap ile 238 ders saatinde öğretilmektedir.

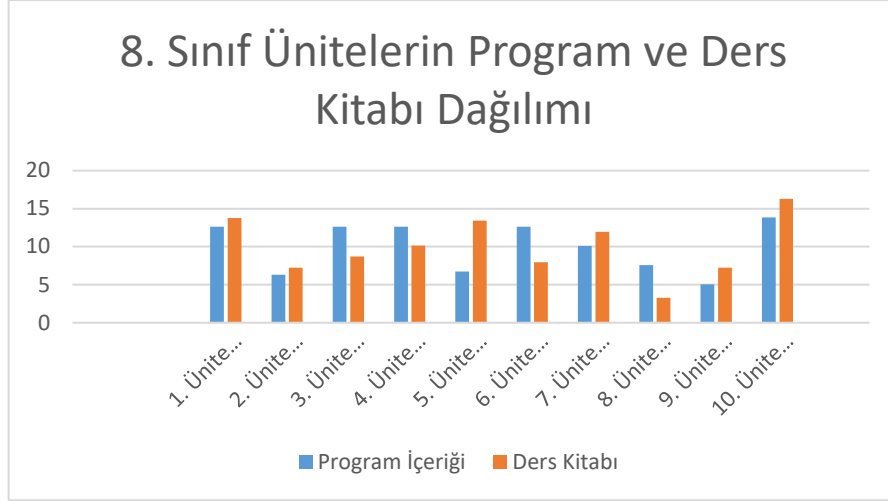

Grafik 2. 8. Sınıf Ünitelerin Müfredat ve Kitap Karşılaştırması

Grafik 2 de yukarıda Tablo 2 yer alan verilerin yüzdesel değerlerinin karşılaştırılması ile elde edilmiştir. Ünite 3, 4, 6 ve 8’de ders kitabındaki sayfa sayısı ile kazanım arasındaki ilişkiye baktığımızda kazanımların fazla olduğu ancak sayfa sayısının az olduğu görülmektedir. Yukarıda da bahsedildiği üzere aradaki ilişkinin ters yönde oluşu içeriklerdeki şekilsel unsurlardan kaynaklanmaktadır. Diğer ünitelerdeki kazanımlar ile ders kitabı ilişkisi uyumlu bir şekilde dağılım göstermektedir.

Tablo 2. 9. Sınıf Matematik Ders Kitabı yer alan konuların sıralanışı ve konuların programda ve ders kitabında ayrılan yerler.

Konular	Program İçeriği		Ders Kitabı Müfredat ve Konu Dağılımı	
	Saati	Yüzde	Sayı	Kitaba Oranı
Oran, Orantı Kesirler ve Yüzde İşlemleri (16 Kazanım)				
Oran-Orantı	6	2,82	3	1,39
Kesirler ve Oran Orantının Yazımı	3	1,41	3	1,39
Oranlarda Basit İşlemler	3	1,41	2	0,93
Oran Orantı ve Ölçme İşlemleri	3	1,41	2	0,93
Oran ve Orantı Problemleri	3	1,41	3	1,39
Doğru Orantı	3	1,41	3	1,39
Ters Orantı	3	1,41	3	1,39
Ölçekler ve Harita Problemleri	6	2,82	4	1,85
Kesirler ve Yüzde İşlemleri	3	1,41	3	1,39
Ondalık Sayıların Yazımı ve Yüzde İşlemleri	6	2,82	3	1,39
Kesirlerin Yüzde İle İfadesi	6	2,82	3	1,39
Verilen Bir Kesrin Tamamını Bulmak	3	1,41	3	1,39
Toplam	48	22,54	35	16,20
Temel Geometri (22 Kazanım)				
Nokta Çizgi ve Uzay	6	2,82	3	1,39



http://www.turansam.com

TURAN-SAM: TURAN Stratejik Arařtırmalar Merkezi * TURAN-CSR: TURAN Center for Strategic Researches

TURAN-SAM Uluslararası Bilimsel Hakemli Dergisi; p-ISSN: 1308-8041, e-ISSN: 1309-4033; Yıl: 2020; Ay: Eylül; Cilt: 12/VAZ, Sayı: 47

TURAN-CSR International Scientific, Peer-Reviewed & Refereed Journal; p-ISSN: 1308-8041, e-ISSN: 1309-4033; Year: 2020; Month: September; Volume: 12/SUMMER, Issue: 47

DOI: <http://dx.doi.org/10.15189/1308-8041>

Açılar	6	2,82	2	0,93
Açı Çeřitleri	6	2,82	4	1,85
Açılarda Ölçüm İşlemleri	3	1,41	8	3,70
Bütünler Açısı	3	1,41	2	0,93
Tümler Açısı	3	1,41	3	1,39
Dik Açısı	3	1,41	3	1,39
Bir Noktadan Çıkan Açılırların Durumları	3	1,41	3	1,39
Paralellik ve Paralel Arasındaki Açılar	3	1,41	7	3,24
Açılırların Oluřturulması	3	1,41	7	3,24
Toplam	39	18,31	42	19,44
Çokgenler (14 Kazanım)				
Üçgenlerin Türleri	6	2,82	3	1,39
Üçgenlerde İç Açılar	3	1,41	2	0,93
Bir Üçgen Dış Açısı	3	1,41	3	1,39
Üçgen Çizimi	6	2,82	4	1,85
Dörtgenler	3	1,41	2	0,93
Dörtgen çeřitleri	3	1,41	7	3,24
Dörtgenlerin tanıtımı	3	1,41	4	1,85
Çokgen Çeřitleri	6	2,82	8	3,70
Toplam	33	15,49	33	15,28
Alan ve Yüzey Hesaplamaları (11 Kazanım)				
Çevre ve Alan Hesaplamaları	6	2,82	4	1,85
Kare ve Dikdörtgenlerde Alan ve Çevre Hesaplamaları	6	2,82	2	0,93
Çokgenlerde Alan	6	2,82	15	6,94
Çemberler	6	2,82	7	3,24
Diđer Kapalı Yüzeylerde Hesaplamalar	6	2,82	4	1,85
Toplam	30	14,08	32	14,81
Silindir, Küp ve Diđer Kübik Cisimler (13 Kazanım)				
Alan Hesaplamaları	6	2,82	3	1,39
Silindir ve Alan Hesaplamaları	6	2,82	3	1,39
Hacim Hesaplamaları	3	1,41	8	3,70
Kübik Cisimlerde Hesaplamalar	6	2,82	3	1,39
Diđer Katı Cisimlerin Yoğunluđu	6	2,82	5	2,31
Toplam	27	12,68	22	10,19
İstatistiksel Grafiklerin Yorumlanması (13 Kazanım)				
Grafiklerin Yorumlanması	6	2,82	4	1,85
Çubuk Grafik	3	1,41	6	2,78
Pasta Grafiđi	3	1,41	5	2,31
Sütun Grafiđi	3	1,41	3	1,39
Frekans Dađılımı	3	1,41	3	1,39
Histogramlar	3	1,41	3	1,39



Çizgi Grafikleri	3	1,41	4	1,85
Nokta Diyagramlar	3	1,41	6	2,78
Diğer Grafik Çeşitleri ve Yorumlanması	3	1,41	1	0,46
Alıştırma Soruları	3	1,41	5	2,31
Cevaplar	3	1,41	12	5,56
Toplam	36	16,90	52	24,07

8. Sınıf Libya Matematik Ders Programında bulunan müfredat içeriklerine ilişkin kazanımlar ve ders süresi ilişkisi ile matematik ders kitabı içeriğinin yer aldığı Tablo 3 incelendiğinde 9. Sınıf matematik dersinde “temel geometri” konusu en yüksek kazanıma (22) sahip olup, 9. Sınıf program içeriğinin % 18,31’lik kısmını oluşturmaktadır. 42 sayfa ile anlatılmaya çalışılan bu konu 39 ders saatinde öğrencilere aktarılmaktadır. Kazanımların yüksek oluşu 7. Ve 8. Sınıfta giriş mahiyetinde işlenmeye başlanılan temel geometri içeriği detaylandırılmakta ve genel bir tekrarı yapılmaktadır. Tablodan görüldüğü üzere dikkat çeken bir diğer hususta 52 sayfalık ders içeriği ile en yüksek (%24,07) orana sahip olan 6 ünite olan “İstatistiksel Grafiklerin Yorumlanması” konusudur. Burada grafik ve şekil unsurunun fazla olması sebebiyle sayfa sayısında mutlak bir artış gerçekleşmiştir. 9. sınıf matematik dersi toplamda 89 kazanım 216 sayfalık bir kitap ile 213 ders saatinde öğretilmektedir.

9.

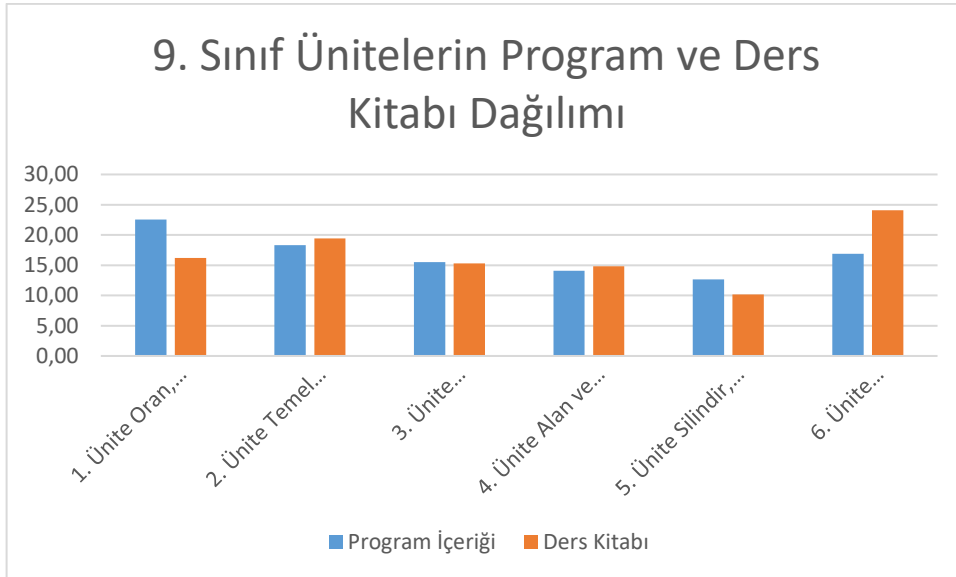

Şekil 3.9. Sınıf Ünitelerin Müfredat ve Kitap Karşılaştırması

Şekil 3’de yukarıda Tablo 3’te yer alan verilerin yüzdesel değerlerinin karşılaştırılması ile elde edilmiştir. Ünite 1, 3, ve 5’te ders kitabındaki sayfa sayısı ile kazanım arasındaki ilişkiye baktığımızda kazanımların fazla olduğu ancak sayfa sayısının az olduğu görülmektedir. Yukarıda da bahsedildiği üzere aradaki ilişkinin ters yönde oluşu içeriklerdeki şekilsel unsurlardan kaynaklanmaktadır. Diğer ünitelerdeki kazanımlar ile ders kitabı ilişkisi uyumlu bir şekilde dağılım göstermektedir. Ders kitaplarının tamamında dikkat çeken önemli bir hususta alıştırmaya soruları gibi öğrencilerin dersi kavramasına yönelik genel tekrar mahiyetindeki unsurlar çözümsüz olarak verilmiştir. Bu konular ilgili ders saatlerinde ödev kontrolü olarak geçirilen zaman diliminde tekrar edilip çözümlerin sunumuna yönelik olarak özel hazırlanmıştır. Müfredat içeriğindeki kazanımlar ve Bakanlık tarafından oluşturulan ders kitapları birbirleriyle uyumludur.



SONUÇ

Çalışma sonucunda matematik ders kitaplarının içeriği, ele alınan konular, konuların sıralanışı ve konuların kitaptaki boyutu (sayfa sayısı) ve matematik programında ayrılan ders süresi ile ilişkisi ortaya konulmuştur. Bu kapsamda 7. Sınıf Libya Matematik Ders Programında bulunan müfredat içeriklerine ilişkin kazanımlar ve ders süresi ilişkisi ele alınmıştır. 7. Sınıf ders konularının giriş ünitesi olan tam sayılar ve sayılarla ilgili diğer kavramlar konusu temel matematik bilgilerinden biri olan sayılar konusunun derinlemesine imkân sağlayacak şekilde en yüksek kazanıma (25) sahip olduğu 7. Sınıf program içeriğinin % 36,11’lik kısmını oluşturduğu 2. Ünite olan ondalık sayılar ünitesinin 18 kazanım ile programda en fazla kazanım içeriğine sahip ikinci ünite olduğu toplam müfredatın % 25’ine tekabül ettiği ortaya konulmuştur. Abaküs kullanımı (3 kazanım-9 sayfa) ve cebirsel işlemler konusu (3 kazanım- 7 sayfa) ise az sayıda kazanıma ve sayfa sayısına sahiptir. 7. sınıf matematik dersi toplamda 71 kazanım 140 sayfalık bir kitap ile 216 saat ders süresine sahip olduğu Libya Matematik Ders Programı (Müfredatı)’ndan anlaşılmaktadır.

8. Sınıf Libya Matematik Ders Kitabı incelendiğinde 8. Sınıf dersinde “denklemler ile ilgili cebirsel işlemler” konusu en yüksek kazanıma (26) sahip olup, 8. Sınıf program içeriğinin % 12,61’lik kısmını oluşturduğu (22 sayfa) ortaya çıkmıştır. En yüksek sayfa sayısına sahip üniteler sırasıyla 10. Ünite İstatistiksel Ortalamalar (45), 1. Ünite Oran, Oran Orantı, Basit Finansal İşlemler (38), 5. Ünite Mühendislik İle İlgili Matematiksel İşlemler (37), 7. Ünite Yüzey ve Alan Hesaplamaları (Geometrik Hesaplamalar) (33) şeklinde dağılmış olup diğer üniteler ise 24 sayfa ve altında sayfa sayısından oluştuğu görülmektedir. İstatistiksel ortalamalar dersinin kazanım sayısı ile ders kitabındaki sayfa sayısı karşılaştırıldığında ilişkinin ters yönde olduğu sonucuna varılmıştır. Bunun en temel sebebi ise istatistiksel işlemlerin anlatımında çok fazla şekilsel öğenin bulunmasından kaynaklandığı görülmektedir. 8. sınıf matematik dersi toplamda 113 kazanım 276 sayfalık bir kitap ile 238 ders saatinden oluşmaktadır.

9. Sınıf Libya Matematik Ders Programında bulunan müfredat içeriklerine ilişkin kazanımlar ve ders süresi ilişkisi ile matematik ders kitabı içeriği incelendiğinde “temel geometri” konusu en yüksek kazanıma (22) sahip olup, 9. Sınıf program içeriğinin % 18,31’lik kısmını oluşturduğu 42 sayfa ile ders kitabına işlenen bu konu 39 ders saatinde işlendiği görülmüştür. Toplamda 89 kazanım 216 sayfalık bir kitap ile 213 ders saatine uygun bir biçimde programlandığı görülmektedir. Ders saati ve kazanım ilişkilerinden elde edilen sonuca göre bazı konu başlıklarının temel nitelikte olduğu ve üst sınıflarda konunun detaylandırıldığı görülmektedir. Ancak ders saati ve kazanımlar karşılaştırıldığı ders süresinin uzun olduğu görülmektedir.

KAYNAKÇA

1. Agnaia, A. A. (1996). Assessment of Management Training Needs and Selection for Training: the Case of Libyan Companies. *International Journal of Manpower*, 17 (3) pp. 31-51.
2. Cohen, L., Manion, L., & Morrison, K. (1994). *Educational research methodology*. Athens: *Metaixmio*.
3. Çepni, S. (2012). Bilim, fen, teknoloji kavramlarının eğitim programlarına yansımaları. *Kuramdan uygulamaya fen ve teknoloji öğretimi (1-32)*. Pegem Akademi, Ankara.
4. Karasar, N. (2014). *Bilimsel araştırma yöntemleri: kavramlar, teknikler ve ilkeler (27. Baskı)*. Ankara: Nobel Yayınevi.
5. Obeidi, A. (2001). *Political Culture in Libya*. Surrey: Curzon.
6. Otman, W., & Karlberg, E. (2007). *The Libyan Economy: Economic Diversification and International Repositioning*. Verlag Berlin Heidelberg: Springer.
7. Saed, B. A. & Abu Gania, A. M. (2004). *The Development of Education in Great Jamahiriya*. Libya: Tripoli.
8. Wheeler, D. K. (1966). Educational Problems of Arab Countries. *International Review of Education / Internationale Zeitschrift für Erziehungswissenschaft / Revue internationale de l'éducation ((or Humanities, Social Sciences and Law))*, 12 (3) pp. 300-316.



http://www.turansam.com

TURAN-SAM: TURAN Stratejik Arařtırmalar Merkezi * TURAN-CSR: TURAN Center for Strategic Researches
TURAN-SAM Uluslararası Bilimsel Hakemli Dergisi; p-ISSN: 1308-8041, e-ISSN: 1309-4033; Yıl: 2020; Ay: Eylül; Cilt: 12/NAZ, Sayı: 47
TURAN-CSR International Scientific, Peer-Reviewed & Refereed Journal; p-ISSN: 1308-8041, e-ISSN: 1309-4033; Year: 2020; Month: September; Volume: 12/SUMMER, Issue: 47
DOI: http://dx.doi.org/10.15189/1308-8041

(35)

Dr. Cüneyt MENGÜ¹⁵⁷

OSMANLI YÖNETİMİNDE KÜLTÜR MERKEZİ KERKÜK'TEN MEDENİYET ELÇİLERİ CIVILIZATION AMBASSADORS FROM CULTURAL CENTER KIRKUK IN THE OTTOMAN ADMINISTRATION

ÖZ

Bu çalışmanın amacı, Anadolu ve Mezopotamya ovasında yıllarca hükümlen olan Türkmen aşiretlerinin 1500 lü yılların ardından izale edilen aşiret sisteminin sonucu olarak Osmanlı İmparatorluğunun yönetim mekanizmasına önemli katkılar sağladıklarını belgelerle incelemektir. Çalışmada daha önceki yıllarda tam kayda geçmemiş, ancak 1850-1918 yılları arasında İstanbul ve Başbakanlık Osmanlı arşivlerinde kayıtlı ve Oğuzname ilkelerine bağlı Irak Türkmenlerinin mufassal tahrir defterinde özellikle Kerkük'ün durumu, Kerkük'te modern kültürün yayılmasında Türk okulları, matbuat, şairler ve Kerkük'te yetişen devlet adamı ve bürokratların çeşitli konulardaki hizmetleri incelenmiştir.

Bu çalışmada arşiv kayıtlarındaki belge ve defterlerde yer alan Kerkük'ten 939, Musul merkezden 801, Erbil'den 105, Süleymaniye'den 151 Türkmenlerden 500'e yakın devlet adamı Kerküklünün transkribe edilmiş sicil kayıtlarının (sicil-i ahval) elimizde bulunması, Kerkük'ün bir kültür merkezi olarak önemini ortaya çıkarmıştır. Türkmenlerin Osmanlı Devletinden sonra da gerek Türkiye Cumhuriyeti, gerekse Irak Devletinde üst düzey görevlerde yer aldıkları vurgulanmıştır. Sonuç kısmında ise gerekli değerlendirme yapılmıştır.

Anahtar Kelimeler: Osmanlı Arşivi, Irak Türkmenleri, Kerkük.

ABSTRACT

The aim of this study is to examine with documents that the Turkmen tribes, who ruled in Anatolia and Mesopotamia plains for many years made important contributions to the administrative mechanism of the Ottoman Empire as a result of the tribal system that was removed after the 1500s. Turkmens who In this study, not fully recorded in previous years, but between 1850 and 1918 accurately registered Ottoman archives of Istanbul and the Prime Ministry are available. Iraqi Turkmens who were adhering to Oghuzname principles, especially the situation of Kirkuk, In the spread of modern culture in Kirkuk, the services of Turkish schools, printing, poets and statesmen and bureaucrats born and trained in Kirkuk on various issues were examined in detailed registration books.

In the study, Turkmens from Kirkuk 939, 105 from Arbil, 151 from Sulaymaniyah are available in documents and books in archive records. The fact that we have the transcribed records (sicil-i ahval) of nearly 500 Turkmen statesmen from Kirkuk has revealed the importance of Kirkuk as a cultural center. After the collapse of the Ottoman Empire it was emphasized that Turkmens were taking part in senior positions in both the Government of Iraq and in the Republic of Turkey. The necessary evaluation has been made in the conclusion.

Keywords: Ottoman Archive, Iraqi Turkmens, Kirkuk.

¹⁵⁷ Akademisyen ve CEO Mercan Turizm; İstanbul Üniversitesi Sosyal Bilimler Meslek Yüksek Okulu; cuneyt.mengu@mercanonline.com



GİRİŞ

Türkiye Cumhuriyeti hariç tarih boyunca gerek Orta Asya gerekse Anadolu ve Mezopotamya ovasında Türklere ait kurulan emirlikler, devletler ve imparatorlukların tamamı Türk-Türkmen aşiretleri tarafından kurulmuştur. Oğuz boyları Türk milletinin oluşumunda ve gelişiminde büyük rol oynamışlardır. Ünlü Türk kahramanı Oğuz Hanın cihangirlik hikayesi adını taşıyan ve nesilden nesile nakledilen Oğuz Destanında başka milletlerde benzeri olmayan Türk aşiretlerinin günlük yaşamları, gelenek ve görenekleri, yönetim anlayışı hakkında önemli bilgiler yer almaktadır. (Sümer F. (1980, s. 360)

Oğuz Hanın soyundan oluşan 24 Türk boyundan Kınık, Selçuklu İmparatorluğunu, Kayı Osmanlı İmparatorluğunu kurdu. Irak ve Güney Doğu Anadolu'da kurulan emirlikler de yine Oğuzlara mensup olan Bayat, Avşar ve Kıpçak boyları tarafından kuruldu. Atalay B. (1976, s.156) Oğuz Destanından ilham alan ve Türk tarihini inceleyen ünlü Türkolog Jean Paul Roux, "Türklerin Tarihi" adlı eserinde Türk-Türkmen aşiretlerinin hasletlerini maddi ve manevi sağlamlık, yüksek onur, söze sadakat, askeri disiplin ve anlayış, üste kesin itaat, arşivleme becerisi, bilim ve sanat sevgisi, kadınların toplum içindeki sağlam konumları, din alanında merak, hoşgörü ve tasavvuf diye özetlemesinin yanı sıra ve bu özelliklerin başında devlet kurma eğilimi geldiğini ileri sürmektedir. Roux J.P Jean (2010, s. 27) Türk-Türkmen aşiretlerin ister münferiden, ister federasyon biçiminde bir araya geldiklerini ve içlerinden birinin bu birleşmenin başına lider olarak geçtiğini görmekteyiz. Bunun en önemli örneği Alpaslan'ın liderliğindeki aşiretlerin 1071 yılında Bizanslılara karşı kazandıkları Malazgirt zaferidir. Ancak, aşiretlerin bir araya gelişleri kadar ani bir biçimde dağıldıkları ve başka bir aşiretin hükümranlılığı altına girdikleri, ya da her birinin bünyelerini koruyarak nüfuz sahibi olma çabalarını görmekteyiz. Mengü C. (2012, s. 12) Konu Irak Türkmenleri açısından incelendiğinde Büyük Selçuklu İmparatorluğunun dağılmasıyla bölge Irak, Kirman, Suriye ve Anadolu olmak üzere dört parçaya bölündü. Irak'ta ve güney Anadolu'da 1118-1508 yılları arasında Türkmen tabanlı emirlikler kurulmuştur. Pakmukçu E, Hürmüzlü H. (2005, s.18)

Osmanlıların Ankara Meydan ve Çaldıran Savaşlarından almış olduğu dersler sonucunda liderlik ve cihangirlik hasletleri olan tüm Türkmen aşiretlerinin tasfiye edilmelerinin gerekli olduğu kanaati hasıl olmuştur. Fatih Sultan Mehmet'in 1473 yılında Oğuz boyları Bayırdır kolundan gelen Akkoyunluları mağlup etmesinin ardından 1508 yılına gelindiğinde tüm Türkmen aşiretleri tasfiye edilmiştir. Bu tasfiye sonucunda Türkmenler yabancılık çekmeden derhal Osmanlı tebasına geçmişler ve toplum içerisinde yaşamlarını uyumlu bir şekilde sürdürmüşlerdir. Türkmenler Oğuzname ilkelerinden aldıkları özelliklerden dolayı siyasi, idari, askeri, ekonomi ve eğitim gibi çeşitli alanlardaki deneyimleri sonucu Osmanlı sistemine kolayca adapte olmuşlar ve imparatorluğun ihtiyacı olduğu bölgelerde orta ve üst düzey görevlerde bulunmuşlardır.

Orta Doğu ülkeleriyle olan iş ilişkilerim ve münasebetlerim dolayısıyla sürekli olarak bu ülkeleri ziyaret ettim. Yapmış olduğum seyahatlerim esnasında bir çok Arap işadamı ile görüşmeler yaptım. Bir Türk vatandaşı olarak Arapçayı sahil bir şekilde konuşabilmem onların her zaman dikkatlerini çekti. Bu lisanı nasıl öğrendiğimi sorduklarında aslen Kerkük'lü olduğumu söylediğimde Lübnanlı, Mısırlı, Ürdünlü, Filistinli olsun bu kişilerin bazılarının "Benim de dedem Kerkük'ten gelmiş" yanıtını almam, şahsen Osmanlı Arşivini incelememe vesile olmuştur.

İstanbul Osmanlı Arşivi kayıtlarındaki belgeler ve defterler incelendiğinde 5037 Iraklının Osmanlı Devletinde görev yaptığı görülmektedir. Bunlardan 500'e yakın devlet adamı ve bürokratin transkript edilmiş sicil kayıtları elimizde mevcuttur. Bu isimlerin bir bölümü "Osmanlı arşivi belgelerinde kültür merkezi Kerkük" adlı kitabımda yer almıştır. Bu çalışmada Türkmenlerin Irak'taki tarihsel varlıkları, Türkmen aşiretleri tarafından kurulan beylikler, Kerkük'te matbuat, Kerkük'te modern kültürün yayılması ve Türk okulları, Kerkük'te Osmanlı döneminde inşa edilmiş kültürel yapılar, Osmanlı döneminde Kerküklü şairler ve Osmanlı arşiv belgelerinde yer alan Kerkük'lü bürokratlar yer almaktadır. Çalışmanın son kısmında Irak Türkmenlerinin Osmanlı yönetiminden sonra Türkiye Cumhuriyeti ve Irak Devletinde yadsınamaz katkılarının olduğu yer almaktadır. Gerekli değerlendirme sonuçta yapılmıştır.



1.Tarihi süreçte Irak'ta yaşayan Türkmenler

Türkmenler, Orta Asya'dan Mezopotamya ovasına değişik dönemlerde göç eden Oğuz boyuna bağlı Bayat, Avşar, Kıpçak ve Bayındır kollarına mensup Türk aşiretleridir. Türkmen tabiri İslamiyeti kabul eden Türklere verilen isimdir. **Sümer F. (1980, s. 51)** Bazılarına göre de Türkmen tabiri, "halis, asil, büyük, üstün, sağlam Türk" manasına geldiği ileri sürülmüştür. **Kafesoğlu İ. (2011, s. 308)** Türklere Arapların doğrudan doğruya ilk temasları Hz. Ömer zamanında 634-644 yıllarında başlayarak Semerkand Buhara'ya yapılan islami fütihat sırasında gerçekleşmiştir. İlk Emevi Halifesi Mu'aviye Buhara Türklerinden dört bin okçuyu kendi özel hizmetine alarak Basra şehrine yerleştirmiştir. Kerbela faciası sırasında Hz. Hüseyin'e karşı kullanılmak üzere Basra'dan getirilen Türkmen askerleri Kerbela Çölü'nde gerçekleri öğrenince çok sevdikleri Hz. Peygamber torununa karşı savaşmayacaklarını bildirip geri çekilmişlerdir. **Pamukçu E. (1994, s.19)** Emeviler daha sonra Türk askerlerini Basra'dan getirerek eski ismi *Kut'ül Amare* olan Vasiit şehrine yerleştirdiler. Türkmenler, Irak'ta akımlarına devam ederken Musul, Kerkük, Erbil ve Samarra gibi stratejik bölgelerin dışında Irak'ın orta ve güneyine de yerleşmişlerdir. **Özaydın A. (Cilt 12 s.155)** Halen orada o dönemden kalan ve Karagol veya Karakol ismi verilen Araplaşmış Türkmenler oturmaktadır. 2003 de Karagol aşireti temsilcilerini divan başkanı olduğum III. Türkmen Kurultayına davet edilmişlerdir. Bu askerler Emevi devleti yıkılana kadar görevlerini sürdürmüşlerdir. İleride İslam Âlemi'nin liderliğini yapacak olan Türk-İslam imparatorluklarının ilk tohumları 750 yılında kurulan Abbasi Devleti'nin bünyesinde siyasi, askeri ve ilmi faaliyetlerde bulunan Türkmen aşiretleri atılmıştır. Abbasi Devleti'nin ilk dönemlerinde görevlendirilen sınırlı sayıdaki Türkler, İslamiyet'in yayılıp korunmasında takdire şayan faaliyetlerde bulunmuşlardır. Türk akını, Abbasiler döneminde, Horasan'dan Irak'a sel gibi devam etmiştir. Hatta annesi Türk olan Halife Mutasım'ın özel ordusu Türklerden oluşuyordu. **Pamukçu E. (2005, s. 22)** Türkmenler Abbasiler ve daha sonraki dönemlerde bölgede hükümlerini sürdüren devletlerde yalnız askeri güç olarak değil çeşitli devlet hizmetlerinde bulunmuşlardır.

1.1 Büyük Selçuklular Döneminde Irak Türkmenleri (1055 - 1117)

Selçuklu Sultanı Tuğrul Bey 1055 yılında Türkmen aşiretleri ile müşterek hareket etmeleriyle Bağdat'a girmiştir. Böylece Irak, Selçukluların tamamen egemenliğine girmiş ve Türkmenler de devlet saflarında önemli görevlere getirilmişlerdir. **Saatçi S. (2003, s. 30-31)** 1071 yılındaki Malazgirt Savaşı Anadolu'da "Türkleştirme" yolunu açmış ve Türk tarihinin dönüm noktası olmuştur. Bu tarihten sonra Türkmenler de Selçuklu İmparatorluğu ile bütünleşmişler ve onlara büyük hizmetlerde bulunmuşlardır. Ünlü Arap Seyyahı İbn Cübeyr 1183'te Bağdat'ta yaşayan Türkmenlerin hacca giden sayılarının artmasıyla Irak Türkleri diye adlandırdığı bu Türkmenlerin Mekke'de kendilerine özgü günlerinin olduğunu ve orada kendileri için hutbenin yalnız Arapça değil Türkçe olarak Horasanlı vaiz tarafından okutulduğunu yazmıştır. Büyük Selçuklu İmparatorluğunun dağılmasıyla bölgede II. Selçuklu devleti kurulmuştur. **Güzel H. C, Çiçek K, Koca S. (2002, Cilt 4, s. 1271)**

1.2 İkinci Selçuklu Döneminde Irak Türkmenleri (1118 – 1534)

Büyük Selçuklu Devleti dört parçaya bölündükten sonra 1118-1534 yılları arasında Irak'ta Türkmen aşiretleri tarafından aşağıda yer alan emirlikler ortaya çıkmıştır.

1)Irak Selçuklu Devleti (1118 - 1194) 2) Musul Atabeyliği (1127-1233) 3) Kerkük Kıpçak Atabeyliği (1130 - 1203) 4) Erbil Atabeyliği (1144- 1233) 5) İlhanlılar Döneminde Irak Türkmenleri (1258 -1335) 6) Celayirliler Dönemi (1339 - 1410) 7) Timurlular Dönemi (1383- 1405) 8) Karakoyunlular Dönemi (1383 - 1468) 9) Akkoyunlular Dönemi (1403 - 1508) 10) Safeviler Dönemi (1508-1534)

Bu arada yukarıda sözü edilen emirliklerin faaliyetleri devam ederken 1299 yılında Söğüt'te Osmanlı Devleti kurulmuştur. Türkmen aşiretleri II. Selçuklular ve Osmanlı Devletine zaman zaman destek vermelerinin yanı sıra sorunlar da çıkarmışlardır. **Saatçi S. (2003, s.7) C.**

2.Osmanlı Döneminde Irak Türkmenleri



Osmanlı Devletinin kuruluşundan itibaren temel hedef diğer Türkmen emirliklerinde olduğu gibi islami kaynaktan beslenen gaza-cihat kavramları ile izah edilecek geleneksel Oğuzname töresindeki “alperenlik” kavramı ile iyi bir uyum sağlamaktadır. Yıldırım Bayezid’in hem batıdaki başarıları hem de Anadolu topraklarında kaydettiği ilerlemeler, onu doğuda baş gösteren ve İlhanlıların mirasçısı olarak Anadolu’da vasilik iddiasında bulunan Timur ile karşı karşıya getirmişti. **İhsanoğlu E. (1999, s. 9)** Yıldırım Beyazıd 1402 de Ankara Meydan Muharebesi’nde Timur’a yenilince Türkmenlerin emirlik veya devlet kurma eğilimleri hız kazanmıştır. Timur bu dönemde bir müddet Kerkük kalesindeki konakların birinde kalmıştır. Daha sonra bölgede kurulan Akkoyunlular, Karakoyunlular ve Safavilerin faaliyetleri hızla artmıştır. **Mengü C. (2012, s.445-455)** Yavuz Sultan Selim’in 1516 da Şah İsmail’e karşı kazandığı Mercidabık Savaşından sonra Osmanlı hakimiyeti bölgede hissedilmeye başlamış ve akabinde Kerkük de dahil olmak üzere Mardin, Musul, Hısn-ı Keyf ve Rakka gibi yerler Osmanlı hükümlerine altına girmiştir. Fakat bu bölge zaman zaman Osmanlı-Safevi mücadelesi sırasında sık sık el değiştirirse de, Kanuni Sultan Süleyman’ın 1534 tarihinde düzenlediği İrakeyn Seferi’nin ardından Bağdat ve çevresi tam olarak Osmanlı’nın idaresine girmiştir. **Asrar N. A (2002 s. 109)** Bu arada Kanuni Sultan Süleyman’da Bağdat dönüşünde Timur gibi Kerkük kalesinde 21 gün kaldığı bildirilmektedir. **Kevser N. (2016, s. 19)**

Kanuni’nin Bağdat’ı fethetmesiyle Irak Türkmenleri de normal bir Osmanlı vatandaşı gibi bu topraklarda varlığını sürdürmeye ve yaşamaya başladılar. Özellikle Kerkük başta olmak üzere Musul-Bağdat-Erbil ve Süleymaniye’den Osmanlı Devleti’ne bağlı ülkelere devlette çalışacak bürokratlar gönderilmeye başlanmış ve Kerkük bir kültür merkezi haline gelmiştir. **Hürmüzlü E. (2003, s.79)** Bu görevlerin başında; elçilik, iltizam, sadrazamlık, vezirlik, mabeyncilik, şahne (valilik), beylik ve hac emirliği gelmektedir. **Roux Jean Paul, (2008 s. 180)**

2-1 Kerkük’te kültürel çalışmaların yayılması

Osmanlıya din adamları ve tarikat şeyhlerinin itirazları sonucu matbuat Avrupa’dan en az 200 yıl geç girdi. 1869 yılında Türkmenlerin katkılarıyla Bağdat’ta ilk Türkçe - Arapça Zevra Gazetesi yayına başladı. Bu gazetede özellikle Kerküklü şairlere ve onların eserlerine mümkün olduğunca fazla yer verilmiştir. Kerkük’te aşağıda yer alan jurnal, gazete ve dergiler Türkçe başta olmak üzere yayınlanmıştır. Havadis Gazetesi, Ajans Jurnali, Maarif Mecmuası, Kevkeb-i Maarif Mecmuası, Umdetu’l-Kavaid: **Terzibaşı A. (2005, s. 19-38.)** Osmanlı fethinden önce ilim tahsili yalnızca Atabeyler zamanında görülmüştür. Osmanlı döneminde eğitim ağırlıklı olarak erkek çocuklarına molla ve hocalar tarafından veriliyordu. Kadınların sosyo-kültürel faaliyetlerden uzaklaştırılmaları olumsuz sonuçlara neden olmuştur. Bu dönemde medreselere ait bilgileri tahrir defterlerinde görmekteyiz. **Mengü C. (2012, s. 31)**

Kerkük’te ilk Türk okulu 1715 yılında Kerkük valisi tarafından açılmıştır. **Kevseroğlu N. (2006, özet olarak alınmıştır)** Daha sonraki yıllarda cami-medrese sisteminden çıkılmış ve 1868 - 1918 yılları arasında Rüştüye Mektepleri (ortaokul) ve Sultani lisesinde matematik, geometri, coğrafya, tarih, sağlık, ilmihal, dil dersleri alan öğrenciler hem Osmanlı dönemi, hem yeni Türkiye Cumhuriyeti ve hem de Irak Devletinin kurulmasına katkı sağlamışlardır. 19. Yüzyılda yalnız Kerkük’te 22 Türk okulu faaliyet göstermiştir. Kerkük’te açılan okulların en önemlisi Matbaa-i Mekteb-i Sanayidir. Bu okuldan mezun olan öğrencilerden 28 i Osmanının çeşitli vilayetlerinde yüksek görevler yapmışlardır. **Mengü C. (2012, s.41)**

Osmanlı Döneminde mimari ve kültürel yapılar’a gelince, Türkmenlerin başta Kerkük olmak üzere Musul ve Erbil gibi şehirlerde mimari yapılara önem verdiklerini görüyoruz. Osmanlıdan çok önce yapılan Kerkük Kalesi daha sonra defalarca restore edilmiş ve Türkmenler için önemli bir yerleşim yeri olmuştur. Günümüze kültür hazinesi olarak ulaşan Osmanlı dönemine ait eserler şunlardır. Köysançak Kışlası, Kerkük Kışlası, Tarihi Kayseri Çarşısı, Kerkük Zaptiye Dairesi, Şeyh Abdurrahman tekkesi ve Camii, Hristiyan Türkmenleri yaptığı Kırmızı Kilise, Gavs Efendi Camii ve Medresesi, Nakışlı Minare Camii, Kırdarlar Camii, Hükümet Konağı olarak kullanılan İncili Saray, Nefçizade İbrahim Bey Camii, Mecidiye Sarayı, Molla Kavun Camii, İmam Kasım Camii, Emir Mehmet Ali Paşa Camii.

Türkmen toplumunun tarihsel sürecine baktığımızda Kerkük kadar hiçbir yer Türk kültürüyle bu denli özdeşleşmemiştir. Kerkük, bilim adamı, asker, siyaset ve devlet adamı yetiştirmekten öte birbirinden değerli



<http://www.turansam.com>

TURAN-SAM: TURAN Stratejik Arařtırmalar Merkezi * TURAN-CSR: TURAN Center for Strategic Researches

TURAN-SAM Uluslararası Bilimsel Hakemli Dergisi; p-ISSN: 1308-8041, e-ISSN: 1309-4033; Yıl: 2020; Ay: Eylül; Cilt: 12/NAZ, Sayı: 47

TURAN-CSR International Scientific, Peer-Reviewed & Refereed Journal; p-ISSN: 1308-8041, e-ISSN: 1309-4033; Year: 2020; Month: September; Volume: 12/SUMMER, Issue: 47

DOI: <http://dx.doi.org/10.15189/1308-8041>

řairler de yetiřtirmiřtir. Kerkük ve Türkmen toplumu sadece yöresel deęil dünya çapında iz bırakacak řairler yetiřtirmiřtir. Bunların arasında Ahdî, Fuzûlî, Nesimî, Hicri Dede, Rûhî, Abdullah Kudsi, Abdullah Nâmî Efendi, Garibi, Hıdır Lütfi, İbrahim Râz, İmâdeddîn Nesîmi, Mehmed Nevrûzi, Zeynelâbidin ve Nevres-i Kadîm gibi büyük isimler bařı çekmektedir.

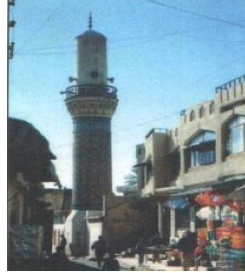

Kerkük'te Osmanlı Döneminden kalma bazı tarihi eserler (Kale, Kışla, Nakışlı Minare, Tařköprü)

Osmanlı savař zayıat kayıtları esas alınarak hazırlanan ve Milli Savunma Bakanlığı Arřiv Müdürlüęü tarafından 1998 yılında yayınlanan "řehitlerimiz" adlı beř ciltlik eser tarandıęında I. Dünya Savařında ve Çanakkale'de 147 Kerkük'lünün řehit ve 260'ının kurřunla yaralandıęı kayıtlara geçmiřtir. Bilindięi gibi Kerkük 1918 yılında İngilizler tarafından iřgal edildięinden kendi imkanı ile sınırlı katılanlar dıřında İstiklal Savařında Türk ordusuna asker gönderme imkanı olmamıřtır.



http://www.turansam.com

TURAN-SAM: TURAN Stratejik Araştırmalar Merkezi * TURAN-CSR: TURAN Center for Strategic Researches

TURAN-SAM Uluslararası Bilimsel Hakemli Dergisi; p-ISSN: 1308-8041, e-ISSN: 1309-4033; Yıl: 2020; Ay: Eylül; Cilt: 12/VAZ, Sayı: 47

TURAN-CSR International Scientific, Peer-Reviewed & Refereed Journal; p-ISSN: 1308-8041, e-ISSN: 1309-4033; Year: 2020; Month: September; Volume: 12/SUMMER, Issue: 47

DOI: http://dx.doi.org/10.15189/1308-8041

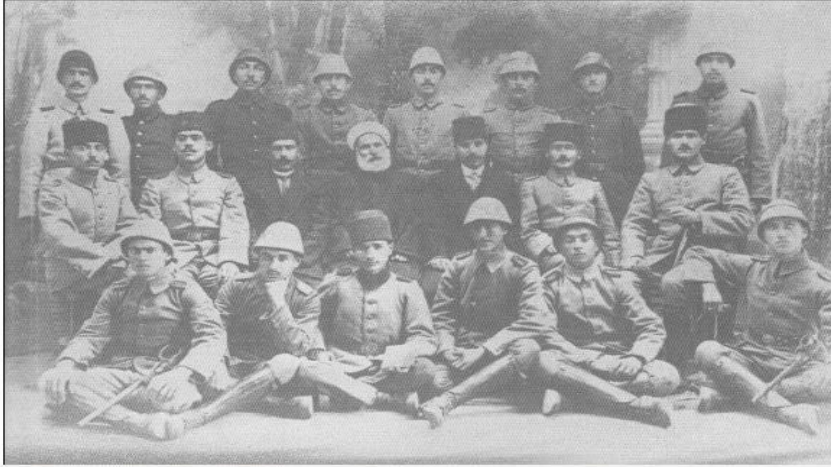

Bu resim 1917 (Hicri 1336) yılında İstanbul Talimhane’de çekilmiştir. Kerküklü gençler ve Abdulsamet Efendi.
Ayaktakiler: sağdan sola, 1-Seyit Bekir (Dr. Yavuz Bekir’in babası ve bu kitabın yazarının amcasıdır) 2- Behçet 3- Tahir 4- Abdülcabbar Hümmüzlü (Ersat ve Habib Hümmüzlü’nün babasıdır) 5- Şevket Abdulhamit Hümmüzlü 6- Sadullah Hacı Derviş (Dr. Ferit Muftu’nün babasıdır) 7-Hacı Vahap Hacı Derviş 8- Seyit Şakir Kırdar. Ortadakiler: 1- Abdulkadir 2- Tahir Abdulsamat 3- Mazhar Süleyman 4- Abdulsamet E. Efendi (Eski vali ve bakan Dr. Lütfi Kırdar’ın babasıdır) 5- Kutsizade Mehmet Zeki Kırdar 6- Seyit Cevat Necipoğlu 7- Fethi Safi’et Kırdar (Ünlü yazar Necdet Fethi Safi’et’in babasıdır) İlk sıra 1-Aziz 2- İzzet 3- Sadı 4- Osman Nuri 5- Halil İbrahim 6- Mustafa Kadir.

2-2 Kerkük’te yetişen kültür ve medeniyet elçileri

Osmanlı Arşiv kayıtlarındaki belgeler ve defterler incelendiğinde Osmanlı Devleti’nde 5.037 Iraklının çeşitli bölgelerde görev yaptığını görmekteyiz. Bu görevlilerin Irak içerisindeki yerleşim yerlerine göre dağılımları şu şekildedir. Bağdat: 2.604 Kerkük: 939 Musul: 801 Şehr-i Zor: 222 Basra: 215 Süleymaniye: 151 Erbil: 105. 1850-1918 yılları arasında bu bürokratlar yalnızca Kerkük, Musul, Basra’da değil Anadolu’da, Hicaz’da, Balkanlar’da ve diğer Osmanlı eyaletlerinde arşiv kayıtlarındaki biyografik bilgileri transkribe edildiğinde 280 kişinin paşalık, valilik, kaymakamlık, nahiye müdürlüğü, nüfus ve mal müdürlüğü, müfettişlik gibi üst düzey görevlerde istihdam edildiklerini görmekteyiz. Üst düzey görevlerde bulunanların Türkçe’nin yanı sıra ileri seviyede Arapça, Farsça, Kürtçe ve hatta batı dillerinden bir tanesini bildiklerini görmekteyiz. Bunların büyük çoğunluğunun kitap ve makale yazdıklarını, Arapça, Farsça ve Fransızca dillerinden çeviriler yaptıklarına şahit olmaktayız. Aşağıda Başbakanlık Osmanlı Arşivinden alınan bazı Kerküklü Türkmen bürokratin eski Türkçe yazılı umumi sicil kayıtlarından örnekler yer almaktadır.

Mehmed Derviş Efendi

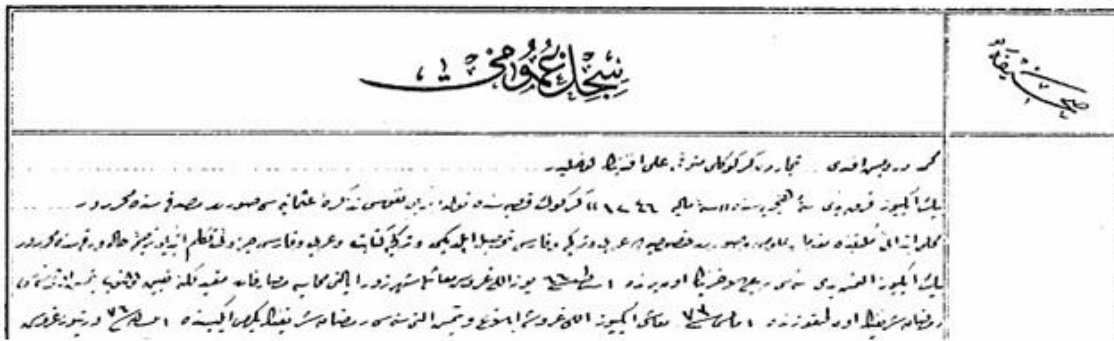

Mehmet Derviş Efendi 1831 yılında kerkük’te dünyaya gelmiş, Türkçe dışında Arapça ve Farsça okuyup yazabilmektedir. Revandiz, Hanekin, Şehri Zor, Basra, Süleymaniye, Kerbela, Musul sancaklarında mal müdürlüğü, daha sonra Nejid, Ana, Cizre, Horasan’da vali ve kaymakamlık görevlerinde bulunmuştur.



Abdülaziz Efendi

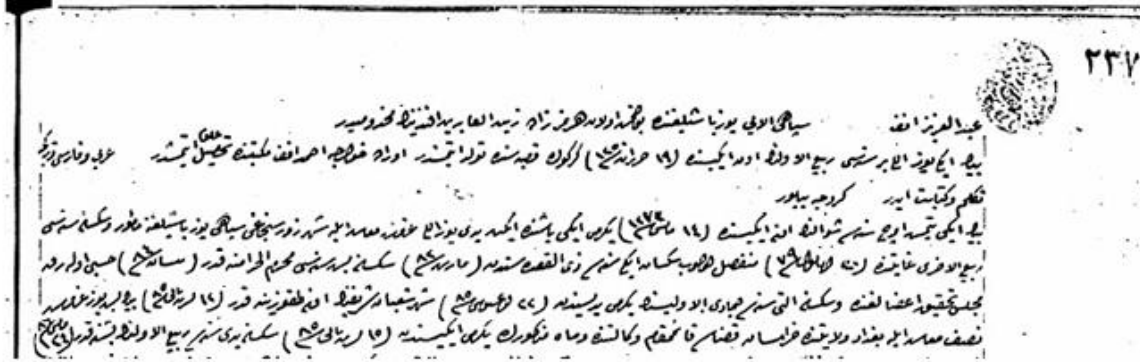

1835 yılında Kerkük'te doğmuştur. Türkçe dışında Arapça ve Farsça okuyup yazmaktadır. Kürtçe de bilmektedir. Bağdat, Horasan, Kuttül Amare, Divaniye, Selahiye, Necef, Musul kaza ve sancaklarında kaymakamlık, valilik yapmıştır.

Bağdadi Salih Efendi



1837 de Kerkük'te doğmuş, Türkçe, Arapça, Farsça ve Fransızca okuyup yazmaktadır. 20 yaşında İstanbul'a gelmiş, Babiali'de çeşitli görevlerde bulunmuş, Selanik, Kavala, Halep, Edirne, Kayseri, Tarsus, Kozan'da kaymakamlık yapmış, Trablusşam'da (Libya) vali yardımcısı görevini yaptıktan sonra, paşa olmuş ve nişan-ı Osmani ile taltif edilmiştir.

NEFTÇİ-ZÂDE MEHMED SALİH BEY





1859 da Kerkük'te doğmuştur. Türkçe dışında Arapça, Farsça ve Kürtçe bilmektedir. Bağdat defterdarlığı, Hille ve Kuttül Ammare Basra ve Musul, Süleymaniye valiliği yapmış ve paşa ünvanıyla emekli olmuştur.

Mehmed Mihri Bey

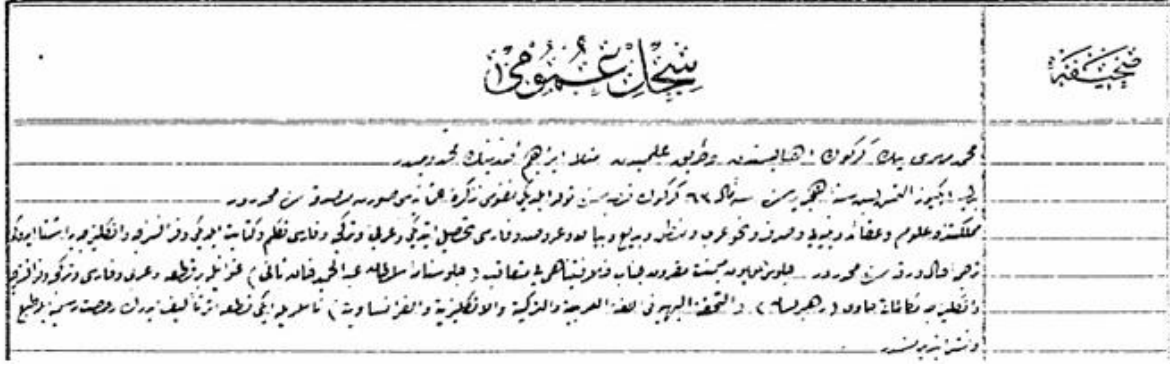

1848 de Kerkük'te doğmuştur. Arapça ve Farsçanın yanında Fransızca ve İngilizce de bilmektedir. Bab-1 Ali'de ve sarayda tercümanlık dahil çeşitli görevlerde bulunmuştur.

2.3 1918 den sonra Iraklı Türkmenler

I. Dünya Savaşının ardından 1918 de Bağdat'tan kuzeye doğru ilerleyen İngiliz ordusu Kerkük ve Musul'u işgal etmiştir. Misak-ı Milli sınırları içerisinde yer alan bu bölgenin hangi tarafta kalacağı Lozan Anlaşmasında bir karara varılmasa da 5 Haziran 1926 da Ankara Anlaşması ile İngiliz mandası olan Irak'a terkedilmiştir. İngilizler bölgede hükümlerlerini sağlamak için kendilerine müzahir bölge aşiretlerini güçlendirmek amacıyla biri aşiret (köy), diğeri şehir olmak üzere iki hukuki sistem uygulamışlardır. Bundan öncelikle klasik yapıya sahip Kürt ve Arap aşiretleri yararlanmışlar, fakat bu uygulama klasik yapıya sahip olmayan Türkmenlerin aleyhine olmuştur. İngilizler Lozan'da ileri sürdükleri tezlerin doğruluğunu kanıtlamak için Türkmenlerin önemsiz ve sayıları az bir toplum oldukları konusunda gelmiş, geçmiş Irak hükümetlerine telinde bulunmuşlardır. Bu sistematik uygulamalara rağmen Irak'ta İzzet Paşa, Refik Arif, Mustafa Ragıp, Ömer Ali, İsmet Sabır ve Yalçın Ömer Adil gibi Türkmen generaller Irak ordusunda kolordu başkanlıklarına kadar yükselmişlerdir. Gözde komutanların yanı sıra Türkmenlerin bakan ve bakan yardımcılığı gibi üst düzey bürokratik, hukukçu, doktor, sporcu ve diğer birçok alanda aydın ve ünlü kişiler yetiştirdiklerine tanık olmaktadır. Türkiye'de ise başta Lüffü Kırdar, İhsan Doğramacı ve Korgeneral Abdurrahman Ergeç olmak üzere her alanda Türkmenlerin ülkeye fayda sağladıklarını görmekteyiz. **Mengü.C (2012 s.63-110)**

SONUÇ

Oğuzlar Türk milletinin oluşumunda ve gelişiminde büyük rol oynamışlardır. Oğuz Hanın çocukları ve torunlarının kendilerine özgü yasaları ve ayırt edici özelliklerinden bahseden öğütleri Oğuzname adı altında bilinen Oğuz Destanı, başta Oğuz boyları olmak üzere diğer Türk kavimleri için farklı yerlerde kurulan beylikler, emirlikler, devletler ve imparatorlukların yol haritalarını teşkil etmiştir. Oğuzlardan Kınık boyu Selçukluyu, Kayı boyu Osmanlıyı, Bayat, Avşar, Kıpçak boyları Güney Doğu Anadolu ve Kuzey Irak'ta emirlikler kurmuşlardır. Bu emirlikler ve devletler İslam ülkelerine yayılmış ve bu ülkelerin kaderlerini çizmiş ve dünya tarihinde çok belirgin rol oynamışlardır. Oğuzname ilkelerine göre ortak yapısal ve yönetsel özellikleri sayesinde federasyon biçiminde bir araya gelmeleri, daha sonra nüfuz, saltanat, egemenlik ve liderlik özellikleri sonucu ani bir şekilde dağılmaları tarih boyunca Türk milletine pahalıya mal olmuştur. Türkmen aşiretleri tarafından 1118-1508 yılları arasında kurulan emirlikler 1299 yılında kurulan Osmanlı'ya zaman zaman destek olmalarının yanı sıra telafisi mümkün olmayan büyük sorunlar da çıkarmışlardır. Osmanlı yönetimi, Ankara Meydan ve Çaldıran savaşlarından alınan dersler sonucu Türkmen aşiretleri dahil



her türlü aşiret sisteminin tasfiye edilmesi sonucunda, özellikle Fatih Sultan Mehmet döneminde açılan savaşların yanı sıra nizami alem yasaının uygulanmasıyla imparatorluğun kesintisiz 1918 yılına kadar devamlılığı sağlanmıştır. Aşiretlerin tasfiyesi sonucunda Türkmenlerin bir kısmının Osmanlı'yı rahatsız etmeyecek şekilde klasik aşiret sistemini korudukları, geri kalan büyük bölümünün otoriter konumları yerine aile veya taife sistemine geçmeleri kabul görmüştür. Böylece Oğuzname ilkelerine bağlı Türkmenlerin yabancılık çekmeden derhal Osmanlı sisteminin her alanında görev aldıkları görülmüştür. Türkmenlerin ana dilleri olan Türkçenin yanı sıra aydın kişilerinin Arapça, Farsça, Kürtçe ve hatta bazılarının Fransızca ve İngilizceye aşina olmaları sebebiyle Babiali'de ve üç kıtaya hakim olan Osmanlı'nın çeşitli şehirlerinde üst düzey görevlerde bulunmuşlardır. Osmanlı dağıldıktan sonra da Kerküklü aydınların gerek Irak, gerekse Türkiye Cumhuriyetine yatsınamaz katkıları olmaktadır.

KAYNAKÇA

1. Asrar N. Ahmet, Kanuni Sultan Süleyman ve İslam Alemi. Hilal Yayınları, İstanbul.
2. Atalay Besim, Kaşgarlı Mahmut, Divanü Lugati't-Türk. (Çeviri)
3. Başbakanlık Osmanlı Arşivi.
4. Güzel Hasan Celal, Çiçek Kemal, Koca Salim. Türkler. Yeni Türkiye Yayınları, Ankara.
5. Hümmüzlü Erşat, Türkmenler ve Irak, Kerkük Vakfı, İstanbul.
6. İhsanoğlu Ekmeleddin, Osmanlı Devleti ve Medeniyeti Tarihi. İrcica. Cilt 1, İstanbul.
7. Kevseroğlu Necat, Kerkükten Havadisler (Min Havadis Kerkük), Türkmen Cephesi Eğitim ve Kültür D. Yay. Kerkük.
8. Kevseroğlu Necat, Kerkük'te eğitim. Al- Hikme Kitapevi-Londra.
9. Kafesoğlu İbrahim, Tarihte Türk Adı ve Türkler Cilt I.
10. Mengü Cüneyt, Osmanlı arşivi belgelerinde kültür merkezi Kerkük. Yalın Yayıncılık- 2012.
11. Mengü Cüneyt, Ankara Meydan Muharebesinin Türkmen aşiretleri üzerindeki etkisi. 1402 Ankara Savaşı Uluslararası Kongresi Bildiri Kitabı. Ankara, 9-12.Ekim.2012.
12. Mengü Cüneyt, ABD-Türkiye-Irak üçgeninde Türkmen Meselesi. Yalın Yayıncılık
13. Özeydın Abdulkadir. İbnül Esir, El-Kamil Fi't Tarih Tercümesi, Tercüme eden Abdulkadir
14. Özeydın, Cilt: 12, Bahar Yayınevi, Ankara, 1990.
15. Pamukçu Ekrem, Hümmüzlü Habib, (2005) Irak'ta Türkmen boy ve oymakları. Global Strateji Enstitüsü. Ankara.
16. Roux Jean Paul, Türklerin Tarihi, Kabalcı Kitabevi, VII. Baskı, İstanbul.
17. Saatçi Suphi, Irak Türkmenleri, Ötüken Yayınevi. I. Baskı, İstanbul.
18. Sümer Faruk, Oğuzlara ait destanı mahiyette eserler – Reşidüddin Oğuznamesi, İstanbul.
19. Sümer Faruk, Oğuzlar (Türkmenler), Tarihleri-Boy Teşkilatı Destanları, 3. Baskı, İstanbul.
20. Terzibaşı Ata, Kerkük Matbuat tarihi isimli eserinden özetlenerek alınmıştır. Kerkük Vakfı Yayınları, İstanbul.



(36)

Doç. Haluk YÜCEL¹⁵⁸; Öğr. Gör. Hande TAŞÇEŞME¹⁵⁹

**MÜNİR NURETTİN SELÇUK’UN RAST AĞIR SEMÂİ ve NİHÂVEND YÜRÜK SEMÂİ
ESERLERİNİN MAKAMSAL AÇIDAN İNCELENMESİ**
*ANALYSING THE WORKS OF MUNİR NURETTİN SELÇUK IN RAST AGIR SEMAI and
NİHAVEND YURUK SEMAI IN TERMS OF MAKAM*

ÖZ

Türk musîkîsi köklü alt yapısıyla birlikte içerisinde çeşitli formlarda eserler barındırmaktadır. Sözlü musîkî formlarından oluşan Ağır ve Yürük Semâiler klasik takım sıralamasında art arda icra edilmektedir. Araştırmamızda “Sâkî parıldasın şafak-ı meyle câmımız Rast Ağır Semâî hemen ardından “Ruhsârına aybetme nigâh ettiğimi” Nihâvend Yürük Semâî formlarındaki eserler makamsal olarak analiz edilecektir. Çalışmamız içerisinde analiz edeceğimiz eserler Türk müziğinde yeni bir ekolün yaratıcısı, bestekâr, ses icracısı, koro şefi ve mûsikî hocası Münir Nurettin Selçuk tarafından bestelenmiştir. Münir Nurettin Selçuk, Türk müziğinde genç kuşak sanatçıların doğrudan veya dolaylı olarak yetişmesine vesile olmuş Türk müziğine katkılar sunmuştur. Hem geleneklere bağlı kalarak hem de yeniliklere karşı daima açık olan Selçuk, mûsikîyi algılama, aktarma ve yeniden yorumlayabilmek adına önemli hizmetlerde bulunmuştur.

Çalışmamız betimsel araştırma yönteminde dayalı tarama modeli merkezlidir. Araştırmamızda önce bestekâr Münir Nurettin Selçuk’un yaşamı ve bestekâr kişiliğinden bahsedilecek sonra adı geçen makamlar, eserlerin formları ve en son aşamada da eserler makamsal açıdan analiz edilecektir.

Anahtar Kelimeler: Makam, Analiz, Münir Nurettin Selçuk, Bestekâr.

ABSTRACT

Turkish music, together with its deep-rooted infrastructure, contains works in various forms. “Ağır Semâî ” and “ Yürük Semâî ” which are composed of oral music forms, are performed consecutively in the classical set order. In our research, the works in the forms of “Sâkî parıldasın şafak-ı meyle câmımız rast ağır semâî ” the form of “Nihâvend Yürük Semâî Ruhsârına aybetme nigâh ettiğimi ” will be analyzed in modality. The works that we will analyze in our work were composed by Münir Nurettin Selçuk, the creator of a new school in Turkish music, composer, voice performer, choir conductor, and music teacher. Münir Nurettin Selçuk has contributed to Turkish music, which has been musical in the training of young generation artists in Turkish music directly or indirectly. Selçuk, who was always open to both traditions and innovations, performed important services in order to perceive, transfer and reinterpret music.

Our study is based on the descriptive research method based on the scanning model. In our research, firstly, the life and composer personality of the composer Münir Nurettin Selçuk will be mentioned, then the mentioned makams, the forms of the works and at the last stage, the works will be analyzed in terms of modality.

Keywords: “Makam” Analysis, Münir Nurettin Selçuk, Composer.

¹⁵⁸ Düzce Üniversitesi Müzik Bölümü Öğretim Üyesi, hy.musiki@gmail.com

¹⁵⁹ Düzce Üniversitesi Müzik Bölümü Öğretim Görevlisi, handetasceme@duzce.edu.tr



GİRİŞ

Klasik Türk mûsikîsi, Orta Asya'dan hareketle Avrupa'ya uzanan geniş coğrafyadaki ses kültürümüzün en önemli yapı taşını oluşturmaktadır. Edvârlar, mûsikî risaleleri gibi Türk mûsikîsinin nazârî konularını inceleyen ve eserler kaleme alan kuramcılarda olduğu gibi dini ve dindışı pek çok beste türünde eserler veren bestekârların da kültürümüze katkısı tereddüt götürmez bir gerçektir. Bu araştırma, betimsel bir çalışma olup 'tarama modeli' ekseninde gerçekleştirilmiştir. Araştırmada Münir Nûreddin Selçuk'un Rast makamında Ağır Semâi eseri "*Sâkî parıldasın şefâk-ı meyle câmımız*" ve Nihâvend makamında Yürük Semâisi "*Ruhsârına aybetme nigâh ettiğimi*" eseri makamsal açıdan incelenmektedir.

Araştırmanın problem cümlesi olarak "Münir Nurettin Selçuk'un Rast makamında Ağır Semâi eseri ve Nihâvend makamında Yürük Semâi eserinin makamsal analizleri nasıldır ve özellikleri nelerdir?" şeklinde belirlenmiştir. Tarama yöntemiyle yapılan bu araştırmada Münir Nurettin Selçuk'a ait Rast Ağır Semâi ve Nihavend Yürük Semâi formundaki eserler tespit edilmiştir. Bunun için gerekli olan eser notaları dışında bestekârin hayatına ve besteciliğine dair bilgi verebilecek kitap, makale, süreli yayın, bildiri ve tezler toplanmıştır.

Çalışmamızın ana kısmını oluşturan eser analizlerinden önce Münir Nurettin Selçuk'un musiki yaşamına değinip, Türk müziğinde kadim bir beste türü olan Ağır Semâi ve Yürük Semâi formu hakkında bilgi verilmiştir. Daha sonrasında, Türk Musikisinde Rast ve Nihavend makamları hakkında bilgi verilmesinin ardından bestekârin eserlerinde makam dizilerinde yaptığı çeşnileri, asma kalışları, tam ve yarım kalışları titizlikle incelenmiş önemli görülen kısımlar ölçü ölçü ele alınmıştır. Analizlerde eserlerin zemin, nakarat ve meyan bölümleri detaylı olarak yorumlanmıştır.

Münir Nurettin Selçuk'un Hayatı ve Besteciliği

"Rûmî 1315'te (1900) İstanbul Sarıyer'de dünyaya geldi. Bazı eserlerde doğum yılının 1899, 1901, 1902 olduğu ve Beyazıt'ta doğduğu kaydedilmektedir"(Özcan, 2009: 361). "Geleneksel ses icrâmızın inceliklerini Bestenigâr Ziya Bey'den öğrenmiş olan Münir Bey, Edhem Nuri Bey ve Zekaizâde Hâfız Ahmet Efendi gibi ünlü hocalardan mûsikî meşk etmiş, eğitimini daha metodik bir yapıya getirmek istediği için Paris'te piyano, solfej ve şan dersleri almıştır" (Özalp, 2000: 248). Klasik Türk mûsikîsinde eser icrası yönünden hem eski hem de yeni anlayışı çok iyi bir şekilde harmanlayarak farklı bir teknik ortaya koymuştur.

"Türk mûsikisini ayağa kaldıran kişi olarak tanımlanan ve en çok rast makamını seven Münir Nurettin, Dellâlzâde İsmâil Efendi'nin yegâh besteleriyle ağır ve yürük semâilerine hayrandı. Bilhassa klasik eserlerdeki tavrı sehl-i mümteni olup beste, semâi, şarkı formlarındaki eserleri gerektiği gibi farklı tavırlarda okur ve sesini eşlik edene olduğu kadar dinleyene de huzur verecek biçimde ölçülü kullanırdı. Okuyuşunda Bestenigâr Ziyâ Bey'le Hâfız Şaşı Osman Efendi'nin üslûbundan etkilenmiş olabileceğini söylemiştir" (Özcan, 2009: 363).

Münir Nurettin Selçuk'un sesini kullanmadaki olağanüstülüğünü ve icrası hakkında Behar şu görüşlerde bulunmuştur: "Özgün ses eğitimi görmüş, sesini herhangi bir müzik âleti gibi kullanmayı denemiş ilk hânendemiz sanırsız ki Münir Nûreddin Selçuk olmuştur. Münir Nûreddin'in yirminci yüzyılın sesli icrâ üslûplarında önayak olduğu önemli değişiklikler ise kuşkusuz yurtdışında görmüş olduğu bu özgün ses eğitiminden kaynaklanmaktadır. Münir Nûreddin Selçuk, bu yüzyılda Türk mûsikîsi sesli icrâ üslûplarının değişmesinin eksenini olmuştur. Ondan sonraki ses sanatçısı nesilleri de eserlerin icrâsında hep Münir Nûreddin Selçuk'u örnek almışlardır" (Behar, 2006: 158).

Selçuk, 1942 tarihinde İstanbul Belediye Konservatuvarı İcrâ Heyeti'ne kabul edilmiş ve burada kısa süre görev yapmıştır. 1953 yılında İstanbul Radyosunda görev yapan Selçuk, Konservatuvar İcrâ Heyeti Başkanlığı görevinde de bulunmuştur. İstanbul Teknik Üniversitesi Türk Mûsikîsi Konservatuvarı'nda da dersler vermiştir. "Son görevi repertuvar hocalığı olmuştur. Münir Nûreddin Selçuk, ölümünün bir yıl öncesinde yaşlılığa bağlı bir beyin hastalığı geçirmiş, bu hastalığın da vermiş olduğu rahatsızlıklarından dolayı, 27 Nisan 1981 yılında hayata gözlerini yummuştur"(Öztuna, 2006: 273).



Resim 1: Münir Nurettin Selçuk, yönettiđi İcra Heyeti konserlerinin birinde TDV İslâm Ansiklopedisi cilt 36, Sf.363.

Türk Mûsikîsinde Ağır Semâi

“Ağır Semâi’lerde güfte olarak dört mısralı murabba şiiirler seçilmiş olup, Murabba ve Nakış olmak üzere iki ana biçimde farklılık taşıyan yapılar arz etmektedir. Murabba biçiminde olan Ağır Semâi’lerde kayda değer farklılıklara rastlanmaz”(Yavaşca; 2002: 502). “Ağır Semâi’ler melodik yapıları bakımından ağırbaşlı ve ciddi eserlerdir. Melodik yapı şeması bakımından Beste gibidir”(Özkan, 1994: 86-87). Türk mûsikîsinde Semâi formunun iki şeklinden birincisidir. Türk mûsikîsinde Ağır Semâiler, klâsik takımı oluşturan eserler arasında beste formundan sonra, Yürük Semâi formundan önce icra edilirler (Çıpan, 2001: 60).

“Dört dizeli Ağır Semâi’de, her dizeden sonra terennüm bölmesinin gelmesine karşın, beyitlerden oluşan iki bölmeli Ağır Semâi’de, her beyitten sonra terennüm gelir. Bu terennüm de uzun ve bezeklidir.” (Akdođu, 2003: 276).

“Güfteleri dört mısradan oluşmaktadır ve aksak semâi usulünün 10/4’lük ve 10/8’lik mertebeleriyle bestelenirler. Bu formdaki eserlerde terennüm bölümleri mevcuttur. Murabba Ağır Semâiler her bakımdan, murabba bestelere benzer. Murabba Ağır Semâi’lerin icrâsında; Birinci mısra ve terennüm okunur ve eserin tekrar başına geri dönülür. Aynı melodiler eşliğinde beyitin ikinci mısrası ve terennümü okunduktan sonra meyân kısmına geçilir. Meyân bölümünde güftenin üçüncü mısrası icrâ edilir ve tekrar eserin başına dönülür. Dördüncü mısra ve terennüm icrâ edilerek eser tamamlanmış olur”(Yücel, 2016: 46).

Murabba Ağır Semâi’nin Biçim Şeması:

- Birinci mısra + Terennüm A + B
- İkinci mısra + Terennüm A + B
- Üçüncü mısra + Terennüm C + B (Meyân)
- Dördüncü mısra + Terennüm A + B

Türk Mûsikîsinde Yürük Semâi

“Klasik faslın son sözlü eseri Yürük Semâi’dir. Yine her bakımdan Beste ve Ağır Semâi’ye benzer. Tek farkı, Yürük Semâi usulü ile ölçülme zaruriyetidir. Anlaşıldığı gibi burada usul ismi, aynı zamanda bir forma isim olmuştur. Melodi ve söz yapısı da tamamen Beste formu gibidir” (Özkan, 1994: 87).

“Klasik fasılda saz Semâisinden önce icra edilir. Büyük söz eserlerinin en hareketlisidir ve ikiye ayrılır: Yürük Semâi (6/4, 6/8) ile Ağır (Sengin) Semâi’lerde ölçülmüştür. Türk Mûsikîsinin hareketli ve çok kullanılan formlarından biridir “ (Yücel, 2016: 46). “Yürük Semâi eserler kimi zaman güfte şiiirlerden iki beyit alınarak bestelenir. Bu durumda eser iki bölmeli olup, her beyitten, yani her iki dizeden sonra terennüm gelir. Böyle bir yürük semâi’de terennümler iki kez seslendirileceğinden daha uzun ve bezekli seslendirilir. Bu tür bestelenmiş yürük semâiye, nakış yürük semâi denilir ki, ayrı bir tür değildir. Her iki durumda da 1., 2. ve 4. dizeler aynı ezgiyle bestelenir, 3. dize ise meyân olacak şekilde ezgilenir” (Akdođu, 2003: 281).

Dört haneli Yürük Semâi’nin şeması şöyledir:

- Birinci mısra + Terennüm A + B
- İkinci mısra + Terennüm A + B



Üçüncü mısra + Terennüm C + B (Meyân) Dördüncü mısra + Terennüm A + B

Rast Makamı Hakkında Bilgi

Rast makamının karar sesi rast perdesi, güçlü sesi nevâ perdesi, yedeni ırak perdesidir.

Çıkıcı bir seyire sahiptir. Dizisi yerinde rast beşlisi nevâ perdesi üzerinde rast dördlüsünün eklenmesiyle oluşmuştur.



Şekil 1: Rast makamı dizisi

Rast makamı yegâh perdesine bir rast dördlüsü getirilerek genişletilir. Bu dördlü nevâdaki rast dördlüsünün simetriğidir. Hüseyinî-aşiran perdesinde uşşaklı, yegâh perdesinde rastlı asma kararlar gösterilir.



Şekil 2: Rast makamı genişlemesi

Nihâvend Makamı Hakkında Bilgi

Nihâvend makamının karar sesi rast perdesi, güçlüsü sesi nevâ perdesi, yedeni ırak perdesidir. Makamın seyiri “inici-çıkıcı” bazen ise çıkıcı-inicidir. Nihâvend makamı Bûselik makamı dizisinin rast perdesine göçürülmesiyle elde edilmiştir.



Şekil 3: Nihavend makamı dizisi

“Gerek pest gerekse tiz taraftan genişleyebilen nihâvend makamının tiz taraftaki genişlemesi, durak üzerinde bulunan bûselik beşlisinin tiz durak gerdâniye perdesi üzerine simetrik olarak göçürülmesiyle yapılır. Bu genişleme sonucunda nevâ perdesi üzerinde kürdî dördlüsü bulunan dizi kullanılıyorsa nevâda kürdî dizisi, hicaz dördlüsü bulunan dizi kullanılıyorsa nevâda hümâyün dizisi oluşur.... Pest taraftan yapılan genişlemede ise yegâh perdesine hicaz dördlüsü getirilerek yegâhta bir hümâyün dizisi meydana gelir” (Özkan, 2007: 99-100).



Bulgular

Çalışmamızın bu bölümünde Münir Nurettin Selçuk'un "Sâkî parıldasın şafak-ı meyle câmımız" Rast Ağır Semâi eseri ve "Ruhsârına aybetme nigâh ettiğimi" Nihâvend Yürük Semâi eseri makamsal olarak analiz edilecektir.

Rast Ağır Semâi

"Sâkî Parıldasın Şafak-ı Meyle Câmımız"



Şekil 4: Acemli rast seslerinin işlenişi

Rast perdesinden hareketle, eviç perdesinin acem perdesine dönüşmesiyle birlikte acemli rast sesleri işlenmiştir. Dizi içerisinde, segâh perdesinde eksik ferahnâk beşlisini de duyabilmek mümkün olmuştur.

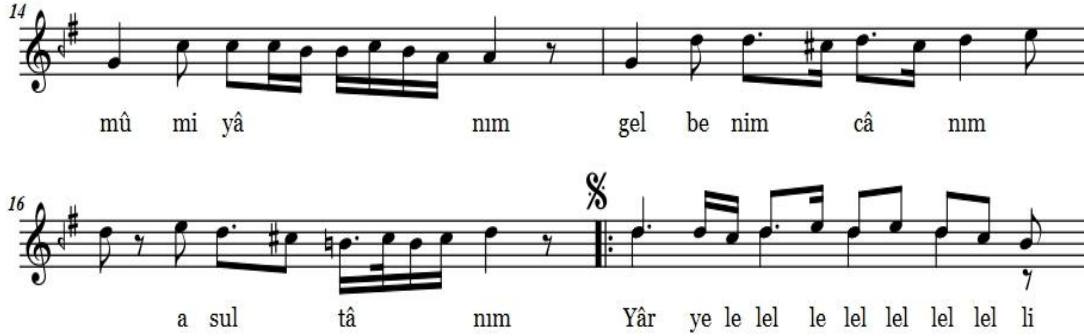

Şekil 5: Uşşak asma kalış ve Nişabur çeşnisinin işlenişi

Dügâh perdesinde uşşak sesleri ile asma kalış, hemen ardından da Nişabur çeşnisi gösterilmiştir.

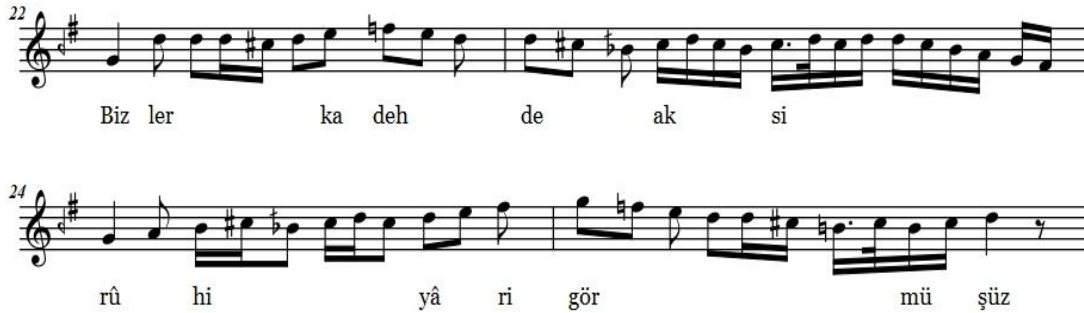

Şekil 6: Acemli rast seslerinin işlenişi ve rast perdesinde Nikriz

Eviç perdesinin acem perdesine dönüşmesiyle tekrar acemli rast, rast perdesinde de nikriz sesleri var olmuştur.



Şekil 7: Nişabur çeşnisinin işlenişi

Nevâ perdesinden hareketle nim hicaz perdesinin kullanımıyla Nişabur çeşnisi gösterilmiştir.

Nihâvend Yürük Semâî

“Ruhsârına Aybetme Nigâh Ettiğimi”

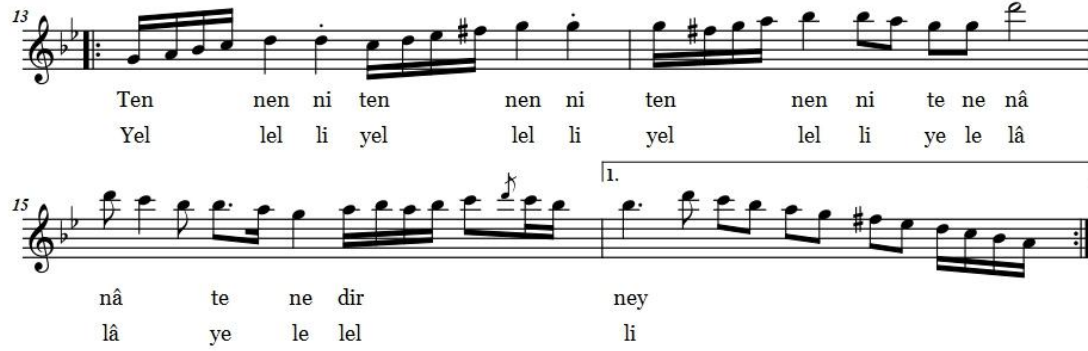

Şekil 8: Nihavend makamının genişlemesi ve nevâ perdesi üzerinde Hümayûn

Eserin terennüm bölümünde rast perdesinden tiz nevâ perdesine kadar genişleme alanı kullanılmıştır. Eviç perdesinin de mevcut olmasıyla birlikte nevâ perdesi üzerinde Hümayûn dizisini görebilmek mümkün olmuştur.

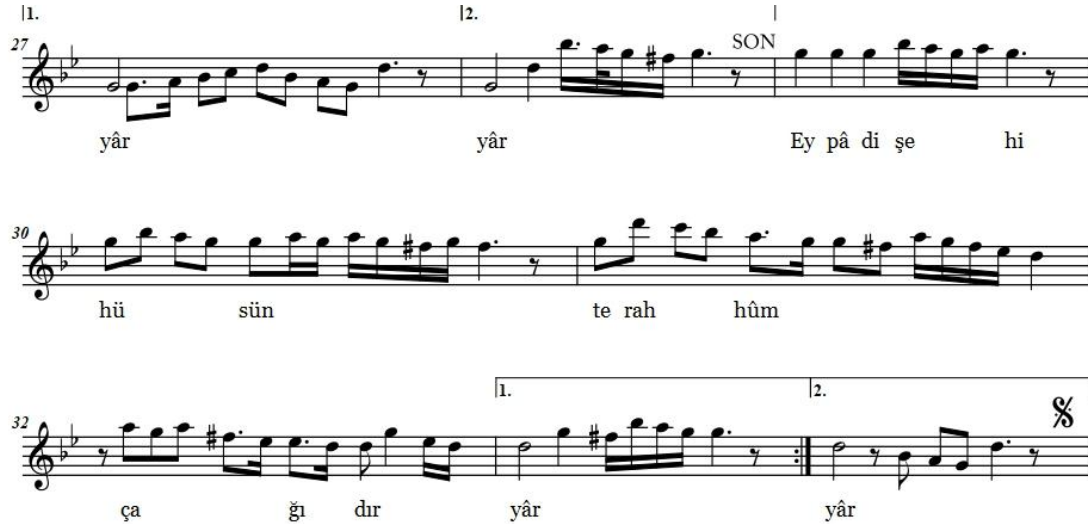

Şekil 9: Buselik çeşnisi ve Hümayûn dizisi

Rast perdesinde Buselik çeşnisinin ardından yine gerdaniye perdesinde Buselik çeşnisi kullanılmıştır. Bir üst paragrafta da mevcut olan, nevâ perdesinden hareketle Hümayûn dizisi tekrar işlenmiştir.

SONUÇ ve ÖNERİLER

Münir Nurettin Selçuk’un bestelemiş olduğu Rast Ağır Semâî ve Nihavend Yürük Semâî eserleri bu çalışmada hem formların işlenişi açısından hem de makamsal olarak analiz edilmiştir. Bu araştırmanın makamsal olarak incelenmesi sonucunda; Selçuk’un eserlerini zengin bir melodi örgüsüyle bestelediği tespit



edilmiştir. Bestekâr aynı zamanda alışılmışlığın dışına çıkarak ve bir o kadar da geleneksel müzik algısına bağlı kalarak klasik Türk müziğine yeni bir yorum getirmiştir.

Rast makamında bestelediği eserinde; rast perdesinden hareketle, eviç perdesinin acem perdesine dönüşmesiyle birlikte acemli rast sesleri işlenmiştir. Nim hicaz perdesinin kullanımıyla Nişabur çeşnisi gösterilmiştir. Zaman zaman rast perdesinde nikriz sesleri var olmuştur.

Nihavend makamında bestelediği eserinde; rast perdesinden tiz neva perdesine kadar genişleme alanı kullanılmıştır. Rast ve gerdaniye perdelerinde Buselik çeşnileri gösterilmiştir. Eviç perdesinin de mevcut olmasıyla birlikte nevâ perdesi üzerinde Hümayûn dizisini görebilmek mümkün olmuştur.

Klasik Türk mûsikîsi alanında makamsal açıdan analiz çalışmalarının maalesef ki yeterli oranda olmadığı gözlenmiştir. Bu ve bu gibi çalışmaların artırılmasıyla Türk mûsikîsi alanına katkı sağlanacağı düşünülmektedir.

KAYNAKÇA

1. Akdoğu, O. (2003). “Türk Müziği’nde Türler ve Biçimler”, Ege Üniversitesi Basım Evi, İzmir, s.281.
2. Behar, C. (2006). *Aşk Olmayınca Meşk Olmaz: Geleneksel Osmanlı/Türk Müziğinde Öğretim ve İntikâl*, Yapı Kredi Yayınları, İstanbul.
3. Çıpan, M., (2001).” *Güfte İncelemesi Notalar, Güfteler, Şekil Özellikleri, Açıklamalar, Edebiyat ve Mûsikî Bilgileri*. Konya: S.Ü. Yaşatma ve Geliştirme Vakfı, 2001, s. 60.
4. Özalp, M. N. (2000). *Türk Mûsikîsi Tarihi I,II*. Millî Eğitim Basımevi, İstanbul
5. Özcan, N. (2009). “Münir Nurettin Selçuk” maddesi, TDV İslâm Ansiklopedisi cilt 36, Sf.361- 363.
6. Özkan, İ.,H., (2007) “Nihâvend makamı” maddesi, TDV İslâm Ansiklopedisi’nin cilt 33. sf. 99-100.
7. Özkan, İ. H. (1994) “Türk Mûsikîsi Nazariyatı ve Usûlleri” (4. Baskı), Ötüken Neşriyat, İstanbul, 1994 s. 87.
8. Öztuna, Y. (2006). *Türk Mûsikîsi Akademik Klâsik Türk Sanat Mûsikîsinin Ansiklopedik Sözlüğü 1-2*. Orient Yayınları, Ankara
9. Yavaşca, A.,(2002) “Türk Musikisin ‘de Kompozisyon ve Beste Biçimleri”, Türk Kültürüne Hizmet Vakfı, İstanbul.
10. Yücel, H. (2016). “Türk Sanat Müziği Türler Bibliyografyası, Eğitim Yayınevi, Konya.



http://www.turansam.com

TURAN-SAM: TURAN Stratejik Arařtırmalar Merkezi * TURAN-CSR: TURAN Center for Strategic Researches

TURAN-SAM Uluslararası Bilimsel Hakemli Dergisi; p-ISSN: 1308-8041, e-ISSN: 1309-4033; Yıl: 2020; Ay: Eylül; Cilt: 12/NAZ, Sayı: 47
TURAN-CSR International Scientific, Peer-Reviewed & Refereed Journal; p-ISSN: 1308-8041, e-ISSN: 1309-4033; Year: 2020; Month: September; Volume: 12/SUMMER, Issue: 47
DOI: http://dx.doi.org/10.15189/1308-8041

(37)

Doç. Dr. Cem GÜZELOĞLU¹⁶⁰

ERKEN CUMHURİYET DÖNEMİ TÜRK KARİKATÜR SANATININ YENİ ÇİZGİLERİ: RAMİZ GÖKÇE

NEW DRAWINGS of TURKISH CARICATURE ART in EARLY REPUBLIC PERIOD: RAMIZ GOKCE

*“Karikatürçünün gözü biraz da ruhun resmini çeken bir objektif gibidir.”
Ramiz Gökçe (Milliyet Gazetesi, 1981)*

ÖZ

Osmanlı İmparatorluğu'nun son dönemlerinde özellikle Tanzimat ile hareketlenmeye başlayan mizah basını, II. Meşrutiyet'in ilanı ile daha da açılım göstermiştir. Bu dönemde birçok mizah içerikli gazete ve karikatür mecmuası yayınlanmış, bilhassa Cumhuriyetin ilanı ile bu alanda özgürleşmenin de arttığı görülmektedir. Bu dönemlerde bir çok karikatür sanatçısı eserler üretse de, Ramiz Gökçe (1900 - 1953) belki de en çok eser üreten karikatür sanatçısı olarak karşımıza çıkmaktadır. Türk karikatür sanatına önemli katkılar sunan Ramiz Gökçe, Osmanlı İmparatorluğu'ndan Türkiye Cumhuriyeti'ne geçiş döneminde cesur çizimleri ile toplumsal değişimi anlatan ve dönemsels olayları aktaran önemli bir bellek görevi de üstlenmektedir. Bunların yanı sıra karikatürü Türk halkına sevdirmiş ve benimsetmiştir.

Bu çalışmada Türk Cumhuriyeti'nin erken dönemine çizimleri ile etkilemiş, dönem üstatlarından Ramiz Gökçe'nin sanat hayatına ilişkin sistematik veri düzenleme yöntemi ile betimsel inceleme yapılmıştır.

Anahtar Kelimeler: Karikatür, Grafik Mizah, Ramiz Gökçe, Mizah, Sanat.

JEL Kodu: Z00.

ABSTRACT

The humor press, which had gained acceleration in the last periods of the Ottoman Empire with the Tanzimat (Reorganization, the period of reform in the Ottoman Empire) in particular, exhibited more expansion after the declaration of The Second Constitutional Era. During this period, many humorous newspapers and cartoon magazines were published, and especially with the proclamation of the Republic, it is seen that also liberation in this area increased. Although many cartoonists produced several works during these periods, Ramiz Gökçe (1900-1953) appears to be the cartoonist who produced the most works. Having made important contributions to Turkish cartoon art, Ramiz Gökçe, with his bold drawings, also undertakes a task of an important memory that tells about social change and conveys periodic events in the transition period from the Ottoman Empire to the Republic of Turkey. In addition to these, he popularized and imposed the cartoon to the Turkish people.

In this study, a descriptive analysis was made on the art life of Ramiz Gökçe, one of the period masters who influenced the early period of the Republic of Turkey with his drawings, with the method of systematic organization of data.

Keywords: Caricature, Graphic Humour, Ramiz Gökçe, Humour, Art.

JEL Code: Z00.

¹⁶⁰ Ege Üniversitesi, İletişim Fakültesi, Radyo Televizyon ve Sinema Bölümü, Fotoğrafçılık ve Grafik Ana Bilim Dalı, e-posta: cem.guzeloglu@ege.edu.tr, Orchid ID: 0000-0003-0185-5281, Web of Science Researcher ID: AAG-6064-2019.



GİRİŞ

I. Dünya Savaşı'nın sona ermesiyle beraber Osmanlı İmparatorluğu'na dikte edilmiş bir metinden ibaret olan Mondros Mütarekesi (30/10/1918) ile ülke zor bir sürece girmiştir. Bu antlaşmanın yarattığı baskılı süreç toplumsal ve siyasi olarak kendisini göstermiş, işgal süreci ise bu kaotik dönemin tescilli olmuştur. Uzun süren ulusal mücadele, Düvel-i Muazzamaya karşı verilen ilk anti-emperyalist savaş olarak tarihe geçen Kurtuluş Savaşı ile genç Türkiye'nin yaratıcıları, elbirliği ile ülkeyi yeniden inşa etmeye başladılar. Bu dönemde toplumsal belleğin bir parçası olan görsel iletişim ürünleri zaten tarihteki yerlerini almaktaydılar. Fotoğraflar kadar birçok afiş, el ilanı, gazete-dergi illüstrasyonları ve mizah dergileri dönemin tarihsel ve sosyolojik değişimini yansıtıyor ve onları tarihin arşivine sunuyordu. Özellikle eleştirel yapısı ile karikatür, Türkiye'nin döneminde yaşanan birçok toplumsal durumu ve gelişmeyi daha da gözler önüne sermektedir. Zira bir görsel iletişim aracı olan karikatürün, inançları, toplumsal ve kültürel değerleri, siyasi gelişmeleri, hukuki değişimleri, toplumsal normları aktarmada ve bilhassa toplumu eğitmede önemli bir rol üstlendiği bilinmektedir. İşte tüm bu yapısıyla da insanlık ve ülke için de önemli bir tarihi görsel bellek olma halindedir. Dolayısıyla karikatür, üretildiği dönemin güncel siyasal, sosyal, ekonomik değişimlerini işlemekte; toplumları ve toplumların geçirdiği birçok değişimi de göstermekte ve günümüze yansıtılmaktadır.

Karikatürün bir tür olarak kendini kabul ettirmesi ise basın yoluyla geniş kitlelere açılmasıyla olmuş ve basın-yayın organları sayesinde gazete ve dergilerin vazgeçilmez haline gelmiştir. Matbaanın vazgeçilmez sanat dallarından olan karikatür, ülkemizde resim sanatından sonra vücut bulmaya başlamıştır. İlk numunelerine 1870 yılında tesadüf edilen karikatür, o zamana kadar "süret" in günah sayılması üzerine aydınlar ve halk nezdinde pek itibar görmemiştir. Karikatürcülüğümüzün geç meydana çıkmasını eski gazeteciliğimizin geriliğinde aramak da mümkündür (Öztürkçü, 2017: 72). 1870'de yayınlanan ilk Türk mizah gazetesi olan Diyojen ile Osmanlı'nın son dönemlerinde Meşrutiyet'in getirdiği özgürlük ortamı ile Osmanlı topraklarında yeşeren karikatür sanatı, I. Dünya Savaşı ve Kurtuluş Savaşı gibi dönemlerde biraz hız kaybetse de Cumhuriyet'in ilanı ve Türkiye Cumhuriyeti'nin Lozan Antlaşması ile toprak bütünlüğüne kavuşması ile özgür ortamını sürdürmeye devam ettiği görülmektedir. Osmanlı İmparatorluğu'nun son dönemlerinde özellikle yazılı basınla birlikte oluşmuş, gelişmiş olan karikatür sanatının birçok çizeri ve dergisi yayın hayatına yeni Cumhuriyetle beraber de devam etmiş, ancak bazıları da kapanarak veya isim değiştirerek yayın hayatını sürdürmüştür.

Cumhuriyetin hemen öncesi Kurtuluş Savaşı sırasında mizah dergileri, Mustafa Kemal'in yanında ve karşısında olmak üzere ikiye bölünmüştür. Sedat Simavi (1896-1953) *Güleriüz* adlı dergisiyle Kuva-yı Milliyecilerin yanında yer alırken; Ahmet Rıfki'ysa, Refik Halit Karay'ın *Aydede* adlı dergisinde işgalci devletlerin yanında çizgiler üretmişlerdir. Ahmet Rıfki aslında çizgileri ile iyi bir karikatürcüdür. Ancak Cumhuriyet kurulduktan sonra önce Mısır'a, sonra da İtalya'ya gitmiş ve orada da ölmüştür. Aynı dönemlerde de Ramiz Gökçe ve bir gazete ressamı olan Münif Fehim de karikatür çizmeye başlamıştır (Doğan, 1997: 958). Ramiz'in çizgilerinde Cem ve Sedat Nuri etkisinin de görüldüğü karikatürler Anadolu işgalinin en zorlu zamanlarında halka güven telkin eden ve umut vadeden yapılarıyla topluma moral ve güç aşılamış ve ulusal bilincin uyanmasında önemli bir faktör olmuştur. Usta çizer Cemil Cem'in dediği gibi "karikatürler bazen o kadar önemli, o kadar ağırbaşlı olur ki, tarih sayfalarında vesika yerini tutar." Bu bakımdan devrin çizgileri karikatür sanatına getirdiği niteliksel değişim ve Türk karikatürüne katkıları dolayısıyla incelemeye değer olmasının yanında, düşman işgaline karşı direnen bir unsur olması sebebiyle de dikkat çekmekte ve bundan dolayı ayrı bir tarihi önem taşımaktadırlar. (Gündüz, 2009: 25). Bilhassa Kurtuluş Savaşı döneminde özellikle mizahın eleştirel gücü daha da ortaya çıkmıştır. Özen'e göre (2003; 41) Kurtuluş Savaşı döneminde çizgi, önceki dönemlere göre engin bir açılım göstermiştir. Savaş, karikatürü besleyerek yergi ve çizginin hareket alanını genişlemektedir. Bu dönem karikatürleri, olayın fotoğraflanması dışında, resimden öte bir niteliğe bürünmeye başladığı önemli bir geçiş sürecindedir. Ramiz de bu süreçte çizgileri ile değişim içerisine girmiş, grotesk çizgileri görünür hale gelmeye başlamıştır. Dolayısı ile Ramiz Gökçe, Osmanlı'dan Türkiye Cumhuriyeti'ne geçiş aşamasına tanık olmuş ve dönemin gelişmelerini bizlere aktarmış, dönemin önemli bir çizeri olarak karşımıza çıkmaktadır. Öyle ki Yücebaş'a göre (1959; 35) 20.y.y.'ın tam da başında doğan dünyaya gelen Ramiz Gökçe, Türkiye'de karikatürü yaygın bir hale getiren, hadiseleri halkın anlayacağı



biçimde şekillendirerek mizah süzgecinden geçiren büyük bir sanatkar olarak tanımlanmaktadır.

DÖNEM ÜSTADI RAMİZ GÖKÇE ve KARİKATÜR ANLATISI

Ramiz Gökçe (1900-1953) köklü bir aileden gelen Kılıçoğlu Mustafa Kazım Efendi'nin oğlu olarak İstanbul'da doğmuştur. İttihat ve Terakki Okulu, Kabataş Lisesi ve İstanbul Öğretmen Okulu'nda okumuştur. Çocukluk döneminden beri resme meraklı olan Ramiz, eğitim hayatı sürecinde değerli hocalar tarafında yetişmiştir. 1918 yılında Babıali'ye giden Ramiz, ilk çizgisini bir mizah dergisi olan *Şeytan* dergisinde yayınlamıştır. 1919 ve 20'li yıllarda çizimleri peşpeşe *Diken* (1918-1919), *Büyük Mecmua* (1919) ve *Tasvirî Efkar* (1920), *Terbiye ve Tedris* gibi, zamanın büyük tirajlı dergilerinde çizimleri yayınlanmıştır. Aynı zamanlarda dergi ve kitap kapakları da yapar. 1921 yılında ise Orhan Seyfi'nin müdürlüğünü yaptığı *Yeni Eğlence*'de çizmeye başlarken kendisini Kurtuluş Savaşı içerisinde bulur. Bu süreçte ürettiği çizimler hırçın ve grotesk eğilimlidir. Daha sonraları ise *Ayine* ve kısa bir süre içinde yukarıda bahsi geçen Refik Halit'in kötü şöhretli dergisi *Aydede*'de çizimleri yayınlanmıştır. Ramiz Gökçe'nin, *Aydede* dergisinin Kuva-yı Milliye ve Anadolu konusunda yürüttüğü olumsuz politika ve propagandadan pek hoşnut değildir. Derginin kapanmasından sonra *Akbaba* (1922) ve *Kelebek* (1923-1924) gibi mizah dergilerinde kariyerine devam eder ve bu dergilerde çize çize Osmanlı İmparatorluğu'nun çöküşüne tanıklık eder; bir ölçüde bunu görüntülemeye çalışır (Sipahioğlu, 1999: 45-46) (Çeviker, 1991: 105). Ramiz Gökçe gibi bir çok çizerin Kurtuluş Savaşı ve Cumhuriyetin ilanı ile çizdiği karikatürler halkı yüreklendiren, ulus olma bilincinin uyanmasında etken olan bir işlevi de yerine getirmişlerdir (Doğan, 1997: 958). Bu üretimleri ile Ramiz Gökçe aynı zamanda Türk Mizah Dergiciliğinin de önemli imzalarından birisi haline gelmiştir. Sipahioğlu'na göre de (1999: 47), Ramiz Gökçe tipik bir dergi karikatürçüsü, ya da daha doğru bir tanımlama ile karton çizeridir. Ramiz, çizimlerini daha ziyade dergi bazında sevmiş ve aramıştır.

Çeviker'e göre (1991: 106) Ramiz Gökçe, güçlü desenini üretkenliği sayesinde geliştirme şansı bulmuştur. Geniş ilgi alanı, yaşanan savaşlar, İstanbul'daki Bizans oyunları ve herkesin birbirine şüphe içinde baktığı bir dönemden mizahçı olarak beslenmiştir. O dönem başarısına kuşku ile bakılan Kurtuluş Savaşı'nı desteklemiş, çeşitli çizgi ve biçemlerle karikatürlerini çizmiştir. 1923'e değin ortaya koyduğu karikatürleri, geleceğe damgasını vuracak bir karikatür ustasının parlıtlarını taşımaktaydı. Zira savaşı Anadolu kazanınca Refik Halit ve Ahmet Rıfki ülkeyi terk eder. Doksanıncı sayıda yarım kalan *Aydede* dergisi, derginin basım evi sahibi olan Yusuf Ziya'nın (Ortaç) önerisiyle *Akbaba* adıyla yeniden çıkmaya başlar. Ramiz de *Akbaba*'da çalışmaya başlar. 1923'te yayın hayatına başlayan Semih Lütfi'nin *Zümrüdüanka* dergisi (1923-1925), Türk mizah dünyasına ortak olmuştur. Ciddi bir rakip olan dergi, model olarak *Aydede*'yi örnek almıştır. Genç Türkiye Cumhuriyeti'nin yeniden doğuşunu simgeleyen bu dergide Ramiz, *Akbaba* dergisindeki gibi başçizer konumundadır. İki dergide de her sayı en az 5-10 karikatürü yayımlanır. Bu yönüyle Ramiz, yorulmak bilmeyen bir çizgi ustası olduğunu bizlere göstermektedir (Çeviker, 1997: 59).

Cumhuriyet dönemi karikatürlerinde çizgisel bir değişim gözlenir. Öncesinde detaycılıktan yavaş yavaş uzaklaşmaya başlayan karikatür, bu dönemde de arınma sürecini sürdürmeye devam eder. Çünkü onların günlük olarak gazetelerde ve haftada birkaç kez de dergilerde çıkması çabuk üretilmeleri gereğini doğuruyor, bu durum da ayrıntılı olarak işlenebilmelerine imkân vermiyordu. İşte bu yeni yöntem onun çizgisine tesir ederek zamanla döneme özgü bir ifade tarzı ortaya çıkmasına yol açmıştır (Alsaç, 1986: 66). Ramiz Gökçe ve Cemal Nadir gibi çizerlerimiz zamanın önde gelen çizerlerindedir. Bu iki önemli çizerimiz toplumumuza karikatürü benimsetmiş, halk nazarında öneminin artmasını sağlamıştır. Zamanın bürokrasinin eleştiriye çok da açık olmaması yüzünden dergiler, sadece belediye sorunlarını işlemiştir. (Sipahioğlu, 1999, akt. Tüfekçi, 2015; 36).

1930-1940'lı yıllara gelindiğinde ise Ramiz'in çizimlerinde kadın ve cinsellik temalı çizimler görülmektedir. Dönemin Anglosakson karton üslubunda çizilmiş salon komedyası niteliğinde çizimleri görülmektedir. Hatta, Avrupalı ve özellikle İtalyan meslektaşlarından esinlenen Ramiz, genellikle müstehcenlik içeren güzel kadın karikatür karakterleriyle çok ünlüydü (Koloğlu 2005, 267). Sipahioğlu'na göre (1999: 48-49) bahsi geçen karikatürler aslında günümüzde pek de müstehcen görülmemektedir. Bu çizimlerin daha ziyade dönem Avrupa'sının dergilerinden esinlenerek üretildiği düşünülmektedir. Ramiz'in



http://www.turansam.com

TURAN-SAM: TURAN Stratejik Araştırmalar Merkezi * TURAN-CSR: TURAN Center for Strategic Researches

TURAN-SAM Uluslararası Bilimsel Hakemli Dergisi; p-ISSN: 1308-8041, e-ISSN: 1309-4033; Yıl: 2020; Ay: Eylül; Cilt: 12/NAZ, Sayı: 47

TURAN-CSR International Scientific, Peer-Reviewed & Refereed Journal; p-ISSN: 1308-8041, e-ISSN: 1309-4033; Year: 2020; Month: September; Volume: 12/SUMMER, Issue: 47

DOI: http://dx.doi.org/10.15189/1308-8041

bu çizimlerdeki karakterleri bir takım yabancı kaynaklardan esinlendiği görülmektedir. Tipler kesinlikle “Türk tipi” değildir. Başka toplumlardan gelmişçesine cazibeli kadınlar, güneşlenen genç kızlar, öpüşen çiftler vb. çizgiler ile dönem karikatürlerinden uzak bir görünüm sergilemektedir. Bu çizgilerin karikatür olmadığı da aşikardır. Ramiz Gökçe açtığı ya da açmaya çalıştığı çizgi, grafik-mizahımızda etkisini günümüzde de sürdüren, olumsuz ve mizah öğesini geri plana iten bir tür “kadın figürü zanaatkarlığı” (Resim 1) üslubuna yol açmıştır da denilebilir.

Bu süreçte Cemil Cem, Ramiz Gökçe ve Cemal Nadir gibi dönemin lokomotif çizerleri karikatürünün iletişim kurmak için sözden yararlandığı, giderek sözü destekleyen çizgiler kimliğinin taşındığı görülmektedir. Çizgiyi kaldırsanız, karikatürün altındaki yazı esprisinden çok fazla bir şey yitirmez bir hal almaktadır (Şenyapılı, 2003: 84). Karikatürlerinin alt yazılarını da kendisi üreten ve tasarlayan bir çizer olması sebebiyle aslında bir “yazar” ve hatta ilerleyen dönemlerde üreteceği *Bu Harbin Karikatür Albümü* ile bir editör olarak da anılabilir.

1938’de Mustafa Kemal Atatürk’ün vefatıyla, tek parti dönemi başlar. Bu dönemde karikatüristler siyasi konulara pek değinmeden yani suya sabuna dokunmadan mizah yapmayı tercih etmişlerdir. Karikatürlerde gereği gibi yürümeyen belediye hizmetleri eleştirilirken, en popüler karton konusu ise salon komedileridir. (Sipahioğlu, 1999:23) Ramiz de bu dönem sokak karikatürlerine ağırlık vermiştir. Bu tip çizgilerde dönemin başarılı sanatçısı Cemal Nadir’in çizgilerine benzeyen çizgileri dikkat çekmektedir. Ancak bu dönem çizgilerinde biraz karmaşa yaşadığı görülse de, Cemal Nadir çizgilerine oranla daha az başarılı olduğu düşünülmekte, ancak detaycı çizgileri ile dikkat çekmektedir. Resim kökenin den gelmesi sebebi ile çizgilerinde iyi düzeyde desinatörlük görülmektedir. Çağdaşı usta karikatürist Cemal Nadir gibi aslında ressam olmaya çalışan, ancak karikatürist kalan Ramiz, bunun nedenini şöyle açıklamaktadır: “*Karikatür bana yağlı boya ile tablo yapmayı unutturdu. Çünkü altı - yedi lira masrafla ve altı - yedi aylık emekle meydana getirilen tablolar bazen altı - yedi kuruş veren çıkmıyordu.*” (www.arsiv.ntv.com)



(AL BİR SALON GELİNİ, KOY HAİRENE ELİNİ)

Kız -- Mahalledeki salıveranda tanıştık, partisi salıveranda tanıştık, şimdi her salıveranda eğleniyoruz. Belediyeye salıveranda yapılacakları sonra o salıveranda evleneceğiz.

Resim 1. Ramiz’in kadın figürü çizimleri (Sipahioğlu, 1999: 256).

1940’lı yıllara gelindiğinde ise II. Dünya Savaşı’nın patlak vermesi ile Ramiz’in gözünü Avrupa’ya çevirdiği görülmektedir. 1940’lı yılların karikatürlerinde; savaş, barış, faşizm ve emperyalizm en çok işlenen konulardır. Özellikle Cemal Nadir ve Ramiz’in savaş ve faşizm karşısında çizdiği karikatürlerin yanında,



zuhur eden kıtlıktan istifadeyle kolay yoldan kazanç sağlayan, tefeci, karaborsacı “harp zengini” tipinin ortaya çıkışı ve sebep olduğu toplumsal istikrarsızlık da devrin çizgilerinde yerini almaktadır (Gündüz, 2009: 26-27). Türk karikatürüne yeni konular getiren bu dönem, faşist cephenin saldırılarına karşı çizdiği karikatürler; savaşın ülkede yarattığı vurguncu, karaborsacı, istifçi, hacı ağa, görgüsüz, yeni zengin tipiyle dar gelirli halkın çatışmalarını ele almaktadır (Doğan, 1997: 958). Bu dönemde Ramiz Gökçe, *Bu Harbin Karikatür Albümü No:1*(1944) ve *Bu Harbin Karikatür Albümü No:2*'yi (1945) çıkarmıştır. Günümüzde de meşakkatli bir girişim olan bu albümlerin kapak tasarımından, grafik düzenlemesine kadar her şeyi ile tek başına ilgilenmiştir. Çünkü dönem karikatürcülerine ve illüstratörlerine bakıldığından başkalarının ürettiği metinlere görsel hayat vermektedirler.

Bu Harbin Karikatür Albümleri ile ülkemiz karton sanatı, yerel olmanın ötesine geçmiş ve evrensel bir sorun olan II. Dünya Savaşı'nı evrensel bir bakış açısıyla ve insancıl bir yaklaşımla ele almaktadır. “Sam Amca”, “Hitler”, Sarı Bıyıklı Çinli”, “Rus Ayısı” gibi Anglosakson figür yaklaşımlardan etkilenen Ramiz, kartonları içerisinde yer alan figürler dengeli ve heykelimsi denilebilecek bir tarzda, sade, kalın ve kararlı çizgilerle eserler üretmiştir. Hatta Resim 2’de görüldüğü gibi kalabalık figürlerden oluşan kompozisyonda, gelin duvağının yarı şeffaf tülünün arkasında yer alan figürlerin kesikli çizgi ile ifade edilerek görsel bütünlüğe kavuşturulması Türk grafik sanatının, karikatür haricinde başka disiplinlerde bile rastlanmayan görsel etkilere başvurduğu görülmektedir. (Sipahioğlu, 1999: 51). Çeviker’ göre (1997: 60); bu dönemde Ramiz Gökçe’nin çizdikleri görmezden gelinirse, toplumsal hayatı o denli renkliliğiyle algılamada güçlük çekebiliriz. Ayrıca savaş yıllarında “*Yeni Sabah*” gazetesinde de yine II. Dünya Savaşı temalı günlük karikatürler çizmiştir.



ZAFER DÜĞÜNÜ!

Resim 2. Ramiz Gökçe’nin çizdiği *Bu Harbin Karikatür Albümünde* yer alan grafik nizam anlatı biçiminde daha önce görülmemiş bir uygulama örneği (Sipahioğlu, 1999: 260).

1946 yılına gelindiğinde ise belki de başyapıtı denilebilecek, kendi yayını olan Mizah (1946-1951) adındaki dergisi de Türk basınında yerini almıştır. Mizah dergisini incelediğimizde ise birkaç farklı çizeri dışında neredeyse tüm dergiyi Ramiz Gökçe’nin çizdiği söylenebilir. Ramiz farklı çizgi türleri ve biçimlerini de kullanarak bu çeşitliliği okuyucuya yansıtmamaya çalıştığı da söylenebilir. Bu dönemlerde “Tombul Teyze”, “Sıska Dayı”, “Çömez” gibi tuhaf ama ilgi çeken karakterler de yaratmıştır. Bu çizgiler döneminde



okuyucu tarafından sevildiđi de bilinmektedir. Ustalıđının neredeyse son dönemine denk gelen “Tombul Teyze” bilhassa dikkat çekicidir denilebilir. Çünkü Tombul Teyze aslında abartı ile gerçeklik arasındadır. Yüz veya aksesuar detaylarına bakıldıđında eski çizgilerindeki kadın figürü zanaatkarlıđı kendini hissettirmektedir. Özellikle sıska dayı ile çizgilenen Tombul Teyze bir zıtlıđın abartısı olsa da yine de güçlü bir figür olup, esprilerin odađını oluşturmaktadır. Kimi zaman çizgilerde halen arayış içerisinde olduđu görülse de bu bağlamda dönem çizeri Cemal Nadir kadar etkili olduđunu söylemek zordur. Ramiz’in bazı çizgilerinde gerçekliđe bađlı kalma davranışı, bazense abartının çođalması çizgilerindeki istikrarı zorladıđı düşünölmektedir.

Tombul Teyze, İlk çizimlerinde biraz daha çirkin ve itici bir tiplene iken zamanla yüzü güzelleşir ve kıyafetleri ile bedeni arasında bir uyum sergilenir. Yine başlarda, kadının şişmanlıđı hicvedilirken, ilerleyen maceralarda, Tombul Teyze ve kocası Sıska Dayı aracılıđı ile toplumsal mesajlar verilmektedir (Ertürk 2014). Bu sebeple belki de Tombul Teyze’nin ve Sıska Dayı’nın (Resim 3) abartısı döneminde bu çizgilerin ilgi görmesini sađlamış olabilir.

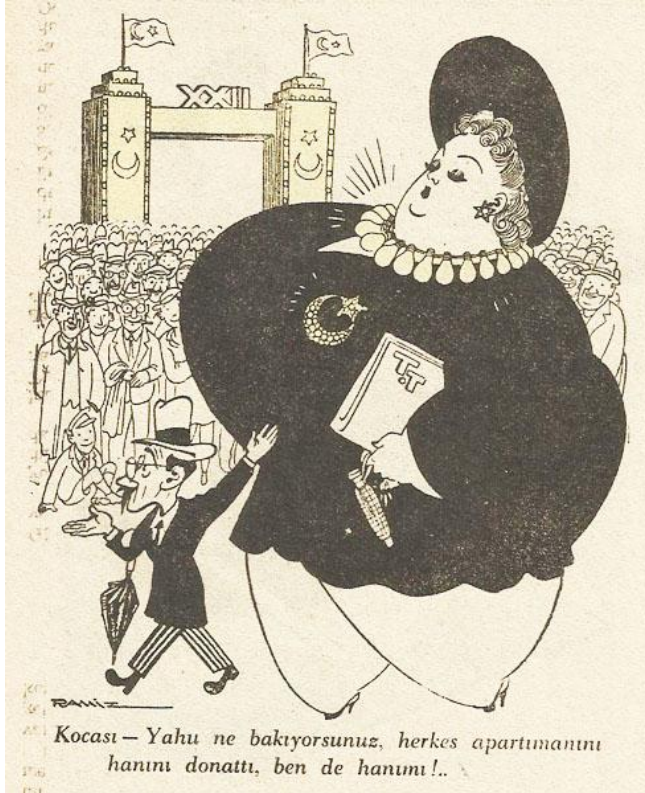

Resim 3. Tombul Teyze ve Sıska Dayı. (Ertürk 2014)

1950’li yıllara gelindiđinde ise Ramiz, biraz siyasete girmiş çizgi ile eleřtiri yapma ve muhalif duruşunu bir nebze kaybettiđi görölmektedir. Ramiz’in bu durumu vakitsiz bir ziyan olarak tanımlanabilir. Bu durumun dönemdeki siyasetin yükseliş ve çok partili döneme geçişte “karikatür-iktidar” ilişkisi açısından da zedeleyici olduđu düşünölmektedir. Cemiyette gördüđu aksaklıkları dile getirmeme davranışı, muhalefet anlayışının hatalı kavranmasından sebep olduđu düşünölmektedir. Gerçek anlamda muhalefet, politika ötesi bir alanda icra edilmeli, karikatür sanatçısı açısından her zaman ve her koşulda icra edilmesi gerekmektedir. Bu süreçlerin yanı sıra yine 1950’li yıllarda sanatçıda ani bir şekilde kalp rahatsızlıđı gelişmiş ve bu durum sađlığına ciddi zararlar vermiştir. Aynı zamanda sađlığının bozulması ile üretmekte zorlanan Ramiz Gökçe, 5 Ocak 1953 yılında geçirdiđi üçüncü kalp krizine yenik düşerek, karikatür çizerken masası başında hayat gözlerini yummuştur (Sipahiođlu, 1999: 51-52). Ramiz’in çalışkanlıđı ve üretkenliđi dönemin önemli çizeri olarak görölmektedir. Aynı zamanda yeni kurulan Türkiye Cumhuriyeti’nin hem tarihsel deđişimine hem de



dönemindeki gelişimine ışık tutmuştur. Osmanlı'dan, Türkiye Cumhuriyeti'ne, Kurtuluş Savaşından, İkinci Dünya Savaşı birçok toplumsal değişimin içinde yer alan sanatçı eserleri ile günümüze bir çok eser bırakmış, dönemi Türk halkına da farkındalık yaratma ve bilinç kazanmasına katkılar sunmuştur.

SONUÇ

Ramiz Gökçe, Türk halkının zor dönemlerinde çizdiği karikatürler ile genç Cumhuriyet'in aydınlanma yolunda önemli katkılarını sunduğu bir gerçektir. Sadece aktarmak değil, toplumsal bilincin yükselişinde ve karikatür sanatının topluma yayılımında da öncü olmuş, ülkesini tanıyan bir çizerdir.

Ramiz, hem karikatürden, karikatürçüden, hem de Türk halkından kendi dergisi olan Mizah'ın önsözünde şu şekilde bahsetmektedir: “*Mizah, hakikate bir neş'e projektörü dökmek hüneridir. Az sözle veya çizgi ile çok şey düşündürmek san'atıdır. Bu bakımdan güzel san'atların en ince kollarından biri sayılmak lâzım gelir. Ve bu incecik kol, taaruzla geçtiği zaman en kalın bâzuları yenebilir. Kendisi kalınlaşmak şartıyla. Hem şunu da iddia edebiliriz ki, tercüme ve adapteye hiç muhtaç olmadığımız san'at şubelerinden biri budur. Çünkü onun kaynağı içimizdedir. Minyatürcülük, çinicilik, halıcılık gibi mizahın da dehası şarklıdır. Hele Nasreddin Hoca'nın, Karagöz'ün, Bektaşî'nin, Kavuklu'nun sözleri Türk halkındaki mizah mizacının kuvvetini en güzel anlatır* (www.hurriyet.com.tr, 2018).” Öyle ki Ramiz, dönemin Mizah olgusunu çözümlemiş, toplumun farkında olma ve hazır olma düzeyinin daha da üzerine çıkarak Türk halkının mizah algısını da geliştirdiği söylenebilir. Batılı çizgileri benimseyerek karikatür sanatına yeni soluk kazandıran Ramiz, çalışkanlığıyla da dikkat çekmektedir. 1953 yılında hayat gözlerini yumana dek 10.000'den fazla karikatür çizdiği tahmin edilmekle beraber, birçok albüm ve sergi ile Türk ve Dünya karikatür kütüphanesine hizmet etmiştir. Ramiz çizgileri ile kendisinden sonra karikatür dünyasına adım atan birçok karikatür sanatçısına da öncülük etmiştir. Yakın dönemin usta çizerlerinden Semih Balcıoğlu, ‘Cumhuriyet’in 75. Yılında Türk Karikatürü’ adlı yapıtında, Ramiz Gökçe'nin karikatürçülüğü meslek edinmekle, sonraki kuşaklara yol açtığını ve ülkemizde karikatürçülüğün yayılması için büyük çaba gösterdiğinden de bahsetmektedir. Bu yönüyle Ramiz, her yönü ile karikatüre hizmet vermiş değerli bir sanatçıdır.

Çizgileri ile döneme tanıklık eden Ramiz, duru çizgisi, güçlü deseni ile sadece abartılı çizen biri olmanın ötesinde detaycı bir üslubu da izleyicilerine sunmuştur. Toplumsal çizgileri ile modern, akılcı bir topluma öykünüşü çizgilerinde görülebilmektedir. Özgürleşmiş modern ve bakımlı kadınlar, erkek veya koca figüründe genelde iş adamı ya da mühendis karakterler, içinde toplumsal adalet aranan temaları ile modern Türkiye'nin gelecek yüzünü nakşetmeye çalıştığı görülmektedir. Türkiye Cumhuriyeti'nin değişen, devrimler geçiren, atılımlar yapan her alanında toplumsal değişimlerin yaşantısını anlatan karikatür çizgileri ile paralel bir dünya Ramiz'in çizgilerinde görülebilmektedir.

KAYNAKÇA

1. Alsaç, Ü.(1986). “Türk Karikatürü Üstüne Bir Döküm ve Eleştiri Denemesi”, Adam Sanat, No:7, s:55-66.
2. Anonim, (2020). “Ruhun Resmini Çeken Karikatürist”, <http://arsiv.ntv.com.tr/news/195758.asp>, Erişim Tarihi: 20/08/2020
3. Anonim, Milliyet Gazetesi, Türk Mizahının Öncüleri Eki. S.1-8, Yay.T.16/08/1981, Erişim Tarihi: 03/08/2020.
4. Anonim. “Tombul Teyze'nin yaratıcısı Ramiz Gökçe Sanal Müze'de”, <https://www.hurriyet.com.tr/kelebek/tombul-teyzenin-yaraticisi-ramiz-gokce-sanal-muzede-4168448>, Yay. T.: 30/03/2006, Erişim Tarihi: 28/08/2020.
5. Balcıoğlu, S. (1998). Cumhuriyet'in 75. Yılında Türk Karikatürü, İstanbul: Türkiye İş Bankası Kültür Yayınları.
6. Çeviker, T. (1997). Karikatür Üzerine Yazılar, İstanbul: İris Yayıncılık
7. Çeviker, T. (1991). Gelişim Sürecinde Türk Karikatürü III - Kurtuluş Savaşı Dönemi (1918-1923), İstanbul: Adam Yayınları.



http://www.turansam.com

TURAN-SAM: TURAN Stratejik Arařtırmalar Merkezi * TURAN-CSR: TURAN Center for Strategic Researches

TURAN-SAM Uluslararası Bilimsel Hakemli Dergisi; p-ISSN: 1308-8041, e-ISSN: 1309-4033; Yıl: 2020; Ay: Eylül; Cilt: 12/VAZ, Sayı: 47

TURAN-CSR International Scientific, Peer-Reviewed & Refereed Journal; p-ISSN: 1308-8041, e-ISSN: 1309-4033; Year: 2020; Month: September; Volume: 12/SUMMER, Issue: 47

DOI: http://dx.doi.org/10.15189/1308-8041

8. Dođan, F. (1997). “Türkiye’de Karikatür”, Eczacıbaşı Sanat Ansiklopedisi, 2. Cilt, S: 957-959, Yem Yayınları: İstanbul.
9. Ertürk, L. (2014) “Ramiz Gökçe”, <https://leventerturk1961.wordpress.com/2014/07/17/ramiz-gokce/>, Yay. T.: 17/07/2014, Eriřim Tarihi: 21/08/2020.
9. Gündüz, P. (2009). *Cumhuriyet Dönemi Mizah Dergilerinden Akbaba’da Edebiyat ve Karikatür İliřkisi* (Yayınlanmamıř Yüksek Lisans Tezi). İstanbul Üniversitesi Sosyal Bilimler Enstitüsü, İstanbul.
10. Kolođlu, O. (2005). *Türkiye Karikatür Tarihi*, İstanbul: Bileřim Yayınları.
11. Öngören, F., Balcıođlu, S. (1973). *50 Yılıın Türk Mizah ve Karikatürü*, İstanbul: Türkiye İş Bankası Kültür Yayınları.
12. Özen, B. (2003). *Karikatürün Tarihi ve Karikatürün Grafik Sanatlarla İliřkisi* (Yayınlanmamıř Yüksek Lisans Tezi). Marmara Üniversitesi Güzel Sanatlar Enstitüsü, İstanbul.
13. Öztükü, İ. (2017). “Cemal Nadir’in “Fotoğraf Tahlilleri”ne Göre řair ve Yazarlar”, Dil ve Edebiyat Arařtırmaları Beřeri ve Sosyal Bilimler Dergisi, Güz, Sayı 16, s:67-109, İstanbul: TDED Yayınları.
14. Sipahiođlu, A. (1999). *Türk Grafik Mizahı (1923-1980)*, Dokuz Eylül Yayınları: İzmir.
15. řenyapılı, Ö. (2003). *Neyi, Neden, Nasıl Anlatıyor Karikatür Kim, Niye Çiziyor!?*, Ankara: ODTÜ Geliřtirme Vakfı Yayıncılık ve İletişim A.ř..
16. Tüfekçi, Ç. (2015). *Cumhuriyet Dönemi Türk Grafik Sanatında Görsel Bir Eleřtiri Biçimi Olarak Grafik Mizahın Yeri* (Yayınlanmamıř Yüksek Lisans Tezi). Yařar Üniversitesi Sosyal Bilimler Enstitüsü, İzmir.
17. Yücebař, H. (1959). *Karikatür Üstatlarımız Cem ve Ramiz*, İstanbul: Ahmet Halit Yařarođlu Kitapçılık.



http://www.turansam.com

TURAN-SAM: TURAN Stratejik Arařtırmalar Merkezi * TURAN-CSR: TURAN Center for Strategic Researches
TURAN-SAM Uluslararası Bilimsel Hakemli Dergisi; p-ISSN: 1308-8041, e-ISSN: 1309-4033; Yıl: 2020; Ay: Eylül; Cilt: 12/NAZ, Sayı: 47
TURAN-CSR International Scientific, Peer-Reviewed & Refereed Journal; p-ISSN: 1308-8041, e-ISSN: 1309-4033; Year: 2020; Month: September; Volume: 12/SUMMER, Issue: 47
DOI: http://dx.doi.org/10.15189/1308-8041

(38)

Doç. Dr. Sibel DEMİRARSLAN¹⁶¹, MİMAR
DİSTOPIK ALGI MEKÂNDA MEKÂNSIZLIK ve AİDİYETSİZLİK: THE PLATFORM/EL HOYO
FİLMİ ÜZERİNDEN MEKAN ÇÖZÜMLEMESİ
IN THE SPACE OF DYSTOPIC PERCEPTION, SPACENESS and NON-PARTNERSHIP: SPACE
ANALYSIS THROUGH THE PLATFORM / EL-HOYO FILM

ÖZ

Filmler temalarıyla birlikte başarılı çekim ekibi, doğru oyuncu kadrosu ve mekân seçimleriyle öne çıkmaktadırlar. Mekân, işleve yönelik sınırlandırılmış alan olarak tanımlanabilir. Sinematografide filmin temasına göre çeşitlendirilmiş mekân veya mekânsızlık üzerinde film kurgulanabilir.

Bu çalışmada psikolojik-gerilim etkisiyle öne çıkan ancak içerisinde farklı mesajları barındırdığı görüşleriyle de dikkat çeken El Hoyo/The Platform filmi üzerinden bu tür filmlerin mekân seçimleri hakkında bir mimari okuma ve çözümleme yapılması hedeflenmektedir. Filmde tek mekân, ortada boşluk ve boşlukta hareket eden bir platform, temel sabit ve hareketli tefriş elemanları, 333 kata sahip bir derinlik, yapay aydınlatma ile dünyevi bağın olmayışı gibi yapısal unsurlarla distopik bir algı oluşturulması hedeflenmiş, böylece filmin konusu ve mesajı güçlendirilmeye çalışılmıştır. Sonuç olarak, film çekimlerinde konunun doğru bir şekilde verilebilmesi için mekân tasarımının üzerinde durulmakta, mimari / iç mekân tasarımı ve film sektörünün ilişkisinin öneminin vurgulanması hedeflenmektedir. Mekan bağlamında filmin vermek istediği duyguların empati aracılığıyla algılanmasının filmin başarısını belirlediği söylenebilir.

Anahtar Kelimeler: Mekân, Distopya, Algı, The Platform-El Hoyo, Sinematografi.

JEL Kodları: A3, C93,C99, D7, Z0.

ABSTRACT

The films stand out with their successful shooting team, the right cast and the selection of locations, along with their themes. Space can be defined as a restricted area for function. In cinematography, the film can be fictionalized on the space or lack of space, diversified according to the theme of the film.

In this study, it is aimed to make an architectural reading and analysis about the location choices of such films through the film El Hoyo / The Platform, which stands out with its psychological-tension effect but also draws attention with its views that contain different messages. In the film, it was aimed to create a dystopian perception with structural elements such as a single space, a space in the middle, a platform that moves in the space, basic fixed and mobile furnishing elements, a depth of 333 floors, artificial lighting and the absence of earthly connection, thus trying to strengthen the subject and message of the film. As a result, it is aimed to emphasize the importance of the relationship between architectural / interior design and the film industry in order to present the subject correctly in film shoots. In the context of space, it can be said that the perception of the emotions that the film wants to convey through empathy determines the success of the film.

Key words: Space / Dystopia / Perception / The Platform-El Hoyo / Cinematography

JEL Codes: A3, C93,C99, D7, Z0.

¹⁶¹ Kocaeli Üniversitesi, Kocaeli Meslek Yüksekokulu Kullar / Kocaeli sdarslan@kocaeli.edu.tr



GİRİŞ

Günümüzde teknik, teknolojik ve yařama ait gelişme ve deęişiklikler izleyici profiline, beęeni kriterlerinin deęiřmesi ile birlikte filmlerin konularında da çeřitlilięe neden olmaktadır. Bilim kurgu, komedi, dram, aksiyon, animasyon, gerilim, psikolojik gerilim türü filmler örnek olarak verilebilir. El-Hoyo /The Platform filmi psikolojik gerilim, korku ve bilim kurgu türünde yer almaktadır.

1. YÖNTEM

Bir filmin başarısı için doęru senaryo, yapımcı, yönetmen ve oyuncu kadrosu ile birlikte yeterli bir bütçenin olması gerektięi bilinmektedir. Bunlarla birlikte doęru mekân seçimi temaya uygun başarılı bir tasarım ve uygulamanın yapılmıř olması çok önemlidir. Filmin konusuna uygun mekân ve iç mekân öğeleri aktarılmak istenen duyguları arttıracak veya sönümleyecektir. Bu çalışmada El Hoyo/The Platform filmi üzerinden konu ve mekân ilişkisinde, filmin tematik etkisinin verilmesi, vurgulanması konusu ele alınmaktadır.

2. FİLMOGRAFİ

21 Şubat 2020 tarihinde Tayvan'da vizyona giren film, İspanya yapımıdır (xn--kurgc-nvab.com/).

Filmin konusu 333 kattan oluřan zeminden yukarı doęru deęil de ařaęı doęru inşa edilmiř yani tersine konumlanmıř dikey bir binada geçmektedir. Binanın işlevinin hapisane olduęu zannı ile birlikte belli hedefleri elde edebilmek için gönüllü de girilebilmesi sosyal bir deney merkezi olduęu etkisi de vermektedir. Farklı metaforlar içeren film, izleyenin bakıř açısına göre deęiřik çıkarımlarla da algılanabilmektedir. Toplumsal sınıflar, ekonomik refah düzeyi, toplumsal tipler gibi sosyolojinin konusu olan temaların işlendięi filmin mekânı da mimari açıdan ilgi çekicidir. Filmin gerilim etkisini arttırıcı özelliklerin aidiyet oluřturmayan mekânsızlıkla vurgulandıęı izlenmektedir. Filmin senaristleri David Desola, Pedro Rivero'dur. Yönetmen Galder Gaztelu-Urrutia'dır. Film, 44. Toronto Film Festivali'nde gösterilmiř ve beęeni görmüřtür.

Tablo 1. Film Ekibi (sinemalar.com)

Yönetmen: Galder Gaztelu-Urrutia
Senaryo: David Desola, Pedro Rivero
Yapımcı: Carlos Juárez, A'ngelez Hernández
Oyuncular: Ivan Massague, Antonia San Juan, Alexandra Masangkay, Zorion Eguileor, Emilio Buale

Toronto Film Festivali'nin Gece Yarısı Çılgınlıęı bölümünde Halkın Seçimi ödülüne layık görülen film, Netflix kullanıcıları tarafından da ilgiyle karřılanmıřtır (filmloverss.com/). Tür olarak "bilimkurgu, korku" (beyazperde.com/) olarak yorumlayanlarla birlikte psikolojik-gerilim içerięine daha uygun düřtüęü söylenebilir.

Film senaryosu gereęi, bu mekâna gelenlerin yanlarında bir tek şey getirme hakları ve tek çeřit yemek isteme/belirtme haklarının olmasının aslında bir strateji gerektirdięi film izlenirken anlařılmaktadır. Hangi katta ve kiminle kalacakları belli olmayan ve ayda bir uyutularak yerleri ve mekân partnerleri deęiřtirilen bir yönetim sisteminin işlenmektedir. Aslında her kat birbiri ile aynı görünürken, bulunduęu kat itibari ile yařam kořullarının farklılařabilmesi mekân-algı etkisine gönderme yapmaktadır. Neyin iyi neyin kötü olduęunu belirleyen pek çok farklı unsuru algılatan senaryoda filmin adını mimari elemandan alması önemli bir vurgudur.

3. FİLMDE MEKÂN – İÇ MEKÂN- MALZEME ve ANALİZİ

Mekân zemin seviyesinden ařaęıya doęru konumlanmıř ve inşa edilmiř bir yapıdır. Film, senaryosu itibariyle hem konu hem de mimari kararlar itibariyle farklı metaforlara gönderme yapmaktadır, açık uçlu kurgularla farklı bakıř açlarına hitap etmek üzere senaryolařtırılmıřtır. Filmin sonunun yorumu da izleyiciye bırakılmıřtır. El Hoyo'da 333 kat bulunmakta ve her katta iki kiři kalmaktadır. Toplamda 666 kiři bu sistemin



içerisinde yaşamaktadırlar. Ortası delik ve tekdüzeliğin hâkim olduğu bina aslında her katta tek bir mekândır. Filmde mekân olarak boşluğun da tasarlandığı görülmektedir. Boşluktan aşağıya veya yukarıya bakıldığında hissettirilen derinlik algısı bilinmezlik/merak/tıkanmışlık/erişilmezlik etkisini vermeye yöneliktir. Buradan çıkış olmadığı hissi film sahnelerinde senaryo gereği yaşamı sonlandıranlarla iyice arttırılmaktadır. Filmin metaforlarından 333 ile ilgili yorumlarda “*Platform her katta 2 dakika kalıyor, tüm katları inmesi yaklaşık 666 dakika sürüyor. Hıristiyanlıkla ilişkili inanışlarda 666 genelde Şeytan veya Deccal gibi kötücül varlıklarla ilişkilendirildiği için filmdeki bu detayların da kasıtlı olarak yerleştirildiği düşünülüyor*” (filmloverss.com/, milliyet.com.tr/) ifadeleri yaygın yorum olarak dikkat çekmektedir. Böylece, binayı oluşturan kat adedinin filmin mesajları arasında yer aldığı görülmektedir.

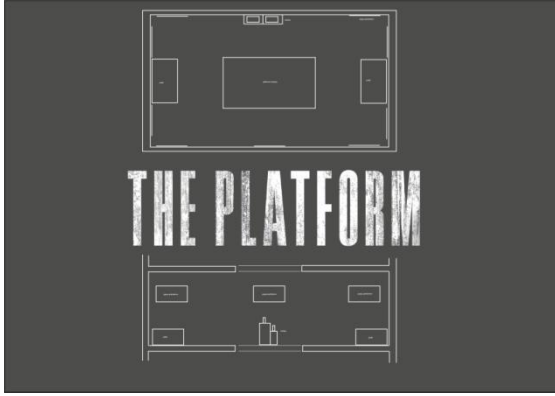

Şekil 1. El Hoyo/The Platform Film Mekânının Şematik Plan ve Kesit Çizimi (Çizim: Yazar Demirarslan, S.)

Filmin tematik etkisinde mekân, ortasından büyük bir gürültü ile hareket eden platform, yapay aydınlatma ile aydınlatılan ve yer yer gölge oluşan mekânda doğal ışığın olmaması da psikolojik olarak olumsuzluk hissi vermektedir. Ceza mekânlarında genelde gün ışığından da mahrumiyet yapılmaktadır. Gün ışığı görmemek insanı sağlıksızlığa götürmektedir. El Hoyo’da yapı malzemesi olarak tek malzeme “beton” kullanılarak inşa edildiği görülmektedir. Brüt beton malzeme ve duvar ile döşemede kalıp derz izlerinin oluşturduğu ayırım yerleri, betondan üretilmiş dikdörtgen prizma formunda lavabo ve tuvalet elemanları, betondan üretilmiş yerleri değiştirilemeyen yatak nişi ve üzerinde yastık+çarşaf ve pikeden oluşan sert ve konforsuz olduğu hissedilen yatma düzeneği ile gün içinde yapılacak hiçbir şeyin olmadığı mesajını doğrudan izleyiciye geçirmektedir. Her katta birbirini hiç tanımayan iki kişinin tesadüfi olarak eşleştirildiği birer aylık periyotlarda kullanacakları mekân psikolojik açıdan dayanımı sınırlıdır.

Yapay aydınlatma ile aydınlatılan ve gün ışığının hiç olmadığı bu distopik mekânda fiziki mekân olarak zamansızlık algısı hissedilmektedir. Gün-gece kavramı yoktur. Zamanı belirleyen tek unsur üzerinde yemek ile inen ve boş olarak yukarı çıkan platformun oluşturduğu görece zamandır. Gün ışığının olmadığı bu film mekânında pek çok olumlu duygunun da yer alamayacağı açıktır. Ümit yerine ümitsizlik, dostluk yerine düşmanlık veya rekabet hissinin aktarıldığı görülmektedir.

El yıkama ve tuvalet ihtiyacı için betondan üretilmiş iki farklı boyda yan yana yer alan, dikdörtgen prizma formunda apareyler bulunmaktadır. Bunların olması gereken özellikleri hijyenik bir biçimde sağlayıp sağlamayacağı tartışmalıdır. Çünkü bir vitrifiye elemanından kaygan yüzeyli, kırılmayacak-çatlamayacak bir malzemedan üretilmiş, bakteri üretmeyecek ve barındırmayacak özellikleri taşıması öncelikle beklenmektedir. Ancak filmdeki bu elemanların yüzeylerinin dokulu olduğu, üzerinde kir tutabileceği, koku üretebileceği anlaşılmaktadır. Tuvalet ihtiyacı ve el yıkama ihtiyacı gibi özel fiziki ihtiyaçların giderilmesinin hemen hemen her kültürde mahremiyet içerdiği, burada açıkta yer almasının da ayrı bir terbiye, cezalandırma, törpüleme yöntemi olarak özellikle tercih edildiği söylenebilir.

Delik ve Platform, film mekânının en önemli unsurlarıdır ve filmin senaryo belirleyicisidir. Bu nedenle filme adını da verdiği görülür. Platformun geçtiği katlarda inerken iki dakika duraksaması çıkarken ise



saniyelerle sınırlı hızlı geçişinin belirlediği zaman dilimi dışında büyük karanlık bir kuyu, aşağı veya yukarı bakışta sonsuza giden bir derinlik, bilinmezlik hissi, ne geleceğini bilemediğin bir hat, insanların seslerinin geldiği yankılanma alanı, ürkütücü-korkutucu bir unsur, zaman zaman insanların kendilerini aşağıya attıkları ve sürekli göz önünde olan bir boşluk... Filmin ilerleyen sahnelerinde ise delik ve içersinden geçen platformun katlar arası ilişki alanı, erişim, birbirini tanıma, rekabet, paylaşım hattı olarak değerlendirildiği de görülmektedir. Bu durumun filmin akışını ve senaryosunu yönlendirdiği izlenmektedir. Platform yemek servisi için kullanılmak üzere tasarlanmıştır. Günde sadece bir kez aşağıya inerken iki dakika süreyle her katta duraksamakta, yukarıdan dolu ve temiz bir şekilde başlayan yiyecek servisi her katta yenile yenile devam ettiğinden en alt kata çoğunlukla yemek artıkları, çöpler, ısırılmış atılmış kalıntılar kalmaktadır. Platformdan iki dakika içerisinde istenilenler ve kalanlar yenilebilirken, o sürenin sonrasında yemek üzere fazladan yemek almaya karşı mekânın ısı konforunu değiştirerek, ortam ısısını arttırarak bir nevi ceza sistemi uygulanmaktadır. Bu uygulamanın da mekân ile ilgili bir yaptırım olduğu görülmektedir.

Filmde yer alan birbirinin aynı 333 katlı bir bina, pencere etkisi veren yapay aydınlatma elemanları ile sürekli aynı ışık şiddeti bulunan ortamda algılamadan geçen zaman, kendilerini ait hissedemeyecekleri, huzursuzluk veren bir mekân olması istenilen yer olarak böyle bir mekânın film mekânı olarak kullanılması önemlidir. Kaçınıcı katta olduğu duvarda kalıpla oluşturulmuş büyükçe rakamlarla anlaşılmaktadır (şekil 1). Binanın yönetim katı merdivenlerinin prefabrike olarak inşa edildiği anlaşılmaktadır ki burada da tek tipleştirilmenin mesajı verilmektedir.



Şekil 2, 3.(beyazperde.com/) Şekil 4. filmloverss.com

İşlevi gereği psikolojik bir baskı oluşturan El Hoyo'nun sisteminde, aidiyet oluşturmeyen bir mekânın tasarımı izleyicinin üzerinde gerilim etkisini aktarmaktadır.

Mekânın en alt katında ise nereye gittiği bilinmeyen bir boşluk ve filmin sonunda ölüm ve sonrası mekâna açılışı simgelediği çıkarımlarının yapılabildiği doğal, karanlık, uçsuz bucaksızlığa açılan bir gidiş yer almaktadır. Binanın, filmin bittiği zannedilirken bitmediğinin fark edilmesi ile en üst ve en alt katta farklı bağlantıların/başlangıçların olabileceği göndermesi ile filmin devamının da gelebileceğine vurgu yapıldığı izlenmektedir.

4. DEĞERLENDİRME ve BULGULAR

Platform filmi örneği üzerinde yapılan mekânsal incelemede filmin tasarımında mimari ve iç mimari mekânın titizlikle düşünülmesi gerekliliği bir kez daha ortaya konulmaktadır. Filmin başarısında sadece senaryo, sadece iyi bir oyuncu kadrosu ya da sadece yönetmenin başarısı yeterli olmamaktadır. Tüm unsurlar bir arada olduğunda başarılı ve memnuniyet verici sonuç elde edilebilmektedir. Çalışmada, izleyicilere bu filmin senaryo ve temasına bağlı olarak hissettirilmek istenilen duygular;

- ✓ Gerilim
- ✓ Huzursuzluk
- ✓ Psikolojik baskı
- ✓ Şiddet sevgisi ile birlikte,
- ✓ Toplumsal sınıflar
- ✓ Toplumsal tipler
- ✓ Adalet kavramı
- ✓ Hak etme durumu
- ✓ İnsanlar arası ilişkiler
- ✓ Fiziki, sosyal ve psikolojik iletişim farkındalıklarıdır.



Psikolojik-gerilim temalı bir filmde mekân seçiminin filmin başarısında ne kadar önemli olduđu izlenmektedir. Temaya uygun duyguları aktarabilmek filmin başarısını gösterici en önemli unsurdur. Filmin adı da mimari mekândan adını almaktadır. İspanyolca adı ile, El Hoyo delik demektir. Filme adını verecek kadar merkezde yer almıştır. İngilizce adında ise platformun öne çıktığı izlenmektedir. Psikolojik baskı oluşturulacak bir mekânda,

- ✓ Monotonluk
- ✓ Zaman algısının olmayışı
- ✓ Tek ve kişisiz malzeme seçimi
- ✓ Renksizlik etkisi: Gri renk ile yorumsuz/ağır etki verme ve baskı oluşturma isteđi
- ✓ Aidiyet hissettirecek her türlü etkiden uzak mekân ve mekân tefrişı
- ✓ Tek mekân
- ✓ Açık, korunmasız, savunmasız mekân
- ✓ Her türlü egoyu yok edecek açık mekân
- ✓ Değersizlik hissi
- ✓ Fiziksel ihtiyaçların dahi açıkta giderilmesi
- ✓ Sağlık ve hijyen unsurlarının yer almaması
- ✓ Yapay aydınlatma ile zamansız yaşama
- ✓ Zamanın platforma bađlı olması
- ✓ Duygusal bađın olmaması
- ✓ Aynı yiyecekleri paylaşıyor olmanın verdiđi düşmanlık/rekabet hissi
- ✓ Yukarıya ve aşağıya bakıldığında çıkışın olmayışının verdiđi köşeye sıkışmışlık hissi
- ✓ Ne yaşayacağını bilememe gibi olumlu duyguları törpüleyen bir mekan kullanıldığı ve bu

mekan, malzeme, tefriş seçimleri ile bu duyguları izleyiciye aktardıkları başarılı sayılabilecek bir prodüksiyon olarak belirtilebilir.

SONUÇ

Filmlerde senaryonun ve temanın belirlediđi mekânların dođru anlatılmasının filmin türünün sınırlarını oluşturduđu bilinmektedir. Genel olarak bakıldığında film seti olarak gerçek ya da plato ortamında kent, mimarlık, iç mimarlık, inşaat, peyzaj düzenlemeleri devreye girmektedir. Alanında bilgili ve sinema konusunda uzmanlaşmış mimari ekibin görevi ve katkısının çok önemli olduđu açıktır. Bazen gerçek bazen geçici mekânların bazen de bilgisayar üzerinde oluşturulmuş mekânların tasarımlarının uzman elinden çıkması geređi vurgulanmalıdır. Sinema sektörü multi disiplinler, inter disiplinler ya da transdisipliner içeriđe sahip olabilir. Alan ve mesleklerden beslenmek, katkı sağlamalarını bilinçli ve farkındalıklı olarak istemek ve planlamak sonuç ürünün kalite ve başarısına dođru etki edecek en önemli başlangıç ve süreç unsurlarındandır. Bu çalışmada ele alınan El Hoyo/The Platform filminin de isminden başlamak üzere genel kurgu üzerinde mimari unsurlarla filmin temasını güçlendirme yolunun seçildiđi ve uygulandıđı görülmektedir.

KAYNAKÇA

1. <http://www.beyazperde.com/filmler/film-258016/>
2. <https://www.filmloverss.com/the-platform-filmindeki-en-dikkat-cekici-10-detay/>
3. <https://www.milliyet.com.tr/the-platform-filmi-tam-olarak-neyi-elistiriyor--molatik-14774/?Sayfa=8>
4. <https://www.sinemalar.com/oyuncular/265780/el-hoyo>
5. <https://www.xn--kurgc-nvab.com/2020/04/the-platform-filmi-el-hoyo-film-incelemesi.html>



Doç. Dr. Sibel DEMİRARSLAN¹⁶², Mimar
YÜZEY DOKUSU ve ERGONOMİDE İŞLEVSELLİĞE KATKISI
SURFACE TEXTURE and IT'S CONTRIBUTION TO FUNCTIONALITY IN ERGONOMICS

ÖZ

Yüzey dokusu, bir malzemenin farklı işlevler ve sorumluluklar yüklenen bitiş aşamasıdır. Dışarıdan görülen yeri olduğu kadar temas edilen kısmı olması önemlidir. Ergonomi terimi iş ve insan ilişkisi açıklaması ile ortaya çıkmıştır. İş yapılan eylemle ilişkilendirilebilir. Bu bağlamda ergonomi terimi de içerik olarak genişlemiş ve pek çok bilim alanı içerisinde kendisine yer bulmuştur. Mekân tasarımı, insan ölçülerine, işleve uygunluk ile birlikte psikolojik, sosyolojik, kültürel girdilere de uygunluk dâhil edilebilir. Bu bağlamda yüzey dokusunun ergonomik oluşla ilgili önemli bir rolü bulunmaktadır. Ergonominin uyumsuzluğunu güvenli/güvensiz, uyumlu/uyumsuz, sağlıklı/sağlıksız gibi ifadelerle sıfatlandırmak mümkündür. Bu koşulları sağlamayacak şekilde tasarımı veya uygulaması yapılmış mekânlarda farklı sonuçlanabilecek kazaların da meydana gelme olasılığı oluşacaktır.

Bu çalışmada ergonomi kavramı doku algısı üzerinden ele alınmaktadır. Yüzey dokusu denilen özelliğin aslında önemli görevleri olduğu, bu bilinçle seçilen işleve yönelik malzemelerin kullanım kolaylığı, konfor, sağlık, hijyen, güvenilir olma gibi pek çok özelliği sağlayabileceği konusuna dikkat çekilmek istenmektedir.

Anahtar Kelimeler: Yüzey Dokusu, Engelsiz Çevre, İşlevsellik, Mekân Tasarımı, Konfor.

JEL Kodları: 03, Q55, Q56, 112.

ABSTRACT

Surface texture is the finishing stage of a material in which different functions and responsibilities are loaded. It is important that it is the contact part as well as the place seen from the outside. The term ergonomics originated with the description of the relationship between work and people. The work can be associated with the action performed. In this context, the term ergonomics has also expanded in content and has found a place for itself in many scientific fields. Spatial design can be incorporated into human dimensions, suitability to function, and psychological, sociological and cultural inputs. In this context, the surface texture has an important role in ergonomics. It is possible to describe the incompatibility of ergonomics with expressions such as safe / unsafe, compatible / incompatible, healthy / unhealthy. There will be the possibility of accidents that may result in different results in places that are designed or implemented in a way that does not meet these conditions.

In this study, the concept of ergonomics is discussed through tissue perception. It is desired to draw attention to the fact that the feature called surface texture has important tasks and that the materials for the function selected with this awareness can provide many features such as ease of use, comfort, health, hygiene, reliability.

Keywords: Surface Texture, Barrier-Free Environment, Functionality, Space Design, Comfort.

JEL Codes: 03, Q55, Q56, 112.

¹⁶² Kocaeli Üniversitesi, KMYO Kullar / Kocaeli; sdarslan@kocaeli.edu.tr



http://www.turansam.com

TURAN-SAM: TURAN Stratejik Araştırmalar Merkezi * TURAN-CSR: TURAN Center for Strategic Researches

TURAN-SAM Uluslararası Bilimsel Hakemli Dergisi; p-ISSN: 1308-8041, e-ISSN: 1309-4033; Yıl: 2020; Ay: Eylül; Cilt: 12/NAZ, Sayı: 47

TURAN-CSR International Scientific, Peer-Reviewed & Refereed Journal; p-ISSN: 1308-8041, e-ISSN: 1309-4033; Year: 2020; Month: September; Volume: 12/SUMMER, Issue: 47

DOI: http://dx.doi.org/10.15189/1308-8041

GİRİŞ

Canlılar çevreyi duyu organları aracılığı ile fark ederler. Çevreden veya cisimlerden gelen uyarılar duyu organları aracılığı ile algılanırlar. Uyarıların algılanması sınırları canlılar için farklılık göstermekte, farklı alt ve üst sınırları bulunmaktadır. Alt sınır için uyarılma eşiği, üst sınır için ise uyarılma tavanı terimi kullanılmaktadır (Demirarslan,S. 2004 :121)

Var olan her şeyin bir yüzey oluşumu da vardır. Bu oluşum temas, yakından veya uzaktan bakış, aldığı ışık ve yüzeyinde oluşan gölge gibi etkenlerle fark edilmekte ve algıyı etkilemektedir. “Doku, bir nesnenin ya da maddenin dokunma ve görme duyularıyla algılanabilen içyapılarını dışa vuran fiziksel yüzey özelliklerini barındıran bir temel tasarım ögesidir. Doğadaki her nesnenin kendine has yüzey özellikleri yani dokusu bulunmaktadır. Bu dokular nesnelerin karakteristik özellikleri üzerinde belirleyici bir rol oynamaktadır”(sanatenstitusu.com). Pütürlü/pütürsüz, mat/parlak, kaygan/stabil, esnek/rijit, yumuşak/sert, dokulu/dokusuz gibi tanımlamalar yüzey dokusunun özelliklerini ifade etmektedirler. Yüzey dokuları bir veya birden fazla duyu organının farkında olarak ya da olmayarak kullanımı ile fark edilmektedir. Yüzey dokuları, tasarıma, işleve, algı ve estetiğe yapacakları katkı ile malzeme seçimi ve karar verilmesi aşamasında önemli bir kriter olarak değerlendirilirler. Doku sözcüğü sadece yüzey için kullanılmamaktadır. Kent dokusu ifadesi de bir kentin oluşumunu anlatır.



Şekil 1. Fotoğraf sanatçısı Jeffrey Milstein tarafından çekilen kent dokularının girift yapısı / Plan (kot0.com/)

Şekil 2. Grafik tasarımcı Luis Dilger çalışması / Perspektif (kot0.com/)

Şekil 3. Mardin kent dokusu (gezievreni.com)

1. YÜZEY DOKUSU

Bir bütünün yapısı ve özelliği (sozluk.gov.tr/) olarak kısaca tanımlanan doku kelimesi alan ve sektör bağlamında ele alındığında farklı tanımlara ve içeriğe sahip olmaktadır. İnşaat sektörü, yapı malzemesi, mimari tasarımın çıkış yönünde karar verdirici özelliği ile malzeme seçim ölçütleri arasında belirleyici olan kısmını oluşturur. Malzemelerde doku, ya doğal malzemenin oluşumudur ya da uygulamaya yönelik işlevsellik ya da kullanıma yönelik zorunluluk veya konfor nedeni ile yapılmaktadır. İşlevselliğe örnek olarak pek çok malzeme gösterilebilir. Örneğin nervürlü donatıların kullanım nedeni betona aderans yapabilmesi ile ilgilidir. Aynı şekilde seramik kaplamaların da arka yüzeyleri harç veya yapııştırıcı ile uygulandıkları yüzeye tutunabilmeleri için özel olarak dokulandırılırlar. Dokular gerçekten yüzeyde var olabilirler ya da sadece bir görsel efekt oluşturabilirler. Doğal bir malzemenin görüntüsünün verildiği yapay ürünler günümüzde geniş bir seçeneğe sahiptirler. Ahşap görüntülü pvc, taş görüntülü seramik gibi ürünler doğal ürünün yüzey dokusu ile üretilmişlerdir ama o ürün değildirler. Bir malzeme öncelikle doğal ve yapay oluşuna göre sınıflandırılmaktadır. Doğal malzemelerin kendine has tüm özellikleri ile birlikte yüzey dokusu özellikleri de ayırt edici olmaktadır. Yapay malzemelerde tasarlanmış bir doku söz konusudur. İşleve, beğeniye, talep görmeye, estetik oluşa bağlı bir şekilde gerek görsel efekt olarak doku hissi veya gerçek doku uygulamaları yapılmaktadır. Doku, yüzeyin hissedilmesinde bıraktığı his, beyinde algı ve oluşan önsezidir. Parlak bir zeminde kayma hissi, yürüme güvenliğine karşı duyulan bir endişe hali oluşmasıdır.

Dokular özelliklerine göre farklı sınıflar oluştururlar. Doğadaki tüm dokular doğal dokulardır. Doğal dokularda kendi içlerinde yapısal ve görsel etkinlikler açısından büyük zıtlıklar taşırlar.



http://www.turansam.com

TURAN-SAM: TURAN Stratejik Araştırmalar Merkezi * TURAN-CSR: TURAN Center for Strategic Researches

TURAN-SAM Uluslararası Bilimsel Hakemli Dergisi; p-ISSN: 1308-8041, e-ISSN: 1309-4033; Yıl: 2020; Ay: Eylül; Cilt: 12/NAZ, Sayı: 47

TURAN-CSR International Scientific, Peer-Reviewed & Refereed Journal; p-ISSN: 1308-8041, e-ISSN: 1309-4033; Year: 2020; Month: September; Volume: 12/SUMMER, Issue: 47

DOI: http://dx.doi.org/10.15189/1308-8041

A – **Organik dokular** (hücreye dayalı dokular; kelebek kanadı ya da yaprak dokusu gibi doğa elemanının öz yapısını yansıtır.)

B – **Kimyasal dokular** (atoma dayalı dokular)

C – **Dinamik dokular** (enerjiye, harekete dayalı dokular) nitelik ve etki olarak birbirlerine zıttırlar.

· **Geometrik yapıli doku;** bir geometrik elemandan hareket edilerek değişik işlemler yolu ile yaratılır (doğada arı peteđi, örümcek ađı gibi).

· **Kristal yapıli dokular;** doğadaki kristalize yapıli elemanlarda bulunur(kar, tuz,buz vs. mineralleri) (fotografya.gen.tr).

Organik dokulardan olan yılan derisi hem doğal hem de yapay olarak kullanılmaktadır. Yüzeysel olarak değil algısal olarak da kullanılan doku uygulamaları modadan da etkilenmektedirler. Krokodil derisi de bir başka örnek olarak verilebilir. Geometrik yapıli dokulardan hareketle fraktal mimari tasarım uygulamaları yapılmaktadır. Bir dokudan hareketle farklı tasarımlar ortaya çıkmaktadır. Yani ilham verici dokuların varlığından söz etmek mümkündür.



Şekil 4. Doku Etkili Cephe Tasarımı (milliyetemlak.com) Şekil 5.(Üretmen,H.C. 2017, arkitera.com/
Şekil 6. Uzak Kutusu (Bayram, D. emoji.com.tr/) Şekil 7. Liman Kent-Le Havre,Fransa (Bayram, D. emoji.com.tr/)

İlüzyon, göz yanılsaması ile oluşan algısal dokular da oluşmaktadır. Derinlik hissi, dönen yüzeyler, gibi yüzeyler tasarlanabilir. Bir başka doku ise doğada sıkça rastlanılan değişken yüzey hareketleridir. Deniz yüzeyinde rüzgârın yönü, şiddeti gibi değişkenlerle oluşan yüzey oluşumu bir doku örneğidir.

Diğer doku türlerine örnek olarak optik ve güncel doku verilebilir. Bunlar için “Optik doku; göz aldanmasıyla oluşur. Temelinde hareket ve biçim değiştirme vardır. Güncel doku; bir anlık, değişken, rölyefik dokulardır” (fotografya.gen.tr) açıklamaları yapılabilir. Yapay dokular insanın hayal gücü, beğeni ölçütleri ile birlikte teknik&teknolojik gelişmeler, işleme yöntemlerinin katkısı ile sonsuz seçeneğe sahiptirler.

- Yüzeysel doku
- İnce doku
- Kaba doku
- Düzenli doku
- Düzensiz doku
- Sert doku (yakın-insanda dinamik duygular uyandırır, heyecan verirler.)
- Yumuşak doku (uzak-insanda sessizlik ve rahatlık duyguları oluşturur)(fotografya.gen.tr) örnek olarak verilebilir.



Şekil 8,9,10,11,12. Farklı Malzeme Dokularına Örnekler (Yazar Demirarslan, S. Arşivi)



Dokunun varlığı ve hissedilmesi için ışık/görme ve/veya dokunma gereklidir. Üzerinde yürünen bir halı hakkında bilgi edinilebilir. Bir ipek kumaş dokunulduğunda dokusunu hissettirir. Tel fırçanın dokusu, kabartma yüzeyli duvar kâğıdı, taze bir yaprak, kuru otlar ayrı yüzey dokularına sahiptirler.

2. YÜZEY DOKUSU ve ERGONOMİ

Ergonomi, insan anatomisini ve davranışını tasarımın merkezine yerleştirir. Uygulamalı ergonomi bilimi, kullanıcıların daha iyi bir genel deneyim yaşamasına yardımcı olmak, ürünleri ve ortamları optimize etmek için verileri kullanır. Ergonomik tasarım; konfor, verim, memnuniyet, sağlık ve güvenliği geliştirmeyi amaçlar(posturite.co.uk). Bir çevre ya da binada ergonomik olmaktan bahsetmek pek çok problemin öngörülmesini ve çözümünü gerektirmektedir. Koşulların en verimli hallerini sağlamak ciddi bir ön çalışma gerektirmektedir (Demirarslan 2019:146). Ergonomik oluşun bu kullanım amaçları tasarımlara yansıtılırken uygun yerde taşıdığı özellikler ile doğru malzeme seçimi önem taşımaktadır. Malzeme seçim kriterleri mukavemet, işleve uygunluk, kolay işlenebilme, biçimlendirilebilme, yüzey özellikleri gibi pek çok değışkene bağlıdır.

Bütün bu malzemelere dokunarak elde edilen duygular da önemlidir. Taşa, tuğlaya, ahşaba dokunmak hep farklı etkiler yaratır. Bir seramik, granit ya da plastik arasında dokunma ile elde edilecek etki de farklıdır(Demirarslan 2004:124)

Engelsiz/erişilebilir/ulaşılabilir çevrelerde özellikle görme engelliler için uygulanan duyumsanabilir yüzeyler yolun/yönün dili olmaktadır. Burada yüzeyin hissedilebilir olması doku aracılığı ile sağlanmaktadır. Bu uygulamalar ya bir malzemenin hissedilebilir formda üretilmesi ya da mevcut bir kaplamanın üzerine uygulanması şeklinde uygulanmaktadır.



Şekil 13. Havuz Güvertesi(modaparke.com/) Şekil 14. Görme engelliler için duyumsanabilir/hissedilebilir yüzeyler (yapikatalogu.com/) Şekil 15. Beton dokulu seramik (architectureoflife.net/)

Yüzey özellikleri arasında dokusal özellikler bitirme işlemlerinde bir başka deyişle ince yapı sürecinde asıl amaçları ile kullanılmaktadırlar. Bu özellikler;

- *Malzeme yüzeyinde işleve yönelik katkılar*
 - Zeminlerde yürüme güvenliği için kaydırmazlık sağlamak; Dış mekân, ıslak hacim, havuz güvertesi gibi mekânlar için dokulu/pütürlü yüzey kullanımı,
 - Engelsiz çevre için, özellikle çocuk-yaşlı-hasta kullanıcıların mekân içi kazaları engellemek amacıyla, zemin, duvar ve sabit/hareketli tefriş elemanlarında yumuşak dokulu yüzey kaplamaları
 - Görme engelliler için duyumsanabilir yüzeyler: Kılavuz ve uyarıcı yüzey dokuları
 - Rampalarda eğim açısına göre kaydırmaz yüzeyler
- *Malzeme yüzeyinde estetik kaygılar*
 - Tasarım bütünleyen, estetik etki için kullanılan yüzeyler, Tasarlanan gölgeler ile hissettirilen yüzey dokusu, farklı bir malzemenin dokusunun kullanıcının beğeni, moda ve tercihi kapsamında başka bir malzeme kullanılması

Doğal/yapay veya hibrit dokular ile rahat, huzur, disiplin, otorite, dikkat çekicilik, güven, merak gibi pek çok duyguyu kullanıcı ya da izleyiciye aktarmak mümkündür. Özellikle günümüzde teknolojinin gelişimi



ve üretimin kolaylaşması ile birlikte farklı iç mekân, dış mekân cephe tasarımları, döşeme kaplamaları ile farklılaştırılarak öne çıkmayı hedefleyen pek çok tasarım bulmak mümkündür. Doku bir takıda bir objede olabileceği gibi, bir binada, bir çevrede de yapay olarak yer alabilir. Örneğin yeşil mimari ve sürdürülebilirlik bağlamında kullanılan yeşil duvarlar bir yeşil doku uygulaması olarak hem algı yönlendirmesi yapmakta, hem pozitif duygular hissettirmekte hem de doğaya dost bir tutum sergilemektedirler.

3. DEĞERLENDİRME ve SONUÇ

Doku kelimesi yaygın kullanıma sahip bir kelimedir. Tıptan, malzemeye, şehircilikten restorasyona pek çok alan ve bilim dalında bir karşılığı bulunmaktadır. İnşaat sektörü için paydaş meslekler ve alanlar kapsamında kullanıldığı bilinir. Bu çalışmada yüzey dokusu üzerinde durulmuştur. Malzemelerin seçim kriterlerinin pek çoğunun karşılanmasında aslında yüzey dokusu etken olmaktadır. Parlak, mat, kaygan, saydam, şeffaf gibi sıfatlarla birlikte pütürlü, yivli, yumuşak, esnek yüzeyler gibi ifadelerde malzemeleri nitelendirmek için kullanılmaktadır. Bu özellikler işlevsellik, estetik, konfor gibi özellikler katmakta ve ürüne katma değer sağlayan özellikler içerisinde yer almaktadırlar.

KAYNAKÇA

1. Bayram, D. (2016) Dünyanın En havalı 10 Öğrenci Yurdu, <https://emoji.com.tr/havali-ogrenci-yurtlari/?fbclid=IwAR1BkzwDRptMeqmJf1gM4Wn7-bCSadXQg1GRhvjv35GABaQEQDbKaHGWCwSM>
2. Demirarslan, S.(2004) “Renk ve Dokunun Algılamadaki Rolü ve Mimariye Etkisi”, V. Uluslararası Boya, Vernik, Mürekkep ve Yardımcı Maddeler Sanayi Kongresi ve Sergisi “Boya-Paint 2004” ,15-17 Nisan 2004, s.119-130, İstanbul-Türkiye
3. Demirarslan, S.(2019) “Eğitim Binaları Tasarımında Yaş Faktörü” Mimarlık Alanında Araştırma ve Değerlendirmeler, s. 133-164, Gece Kitaplığı, Ankara-Türkiye
4. Üretmen, H.C.(2017) “Vietnam’da Yeşil Cepheler”, <https://www.arkitera.com/haber/vietnamda-yesil-cepheler/>
5. <https://www.architectureoflife.net/beton-dokusu-seranit-ile-evlerde/>
6. <http://www.fotografya.gen.tr/TR,1157/temel-tasarim--doku.html>
7. <https://gezievreni.com/mardin-gezilecek-yerler/>
8. <http://kot0.com/jeffrey-milstein-kent-dokusundaki-geometrilere-hava-fotografyariyla-aciga-cikartiyor/>
9. <http://kot0.com/lois-dilger-kentlerin-dokusunu-okuyabildigimiz-posterler-hazirliyor/>
10. <https://www.milliyetemlak.com/dergi/ari-kovani-evler/>
11. <http://www.modaparke.com/deck-parke-sistemleri/>
12. <https://www.posturite.co.uk/help-advice/useful-resources/learning-guides/what-is-ergonomics>
13. <https://www.sanatenstitusu.com/doku-nedir/>
14. <https://sozluk.gov.tr/>
15. https://www.yapikatalogu.com/zemin-duvar-tavan/dis-mekan-yer-kaplamasi/ozcete-karo-gorme-engelli-yer-karosu-hissedilebilir-yuzeyli_24413



TÜRKÇE EĞİTİMİ BÖLÜMÜ ÖĞRETMEN ADAYLARININ YAŞAM BOYU ÖĞRENME EĞİLİMLERİ

LIFELONG LEARNING TENDENCIES OF THE TURKISH EDUCATION TEACHER CANDIDATES

ÖZ

Bu çalışmanın amacı, Türkçe öğretmen adaylarının yaşam boyu öğrenme eğilimlerini belirlemektir. Araştırmanın çalışma grubunu 2018-2019 eğitim öğretim yılında Yaşam Boyu Öğrenme dersi kapsamında Eğitim Fakültesi Türkçe Eğitimi bölümünde öğrenim görmekte olan 2. Sınıf öğretmen adayları (n=66) oluşturmaktadır. Araştırmada veri toplama aracı olarak Diker Coşkun (2009) tarafından geliştirilen “Yaşam Boyu Öğrenme Eğilimlerini Belirleme Ölçeği ve Bulaç (2019) tarafından hazırlanan yarı yapılandırılmış görüşme formu kullanılmıştır. Yaşam boyu öğrenme eğilimleri belirleme ölçeği 27 maddeden oluşmaktadır. Dört alt boyutu bulunan ölçeğin (güdülenme, sebat, öğrenmeyi düzenlemede yoksunluk ve merak yoksunluğu), Cronbach Alpha güvenilirlik katsayısı .89 olarak tespit edilmiştir. Yarı yapılandırılmış görüşme formu ise 9 sorudan oluşmaktadır. Görüşme formu hazırlanırken soruların belirlenmesi için literatür taraması yapıp, uzman görüşlerine başvurulmuştur.

Çalışma sonucunda Türkçe öğretmen adaylarının yaşam boyu eğilimlerinin iyi düzeyde olduğu belirlenmiştir. Ayrıca Türkçe Eğitimi bölümü öğrencilerinin yaşam boyu öğrenme eğilimlerinde cinsiyete göre anlamlı bir farklılık olmadığı tespit edilmiştir. Görüşme formundan elde edilen verilere göre adayların yaşam boyu öğrenme kavramının farkında olan, öğrenmek için istekli ve meraklı bireyler olduğu anlaşılmıştır.

Anahtar Kelimeler: Yaşam boyu öğrenme, Türkçe Eğitimi, güdülenme, merak, öz-düzenleme, sebat.

ABSTRACT

The aim of this study is to determine pre-service teachers' lifelong learning tendencies. The study group of the study consists of 2nd grade teacher candidates (n = 66) studying in the Department of Turkish Education in the Faculty of Education within the scope of the Lifelong Learning lesson in the 2018-2019 academic year. The "Lifelong Learning Tendency Determination Scale" developed by Diker Coşkun (2009) and the semi-structured interview form prepared by Bulaç (2019) have been used as data collection tools in the study. The scale for determining lifelong learning tendencies consists of 27 items. The Cronbach Alpha reliability coefficient of the scale with four sub-dimensions (motivation, persistence, lack of learning organization, and lack of curiosity) has been found to be 89. And the semi-structured interview form consists of 9 questions. While preparing the interview form, to determine the questions literature review has been made and expert opinions have been applied.

As a result of the study, it has been determined that the life-long tendencies of the teacher candidates is at a good level. In addition, it has been determined that there is no significant difference in the lifelong learning tendencies of the Turkish Education Department students according to gender. According to the data obtained from the interview form, it has been understood that the candidates are aware of the concept of lifelong learning, eager to learn and curious individuals.

Keywords: Lifelong learning, Turkish Education, motivation, wonder, self-regulation, persistence.

¹⁶³ Ağrı İbrahim Çeçen Üniversitesi, Eğitim Fakültesi, Türkçe Eğitimi Bölümü, Ağrı/TÜRKİYE e-mail: mefo3@hotmail.com



GİRİŞ

Toplumlar, bireyin farklı alanlarda yetişmesi için çaba gösterirler. Artık niceliksel çokluktan ziyade nitelik ve yeterlilik ön plandadır.

Öğrenme, tekrar ya da yaşam sonucu davranışta meydana gelen devamlı bir değişikliktir (Morgan, 2011, s.67). Öğrenme değerler, teknoloji, başarı ve olguları doğru bir şekilde yorumlama ve değerlendirme becerilerini içerir (Kara, 2010). Öğrenme yaşantı sonucunda olan davranış değişikliğidir (Senemoğlu, 2018, s.92-96). Tanımlardan hareketle zamanın bilgiyi değiştirerek yeniden yapılanmasını sağladığı ve yeni bir öğrenmenin ortaya çıktığı görülmektedir. Diker Coşkun & Demirel (2012) “öğrenmeyi öğrenme zamanı ve bilgiyi yönetme, öğrenme sürecinin ve bu süreçte gereksinimlerinin bilincinde olma bireyi yaşam boyu öğrenmeye yönelten anahtardır” tanımıyla yaşam boyu öğrenme kavramından bahsetmişlerdir. Yaşam boyu öğrenmenin tarihçesi hakkında Clie (1996)’in aktardığına göre UNESCO 1996 yılında yaşam boyu öğrenmenin hedeflerini belirlemiş, Avrupa Birliği de 1996 yılını yaşam boyu öğrenme yılı olarak açıklamıştır (akt. Diker Coşkun, Demirel, 2012). Diker vd. bu yaklaşımda ön planda tutulması gerekenin bireyin kendi öğrenmesinden sorumluluğudur. Birey bu süreçte gereksinimlerinin bilincinde olmalıdır. Birey bilgiyi elde etmeli, incelemeli, ayıklamalı ve değerlendirebilmelidir. Yaşam boyu öğrenme kavramıyla beraber yaşam boyu eğitim kavramına da bakmak gerekmektedir. Yaşam boyu eğitim daha ziyade eğitim süreçlerini kapsarken (akt. Gür Erdoğan, 2014); yaşam boyu öğrenme bireyin kültür ya da toplumda yaşam kalitesini artırmak için eğitimin önemli bir hedefidir. Yaşam boyu öğrenmenin, eğitim ya da yaşam boyu eğitimden daha fazla anlam taşıdığı görülebilir ve yaşam boyu öğrenmenin eğitimdeki temel amacının birey, kültür ya da toplum için kaliteli yaşamın yükseltilmesi olarak ifade edilebilir (akt. Diker Coşkun, 2009; Sayılan, 2005). Yaşam boyu öğrenme her alanda öğrenmeyi kapsadığı için karma bir kavram olarak ele alınabilir. Yaşam boyu öğrenmeyle alakalı farklı tanımlamalar mevcuttur: Yaşam boyu öğrenme, mevcut okul sistemi içerisinde var olan eğitim ve öğrenmeleri kapsamanın yanı sıra yaş ve mekân gibi sınırlamaları ortadan kaldırarak hayatın her alanında ve her anında eğitim ve öğrenmenin olabileceğini savunmaktadır (Bağcı, 2011). Yaşam boyu öğrenme, temel becerilerin güncellenmesi yoluyla kişilere ikinci bir fırsat yaratabilmek ve daha ileri düzeylerde öğrenim imkânları sunmak anlamına da gelmektedir (Soran, Akkoyunlu & Kavak, 2006, s.202). Yaşam boyu öğrenme, bireylerin yaşamları boyunca ilgililerine dayalı öğrenme fırsatları sağlayacak olan bir dizi organizasyonel düzenlemedir (Bosher, 1988, akt. Arslan, 2019, s.12). Candy’ye (1991, s.192) göre yaşam boyu öğrenmenin temel amaçlarından biri insanları örgün eğitimin ötesinde kendi öz-egitimlerini sürdürmeleri için gereken beceri ve yetkinliklerle donatmaktır. Sonuç olarak yaşam boyu öğrenmeyi formal ve informal öğrenmenin devamlılığı, çeşitliliği, alışkanlığı olarak tanımlayabiliriz. Burada öğrenmenin yaşama hazırlık süreci değil de yaşamın bir parçası olduğu görülmektedir. Tüm bu tanımlardan hareketle yaşam boyu öğrenmenin bireye; özdenetim sağlaması, sorumluluk alabilmesi, üst düzeyde düşünebilmesi, etkili iletişim kurabilmesi, bilgi teknolojilerini etkin kullanabilmesi gibi yetkinlikler kazandırması beklenmektedir.

Araştırmanın amacı

Bu çalışmanın amacı çalışmaya katılan Türkçe öğretmen adaylarının yaşam boyu öğrenme eğilimleri belirlemektir.

Yurt içinde ve yurt dışında yaşam boyu öğrenme ile ilgili pek çok araştırma yapılmaktadır. Yaşam boyu öğrenme eğilimleri uygulamaları ile üniversite öğrencilerinin ilgi, tutum, yetenek, beklenti ve yönelimlerinin saptanması sağlanabilir. Elde edilen veriler programların hazırlanmasında ve geliştirilmesinde kullanılabilir. Araştırma sonuçlarının öğretmen adaylarına yaşam boyu öğrenmenin önemini kavratılması ve uygulanmasında alanyazına katkı sağlayacağı düşünülmektedir.

YÖNTEM

Araştırmanın deseni

Bu çalışmada tarama modeli kullanılmıştır. Tarama modelinde mevcut durumun ne olduğu ortaya koymaya çalışılmaktadır. Karasar (2011, s.77) tarama modelinin geçmişte ya da halen ayrı olan bir durumu var olduğu şekilde betimlemeyi amaçlayan bir araştırma yaklaşımı olarak tanımlamaktadır. Bu tür



araştırmalarda, yaşayanların mevcut durumda var olanların, yaşananların ne olduğunun betimlenip açıklanarak ortaya konması söz konusudur (Sönmez ve Alacapınar, 2011).

Çalışma grubu

Araştırmanın çalışma grubunu Ağrı İbrahim Çeçen Üniversitesi Eğitim Fakültesi Türkçe Eğitimi bölümünde öğrenim gören 2. Sınıf öğrencileri oluşturmaktadır. Çalışmada yer alan öğrencilerin cinsiyete göre dağılımı Tablo 1’de verilmiştir.

Tablo 1. Cinsiyete göre öğrenci dağılımları

Cinsiyet	f	%
Erkek	36	54.5
Kadın	30	45.5
Toplam	66	100

Tablo 1’de görüldüğü gibi, araştırmaya katılan 66 öğretmen adayının %45,5’i kadın, %54,5’i erkektir.

Veri toplama araçları

Çalışmada veri toplama aracı olarak Yaşam Boyu Öğrenme Eğilimlerini Belirleme Ölçeği ve yarı yapılandırılmış görüşme formu kullanılmıştır.

Yaşam boyu öğrenme eğilimleri ölçeği:

Çalışmada Türkçe öğretmen adaylarının yaşam boyu öğrenme eğilimlerini belirlemek amacıyla Diker Coşkun (2009) tarafından geliştirilen “Yaşam Boyu Öğrenme Eğilimlerini Belirleme Ölçeği” kullanılmıştır. Yaşam Boyu Öğrenme Eğilimlerini Belirleme Ölçeği 27 maddeden oluşmaktadır. Ölçekte altılı Likert tipi derecelendirme “çok uyuyor, kısmen uyuyor, çok az uyuyor, çok az uymuyor, kısmen uymuyor, hiç uymuyor” seçenekleri kullanılmıştır. Ölçeğin güvenilirlik katsayısı .89’dur. Ölçeğin alt boyutlarını ise; motivasyon (1, 2, 3, 4, 5, 6. maddeler); sebat (7, 8, 9, 10, 11, 12. maddeler); öğrenmeyi düzenlemede yoksunluk (13, 14, 15, 16, 17, 18. maddeler) ve son olarak merak yoksunluğu (19, 20, 21, 22, 23, 24, 25, 26, 27. maddeler) oluşturmaktadır. Ölçekten alınabilecek minimum puan 27, maksimum puan ise 162’dir.

Görüşme formu

Öğretmen adaylarının yaşam boyu öğrenmeye yönelik algılarının belirlenmesi için Bulaç (2019) tarafından pilot uygulaması yapılarak, uzman görüşü alınarak hazırlanan 9 soruluk bir görüşme formu kullanılmıştır.

Verilerin analizi

Öğretmen adaylarının yaşam boyu öğrenme eğilimlerinin belirlenmesinde ölçekten elde edilen puanlar ölçüt olarak alınmıştır. Yaşam boyu öğrenme eğilimleri ölçeğinden alınan ortalama puanların cinsiyete değişkenine göre değerlendirilmesinde Mann-Whitney U testi kullanılmıştır.

Görüşmeler sonunda elde edilen verilerin analizinde betimsel analiz yöntemi ile çözümlenmiştir. Betimsel analiz, çeşitli veri toplama teknikleri ile elde edilmiş verilerin daha önceden belirlenmiş temalara göre özetlenmesi ve yorumlanmasını içeren bir nitel veri analiz türüdür. Bu analiz türünde temel amaç, elde edilen bulguların okuyucuya özetlenmiş ve yorumlanmış bir biçimde sunulmasıdır (Özen, Hendekçi 2016, s.625). Ayrıca öğretmen adaylarıyla yapılan görüşme sonucunda elde edilen görüşlere de yer verilere araştırmanın bulguları desteklenmiştir. Öğretmen adayları aday 1, 2 anlamlarında “A1, A2 vb.” şekilde kodlanmıştır.



BULGULAR ve YORUM

Bu bölümde araştırmadan elde edilen bulgulara yer verilmiştir.

Nicel Bulgular

Araştırmanın cinsiyet değişkenine göre bulguları şu şekildedir:

Yaşam boyu öğrenme eğilimlerinin cinsiyet değişkenine göre Bağımsız gruplar t-testi sonuçlarına ilişkin istatistikler Tablo 2’de verilmiştir.

Tablo 2. Öğretmen adaylarının cinsiyete göre yaşam boyu öğrenme eğilimleri

Cinsiyet	n	x	ss	t	p
Erkek	36	4.69	,996	1,984	0.37
Kadın	30	4.75	,949		

Tablo 2’nin verileri incelendiğinde Türkçe öğretmen adaylarının yaşam boyu öğrenme eğilimlerinin karşılaştırılması için yapılan t-testi sonucunda erkek Türkçe öğretmen adaylarının aritmetik ortalamaları 4,69, kadın Türkçe öğretmen adaylarının aritmetik ortalamaları ise 4,75’tir. Bu durumda $t=1,98$; $p>0,50$ olduğu için erkek öğretmen adayları ile kadın öğretmen adayları arasında anlamlı bir fark olmadığı görülmektedir. Bu sonuca göre erkek ve kadın Türkçe öğretmen adaylarının yaşam boyu öğrenme yeterlilikleri birbirine benzerdir.

Öğretmen adaylarının Yaşam Boyu Öğrenme Eğilimleri Ölçeğinden almış oldukları puanlara ilişkin ortalamalar ve standart sapmalar Tablo 3’te verilmiştir.

Tablo 3. Öğretmen adaylarının yaşam boyu öğrenme eğilimleri ölçeğine ilişkin bulgular

Boyutlar	N	x	SS
Motivasyon	66	4,38	,90
Sebat	66	5,01	,87
Öğrenme			
Düzenlemede	66	3,90	1,01
Yoksunluk			
Merak	66	4,09	1,13
yoksunluğu			

Tablo 3’ün verileri incelendiğinde; Türkçe öğretmen adaylarının genel ortalamasının 3,80 olduğu bulunmuştur. Motivasyon alt boyutunun ortalaması 4,38; sebat alt boyutunun ortalaması 5,01; öğrenme düzenlemede yoksunluk alt boyutunun ortalaması 3,90 ve merak yoksunluğu alt boyutunun ortalaması 4,09 olduğu belirlenmiştir. Bu sonuçlara göre Türkçe öğretmen adaylarının ortanın üzerinde bir puana sahip olduğu, en yüksek ortalama puana sebat alt boyutunda sahip iken en düşük ortalama puana ise öğrenme düzenlemede yoksunluk alt boyutunda sahip oldukları sonucuna ulaşılmıştır.

Nitel Bulgular

Verilerin çözümlenmesinde makalemizin özünü de oluşturan “yaşam boyu öğrenme” kavramının öğretmen adaylarına ne ifade ettiğini belirlemek için “yaşam boyu öğrenme ne ifade etmektedir” sorusu sorulmuştur. Elde edilen sonuçlar Tablo 4’te verilmiştir.

Tablo 4. Yaşam boyu öğrenmenin ne ifade ettiği

İfade	f	
	E	K
Doğumla başlayıp ölümle biten süreç	18	15
Öğrenmeye devam etme	5	3
Zamansız ve sınırsız öğrenme	5	2



Uzun bir süreç	2	2
İstenmese de öğreten süreç	1	2
Okul dışı öğrenme	1	2
Tecrübe	1	1
Hayat felsefesi	1	1
Öğrenmeyi bırakırsak ölmeye başlarız	1	1
Her konuda değişim	1	1

Tablo 4'e bakıldığı zaman, yaşam boyu öğrenme kavramı öğretmen adayları için "doğumla başlayıp ölümle biten süreç" şeklinde en çok tanımlanan görüştür. Bu durumu ifade eden öğretmen adaylarından A1'in ifadeleri şu şekildedir:

"ben istesemde istemesemde yaşam boyu öğrenme sürecim devam edecektir. Çünkü ben bir öğretmenim ve ister istemez sürekli bilgiyle öğrenmeyle iç içe olacağım".

Tablo 4'te en fazla verilen cevaplar arasında "öğrenmeye devam etme; zamansız ve sınırsız öğrenme" ifadelerinden A9'un görüşleri şu şekildedir:

"Yaşam neyi ne zaman öğreteceğini bilmediğimiz gizli bir öğretmendir".

Öğretmen adaylarının ifadeleri arasında öğrenmenin birincil ihtiyaçlar kadar önemli olduğunu aday A12'nin şu ifadesinden anlıyoruz:

"Öğrenmeyi bırakırsak ölmeye başlarız".

A33: "Birey her zaman bir öğrenme hali içerisinde. Bu nedenle tam anlamıyla bir yeterlilik söz konusu olamaz."

Formun ikinci sorusu olan "kişisel gelişim deyince aklınıza ne geliyor? sorusuna verilen cevaplar ve frekans değerleri Tablo 5'te verilmiştir.

Tablo 5. Kişisel gelişim kavramının ne ifade ettiği

İfade	f	K
Çaba	18	14
Kişinin eksiklerini gidermesi	6	4
İnsanın daha iyiye gitmesi	3	3
Kendini tanıma	2	2
Benlik gelişimi	1	2
Direksiyon başına geçme	1	2
Üzerinde yürünen yol	1	2
Deneyim	1	1

Kendini tanımanın öneminden bahseden A10 numaralı öğretmen adayı görüşlerini şu şekilde ifade etmiştir:

"...tüm sorunlarla baş etmeyi bilen, kendini bilen bireyler geliyor. Bilinçli olarak yaptığı, kendisini daha iyiye götürmek için gerçekleştirdiği pozitif çabalarıdır."

Öğretmen adaylarından A12'nin verdiği cevap ise dikkate değerdir:

"Erdemlerimin ve prensiplerimin oluşmasını sağlayan ruhsal yolların sayısındaki artış ve o yolların sonuna kadar açılması durumu... Aynı zamanda aktif farkındalığın içe dönüş ile başlaması ve farkında olan veya olmayan tüm insanların hayatı boyunca üzerinde yürüdükleri bir yol olduğunu düşünüyorum."

Verilen ifadelerden kişisel gelişimi "direksiyon başına geçme" olarak ifade eden A3'ün görüşleri şu şekildedir:

"Liseden sonra ise devreye tamamen ben giriyorum yani anlayacağınız artık direksiyonun başında ben varım. Keşke diyorum lise yıllarında alsaymışım direksiyonu ama geçti artık şu an üniversite için gelişimim



tamamen benim elimde yani sürekli olarak konu, alan ayrımı yapmadan her alandan her konudan en az bir şeyler öğrenmek için çabaladığımı biliyorum”.

Çalışmamızın üçüncü sorusu olan “kişisel gelişimin öğretmen için önemi nedir?” sorusuna verilen cevaplar Tablo 6’da gösterilmiştir.

Tablo 6. Kişisel gelişimin öğretmen için önemi

İfade	f	
	E	K
İtibarını koruma	11	15
Sevgi ve saygı duyma	10	10
Rol-model olma	8	2
Eğitim temsilcisi/toplum rehberi	3	2
Mesuliyet, hak gözetme	2	1
İşleyen öğretmen pas tutmaz	1	-

Tablo 6’da “kişisel gelişimin öğretmen için önemi nedir?” sorusuna verilen cevaplar içerisinde hem erkek hem de kadınlar arasında “itibarını koruma, sevgi ve saygı duyma” ifadeleri en fazla verilen cevaplar olmuştur. Öğretmenlik mesleğinin kutsallığı ve önemi düşünüldüğünde verilen cevaplar daha da önem kazanmaktadır. Kişisel gelişim kavramı ile öğretmenin kendini geliştirmesi ona itibar, saygı ve sevgiyi de kazandıracaktır. Adayların “rol model olma, hak gözetme, mesuliyet, toplum rehberi” gibi verdiği diğer cevaplar da aslında öğretmenlerin sahip olması gereken donanımların kişisel gelişimle kazanılabileceğinin bir göstergesidir.

“Kişisel gelişiminizi sağlamak için hangi özelliklere sahip olmalısınız?” sorusuna verilen cevaplar Tablo 7’de gösterilmiştir

Tablo 7. Kişisel gelişim için sahip olunması gereken özellikler

İfade	f	
	E	K
Kendini bilme, tanıma	13	6
Özgüven	5	5
İstek ve merak	4	4
Mücadele etme	4	3
Yeniliklere açık olma	2	3
Değişime ayak uydurma	1	2
Farkında olma	1	1
İleri görüşlü	1	1
Zaman yönetimi	1	1
Geçmişe perde çekmek	1	1
Eleştiriye açık olmak	1	1
İyi bir dinleyici olmak	1	1
Korkularını yenmek	1	1

“Kişisel gelişiminizi sağlamak için hangi özelliklere sahip olmalısınız?” sorusuna verilen cevaplardan A4’ün görüşleri şu şekildedir.

“... kişisel gelişimin ilk aşaması olarak insanda olması gereken özellikler vardır. Örneğin; merak, kendini tanıma, bilme isteği, başarabileceklerini görme isteği gibi özellikler sayılabilir. Çünkü insan kişisel gelişim ağını bu dürtülerle keşfeder.”



Öğretmen adaylarının kişisel gelişimlerine yönelik hangi çalışmalarda bulduklarını öğrenmek için “Kişisel gelişiminiz adına ne tür çalışmalar yapıyorsunuz?” sorusu sorulmuştur. Öğretmen adaylarının verdikleri cevaplar Tablo 8’de belirtilmiştir.

Tablo 8. Adayların kişisel gelişimleri için yaptıkları çalışmalar

İfade	f	
	E	K
Kitap okumak	16	15
Spor yapmak	4	2
Hobi edinmek	6	2
Zaman yönetimi kazanmak	3	2
Zekâ oyunları oynamak	2	2
Film izlemek	1	3
Negatif insanlardan ve olaylardan uzaklaşmak	1	1
Geçmişe perde çekmek	1	1
İnsanları dinlemek	1	1
Yazmak	1	1

Öğretmen adaylarına “Kişisel gelişiminiz adına ne tür çalışmalar yapıyorsunuz?” sorusu sorulmuş ve verilen cevaplar arasında A14’ün görüşü şu şekildedir.

“Beni aşağı çekerek, motivasyonumu düşürdüğüne inandığım geçmişte ki hatalarımı düşünmeyi bıraktım, geçmişe bir perde çektim. Enerjimi düşüren insanlardan ve ortamlardan uzak durmaya çalışıyorum.”

Diğer bir aday A7’nin verdiği cevap ise uygulamanın farkındalık yarattığını göstermektedir:

“Şu an yazınca fark ettim aslında çokta bir çaba göstermiyorum ama bunun nedenini hem kendi pasifliğime hemde zamanın kısıtlı olmasına bağlıyorum”

Öğretmen adaylarından A8’in “insanları dinlemek” üzerine görüşleri ise şöyledir:

“...öncelikle insanları daha çok dinlemeyi tercih ederim. Bunu da okuduğum bir kişisel gelişim kitabından öğrenmiştim, birkaç kez uygulayınca faydasının olduğunu gördüm ve başkalarını daha çok dinlemeye devam ettim. Hayatta bir yerlere gelmiş bir şeyler başarmış insanların hayat hikâyelerini okurum, dinlerim.”

Öğretmen adaylarına sorulan bir diğer soru ise “Öğrenmek için neler yapıyorsunuz? Açıklar mısınız?”dır. Bu sorunun sorulma amacı Türkçe öğretmen adaylarının öğrenme süreçleri hakkında bilgi edinmektir.

Tablo 9. Öğretmen adaylarının öğrenme yolları

İfade	f	
	E	K
Kitap okumak	15	12
Film izlemek	10	7
Sohbet etmek	5	7
Hedef belirlemek	2	1
Not almak	2	1
Tekrar etmek	2	1
Sodti tekniği	-	1

Öğretmen adaylarından A11’in “Öğrenmek için neler yapıyorsunuz? Açıklar mısınız?” sorusuna cevabı şu şekildedir:



“Sodti tekniği. Önce sev, sonra oku, bol bol dene, sık sık tekrarla ve arada bir izle metodunu uyarlamaya çalışıyorum.”

Öğretmen adaylarına sorulan diğer bir soru ise “Bir konuyu öğrenirken süreç boyunca sahip olunması gereken özellikler nelerdir? Açıklar mısınız?”dır.

Tablo 10. Öğrenme sürecinde sahip olunması gereken özellikler

İfade	f	
	E	K
Amaç	15	10
Merak	7	6
Hazır olma	2	4
Sabır	2	4
Dikkat ve motivasyon	2	1
Zamanı kullanma	2	1
Eksikleri tespit etme	2	1
Tekrar	2	1
İletişim	1	1
Öğrenmeyi öğrenme	1	1

Öğretmen adaylarının verdiği cevaplar arasında A16'nın görüşü şu şekildedir:

“Bir konuyu öğrenirken öncelikle bir amacımız olmalı. Öğrenme sürecini tam olarak anlamalıyız ve öğrenmeyi öğrenmek zorundayız.”

Öğretmen adaylarının cevaplamasını istenilen bir soru da “Bir konuyu öğrenme sürecinizde eksik olduğunuzu ya da başarısız olduğunuzu düşündüğünüzde neler yaparsınız? Açıklar mısınız?” sorusudur. Öğretmen adaylarının bu soruya verdikleri cevaplar şunlardır:

A19: “başarısızlığın bir son değil, yalnızca öğrenme sürecindeki bir adım olduğu gerçeği beni işe tekrar koyulmaya yöneltir.”

A21: “Bir birey kendi kapasitesini bilir ve kapasitesinin üstüne çıkamaz. Eğer gerçekten yapabileceğim bir şeye üzerine giderim. Kendime kızarım çünkü bunu yapabileceğimi biliyorumdur. Bahanelerle bir yere varamayacağımı, kendime acımam gerektiğini, kendimi sadece ben düşünürüm, kimsenin bana yardım edemeyeceği, kimsenin bana iyiliğinin dokunmayacağı gibi düşüncelerle boğuşurum. Kendimle vicdan muhasebesinden sonra bir çözüm önerisi ya da yol belirlerim.”

A10: “Hangi konularda eksik olduğumu tespit ederek bu eksikliği gidermek için araştırmalar yaparım.”

A20: “Moral ve motivasyonumu bozmamaya çalışırım ve daha azimli bir şekilde öğrenmeye odaklanırım.”

A23: “Başarının yaşattığı mutluluğu sonunda tatmak için çabalamayla sürdürürüm.”

A30: “başarılı olan bir kişiye danışıp hangi yolu izlediğini öğrenmeye çalışıp, kendime başarıyı getirecek yeni bir yol çizerim.”

Öğretmen adaylarının “Öğrencilerinizin yaşam boyu öğrenme becerilerini ve kişisel gelişimlerini geliştirmeye yönelik neler yapmayı düşünüyorsunuz? Bu becerileri kazandırmak için kendinizi yeterli görüyor musunuz? Yeterli olmadığınızı düşünüyorsanız bunun için neler yapmayı düşünüyorsunuz?” sorusuna verdikleri cevaplar şu şekildedir:

A33: “Öncelikle öğrencilerin sosyal ve duygusal zekâlarını geliştirmeyi, özdisiplin sağlama ve sorumluluk alabilme yeteneklerini geliştirmeyi, bilgi donanımlarını sağlamayı, yaratıcılık ve girişimcilik yönlerini geliştirmeyi, dijital kültürü öğretmeyi, kültürel zekâlarının gelişmesine destek olmayı ve liderlik becerilerinin geliştirilmesine önem vermeyi düşünüyorum. Bu becerileri kazandırmak için kendimi yeterli kılamayacağım çünkü ben de her zaman öğrenme sürecinde olacağım. Birey her zaman bir öğrenme hali içerisinde. Bu nedenle tam anlamıyla bir yeterlilik söz konusu olamaz.”



A39: “Öğrencilere zekâ oyunlarını oynatırım. Onların günlük hayatta yaptıkları hobileri farklılaştırmaya çalıştırırım. Kitap, dergi ve şiir kitaplarına yönlendiririm. Öğrencilerin zamanı daha verimli kullanmaları için onları bilgilendiririm. Ders kitaplarındaki bir takım metinleri sınıfta canlandırmalarını sağlarım. Böylece öğrencilerin o metindeki karakterlerin yerine geçip empati kurmalarını sağlarım böylece öğrencilerin tiyatroya karşı ilgilerini de artırıp iletişim becerilerini geliştiririm. Bu becerileri kazandırma konusunda kendimi yeterli bulurum.”

A41: “ders de kısa aralara vererek o aralarda eğlenceli ve hem onları hem de kendimi geliştirmek için dersinin anlaşılması zor olan kısımları veya anlatmakta zorlandığım konuları oyun haline veya materyal kullanarak ya da onlardan önceden konu hakkında araştırma yapmalarını ve konu hakkında oyunlar veya materyal yapmaları isterdim.”

A45: “Öğrencilerimde öğrenme isteği uyandırmaya çalışırım, öğrenirken sıkılmamalarını, dersi eğlenceli yoldan anlatmaya, etkinliklerle öğretmeye çalışırım.”

A49: “Öncelikli olarak öğrencilerime ham bilgi ezberlemekten ziyade onların araştırma yaparak ve düşünerek doğru bilgiye ulaşmalarını sağlarım. Önemli olan bir şeyleri bilmek değildir, bir şeyler düşünebilmektedir.”

A52: “Eksiklikleri ile karşılaşmaktan korkmamalılar, bunu yenememekten korkmalılar. Örneğin bir lokantada çatal bıçak nasıl kullanılır, güzel bir Türkçe ile nasıl konuşulur, kendini ifade etmek iyi bir şekilde nasıl gerçekleştirilebilir gibi örnek verebileceğim sayısız, küçük ama önemli unsurlar üzerinde durmak isterim.”

Öğretmen adaylarından öğrencilerinin yaşam boyu öğrenme farkındalıklarını kişisel gelişimlerini geliştirmek için neler yapmayı düşündükleri sorulduğunda; adaylar öncelikle öğrencilerinin kendilerini tanımalarını ve kendilerini her yönleriyle kabul etmelerini sağlamaya çalışacaklarını belirtmişlerdir. Böylece kendini tanıyan birey hayata daha gerçekçi bir şekilde yaklaşacaktır. Ayrıca zekâ gelişimi için Türkçe öğretmen adaylarının öğrencilerinin yaratıcılık ve girişimcilik yönlerini de geliştirmek istedikleri görülmüştür. Öğretmen adaylarının öğrencileri hazır bilgiye değil de araştırarak öğrenilen bilgiye yönlendirmek istemeleri hem kalıcılığı hem de öğrenmenin eğlenceli hale gelmesini sağlayacaktır.

SONUÇ ve TARTIŞMA

Araştırma sonucunda Türkçe öğretmen adaylarının yaşam boyu öğrenme eğilimlerinin demografik özelliklerden cinsiyet değişkenine göre kadın ve erkek öğretmen adayları arasında anlamlı bir farklılık tespit edilememiştir. Bu durumun ortaya çıkmasında eğitimde eşitlik ilkesi doğrultusunda kadın eğitimine verilen önemden bahsedilebilir. Verilen bu önemin sayesinde kadınların toplumda daha fazla söz sahibi olmasına; erkekle aynı şartlarda çalışıp, aynı şartlarda deneyimler kazanmasına imkân tanınmıştır. Çalışmamızın bu sonucu ile tutarlı olan çalışmalar ise şöyledir: Argon, Öztürk ve Kılıçaslan, 2008; Şahin, Akbaşlı ve Yanpar Yelken 2010; Oral ve Yazar, 2013; Şahin ve Arcagök, 2014; Konakman ve Yelken, 2014; Kozikoğlu, 2014; Doğan ve Kavtelek, 2015; Yaman ve Yazar, 2015; Göller, 2015; Yılmaz, 2016; Ayaz, 2016; Çam ve Üstün, 2016; Kuzu ve Demiralp, 2016; Güzel, 2017; Yasa, 2018; Abaslı ve Polat, 2018.

Araştırmamızı destekleyen bulguların aksine kadın ve erkek öğretmen adayları arasında anlamlı farklılık bulunan çalışmalar ise şunlardır: Doğan ve Çoban, 2009; Diker Coşkun, 2009; Demirel, Akkoyunlu, 2010; Yeşil, 2011; Gencel, 2013; Özçiftçi ve Çakır 2015; Tunca, Alkın Şahin ve Aydın, 2015; Erdamar, Aytaç, Türk ve Arseven, 2016; Oğuz ve Ataseven, 2016; Yıldız, Özen ve Yıldız, 2018; Gökyer ve Türkoğlu, 2018; Kurt, Cevher ve Arslan, 2019.

Araştırmada uygulanan “Yaşam boyu öğrenme eğilimleri ölçeğinin puan ortalaması ve alt boyut (sebat, öğrenmeyi düzenlemede yoksunluk, motivasyon ve merak yoksunluğu) ortalamaları incelendiğinde Türkçe öğretmen adaylarının yaşam boyu öğrenme eğilimleri ortalamasının üstünde olduğu tespit edilmiştir. Hem ölçekten hem de görüşme formlarından elde edilen verilere göre Türkçe Öğretmen adaylarının öğrenmeye, öğretmeye istekli, motivasyon ve merak yönünden yeterli oldukları görülmektedir. Literatür araştırmasında Demirel ve Akkoyunlu (2010)’nun; Kuzu, Demir ve Canpolat (2015)’in; Akyol (2016)’un; Ayra ve Kösterelioğlu (2015)’nin; Yasa (2018)’nin; Dünder (2016)’in; Karakuş (2013)’un; Oral ve Yazar (2015)’in



ulaştığı sonuçlarda öğretmenlerin ve öğretmen adaylarının yaşam boyu öğrenme eğilimleri ortalamasının üstündedir. Öğretmen adaylarının yaşam boyu öğrenme eğilimleri ortalamasına bakıldığında en yüksek puanın “sebat”, en düşük puanın ise “öğrenme düzenlemede yoksunluk” alt boyutundan alındığı görülmüştür. Bu sonuca göre öğretmen adaylarının öğrenmeye azimli ve kararlı oldukları, fakat bu öğrenmenin nasıl planlanıp, nasıl uygulanacağı konusunda yetersiz oldukları söylenebilir.

Yarı yapılandırılmış görüşme formlarından betimsel analiz sonucunda elde edilen veriler doğrultusunda; öğretmen adaylarının yaşam boyu öğrenme eğilimleri olumlu seviyededir. Öğretmen adaylarının yaşam boyu öğrenmeyi “doğumla başlayıp ölümle son bulan, zamansız ve devamlı öğrenme, istenirse de öğreten süreç” olarak tanımlaması yaşam boyu öğrenmenin farkındalığının yüksek olduğunu göstermektedir. Selvi (2011)’in belirttiği gibi lisans döneminde yaşam boyu öğrenmeye yönelik farkındalığı olan öğretmen adayları, bu farkındalığı meslek yaşamlarına da taşırlar.

Öğretmen adaylarının görüşme formunda yer alan “kişisel gelişimle” ilgili sorulara verdikleri cevaplardan adayların kendilerini kişisel ve mesleki olarak geliştirmek istedikleri; bunun için kitap okuma, zekâ oyunları oynama, hedef belirleme, film izleme, negatifiklerden uzak durma, insanları dinleme ve yazma gibi aktivitelere ağırlık verdikleri görülmüştür. Kişisel gelişimin öğretmenlik mesleğine “itibar koruma, saygı ve sevgi kazanma, mesuliyet, rehber olma” gibi önemli değerler kazandırdığını belirten öğretmen adayları, bunların gerçekleşmesi için gereken çabayı göstermektedirler. Rol-model olan öğretmenin kişisel gelişimle sadece kendine değil öğrencilerine de etki edeceği öğretmen adayları tarafından bilinmekte ve buna göre davranılmaya çalışılmaktadır. Kişisel gelişim demek yaşam boyu öğrenmek demektir. Selvi (2010)’nin de belirttiği gibi öğretmenlerin görevlerini etkili bir şekilde yerine getirip öğrencilerinin yaşam boyu öğrenme becerileri geliştirebilmeleri için kendilerinin de yaşam boyu öğrenen bireyler olması gerekmektedir.

Yaşam boyu öğrenmenin öğrenilmesi, fark edilmesi, her birey için önemli olmasının yanında öğretmenlik gibi kutsal bir mesleği yapacak olan öğretmen adayları için elzemdir. Bu farkındalığın oluşturulabilmesi, yaşam boyu öğrenmenin insan hayatındaki önemini anlaşılabilmesi için lisans eğitiminde yaşam boyu öğrenmeyle alakalı çeşitli eğitimler verilmelidir. Samancı ve Ocakcı (2017) bu konuda “yaşam boyu öğrenme için bilinç oluşturma temelinde, temel becerileri günümüz dünyasının beklediği birey profiline uygun beceriler kazandırmaya yönelik bir anlayışa gereksinim vardır” şeklinde görüş belirterek yaşam boyu öğrenmenin önemine değinmişlerdir.

Öğretmen adaylarının lisans derslerinin yanında, Topluma Hizmet Dersi gibi sahada birebir yaşayıp, tecrübe kazanabilecekleri ve uygulama yapabilecekleri uygulamalar yapılmalıdır. Yavuz Konakman ve Yanpar Yelken (2014) değerlendirmede ağırlıklı olarak uygulama çalışmalarına yönelik olması gerektiğini, sembolik notların yerini yaşantı sonucu kazanılan davranışların alması gerektiğini belirtmiştir.

KAYNAKÇA

1. Abaslı, K. ve Polat, Ş. (2018). Öğrencilerin yaşam boyu öğrenme eğilimi ve araştırmaya yönelik kaygıya ilişkin görüşleri. *Elm və İnnovativ Texnologiyalar Jurnalı Nömrə 6*, 68 -83 DOI: 10.5782/2616-4418.6.2018.68
2. Argon, T, Öztürk, Ç, Kılıçaslan, H. (2016). Sınıf Öğretmenliği Öğretmen Adaylarının Bilgi Okur-Yazarlığı Becerileri Üzerine Bir Durum Çalışması. *Abant İzzet Baysal Üniversitesi Eğitim Fakültesi Dergisi*, 8 (2).
Retrieved from <https://dergipark.org.tr/pub/aibuefd/issue/1495/18080>
3. Akyol, B. (2016). Teacher self-efficacy perceptions, learning oriented motivation, lifelong learning tendencies of candidate teachers: A modeling study. *Eurasian Journal of Educational Research*, 65, 19-34
4. Ayaz, C. (2016). Öğretmenlerin Yaşam Boyu Öğrenme Eğilimlerinin Bazı Değişkenler Açısından İncelenmesi (Yüksek Lisans Tezi). YÖK Tez Merkezi veri tabanından erişildi. (Tez No: 421733)
5. Bağcı, E. (2011). Avrupa Birliği'ne Üyelik Sürecinde Türkiye'de Yaşam Boyu Eğitim Politikaları. *Ondokuz Mayıs Üniversitesi Eğitim Fakültesi Dergisi*, 30(2), 139-173.



6. Bulaç, E. (2019). Öğretmen Adaylarının Yaşam Boyu Öğrenme Eğilimlerinin İncelenmesi. Yayınlanmamış Yüksek Lisans Tezi. Amasya.
7. Candy, P. (1991). Self-Direction for Lifelong Learning: A Comprehensive Guide to Theory and Practice. San Francisco: Jossey-Bass.
<https://doi.org/10.1177%2F074171369204200307> adresinden erişilmiştir.
8. Diker Coşkun, Y. & Demirel, M. (2012). Üniversite öğrencilerinin yaşam boyu öğrenme eğilimleri. Hacettepe Üniversitesi Eğitim Fakültesi Dergisi, 42(42), 108-120.
9. Doğan, S. & Kavtelek, C. (2015). Hayat boyu öğrenme kurum yöneticilerinin hayat boyu öğrenmeye ilişkin algıları. Abant İzzet Baysal Üniversitesi Eğitim Fakültesi Dergisi, 15(1), 82-104.
10. Doğan T. ve Çoban A. E. (2009). Eğitim Fakültesi Öğrencilerinin Öğretmenlik Mesleğine Yönelik Tutumları ile Kaygı Düzeyleri Arasındaki İlişkinin İncelenmesi. Eğitim ve Bilim, 153(34), 157-168.
11. Dündar, H. (2016). “Sınıf öğretmeni adaylarının yaşam boyu öğrenme eğilimlerinin incelenmesi”. Yayınlanmamış Yüksek Lisans Tezi. Atatürk Üniversitesi, Eğitim Bilimleri Enstitüsü, Erzurum.
12. Erdamar, G. Aytaç, T. Türk, N. & Arseven, Z. (2016). The effects of gender on attitudes of preservice teachers towards the teaching profession: a meta-analysis study. Universal Journal of Educational Research, 4(2), 445-456.
13. Gökyer, N. ve Türkoğlu, İ. (2018). Üniversite Öğrencilerinin Yaşam Boyu Öğrenme Eğilimleri. Fırat Üniversitesi Sosyal Bilimler Dergisi, 28(2), 125-136.
14. Göller, L. (2015). Öğretmen adaylarının bilişsel çarpıtma, genel öz yeterlik inançları ve başarı/başarısızlık yüklemelerinin incelenmesi. Turkish Studies International Periodical For The Languages, Literature and History of Turkish or Turkic, 10(3), 477-494.
15. Gür Erdoğan, D. (2014). Öğretmen adaylarının yaşam boyu öğrenme eğilimlerine etki eden faktörler. Yayınlanmamış Yüksek Lisans Tezi. Abant İzzet Baysal Üniversitesi.
16. Güzel, H. (2017). Öğretmen adaylarının yaşam boyu öğrenme eğilimlerinin incelenmesi. Uluslararası Eğitim Bilimleri Dergisi. 4(10). 312-325.
17. Kara, A. (2010). Öğrenmeye ilişkin tutum ölçeğinin geliştirilmesi. Elektronik Sosyal Bilimler Dergisi, 9(32), 49-62.
18. Karakuş, C. (2013). Meslek yüksekokulu öğrencilerinin yaşam boyu öğrenme yeterlikleri. Eğitim ve Öğretim Araştırmaları Dergisi, 2(3), 26-35.
19. Karasar, N. (2011). Bilimsel araştırma yöntemi, Ankara: Nobel Yayın Dağıtım.
20. Kazu, H. & Demiralp, D. (2016). Faculty Members' Views on the Effectiveness of Teacher Training Program Stoupskill Lifelong Learning Competence. Eurasian Journal of Educational Research, 63, 205-224.
21. Konokman, G. Y. ve Yelken, T. Y. (2014). Eğitim Fakültesi Öğretim Elemanlarının Yaşam Boyu Öğrenme Yeterliklerine İlişkin Algıları. Hacettepe Üniversitesi Eğitim Fakültesi Dergisi, 29(2), 267-281.
22. Kozikoğlu, İ. (2014). Üniversite ve meslek yüksekokulu öğrencilerinin yaşam boyu öğrenme yeterliklerinin incelenmesi. Journal of Instructional Technologies & Teacher Education, 3(3), 29-44.
23. Kurt, E. Cevher, T.Y. ve Arslan, N. (2019). Türkçe öğretmen adaylarının yaşam boyu öğrenme eğilimleri. Trakya Eğitim Dergisi. 9(1), 152-160. Doi:10.24315/tred.473391
24. Morgan, C. T. (2011). Psikolojiye giriş. (S. Karakaş, & R. Eski, Çev.) Konya: Eğitim Akademi.
25. Oğuz, A. ve Ataseven, N. (2016). Relationship between the lifelong learning tendency and information literacy self-efficacy of students. Anthropologist, 24(1), 28-34.
26. Oral, B. & Yazar, T. (2013, October). International perspectives on new aspects of learning in teacher education IPALTE 2013, Dicle Üniversitesi, Ziya Gökalp Eğitim Fakültesi, Diyarbakır.
27. Oral, B. ve Yazar, T. (2015). Öğretmen adaylarının yaşam boyu öğrenmeye ilişkin algılarının çeşitli değişkenlere göre incelenmesi. Electronic J. Soc. Sci. 14 (52), 01-11.



28. Özçiftçi, M. ve Çakır, R.(2015).Öğretmenlerin yaşam boyu öğrenme eğilimleri ve eğitim teknolojisi standartları özyeterliliklerinin incelenmesi. Eğitim Teknolojisi Kuram ve Uygulama.5(1),1-19.
29. Özen, F, Arslan Hendekçi, E. (2016). Türkiye’de Eğitim Denetimi Alanında 2005–2015 Yılları Arasında Yayımlanan Makale ve Tezlerin Betimsel Analizi. OPUS Uluslararası Toplum Arařtırmaları Dergisi, 6 (11) , 619-650 . DOI: 10.26466/opus.255105
30. Samancı, O, Ocakcı, E. (2017). Hayat Boyu Öğrenme. Bayburt Eğitim Fakültesi Dergisi, 12 (24) , 711-722.
Retrieved from <https://dergipark.org.tr/tr/pub/befdergi/issue/33599/351270>
31. Sayılan, F. (2005). Herkes için eğitim: yaşam boyu öğrenme bağlamında Türkiye’de temel eğitim sorunu. F. Sayılan, A. Yıldız (Ed.) Yaşam Boyu Öğrenme. (106-116) içinde. Ankara: Pegem A yayıncılık.
32. Selvi, K. (2011). Teachers’ lifelong learning competencies. International Journal of Curriculum and Instructional Studies, 1(1), 61-69.
33. Senemoğlu, N. (2018). Gelişim öğrenme ve öğretim. Ankara: Anı Yayıncılık.
34. Soran, H, Akkoyunlu, B, Kavak, Y. (2006). Yaşam Boyu Öğrenme Becerileri Ve Eğitimcilerin Eğitimi Programı: Hacettepe Üniversitesi Örneği. Hacettepe Üniversitesi Eğitim Fakültesi Dergisi, 30 (30) , 201-210.
Retrieved from <https://dergipark.org.tr/tr/pub/hunefd/issue/7806/102381>
35. Sönmez, V. Alacapınar, F. G. (2013). Örneklendirilmiş Bilimsel Araştırma Yöntemleri. Ankara: Anı Yayıncılık.
36. Şahin, M. Akbaşı, S. ve Yanpar-Yelken, T. (2010). Key competences for lifelong learning: The case of prospective teachers. Educational Research and Review, 5(10), 545-556.
37. Şahin, Ç. ve Arcagök, S. (2014). Öğretmenlerin yaşam boyu öğrenme yeterlikleri düzeyinin çeşitli değişkenler açısından incelenmesi. Adıyaman Üniversitesi Sosyal Bilimler Enstitüsü Dergisi, 7(16), 394-404.
38. Tunca, N. Şahin, S. A. & Aydın, Ö. (2015). Öğretmen adaylarının yaşam boyu öğrenme eğilimleri. Mersin Üniversitesi Eğitim Fakültesi Dergisi, 11(2), 432- 446.
39. Yaman, F. & Yazar, T. (2015). Öğretmenlerin yaşam boyu öğrenme eğilimlerinin incelenmesi (Diyarbakır ili örneği). Kastamonu Education Journal, 23(4), 1553-1566.
40. Yasa, H.D. (2018). Öğretmen adaylarının yaşam boyu öğrenme eğilimleri ile bilgi okuryazarlığı becerileri arasındaki ilişkinin değerlendirilmesi. Yayımlanmamış Yüksek Lisans Tezi. Bartın Üniversitesi, Bartın.
41. Yıldız, S. Özen, R. ve Yıldız, K. (2018). Öğretmen adaylarının yaşam boyu öğrenme eğilimleri ve yaşam boyu öğrenmeye ilişkin tutumları. Sözlü bildiri, 6. Uluslararası Eğitim Programları ve Öğretim Kongresi Bildiri Özetleri Kitabı (799-802). Kafkas Üniversitesi, Kars.



<http://www.turansam.com>

TURAN-SAM: TURAN Stratejik Arařtırmalar Merkezi * TURAN-CSR: TURAN Center for Strategic Researches
TURAN-SAM Uluslararası Bilimsel Hakemli Dergisi; p-ISSN: 1308-8041, e-ISSN: 1309-4033; Yıl: 2020; Ay: Eylül; Cilt: 12/NAZ, Sayı: 47
TURAN-CSR International Scientific, Peer-Reviewed & Refereed Journal; p-ISSN: 1308-8041, e-ISSN: 1309-4033; Year: 2020; Month: September; Volume: 12/SUMMER, Issue: 47
DOI: <http://dx.doi.org/10.15189/1308-8041>

(41)

Doç. Dr. Kazım YILDIRIM¹⁶⁴
KİMLİK İTİBARIYLA ŞAVAKLILAR
SHAVAKS BY IDENTITY

ÖZ

Makalenin konusunu teşkil eden şavaklılar, Elâzığ, Tunceli ve Erzincan merkez, ilçe ve köylerinde veya mahallelerinde yerleşik düzende geleneksel olarak yarı göçebe hayat yaşayan bir topluluktur. Yörük-Türkmen geleneğinin Doğu Anadolu'daki temsilcisi konumundadırlar. Yazılı kaynaklarda Oğuzların (Türkmenler) Bayat Boyuna, sözlü kaynaklarda Kayı Boyuna mensup Türklerdir.

Çalışma, ilgili yazılı belgelerin taranıp, şavaklıların kimliklerinin ele alınıp incelendiği katılımcı gözlem yoluyla yapılan bir alan araştırmasıdır.

Anahtar Kelimeler: Şavaklılar, Tarih, Kimlik, Dil.

ABSTRACT

The people of Şavak, who are the subject of the article, are traditionally living in a semi-nomadic life in the settlements located in the center, district and villages or neighborhoods of Elazığ, Tunceli and Erzincan. They are the representatives of the Yörük-Türkmen tradition in Eastern Anatolia. In the written sources, they are the Turks belonging to the Bayat Boyu of the Oğuz (Türkmen) and according to oral sources, they are the Turks belonging to the Kayı Boyu.

Related written documents have been scanned, and studies on the identity of the Şavak people have been examined. The study is a field research conducted through participant observation.

Keywords: Şavaklılar, History, Identity, Language.

¹⁶⁴ Sakarya Uygulamalı Bilimler Üniversitesi; E-posta: kyildirim@subu.edu.tr



GİRİŞ

Elâzığ, Tunceli ve Erzincan ilçe ve köylerinde veya mahallelerinde yerleşik düzende yerleri bulunan şavak topluluğu; ekonomisi büyük oranda küçükbaş hayvancılığa, ağırlıklı olarak da koyunculığa dayanan yarı göçebe bir topluluktur. Hayvan ve hayvan ürünleri, özellikle peynircilik (markalaşmış Şavak Peyniri) önemli geçim kaynağıdır; hayvancılığın yanında toprakla da uğraşmaktadırlar. Yarı göçebe hayat, Türkiye'nin değişik illerinde, bölgelerinde de vardır. Topluluk¹⁶⁵ dağınıktır ve belirtilen illerin dışında Sivas, Ankara ve İstanbul'da yaşayanları da vardır. Şavak kelimesi, topluluğun hayat tarzından veya karşılaştığı olaylardan kaynaklanan ve dıştan yakıştırılan bir isim olduğu ihtimalini kuvvetlendirmektedir.

Araştırma üç farklı kaynaktan elde edilen bilgilerle sürdürülmüştür. Birincisi, tarihi bilgi ve belgelere, yazılı kaynak ve kayıtlara göre topluluğun kim olduklarını, nereden geldiklerini, hangi tarihlerde bugünkü yerlerine ulaştıklarını, nerelerde barındıklarını-bulduklarını ve nasıl yaşadıklarını ele alan yazılı kaynaklardır. İkincisi yörede, toplulukla ilgili bilgi sahibi olanların sözlü beyanlarıdır. Üçüncüsü de Şavak topluluğunun sosyal yaşantısı ve sosyal yapısıyla ilgili bizzat alanda katılımcı-iç gözlemle elde edilen bilgilerdir.

Araştırma Alanı, Kaynaklar, Sınırlılıklar

Makalede üzerinde durduğumuz topluluk tarihi belgelerde ve sözlü kaynaklarda Süleyman Şah'a dayanan Oğuzların Kayı veya Bayad boylarına mensup, Tunceli ilinin Pertek ilçesine bağlı, eski ve yeni adıyla Barav (Bahrav= Çukurca), Titenik (Titinik=Ayazpınar) ve Celedor (Bulgurtepe) köylerinde yaşayan grup ve bu gruptan türeyen diğer köylerdir. Konumuz olan bu üç köy, diğer köyler için kaynak niteliğindedir; diğer köylerin önemli bir gurubu, buradan, genellikle ekonomik sebeplerle başka köylere dağılmış ve oralara yerleşmişlerdir. Yerleşenlerin çoğu yakın veya uzak akrabaları ve şavak topluluğuna mensup olarak bilinirler; fakat o yörelerde yaşayan diğer bazı gruplar da kendilerini şavaklı olarak tanımlamaktadırlar ki, işte o zaman, hangi şavak sorusunu yöneltmek gerekir. Bu soru, çalışma alanımızın sınırlarını belirtmemize yol açmıştır. Onun için çalışma alanımız sınırlıdır ve bu sınır, yukarıda belirtilen üç temel köy ve bunlara bağlı aşağıdaki diğer köylerden ibarettir.

• Pertek ilçesine bağlı olanlar: Çukurca köyü (Bahrav; temel köy), Ayazpınarı köyü (Titenik=Titenik; temel köy), Bulgurtepe (Celedor; temel köy), Konaklar, Tuzbaşı (Nisirto). Karakuz köyleridir.

• Çemişgezek ilçesine bağlı olanlar: Payamdüzü (Sinsor), Sarıbalta (Komer), Bölmebolen (Nornik = Noranik), Oğuzlar, Pazapun ve Nüştek köyleridir.

Bunlarla bağlı irili ufaklı başka mezra ve köyler de olabilir (Köçek mezrası gibi). Bu köylerin çoğu (bazı istisnalarla), belirtilen üç temel köyden türemiş ve şimdiki yerlerine dağılmışlardır; tamamı Sünni-Hanefi'dirler.

Tarihi kayıtlarda-belgelerde ve sözlü beyanlarda yukarıdaki temel köylere 1500'lü yıllarda geldikleri ve oralardan da adı geçen bugünkü köylere yerleştikleri anlaşılmaktadır. Göç yollarının Suriye (Halep bölgesi), Şanlı Urfa, Diyarbakır, Elâzığ, Tunceli (Pertek ve Çemişgezek) olduğu tahmin edilmektedir. Bu tarihler Osmanlı İmparatorluğu'nun -Yavuz Sultan Selim (Saltanatı; 1512-1520) ve Kanuni Sultan Süleyman (Saltanatı; 1520-1576)- en güçlü dönemlerine rastlamaktadır.

Titenikliler, iki kabile halinde Çemişgezek Sancağına bağlı bugünkü köylere yerleşmişlerdir. Birinci kabile 1521-1523 yıllarında gelmişlerdir. "Cemaat adı" "Şafaklu (Şavaklu) Cemaati", "Taife" olarak "Şafak Cemaati" adıyla tarihi kayıtlara geçmiştir. İkinci kabile ise 1540-1541 yıllarında gelmiş ve taife ismi aynı fakat "Cemaat adı" "Şafaki (Şavaklu) Ekradı Cemaati" adıyla "Tahrir Defterlerine" kaydolun Bayad boyuna mensup Türkmenlerdir. Baravlılar ise bugün bilinen köylere tek kabile halinde 1540-1541 yıllarında geldikleri anlaşılıyor. "Cemaat adı" "Şafaklu (Şavaklu) Cemaati" "Taife" olarak "Şafak Cemaati" adıyla kayıtlara geçmiştir. Halaçoğlu'na göre Oğuzların Bayad boyuna mensup ve Behravlu'ya (bugünkü Barav) yerleşen Türkmenlerdir. Temel köylerden Barav "Behravlu" adıyla, Titenik ise "Titinik" adıyla belirtilen

¹⁶⁵Aşiret özelliğini kaybettiği için aşiret yerine topluluk deyimi kullanılması tercih edilmiştir.



kaynak eserde iki ayrı sayfada iki defa zikredilirken, Celedor ismi yer almamıştır (Halaçoğlu ve arkadaşları, 2009, cilt 5: 2082, 2083).

İki köye (Barav ve Titenik) mensup gurup, yazılı kaynaklarda Oğuzların (Türkmenler) Bayad boyuna mensubiyetleri belirtilirken sözlü kaynaklar kendilerini Kayı olarak tanımlamaktadırlar. Aslında Bayad ve Kayı Bozok'lardandır, ikisi de Gün Han'ın oğullarıdır, dolayısıyla bu karışıklık çok da önemli değildir.

Ayrıca Halaçoğlu ve diğerlerine göre (2009: 2080-2083) “Şafaki-Şavaklu- Cemaati”, “Şafak Cemaati”, “Şafaki-Şavaklu- Ekradı Cemaati” isimlerle anılmış bulunan aşiret veya topluluk; Ankara, Kars, Halep, Çemişgezek, Pertek, Kahramanmaraş, Kilis, Malatya, Diyarbakır ve Adıyaman illerine yayılmışlardır. Ankara (Çubuk)'takiler Bayındır boyuna, Kars-Kahramanmaraş'takiler Avşar boyuna, diğer il ve ilçelere dağılanların tamamının ise Bayad boyuna mensup Türkmenler olduğu açıklanmıştır. Cemaat veya aşiret ismi aynı olmakla birlikte tamamının aynı “taifeye” veya aynı soya mensup olduğunu düşünmek mümkün değildir. Çoğu aynı boya mensup olabilirler, fakat akraba değildirler. Bu cümleden hareketle Çemişgezek ve Pertek ilçelerinde “Şavak Bölgesi” olarak ifade edilen yerlerde yaşayanların, aynı soydan gelmiş olmaları düşünülemez.

İlave olarak çalışılan topluluk, “Bozulus” tayfası ile de ilişkilendirilmiştir. Bozulus, Akkoyunlulardan, büyük kısmı Bayındır (Bayındır boyu Üçoklar'a aittir) Türkmen halkına, Osmanlı defter kayıtlarında verilen isimdir. Bu Türkmenler, kış aylarında Mardin'in güneyinde ve Fırat nehri kıyılarında kışlamakta ve yaz aylarında Erzurum, Erzincan arasında yaylamaktaydılar. 1540 yılında Boz-Ulus Türkmenleri, Dulkadirli boyu da dâhil olmak üzere, toplamda 8013 kişi vergi mükellefi olarak tespit edilmiştir. Bunlar Diyarbakır (Diyarbakir) Türkmenleri, Dulkadir oymakları, Halep Türkmenleri gibi üç kola ayrılmışlar, zamanla Doğu Anadolu, Orta Anadolu ve Batı Anadolu'ya yayılmışlardır (Halaçoğlu, 2009; Gündüz, 1997; <http://www.turktores.com/viewtopic.php?f=64&t=799,e.t:13.05.2020>).

Bozulus Türkmenleri, şavaklılar üzerinde çalışma yapanların da temas ettiği bir konudur. Kutlu (1987: 39-45), yazılı kaynaklar ve yöredeki sözlü bilgilerin “Ulus” ve “Bozulus” tayfalarıyla ilgili görüşlerinden hareketle zengin tarihi malzemeler sunmuştur. Ahmet Refik'in (1930) eserinden istifade ve kendisinin alan araştırmasında oluşturduğu bilgilerden yola çıkarak Bozulus'a ait teşekküllerden olan “Şavaklı Türkmenler, Anadolu Türk toplumunun kökeni olan Oğuz boylarına bağlı aşiretlerden birisidir.” Ancak hangi aşiret=boy olduğu belirtilmemiştir... “konar-göçer Ulus taifesiyle ilgili fermanlar bu durumu belgelemektedir” diyor. Kutlu'nun çalışmasının yayımlandığı tarihte Halaçoğlu ve arkadaşlarının söz konusu eserinin henüz yayımlanmamış olduğu dikkate alınır, şavak topluluğunun mensup olduğu Bayad boyuyla ilgili bilgilerin - sözlü kaynaklarda Kayı boyu şeklinde yer almış olmasına rağmen- temel yazılı kaynaklarda, henüz bu netlikte açıkça ifade edilmemiş olduğunu belirtmek gerekir.

Sözlü kaynaklar (bkz. Kaynak kişiler) ve bazı yazılı kaynaklara göre (Aksoy, 2011: Aksoy ve Taraşlı, https://abs.firat.edu.tr/upload/user_361/465798077c79918da1af2b3889e448b993fbf_dosya_361.pdf. e. t: 12.02. 2018) üzerinde çalıştığımız topluluğun Kayı boyuna mensup oldukları belirtilmektedir. Biz de sözlü kaynakların beyanlarına ve sosyal hayat tarzına bakarak Kayı boyuna mensubiyet ihtimalinin daha uygun ve doğru olduğu kanaatindeyiz. Belirtilen köylerin dışında o coğrafyada kendilerini şavak topluluğuna mensup görenler ve farklı etnik kimliklerle tanımlayanlar da olabilir. Bunlar; konumuzun dışındadır ve üzerinde çalıştığımız toplulukla ilişkili değildirler, araştırmayı teşkil eden köylerle sosyal ilişki ve akrabalık bağları da yoktur.

Şavak Kelimesinin Etimolojik Yapısı

Şavak, Türk Dil Kurumunun Güncel Türkçe Sözlüğünde geçmezken, Şafak kelimesi geçer. Şafak kelimesinin kökeni Arapçadır ve Arapçada “şefak” olarak telaffuz edilen kelime, Türkçe ses uyumuna uygun olarak dilimize geçmiştir. Kelimeyle ilgili iki anlam belirtilmiştir. Birincisi “Güneş doğmadan az önce beliren aydınlık”; ikincisi mecaz olarak isim anlamındadır ve “Askerler arasında terhis için kalan gün sayısından önce söylenen bir söz”: “Şafak otuz altı” gibi. İkinci tanımlama topluluğu ifade etmez. Birinci tanımdaki “şafak” kelimesi, zamanla “şafakla birlikte hareket edenler, göç edenler” anlamında “şafaklılar” (şavaklılar) olarak tarihe geçmiş ve bu topluluğun ismi olmuştur. Bu ifade topluluğun hayat tarzıyla örtüşmektedir.



Kaynak kişiler, nesilden nesle sözlü olarak aktarılan şavak adını iki rivayete dayandırmaktadırlar. Birincisi; henüz Suriye topraklarında iken Kayı Obası lideri Şah Süleyman veya kaynaklarda bilinen ismiyle Süleyman Şah bin Kaya Alp'in (d. 1178? - ö. 1227), atıyla Fırat nehrini geçerken düşüp suda boğulması sonucu meydana gelen dramatik olayla ilişkilendirilen rivayettir. Bu rivayet kuvvetli bir şekilde vurgulanmaktadır. Meydana gelen dramatik olay sonrasında, Kayı Boyunun uzun süre devam eden “Şah vah”, “vah şah, vah şahım” türü ağıtlara konu olan matemi, zamanla topluluğa (aşirete) “şahvahlar, şavahlar, şavaklar, şavaklılar” şeklinde isim olmuştur. Bilindiği gibi Türk Milletinde yaşanan pek çok acı ve dramatik olay veya toplumsal vakalar, sözlü geleneklerde ağıt şeklinde ifade edilir. Zamanla acı olaylar efsaneleşir; rivayet şeklinde, halk arasında doğru veya yanlış, kulaktan kulağa sözlü olarak aktarılır. Meydana getirilen ağıtların bir kısmı halk türküsü-müziği olarak devam eder diğerleri zamanla unutulur. Süleyman Şah'ın boğulmasıyla 1227 yılında gerçekleşen ölümlü vakanın üzerinden sekiz yüz yıla yakın zamanın geçmiş olduğu düşünülürse, muhtemelen dile getirilen ağıtlar zamanla unutulmuştur. Fakat ihtimaldir ki ağıtın nakarat kısmı (“şahvah”, “şavah”, “şavak”) topluluğun ismi olarak kalmıştır. Süregelen bu rivayetin doğruluk payı şüphesiz ki tartışılabilir; fakat vuku bulan olayın tarihi kayıtlarda sabit olması ve hiçbir eğitimi bulunmayan insanların olayı kuşaktan kuşağa sözlü olarak nakletmeleri, rivayetin önemini arttırmaktadır. Kayıların veya Halaçoğlu ve arkadaşlarının tespitiyle Bayadlıların matem olarak dillendirdikleri “şahım vah”, “vah şahım” feryat ve ağıtlarının zamanla “şahvahlar=şavahlar” ve sonrasında ise kelimenin üçüncü sırasındaki “h” harfi ile altıncı sırasındaki “h” harflerinin düşmesiyle “şavalar”, “k” harfinin ilavesiyle “şavaklar”, “şavaklılar” “şavak” gibi isimlere dönüşmesi/dönüştürülmesi ihtimal dâhilindedir. Bu rivayet, araştırma alanımızı teşkil eden köy ileri gelenleri tarafından sıklıkla dile getirilmiştir. Rivayeti dile getirenlerin okuma yazması, yani eğitimi dahi bulunmadığı düşünülürse gerçeklik payının yüksekliği kendiliğinden anlaşılır¹⁶⁶.

İkinci rivayet ise, bölümün başında ifade edilen “şafak” kelimesinin sosyal hayata uyumuyla ilgilidir. Yarı göçebe topluluk olmaları dolayısıyla ilkbaharın ortalarından itibaren köylerinden sabahın erken saatlerinde, henüz gün ağarmadan istedikleri menzile ulaşmak/göç etmek için harekete geçtiklerinden “şafakla göç edenler” anlamında kendilerine “şafaklılar”, “şavaklılar” denmiş ve halk arasında rivayete dönüşmüştür. Sözlü kaynaklara göre topluluk, yaylalara çıkarken, göç ederken çok erken saatlerde, henüz gün ağarmadan (şafak sökmeden) bu olayı gerçekleştirdiği için bu isimle anılır olmuştur ve deyim bugün de kullanılmaktadır. Kelime, Türk Dil Kurumu sözlüğünde de bu anlamda açıklanmıştır. Ayrıca Halaçoğlu ve arkadaşlarının eserinde “şafak”, “şafaklı”, “şavaklı”, “şafaklı cemaati”, şafaklı cemaati ekradı” gibi benzer isimlerle anıldığı da görülmektedir.

Bu değerlendirmelere göre üzerinde çalıştığımız topluluğun bizzat kendilerinin, kendilerini tanımlamak için “şavak” ismini kullandıklarını belirtmeyiz; isim, daha çok topluluğun hayat tarzına uygunluğu veya zikredilen tarihi hadisedeki dramatik rivayet dolayısıyla dış etkenli bir yakıştırma gibidir.

Etrak ve Ekrad Kelimelerinin Maksat ve Anlamları

Bilindiği gibi kelimeler insanlar gibi canlı varlıklardır. Doğarlar, yaşarlar ve ölürlür. İnsanlar olarak nasıl ki yaşadıkça görüntü, fikir, duygu olarak değişiyorsak; kelimelerde de bazı değişimler, anlam kaymaları, mecazi anlamda ifade edilmelerini görürüz. Bu değişimler “anlam kayması” olarak değerlendirilir ve “anlam daralması”, “anlam iyileşmesi”, “anlam kötüleşmesi”, “anlam genelleşmesi” ve “anlam genişlemesi” şeklinde kendini gösterir.

Ayrıntıya girmeden konumuzu ilgilendiren husus, Türk ve çoğulu olan Etrak; Kürd ve çoğulu olan Ekrad kelimelerinin Osmanlı toplum yapısında hangi anlamda kullanıldığının açıklanmasıdır. Kelimeleri, bugünkü sözlük anlamlarıyla kullanırsak tarihi ve sosyolojik açıdan yanılgılara ve yanlışlıklara yol açmış oluruz. **Osmanlı toplum yapısı şehirli, köylü ve konar-göçer** olmak üzere üçe ayrılmıştır. Tahrir defterlerinde yukarıda belirtilen iki kelimenin **konar-göçer topluluğu veya aşiretleri** ifade etmek üzere

¹⁶⁶ Rivayeti dile getirenlerden birisi Payamdüzü (Sinsor) Köyünde ikamet eden Bekir Ağa'nın oğlu İsmail Yıldırım olduğu bildirilmiştir. Bu şahsın okuma yazması, eğitimi olmadığı fakat topluluk hakkında önemli derecede sözlü bilgilere sahip olduğu belirtilmiştir. Rivayetin dayandığı olay 1227'de gerçekleştiğine göre bu bilgilerin doğruluk ihtimali kuvvetlidir. Tarihi kayıtlar da rivayeti destekler niteliktedir.



kullanıldıklarını anlıyoruz. Dolayısıyla Osmanlı döneminde kullanılan bu kelimelerin “etnik” bir yapıyı ifade etmediği, etnik olarak açıklanmasının pek çok yanlışlıklara sebebiyet verebileceğini belirtmek gerekir. Halaçoğlu ve arkadaşlarının (2009: XXIII-XXVI) görüşü de budur. Onlara göre bu kelimeler “mecazi” anlamda kullanılmıştır. Geçmişte birden fazla anlamı olan kelimelerin zamanla mevcut anlamlarından birini veya daha fazlasını yitirmesi mümkündür. Halaçoğlu ve arkadaşları **etrak ve ekrad** kelimelerinin yer yer **köylü veya Yörük** ahaliye karşı kullanıldığını da belirtmektedirler. Birkaç örnek vermek gerekirse: “Eğer biregü (birisi) hamr (şarap) içse, Türk veya şehirli olsa...” şeklindeki ifadede Türk kelimesi, etnik bir anlamda değil, köylü veya Yörük anlamında, yani “şehirli” kelimesi, yerleşik ahaliye; Türk de köylü veya Yörük ahaliye karşılık kullanılmıştır.

“1541 tarihli Çemişgezek Kanunnamesi’nde geçen: ‘vilayet-i mezburede sabıkda Ekrad zulmünden nice reaya parkende olup...’ şeklindeki ifadede ‘Ekrad zülmü’ Kürtlerin zulmü anlamı yerine, konar-göçerleri ifade için kullanılmıştır... XVII. ve XVIII. Yüzyıllarda, merkezi otoritenin zaafa uğramasından dolayı, kendilerine gösterilen güzergâhın dışına çıkarak yerleşik ahalinin ekinlerine zarar veren konar-göçer tabiri ettiğimiz göçebe unsurlarının bu hareketleri devlet tarafından yerleşik halka zulmetmek olarak nitelendirilmiştir; bu sebeple de bu gibi aşiretler, devlet tarafından sürgün usulüyle Anadolu dışında, Kıbrıs ve Suriye’de Rakka gibi başka yerlerde iskân edilmişlerdir.” (Halaçoğlu ve diğ. 2009; Orhonlu, 1963; Halaçoğlu, 1991).

Ekrad ve Etrak kelimelerinin Kürt ve Türk karşılığı olmadığı, böyle telakki edilmesinin büyük yanlışlık ve yanılgılara yol açabileceğini belirten Halaçoğlu ve arkadaşları (2009: XXIII-XXVII), mesela “Şafaki Ekradı Cemaati” türü tanımlamaların Kürtleri değil, göçebeleri işaret ettiğini belirtmiş ve bu konuda çok geniş açıklamalar yapmışlardır. Ayrıca Tahrir defterlerine ve yapılmış diğer çalışmalara bakılarak her iki kelimenin göçebe ya da hayvancılıkla uğraşan ve yaylalara giden anlamlarında kullanılmış olduğu anlaşılmaktadır. Halaçoğlu’na göre “Türkmen ekradı” veya “Ekrad-ı Türkmenâ” tabiri gibi kelimelere rastlandığını, bunları bugünkü Türkçeye tercüme edersek “Türkmenlerin Kürtleri” veya “Kürtlerin Türkmenleri” gibi bir ifade kullanmak gerekir. Bu da bize ya Türkmenleşmiş Kürtleri ya da Kürtleşmiş Türkmenleri açıklamaktadır ki son derece yanlış olur. Zira bu durumda bile iki kelimenin bu şekilde yan yana getirilmesi mümkün değildir. Dolayısıyla buradaki ekrad tabiri yaylacı veya Yörük gibi bir anlam taşımaması gerekir. Bu açıdan ekrad kelimesini bir etnik yapıyla özdeşleştirmek tarihi belge ve bilgilere göre doğru değildir.

Şakak ve Şavak Kelimelerinin İlişkisi

Şavaklılar üzerinde çalışma yapanların bir kısmı da İran’da “şakak”, “şakkak”, “şikak”, “şakaki”, “şakağı” adıyla bir grubun olduğunu belirterek isim ve yaşantı benzerliğinin “dikkat çekici” olduğuna işaret etmiştir. Topluluğu dışarıdan gözlemleyerek tanımak isteyen Kutlu (1987: 41-45), tespitlerine ve yöredeki yaşlıların beyanına dayanarak Boz Ulus taifesiyle; Yavuz (1968: 343-345), İran’da şakak, şakkak, şikak, şakakan gibi isimlerle anılan bu aşireti, Tunceli yöresindeki “Zilan topluluğu oymakları içerisindeki ‘Şikak’ oymağı olarak ele” almış ve onlarla ilişkilendirmiştir. Ona göre Şikak oymakları içerisindeki Şevi boyu, Zilan topluluğu içerisine sokulan ve Kurmançça konuşan Şavalanlarla aynı soydandır. Asılları Dersimdeki Şavalan oymağıdır (Yavuz, 1968: 343-345; Başbuğ, 1984: 10; Kutlu, 1987: 41). Tunceli yöresinde yaşayan Zilan topluluğu¹⁶⁷ Pülümür ilçesine bağlı köylerde yaşamaktadır ve alevi bir grup olması dolayısıyla üzerinde çalıştığımız toplulukla ilişkilendirilmesi bu açıdan da mümkün değildir. İran’da yaşayan toplulukla Türkiye’deki bir topluluğun, isim benzerliği dolayısıyla mutlaka ilişkilendirilmesi gerekiyor ise, Pülümür bölgesinde yaşayan Zilan topluluğuyla ilişkilendirilmesinin daha akılcı bir yaklaşım olduğu kanaatindeyiz. Belirtildiği gibi Yavuz’un tespiti de budur (Yavuz, 1968: 343-345).

¹⁶⁷ Zilan oymaklarının Doğu Anadolu’da ilk yerleşim yeri Siirt ve Batmandır. Kozluk’da Zilan köyü, Van Erciş’te Zilan Deresi, Ağrı’da iki Zilan alayının Kuruluşu, Eruh’ta Zilan bucağı, Ahlat ve Adilcevaz’da Zilan Vadisi, Ergani’de Zilan köyü, Tunceli Pülümür’de Zilan Köyü, Erzincan’ın Mahmutlu, Pızvan ve Hancı Köylerinde Zilanlıların oluşu, Elâzığ Muş yörelerine dağılışı. Karadeniz kıyısından Trabzon, Tokat, Kastamonu Nevşehir üzerinden Antalya’ya gelmişler; Türkiye genelinde yerleşim ve geçişim yeri olarak 14 ili kapsayan geniş bir alana yayılmışlardır (bkz. http://www.mustafaaksoy.com/makale-44-Avsarlarin-Torun-Oymagi-Baglaminda-Turkiyedeki-Kimlik-Bunaliminin-Sosyolojik-Analizi-II -, e. t: 19.05.2020).



Araştırmada hedef kitlemizi oluşturan köylerle İran'daki grup arasında uzak veya yakın herhangi bir ilişki tespit edilmiş değildir. Kaldı ki Minorski'ye (1979: 399) göre Şakkaklar Kürt etnik yapısına mensupturlar. Bu açıdan da İran'daki bu grubun çalışma alanımızı oluşturan Türkmen toplulukla ilişkilendirilmesi mümkün değildir¹⁶⁸. Kendini şavaklı olarak tanımlayıp, bütün topluluğu sanki aynı kökten gelmiş gibi nitelendirerek, İran'da adı geçen gurupla ilişkilendirmeye çalışanlar olabilir; ancak bunların araştırma yaptığımız köylerle (gruplarla) ilişkisi yoktur.

Bütüncül Yaklaşımların Hataları

Üzerinde çalıştığımız topluluk Oğuzların Kayı veya Bayat boyuna mensup Türkmenlerdir. Çalışma grubumuzun yaşadığı yöre ve topluluğun içyapıları hakkında yeterli derecede bilgi sahibi olamayanlar, onları, sadece “aşiret” temelinde değerlendirerek tamamını aynı kökten geldiğini düşünmektedirler. Oysa bu doğru değildir. Çalışma alanımızdaki sınırları teşkil eden üç köy ve bu köylerle bağlantılı olanların; kendilerini şavaklı gösteren diğer bazı köylerle sosyal ilişki ve akrabalık bağlantıları yoktur. Dolayısıyla araştırma alanımızın dışında kalan köyler veya yerleşim yerleri farklılık arz eder. Onun için sanki hepsi akrabaymış, aynı kökten geliyormuş gibi bütün şeklindeki değerlendirmeler doğru değildir. Aralarında sosyal, antropolojik, tarihi, mezhebi ve kültürel farklılıklar vardır. Ayrıca hayat tarzları, yaylaları, yaylalara göç yolları, çadırları, oba düzenleri de az-çok farklıdır. İlave olarak bazı kaynaklarda belirtildiği gibi, şavak bölgesi diye adlandırılan ayrı fiziki veya sosyal coğrafi bölge ismi de doğru değildir. Fiziki veya sosyal coğrafyayı, bir aşiretin-topluluğun ismiyle özdeşleştirmek hatalıdır ve hatalı sonuçların meydana gelmesine yol açar. O coğrafyada şavak topluluğuyla yakın veya uzak hiç ilişkisi bulunmayan, onların dışında kalan topluluklar da vardır. Onun için “bütünlükçü” anlayışlar gerçeklerle örtüşmemektedir. Tespitlerimize göre yörede kendilerini şavaklı olarak tanıtanlar; tek bir sülalenin, ortak bir soyun, mezhebin, aynı tarihi sürecin, aynı köyün, aynı yaşam biçiminin topluluğu değildir. Bu farklılıklar dikkate alınmadan yapılan “bilimsel” çalışmalar, hatalı sonuçlara yol açar. Bunların dışında, o yörede şavak topluluğuna mensup olmadığı halde kendilerini bu topluluğa mensup gösteren veya öyle görünmek isteyenler de vardır.

Şavaklıların Türklüğü ve Konuşulan Dil

Tarihi, kültürü, folklorik yapısı ve hayat tarzı bir kenara bırakılarak, sadece konuştuğu dil itibarıyla topluluğu farklı etnik kimlikle özdeşleştirmek isteyenler vardır. Dil, önemli ortak alan olmakla birlikte etnik yapıyı belirlemede tek başına etken değildir. Türklerin tarih açısından Anadolu'da kurdukları Selçuklular (1020-1299) ve Osmanlılar (1299-1923) döneminde günümüzdeki gibi dil birliğini zorlayan yaklaşımlar ve bunu destekleyecek ortam, materyal veya malzemeler yoktu. Kırsal sosyal yapının ağırlık taşıdığı o dönemde yakın çevrede konuşulan dille iletişim kurmak; muhtemeldir ki, **güvenlik, ekonomik ve stratejik** açıdan bir zorunluluktu. Selçuklu ve Osmanlı dönemlerinde kırsal kesimde yaşayan Türklerin şehirlileşmek konusundaki direnci bu zorunluluğu destekler niteliktedir. O dönemlerde hâkim olan Türk nüfusunun şehirlileşmesi konusunda çalışmalar, zaman zaman da fermanlar yayınlanmış, ancak sosyal ve ekonomik hayatın getirdiği özgürlük ve rahatlık, bu fermanların yerine getirilmesini engellemiştir. Bilindiği gibi Çukurova bölgesinde yaşayan bazı aşiret reisleri mesela Dadaloğlu, “ferman padişahın ise dağlar bizimdir” diyerek padişah veya sultanların bu çabasını boşa çıkarmıştır.

Diyebiliriz ki Türkiye'de dil birliği konusundaki gecikmenin temelinde, yakın zamana kadar ağırlıklı olarak kırsal sosyal yapının kendini hissettirmesi ve sürdürmesidir. Dünyada şehirlileşmek (kentleşmek) dil birliğini de zorunlu kılmıştır. Bir ölçüde dil birliği, sosyolojik açıdan kentleşmenin ve ileri derecede eğitilmiş olmanın bir zorunluluğu olarak da değerlendirilebilir. Oğuzlar (Türkmenler) konusundaki kapsamlı eseriyle önemli bir çalışmaya imza atan Faruk Sümer'in (1972: XVI) Doğu ve Güney Doğu-Anadolu'da yaşayan aşiretlerle ilgili tespiti de bu yöndedir. Diyor ki:

¹⁶⁸ Kimin tarafından yapıldığı bilinmemekle birlikte muhtemelen aşiretin dışında ve “başka amaçlı” olabilecekleri tahmin edilen bazıların şavaklıları İran'daki “şikak” vb. adlarla anılan aşiretin bir kolu olarak göstermelerini sözlü kaynaklar fevkalade “yanlış”, “yanıltıcı” ve “maksatlı” bulmaktadırlar.



“Doğu ve Güney Doğu-Anadolu’ya geçmeden önce şu umumî kaideyi hatırlamamız yerinde olacaktır. Bu da bir kavmin bir yerdeki siyasî hâkimiyeti ne kadar uzun sürerse ve o yerdeki yerli halkın medenî seviyesi de ne kadar geri bulunursa bulunsun, eğer o kavim yeteri kadar nüfus fazlalığına sahip değilse, başta dili olmak üzere, millî harsının o yerde hâkim bir duruma gelmesi mümkün olamıyor. Bugün dokuz asırlık pek uzun bir siyasî hâkimiyete rağmen Doğu ve Güney-Doğu Anadolu bölgelerinin bazı yörelerinde halkın Türkçe konuşmaması bununla ilgilidir.”

Özellikle Batı’nın, Amerika’nın, Kanada’nın veya dünyanın çeşitli ülkelerine iş, ekonomik sebep veya eğitim amacıyla göç etmiş, orada yaşamak zorunda olan ikinci ve üçüncü nesil Türklerin o ülkenin dilini öğrenmesi ve kendi anadilini kısmen veya tamamen kaybetmesi veya unutmaması, yöredeki hâkim dili konuşması, buna örnek teşkil edebilir. Ancak etnik kökeni devam edecektir. Zira etnik köken insanların kaderidir, değişmez. Diğer sosyal olgular, mesela dil veya kültür tercih veya zorunluluk olabilmektedir.

Şurası muhakkaktır ki üzerinde çalıştığımız topluluk (belirtilen köyler); tarihi belgelerde, yapılan bilimsel araştırmalarda ve kaynak kişilerle yaptığımız konuşmalarda (röportajlarda), Süleyman Şah’a dayanan Oğuzların (Türkmenlerin) Bayad veya Kayı boyuna mensup Türklerdir. Bu topluluğun belirtilen sebeplerle ve muhtemelen zamanla farklı bir dil ile konuşmuş olmaları, onların etnik bakımından farklılığına işaret etmez. Kaldı ki orta yaş ve üstündekilerin konuştuğu veya bildikleri dil, Türkçe kelimelerin ağırlıkta olduğu ve yöreye de nispeten uyum sağlayan bir yapıdadır. Gençlerin bildiği dil ise sadece Türkçedir.

SONUÇ ve YORUM

Yarı göçebe hayatın tarihi kökleri, Türklerin geleneklerine dayanmaktadır. Yaylalara göçün Türklerde bir hayat tarzı olduğunu, özellikle ekonominin tarıma ve hayvancılığa dayandığı dönemde bunun zorunluluk arz ettiğini belirtmek gerekir. Bugün çoğu yerleşik hayata geçmiş olan şavaklılar, Doğu Anadolu bölgesinde yarı göçebe hayatı benimseyerek yaşayan, geleneksel Türk kültürünün canlı örneği olması dolayısıyla araştırmacıların ilgisini çeken, değişik yönlerden bilimsel nitelikli incelemelerin konusunu teşkil eden bir topluluktur. Yazılı belgelerde Oğuzların (Türkmenlerin) Bayad boyuna, kaynak kişilere göre ise Kayı boyuna mensup Türklerdir. Kendilerine ait sosyal, fiziki-kültürel yapıları vardır. Dilleri kendilerine hastır ve Türkçe ağırlıklı kelimeler çoğunluktadır. Hayat tarzları da kendilerine has geleneksel değerler taşımaktadır.

KAYNAKÇA

1. Ahmet Refik, (1930), Anadolu’da Türk Aşiretler (966-1200), İstanbul.
2. Aksoy, Elif (2011), Şavak Havlı ve Havsız Kirkitli Dokumaları. Mimar Sinan Güzel Sanatlar Üniversitesi Sosyal Bilimler Enstitüsü Geleneksel Türk Sanatları Anasanat Dalı Halı- Kilim ve Eski Kumaş Desenleri Programı, Basılmamış Sanatta Yeterlilik Tezi, İstanbul.
3. Aksoy, Elif, Taraşlı Latif. “Tunceli Sarıbalta (Komer) Köyü Camisinde Bulunan Şavak Aşireti Halıları”,https://abs.firat.edu.tr/upload/user_361/465798077c79918da1af2b3889eece448b993fbf_dosya_361.pdf. 13.05.2020.
4. Başbuğ, Hayri (1984), İki Türk Boyu Zaza ve Kurmançlar. Türk Kültürünü Araştırma Enstitüsü Yayını, Ankara.
5. Gündüz, Tufan (1997), Anadolu’da Türkmen Aşiretleri, Bilge Yayın Evi, İstanbul.
6. Halaçoğlu, Yusuf (1991), Osmanlı Kimliği ve Aşiretler, Babıali Kültür Yayını, İstanbul.
7. Halaçoğlu, Yusuf ve diğerleri (2009), Anadolu’da Aşiretler, Cemaatler, Oymaklar, Türk Tarih Kurumu Basımevi, Ankara.
8. Kutlu, Muhtar (1987), Şavaklı Türkmenlerde Göçer Hayvancılık. Kültür ve Turizm Bakanlığı Milli Folklor Araştırma Dairesi Yayını: 84 - Gelenek-Görenek ve İnançlar Dizisi: 4- Sevinç Matbaası, Ankara.
9. Minorski, Fyodoroviç, Vladimir (1979), “Kürtler”, İslam Ansiklopedisi, C.XI: 399. M.E. yayını, İstanbul.
10. Orhonlu, Cengiz, (1963); Osmanlı İmparatorluğunda Aşiretlerin İskânı, Eren Yayıncılık, İstanbul.



<http://www.turansam.com>

TURAN-SAM: TURAN Stratejik Arařtırmalar Merkezi * TURAN-CSR: TURAN Center for Strategic Researches

TURAN-SAM Uluslararası Bilimsel Hakemli Dergisi; p-ISSN: 1308-8041, e-ISSN: 1309-4033; Yıl: 2020; Ay: Eylül; Cilt: 12/NAZ, Sayı: 47

TURAN-CSR International Scientific, Peer-Reviewed & Refereed Journal; p-ISSN: 1308-8041, e-ISSN: 1309-4033; Year: 2020; Month: September; Volume: 12/SUMMER, Issue: 47

DOI: <http://dx.doi.org/10.15189/1308-8041>

11. Sümer, Faruk (1972) Oğuzlar (Türkmenler), Ankara Üniversitesi Dil ve Tarih- Coğrafya Fakültesi Yayınları: 170, Ankara.
12. Yavuz, Edip (1968), Tarih Boyunca Türk Kavimleri. Kurtuluş Matbaası, Ankara.
13. [http://www.mustafaaksoy.com/makale-44-Avsarlarin-Torun-Oymagi-Baglaminda-Turkiyedeki-Kimlik-Bunaliminin-Sosyolojik- Analizi-II -e. t: 13.05. 2020](http://www.mustafaaksoy.com/makale-44-Avsarlarin-Torun-Oymagi-Baglaminda-Turkiyedeki-Kimlik-Bunaliminin-Sosyolojik-Analizi-II-e-t:13.05.2020)
14. <http://www.turktores.com/viewtopic.php?f=64&t=799>, e. t: 13.05. 2020

Kaynak Kişiler

15. Doğan, Ahmet (1941.), Çemişgezek Payamdüzü (Sinsor) doğumlu, İlkokul mezunu, çiftçilik ve hayvancılık yapıyor, Elazığ'da ikamet ediyor.
16. Koç, Bedri (1951), Pertek, Çukurca (Barav=Bahrav) doğumlu İlkokul mezunu, çiftçilik ve hayvancılık yapıyor, Elazığ'da ikamet ediyor.
17. Özçelik, Kazım (1957), Çemişgezek Payamdüzü (Sinsor) doğumlu. Yüksekokul mezunu, emekli, Elazığ'da ikamet ediyor.
18. Taş, Ahmet (1948), Pertek, Bulgurtepe (Celedor) doğumlu. İlkokul mezunu, çiftçilik ve hayvancılık yapıyor, Elazığ'da ikamet ediyor.
19. Uzun, Selvi (1957), Çemişgezek Payamdüzü (Sinsor) doğumlu, Çukurca'da yaşayan, İlkokul mezunu, Ev Hanımı, Elazığ'da ikamet ediyor.
20. Yıldırım, Cemal (1960), Çemişgezek Payamdüzü (Sinsor) doğumlu, lise mezunu, ticaretle uğraşılıyor, Elâzığ'da ikamet ediyor.
21. Yıldırım, Mehmet (1957), Çemişgezek Payamdüzü (Sinsor) doğumlu, Lise mezunu, hayvan çiftliği ve ticaretle uğraşılıyor, Elazığ'da ikamet ediyor.
22. Yıldırım, Zeynep (1967), Çemişgezek Payamdüzü (Sinsor) doğumlu, ilkokul mezunu, ev hanımı, aynı zamanda ticaretle uğraşılıyor, Elâzığ'da ikamet ediyor.
23. Yılmaz, Hasan (1953), Çemişgezek Payamdüzü (Sinsor) doğumlu, İlkokul mezunu, çiftçilik ve hayvancılık yapıyor, Erzincan'da ikamet ediyor.



http://www.turansam.com

TURAN-SAM: TURAN Stratejik Arařtırmalar Merkezi * TURAN-CSR: TURAN Center for Strategic Researches

TURAN-SAM Uluslararası Bilimsel Hakemli Dergisi; p-ISSN: 1308-8041, e-ISSN: 1309-4033; Yıl: 2020; Ay: Eylül; Cilt: 12/NAZ, Sayı: 47

TURAN-CSR International Scientific, Peer-Reviewed & Refereed Journal; p-ISSN: 1308-8041, e-ISSN: 1309-4033; Year: 2020; Month: September; Volume: 12/SUMMER, Issue: 47

DOI: http://dx.doi.org/10.15189/1308-8041

(42)

Assoc Professor. Phd. Rahiba ALIYEVA¹⁶⁹; SRSCI. Phd student. Nasib ZEYNALOV¹⁷⁰
AZERBAJCAN'DA ALMAN YERLEŐİMİ
GERMAN SETTLEMENT IN AZERBAIJAN

ÖZ

Bu makalede Göy-Göl kasabasının Alman koloni mirası incelenmektedir. Arařtırma makalesinde, řimdi Göy-Göl kasabası olarak bilinen Helenendorf yerleřim yerinin tarihsel gelişiminin gözden geçirilmesi düşünülüyor. Bu arařtırma yazısında mimarlık ve de kentsel planlama açısından yerleřim yerinin, özellikle hangi tarihsel dönemde ortaya çıktığı ve şekillendiğı incelenmiştir. Bu örnek çalışmada, kasabanın kültürel mimari mirası olan yapılar, kim tarafından ve hangi tipoloji temelinde tasarlandığı açıklanmakta, bir diğerk taraftan ise tarihi Helenendorf'ta inşa edilen mimari yapıların sınıflandırılması yapılmaktadır. Belirli bir şekilde, yapı tiplerinin karakteristik özelliklerine göre tipolojik olarak tanımlanarak gözden geçirilmesi düşünölmektedir.

Bu yapıların kentsel planlama sistemindeki durumu ve tarihi Helenendorf'un genel kentsel tasarım doğası incelenmiştir. Böylelikle, řimdiye kadar tarihsel ve etnografik bir bakış açısıyla arařtırılan Helenendorf'un kültürel mirası, řimdi burada da yazarlar tarafından mimari-kentsel yönden incelenmiştir.

Anahtar kelimeler: koloniler, tarih, miras, kültür, yerleřim, kasaba, inřaat, binalar, mimari.

JEL Kodu: Z000.

ABSTRACT

In this article studies the German colonial heritage in the town of Goy-Gol. In the research paper being considered to review the historical development of the Helenendorf settlement which is now known as the town of Goy-Gol. This research article is studied the settlement a particularly what was emerged and in which historical period shaping from the viewpoint of architecture, town-planning. In this case study the structures that are the cultural architectural heritage of town are elucidated on the basis of which typology and who designed by. There is carried out classification of architectural structures that are built in the historical Helenendorf. A certain way are considered to review by defining the types of structures on their characteristic features in a typologically.

The situation of these structures in the town-planning system and the historic Helenendorf's general urban design nature were studied. Thus, the cultural heritage of Helenendorf, until now which has been researched from a historical and ethnographic viewpoint, also in there now studied by the authors from the architectural-urban aspect.

Keywords: colonies, history, heritage, culture, settlement, town, construction, buildings, architectural.

JEL Code: Z000.

¹⁶⁹ Rahiba Aliyeva is a scientist and work on ANAS. Associate professor. Phd in Architecture

¹⁷⁰ Nasib Zeynalov is a Senior Research Scientist and work on ANAS, senior lecturer at Azerbaijan Architecture and Construction University, senior tutor at Baku Engineering University, Phd student.



INTRODUCTION

The "Introduction" section show to readers, an information tract of architecture and urban planning of German settlement in Azerbaijan which is researched by authors. That article trying to overcome this lack of information. As before all researchers are studied the German heritage on the historico-ethnographic point view. So in the beginig of the article you can see historical references which is related to German colonist that settled in old Helenendorf. Afterward the historical approaches we enlarged the theme and cite a quotation of cultural heritage of Helenendorf. The cultural heritage of Helenendorf that we mentioned is architectural, urban planning valued objects and qualities such as historic buildings, structures and cultural urban planning system elements that have been passed down from previous generations. Then on the other hand you can see how is valueable the architectural and urban planning objects of Helenendorf have. So many reasons that have the settlement of Helenendorf makes as a protective reserve. Also we studied this aspect in the article and find solution by the architectural and urban planning heritage side. We try to give more examples on it. So have a nice enjoy to read this article.

HISTORIC PARAGRAPH OF HELENENDORF and THIER PEOPLE

Today Goygol town was known as a settlement formed the life style with its historical development where the peoples lives there. The village till to XIX century was named as Khanarkhlar, after the German colonies were settled this area, the toponym of the town which is changed from Helenendorf to Goygol and was known as Khanlar in Soviets period. (EuroKaukAsia e.V. 2017) The town of Goygol the center of the district, was named Helenendorf and were founded by German colonists from the Kingdom of Württemberg, Germany in August 22, 1819. (S. Voell, E. Kamm. 2018) Looking back, we can see that for the first time, heavy and laborious migration of 488 Schwab families to the Russian Empire in the Transcaucasia began in late 1817, when the first German colony was established in the South Caucasus on the territory of Georgia. The first mass migration of German-born people, or rather the Schwab families to Azerbaijan, dates back to 1819. In the same year, 194 German families, who migrated from Tbilisi to Eliseavetpol uyezds¹⁷¹¹ (now Ganja city) built two colonies called Helenendorf (now Goygol) and Annenfeld (now Shamkir). (Multikultural Azərbaycan 06.08.2019) The settlements were built according to plan. Broad streets, cellars with similar functionality and balconies were built in these towns, neighborhoods founded. It is no coincidence that in 1941 there were 3,500 Germans in Helenendorf, and 23,000 Germans all over Azerbaijan. Later new German colonies in Ganja and Gazakh uyezds - Georgesfeld (nowdays Shamkir's Chinarli settlement), Alekseyevka, Grunfeld (nowdays village of Hasansu of Agstafa), Eichenfeld (nowdays Irmashli village of Shamkir) appeared. (N.İbrahimov.1997)

The migration of the Germans to Russia was due to religious reasons. The Germans, who belonged to the Protestant Christian group, were deported because they did not accept Jesus Christ as the son of God. The majority of Germans living in Azerbaijan at the end of the 19th and early 20th centuries were Protestant.

The first Protestant church in our country was built in 1857 in Helenendorf. Later, German Lutheran churches were built and put into use in Gadabay, Shamakhi, Baku and Shamkir.

The Germans had various professions such as cobblers, sailors, carpenters, tailors, and other. Signs reflecting of German craftsmanship are posted on the doors of the houses where they live, also along the street were written the names of the house owners and built date. So this is a German inscription on a stone. Some of these inscription on a stone (approx. 31 houses) still remain.

With the arrival of the Germans to the western regions of Azerbaijan, there have been significant cultural changes in rural life. The Germans, mainly were engaged in agriculture, in vineyard planting and winemaking in suburban areas.

¹ uyezds (administrative units)



A LITTLE BIT URBAN PLANNING SYSTEM OF HELENENDORF

This style of life is also reflected in their architecture. The town of Helenendorf was formed by the construction of six parallel, straight-line streets (Talstrabe, Stadtstrabe, Kirchenstr, Helenenstrabe, Gartenstrabe, Oktoberstrabe) which was reflected on Europe, or rather the German town planning system. The town was divided into two neighborhoods: Helenendorf and Württemberg. A small garden, 2-3 storeyed public and residential buildings around the Lutheran church built in the neighborhood of Helenendorf which was formed the town center. Every German family was involved in the construction of this church. The construction of the church began in 1854 and was completed in 1857. Three big clocks over the church restored by a master invited from Federal Republic of Germany in 2009 which were remained from Helenendorf's Germans. The small garden in front of the church also formed a short-term recreation center of the population. On the other side of the park there are residential buildings that now functioned as administrative buildings, with special décor and spacious capacity. These buildings were probably owned by wealthy people, and some were public buildings. Also there were a music school and a kindergarten in the town and still stay.

STRUCTURES

In 1890 years four-storeyed water mill was built near Ganjachay river and started produce different kinds of flour. In 1903 years from the springs in the forest about 13 kilometers away was taken water line to town. In 1911 the first hydroelectric power station was built on the Ganjachay river in the territory of Azerbaijan.

In connection with the construction of the hydroelectric power station, the industry began to develop. The main building of the Agro-Industrial Kombinat² was built by the Forer brothers and engaged wine and cognac production in there. Internationally recognized cognac and beer were produced in Helenendorf and exported to many foreign countries. These products preserved protective cellar at a depth of 16 m, with its arched ceiling design, provides a ice-house in summer experience.

WATER SYSTEM

If we are not mistaken assuming that the German made irrigation ditch system³ plays a major role in the town planning of the settlement. Also the waterways channels from the both sides of street provided the town with clean drinking-water. The Khan chinars¹⁷² and various fruit trees that were planted along the streets in a suitable climatic conditions by taking advantage of irrigation ditches and formed the public green landscape.

According to the residents that they said, there was set up a seat near the street door of each house and hung a water pot the edge of this seat who are drink water from ditches use of it. This was once again proof that water purity of the irrigation ditch. The water was directed to flowing the downwards along the town. The direction of the water ditches could be changed at any time to place a metal plate in front of it.

ARCHITECTURE, BUILDINGS CHARACTERS and THEIR CLASSIFICATIONS

About more than five hundred German architectural styled houses were built in Helenendorf, drawing the red line of the street by the harmony with nature that adapted to the local climatic features. Residential buildings are usually built in one and rarely 2-3-storeyed and like the quartered houses. In March 1819, architect Demidov, sent by the Tsarist government from Petersburg, prepared a draft design of German houses. (ГИА) (İ.Ağasıyev. 2009) In the meantime the local geographical and climatic features were taken into account while preserving the German architectural style. The families were built a house at the expense of the state and each of them given 35 dessiatinas¹⁷³ that is to say about 38 hectares of land for farming in the suburbs.

² combine a term for industrial business groups, conglomerates or trusts in the former socialist countries

³ waterways channels

¹⁷² local platanus species

¹⁷³ A Russian measure of land, roughly 1.1 hectares



Consisting of complex residential house and farm buildings around the small-field courtyard corresponded to the everyday life of Germans. The roof structure of the building was covered with "mansard". Mansards acting like as functional premises has been covered with tile and some of these solved by the porch. The plan solution of the living part of the house consisted of several rooms, with an open balcony directed to the street. The entrance to the living area from the open balcony and most of the rooms were built by the "enfilade" type. Living rooms have a simple design solution. In the some of the rooms which were heated by historic German made iron furnaces and also there can be found niches as interior element. Currently, many of these houses are preserved, just like their interior. Residentials were built with adjoining farm buildings that used to make wine from grapes and protect food stocks there. The sustainability of post and lintel framework system of the built-in residential and commercial structures is still valid.

On hot summer days, cellars play as a ice-house. For example in some quartered houses, under all of their were built cellars that interconnected by underground roads. Always the ground floor of the buildings built as a cellar with arched type roof. The cellars served as a storage premises for wine with a large volumetric-spatial capacity. As a before we said wines were stored in the large wooden barrels in the cellars. Those barrels were large enough to fit them in the cellars.

In the small courtyard, were planted flowers and several fruit trees. After settling the Germans, the local Azerbaijani villagers living in the western region also began to build houses with cellar at the bottom, mansard at the top and a tiled roof while to continued the German architectural style. However, different peculiarities were that the cellars no longer arched type roof, but based on a post-lintel system and built without much depth.

LAST HISTORIC DROPLET OF HELENENDORFS PEOPLE

In September 1941, with a Stalin's order and Mikoyan's initiative, more than 20,000 Azerbaijani citizens of German were deported to Siberia and Kazakhstan, taking into account the danger that a "Unified Germany" could be created. The Germans have lived here for more than a two century - until the 1941 repression. Following these events, most of the Germans' houses were settled in Armenians from abroad, under the Mikoyan's patronage. It is well known from history that not a single Armenian lived in the area until the Germans were exiled from the Khanlar in 1941. After the Germans were exiled, the Azerbaijanis did not feel compelled to live in their houses but Armenians occupied all the houses and settled there.

TOURISM ASPECTS and ARRANGEMENTS

From time to time has increased interest of German and their heritage which is living in Azerbaijan, especially by their cousins from Federal Republic of Germany after independence of our Republic. Also President Ilham Aliyev is personally interested in the preservation and restoration of the German heritage and gives appropriate instructions. (Bakı şəhəri, 30 avqust 2016-cı il) In a Goygol for this purpose, the State Tourism Agency of Azerbaijan has been set as a goal to protect the German heritage and include it in its tourist routes. (Az DTA 22.04.2019) The result of it enroll the list and to prepare passports of architectural heritage of town, while the work is underway being arranged declaration of the historic part as a "reserve".

The German magazine "The European Circle" published a report about Azerbaijan and the history of Germans living in Azerbaijan and described as "a country that protects German heritage." An e-magazine about the German heritage says: "The streets and houses in Helenendorf, once inhabited by the Germans, show that the German architectural style is still preserved here. Red stone paved roads, tall platanus trees, carved wooden balconies and so on ... The German houses in old Helenendorf were restored several years ago. But, without touching the architectural styles of the houses, only was undergone the current repair. These houses, which are more than a century old, are intended to be granted as a status of historical monument. (AZƏRTAC. 08.06.2011).

Next year marks the 200th anniversary of the establishment of German settlements in the South Caucasus region. On August 30, President Ilham Aliyev also signed a decree "On the 200th anniversary of the establishment of German settlements in the South Caucasus region." (Bakı şəhəri, 30 avqust 2016-cı il №2290)



Thus, we can say with certainty the historic date will be celebrated properly that known as a multicultural traditions the centuries-old tolerance place in Azerbaijan to left a deep trace in the our nation's history and culture. It is also planned to open an ethnographic museum in Goygol to reflect the life and lifestyle of Germans living in Azerbaijan. Viktor Klein, who has lived here and whose family is ethnically mixed and not to deported, he has donated his house at the state's charity, which is accepted inventory and museumed by the Ministry of Culture. (EuroKaukAsia e.V. 2017)The historical Helenendorf part of the Goygol town announced as "reserves", the preservation of German architectural heritage in Azerbaijan, it is another proof of the Azerbaijani-German brotherhood and proving once again the tolerance of our country. All of fact demonstrate the truth or existence of real history and cultural colorit.

CONCLUSION

As we mentioned in this study, Helenendorf has a valuable heritage. We may divide this heritage in some streams, this must be firstly come to front architectural and urban heritage. Helenendorf's architectural and urban heritage are enter the cultural heritage of old settlement. This cultural heritage has own colorit, that depend on its history, etnography and so on valuable elements. This valuable elements makes Helenendorf unique in the neighborhood regoins. By the comparison of this fact we suggest that Helenendorf as cultural region. As a result of study we gave a consultation on government of Azerbaijan to make arrangements for the historical Helenendorf part of the Goygol town announced as "reserves", to the preservation of German architectural heritage in our republic.

REFERENCES

1. S. Voell, E. Kamm. Caucasus Survey Volume 6, 2018 - Issue 2 Pages 113-129 Prologue to a restoration foretold: negotiating heritage in a former German village in Georgia
 2. ГИА Гр.Р., ф.16, оп.2, д.4060,л.
İ. Ağasıyev-XVIII Əsrin Sonu-XX Əsrin Əvvəllərində Almanların Qafqazda Məskunlaşması s.87
 3. N.İbrahimov, "Azərbaycan tarixinin alman səhifələri", Bakı- 1997. səh- 233
- Internet Resources
1. EuroKaukAsia e.V
<http://www.kaukasusdeutsche.de/en/erinnerungsorte/aserbaidshan/muttersiedlungen/helenendorf/einwanderungsgeschichte.html>
<http://www.kaukasusdeutsche.de/az/erinnerungsorte/aserbaidshan/muttersiedlungen/helenendorf/viktor-klein-haus.html>
 2. Bakı şəhəri, 30 avqust 2016-cı il №2290 <http://e-qanun.az/framework/33563>
 3. Az DTA 22.04.2019 <https://tourism.gov.az/news/azrbaycandak-alman-irsinin-turizm-potensial-dyrIndirilir>
 4. AZƏRTAC.08.06.2011
https://azertag.az/xeber/Almaniyanin_The_European_Circle_internet_jurnali_Azerbaycanda_yasayan_almanların_tarixi_haqqında_reportaj_yayımlamışdır-526145
 5. Multikultural Azərbaycan 06.08.2019 <https://multikultural.az/az/milli-azliqlar/36/almanlar/>



http://www.turansam.com

TURAN-SAM: TURAN Stratejik Arařtırmalar Merkezi * TURAN-CSR: TURAN Center for Strategic Researches

TURAN-SAM Uluslararası Bilimsel Hakemli Dergisi; p-ISSN: 1308-8041, e-ISSN: 1309-4033; Yıl: 2020; Ay: Eylül; Cilt: 12/NAZ, Sayı: 47

TURAN-CSR International Scientific, Peer-Reviewed & Refereed Journal; p-ISSN: 1308-8041, e-ISSN: 1309-4033; Year: 2020; Month: September; Volume: 12/SUMMER, Issue: 47

DOI: http://dx.doi.org/10.15189/1308-8041

(43)

Dr. Senem Zeynep ERCAN¹⁷⁴

**SAHNE SANATLARI TIBBI ve PİYANO EĞİTİMİNE ENTEGRE EDİLEBİLECEK
DESTEKLEYİCİ TEKNİKLER¹⁷⁵**

***PERFORMING ARTS MEDICINE and SUPPORTIVE TECHNIQUES THAT WOULD BE HELPFUL
TO INTEGRATE IN PIANO EDUCATION***

ÖZ

‘Sahne Sanatları Tıbbı’ meslek hastalıklarının alt dallarından biridir. Sahne sanatlarını icra eden sanatçılar ve öğrenciler de diğer meslek grupları gibi bir takım meslek hastalıklarına maruz kalmaktadırlar. Müzisyenler ve dansçıların tekrara dayalı öğrenme biçimleri, sakatlanmayı önleyici tedbirleri göz ardı etmeleri ve stres, bu alanda çalışan öğrenci, amatör ve profesyonelleri sakatlanmalara açık hale getirmektedir. Tüm diğer enstrümanlılar gibi piyanistler ve piyano öğrencileri de çeşitli sakatlanmalar yaşamaktadır. Bu makalede, piyano eğitiminde de kullanılabilecek bir takım destekleyici tekniklerden bahsedilecektir.

Alexander Tekniği ve Feldenkrais gibi bedensel farkındalık yöntemlerinin yanı sıra, Taubman piyano tekniği de piyano eğitimi sırasında temel prensipleriyle öğretilerek kişinin muhtemel sakatlanmalarının önüne geçilecek ve daha akıcı bir çalma tekniği edinmesi sağlanacaktır.

Anahtar Kelimeler: Sahne Sanatları, Sahne Sanatları Tıbbı, piyanist, piyano eğitimi, Alexander T., Taubman tekniği, Feldenkrais.

ABSTRACT

Performing Arts Medicine is one of the subdivisions of occupational diseases. Performing Arts professionals and students are also open to occupational diseases like other professions. The reasons why they are open to injuries are; musicians and dancers repeat too much to learn, they sometimes ignore preventional behaviours and feel excessive stress due to performance. Piano students also get injured like any other instrument players. This article is about some supportive techniques which could be inserted into piano education.

Besides physical awareness techniques like Alexander Technique and Feldenkrais Method, teaching some basics of Taubman technique would also help creating a more flowing piano technique and prevent playing related injuries.

Keywords: *Performing Arts, Performing Arts Medicine, Pianist, Piano Education, Taubman Technique, Feldenkrais.*

¹⁷⁴ senercanz@gmail.com

¹⁷⁵ Bu makale İTÜ Sosyal Bilimler Enstitüsü, Doktor Erol Üçer Müzik Arařtırmalar Merkezi Müzik Doktora Programında tamamlanmış olan “Prevention of pianistic injuries:Physiological Knowledge, Supportive Techniques and Personal Attitude. A Survey with Turkish Pianists” adlı doktora tezinden hazırlanmıştır.



1. GİRİŞ

1.1. SAHNE SANATLARI TIBBİ

‘Sahne sanatları tıbbı’ sahneye çıkan icracıların performansa baęlı ihtiyalarını karřılamak üzere yaklaşık 40 yıl önce Amerika ve Avrupa’da gelişmeye başlamıştır. 80’li yılların başlarında, iki meşhur piyanist-Leon Fleisher ve Gary Graffman- büyük bir cesaretle kariyerlerini etkileyen sakatlıklarını toplumla paylaşmışlardır. O zaman anlaşılmıştır ki bu buzdağının sadece görünen tarafıdır; düzinelerce müzisyen kariyerlerine zarar verir endişesiyle sakatlanmalarını saklamaya çalışmaktadır. Ortaya çıkan gerçek, tıp camiasının dikkatini müzisyenlere yönlendirmesini sağlamıştır. Yapılan arařtırmalar, yayınlar, konferanslar ve ortak çalışmalarla müzisyenlere yönelik koruma ve tedavilere çözümler sunulmuştur. Tüm bilgilerin ışığında en önemli olanın önleyici tedbirler olduęu öne çıkmıştır.

Sürecin en başında müzisyenler ve şarkıcılar üzerine yazılmış kitaplar ve çalışmalar yapılmış fakat bunlar konuyu tek tek ele almıştır. Sahne sanatları alanında çalışanların tamamını kapsayacak sistemli bir çalışma daha sonraki yıllarda şekillenmiştir. Ülkemizde de son yıllarda bahsi geçen ‘Sahne sanatları tıbbı’, İngilizce’deki adıyla ‘Performing Arts Medicine’, son 40 yıldır sahne sanatçılarında yönelik çalışmalar yapmaktadır. Bu alanda çalışan uzmanlar müzisyen, dansçı ve aktörlere bilgilerini aktarmakta, bunun yanında meslek yaşamlarını sürdürebilmeleri için uygun tedaviler uygulamakta ve sporcularda olduęu gibi performanslarını en yüksek noktaya çıkarmaya yardımcı olmaya çalışmaktadır.

Çalışmalar müzisyen saęlığına yönelik uzmanlaşan kliniklerde fizyoterapist, fizik tedavi uzmanları, ortopedist, ergonomist ve nörologlar tarafından yürütülmektedir.

Üniversiteler bünyesindeki Sahne Sanatları ve tıp fakültesi akademisyenlerinin ortaklaşa çalışmaları da bu yönde daha verimli sonuçlar elde edilmesini sağlamaktadır.

1.2. PİYANO ÖĞRENCİLERİ VE PROFESYONELLERİ AÇISINDAN MÜZİSYEN SAęLIđINA BAKIŞ

1.2.1. Piyanist sakatlanmaları

Piyanistler de tüm dięer enstrümcular gibi çalmaya baęlı sakatlanmaları yaşamaktadır. Yaşanan rahatsızlıklar yeri geldiğinde mesleki anlamda engelleyecek kadar ciddi olmaktadır. Hissedilen ağrı ve uyuşmalar çalışma sürelerini kısıtlamaya, planlanmış etkinlikleri iptal etmeye mecbur bırakmaktadır. Piyanistler daha çok üst ekstremitte (kol) kas-iskelet sistemi hastalıklarıyla karşılaşmaktadırlar. (Pak ve Chesky, 2001). Morse v.d. (2000) klavyeli çalgı çalanların %33’ünde üst ekstremitte kas-iskelet sistemi hastalıklarına rastlamıştır. Türkiye’deki konservatuar öğrencileriyle yapılan bir arařtırmada ise, piyano çalan grubun %57’sinde çalmaya baęlı problemler yaşandıęı, aynı grubun %30’unda daha öncesinde çalmaya baęlı kas iskelet sistemi hastalığı yaşandıęı belirlenmiştir (Akel ve Duger, 2007). Müzisyenlerde çalmaya baęlı olarak rastlanan hastalıklar üç kategoriye ayrılabilir: fazla tekrardan dolayı oluşan kas iskelet sistemi hastalıkları, sinir sıkışmaları ve fokal distoniler (Hochberg v.d., 1983). Piyanistlerle yapılan çalışmada yaşanan sorunlar; el-bilek gibi organları kullanamama, uyuşukluk-hissizlik, eklem hareketinin azalması, şişlik, yanma, ağrı, batma, kızarıklık, zayıflık, uyuşma, boyun ve sırt ağrısı gibi sıkıntılar olarak sıralanmaktadır (Ercan, 2010b).

Piyano çalmaya baęlı sakatlanmalar ve rahatsızlıklar çoęunlukla yoğun çalışmanın gerektięi konser ve sınav dönemlerinde gerçekleşmektedir. Çalışma saatlerinin artması, üst üste tekrar ve stres fazla yüklenmeye sebep olmaktadır. Piyanistler de tüm dięer müzisyenler gibi çalma esnasında oluşabilecek ağrı ve uyuşmaları göz ardı edip sonrasında enstrümandan uzak kalmayı gerektirene kadar uzmanlara başvurmakta gecikmektedir.

Unutmamak gerekir ki, enstrüman çalan tüm müzisyenlerin parmaklarıyla yaptıęı hareketler uç uca eklendiğinde kilometrelerce yola eşdeğerdir. Aradaki tek fark bir atletin yaptıęının daha görünür olmasıdır (Ercan, 2010,a).



1.2.2. ‘Piyano Çalmaya Bağlı Sakatlanmaların Önlenmesi: Sanatlar tıbbı, fizyolojik bilgilenme, destekleyici teknikler ve kişisel tutum. Türkiye'deki piyanistlerle bir çalışma’

Yazarın, ‘Piyano Çalmaya Bağlı Sakatlanmaların Önlenmesi: Sanatlar tıbbı, fizyolojik bilgilenme, destekleyici teknikler ve kişisel tutum. Türkiye'deki piyanistlerle bir çalışma’ adlı 2010 tarihli doktora tezinde de belirttiği gibi Türkiye'de icracıların mesleklerini icra ederken bu yöndeki kişisel tutumlarını konu alan az miktarda çalışma yapılmıştır. Türkiye'de profesyonel piyanistlerin önleyici tedbirler konusundaki bilgisini ve kişisel tutumunu konu alan bir çalışmaya rastlanmamıştır. Tez, en az lisans düzeyinde mezuniyeti olan profesyonel piyanistlerin önleyici tedbirleri alıp almadıkları ve de sakatlanmaları halinde ne şekilde davranacakları üzerine yürütülmüş bir çalışmayı içerir. Piyanistlerin de diğer müzisyenler gibi sorunlarını çözerken yalnız kaldıkları görülmüştür. Sonuçta ortaya çıkan, müzik alanında çalışanların sağlık profesyonellerinden aldıkları destekleri eğitimlerine entegre etmeleri ihtiyacıdır. Piyano eğitimcilerinin önerilen bilgileri sürecin başından itibaren öğrencileriyle paylaşmaları daha rahat, akıcı, sağlıklı ve teknik olarak daha kullanışlı bir çalma deneyimine ulaşılmasını sağlayacaktır. Tez bünyesinde yönlendirilen ankette 60 kişiye hem öğrenci, hem de öğretmen gözüyle yönlendirilen soruların cevaplandırılması istenmiş, alınan cevaplar ilgi çekici olmuştur. Sizce öğretmeniniz sizi sağlıklı çalma konusunda yeterince bilgilendirdi mi sorusuna 60 kişiden 24’ü (%40.0) ‘evet’, 36’sı (%60.0) ‘hayır’ cevabı vermiştir. Aynı soru ‘Öğrencilerinizi sağlıklı çalmak konusunda bilgilendirir misiniz?’ şeklinde sorulduğundaysa, 57 piyanist ‘evet’ (%95) derken, sadece 2 piyanist ‘hayır’ demiştir (%3.3). Anket sonuçlarından anlaşılabilceği gibi piyanistler kendi öğretmenleri tarafından yeterince bilgilendirilmediklerini ama, kendileri bu bilgileri öğrencilerine aktardıklarını düşünmektedirler. (Ercan, S. Z. sayfa 72)

2. PİYANO EĞİTİMİNE ENTEGRE EDİLEBİLECEK TEKNİKLER

2.1. Alexander Tekniği

Alexander tekniği (AT) Avustralya’lı aktör F. Matthias Alexander tarafından kendi rahatsızlığını tedavi etmek üzere geliştirilmiştir (1869-1955). A.T. uzun süre stresle yaşamının tüm bedene getirdiği birikmiş gerginliği bırakmak/gevşetmek üzere geliştirilmiş bir metoddur. AT gündelik yaşamdaki hareketlerimiz sırasında denge, postür ve bedensel koordinasyonun farkında olmaya yardımcıdır. Bu metod sayesinde daha önce farkında olunmayan bedensel gerginlik bilince getirilir. Bu gerginlikler pek çok rahatsızlığın temelini oluşturmaktadır. AT kişinin kendi bedenini kullanma becerisini öğretir. Sahne Sanatları camiasının belli başlı beden farkındalığı tekniklerinin başında gelir. Sadece enstrumancılar değil, dansçılar ve oyuncular da fiziksel sağlıkları için faydalanmaktadır.

Flüt profesörü ve sertifikalı AT eğitimcisi Alexander Murray’ın dediği gibi, enstrumancıların medikal problemleri tüm davranış modellerinin parçasıdır, bütünü parçalarını izole etmek bir şeyleri gözden kaçırmaya sebep olacaktır.

Trompet sanatçısı Erden Bilgen, Gülden Teztel’in ‘Performans anksiyetesi ve başa çıkma modelleri’ üzerine yaptığı çalışmasında Alexander tekniğinden ne şekilde faydalandığını anlatmıştır. “Yıllar içinde kendimi geliştirdiğim tekniklerin başında AT geliyor. Teknik sayesinde kişi enstrüman başında yaptığı yanlışları azaltmayı hedefler mesela; cümlenin içinde doğru yerlerde nefes alma, enstrümanı doğru pozisyonda tutma, doğru duruş/postür, enstrümanın sesini akustiğe göre ayarlayabilmek”. (Teztel, 2007)

2.2. Feldenkrais Metodu

Feldenkrais metodu da Alexander tekniği gibi bir diğer somatik deneyimleme yoludur. Dr. Moshe Feldenkrais tarafından kurulmuş ve sistematize edilmiştir (1904-84).

Mühendis, fizikçi, mucit, dövüş sanatçısı ve insani gelişme öğrencisi olan Feldenkrais, nükleer araştırmaların erken dönemlerinde Joliet Curie’ye asistanlık yapmıştır. Avrupa’daki ilk siyah kuşak sahibi dövüş sanatçılarından F. M. Alexander’a benzer şekilde kişisel sakatlığı, onu insan bedeninin hareket ve işlevselliği üzerine düşündürmüştür. Ameliyat olmak yerine anatomi, çocuk gelişimi, hareket bilimi, psikoloji



ve evrim çalışarak mekanizmayı kavramaya çalışmıştır. Sonuç olarak dövüş sanatlarından aldığı Doğu öğretisi ve Batı bilgisini harmanlayıp iyileşmek için bir yöntem geliştirmiştir.

Metod iki şekilde ifade edilebilir; hareket aracılığıyla farkındalık ve duyuların hareket silsilesi boyunca entegre edilmesine dayanır -Functional İntegration (FT).

Feldenkrais “Body and, mind” kitabında, “Başlangıç olarak insanlardan yere uzanmalarını istiyorum (yerçekiminin etkisini azaltmanın en temel prensibi), bu şekilde kendilerini tarama fırsatları oluyor. Bedenlerinin yerle temasını deneyimleme ve küçük değişimleri gözlemlene fırsatları oluyor. Bu çalışma şekliyle aşırı tansiyonla çalışan kasların farkında olmayı ve bedenin zemine bırakmak yerine tutan kısımlarını fark ediyorlar...” “ Kinestetik hassasiyetin artırılması için gereksiz eforun kademeli olarak devre dışı bırakılması gereklidir, onsuz kişi kendi kendini gözlemleyip düzenleyemez. Yeniden öğrenmenin - reeducation- amacı farkındalık yoluyla ‘öz-bilgiye’ ulaşmaktır.

Bir diğer çalışma yöntemi de -Functional İntegration- ‘İşlevsel Bütünsellik’ şeklinde çevirebileceğimiz çalışma şeklidir. Bu derslerde uygulayıcılar öğrenciye bir hareket içerisinde çok küçük dokunuşlarla yönlendirmeler yapmakta, çoğunlukla sözle yönlendirmeler yapılmamaktadır. Öncelikli hedef kas ağrılarını ortadan kaldırmak ve müzisyenler, atletler gibi profesyonelleri performanslarında ihtiyaç duydukları hareketlerde geliştirmektir. Feldenkrais, “The Feldenkrais Method” kitabında bu tekniğin kişilerin bireysel ihtiyaçlarını karşılamaya yönelik olduğunu ve tamamen kişiye özel tasarlandığını belirtmektedir.

2.2. Taubman Tekniği

Taubman tekniği Avrupa ve Amerika’da ilgi gören bir piyano çalma yaklaşımıdır. Teknik, koordineli hareketler vasıtasıyla sağlıklı bir çalma sağlanabileceğini savunur. Taubman tekniği piyanistler için geliştirilmiştir, aynı zamanda RSI- Repetitive Strain Injury/ Tekrarlanan hareketlere bağlı yaralanmalar- dan muzdarip kişiler için de faydalıdır. Teknik, tekrar eden hareketlerin en doğal ve kolay şekilde yapılmasını öğretir. İnsanlar çoğunlukla günlük işleri dahil rutinlerini gerçekleştirirken ellerini, bileklerini ve kollarını sıkarak, gergin olarak kullanmaktadırlar. Taubman tekniğinde doğanın hareket ve fizik kurallarına uygun olarak doğal bir hareket etme şekli öğretilir.

Amerikalı piyanist- pedagoğ Dorothy Taubman, hayatının kırk beş yılını piyano pedagojisi alanında çalışmaya ayırmıştır. İnsan bedeni ve hareket kanunları ile ilgili bir bilgilenme sistemi kurarak teknik problemlerin üstesinden gelinebileceğini göstermiştir.

Başlangıç olarak piyanodaki tüm teknik sorunların çözümü olduğunu savunur. Sürekli tekrar edilerek yapılan çalışmadan ziyade, akıllı, bilgiye dayalı bir yöntemin işe yarayacağını söyler. Bedenin doğal çalışma prensiplerini göz ardı etmeyen, akıllı çalışma şekilleriyle ağrı, güvensizlik, teknik yetersizliklerden kaçınılabileceğini ve bunların az çalışma, beceriksizlik ve yeteneksizliğin işareti olmadığını üzerinde durur.

Temelde dört kol hareketi mevcuttur; aşağı-yukarı, içeri-dışarı, çapraz (lateral), ve rotasyon. Peş peşe çalınan her iki notada bu dört elementin değişimi söz konusudur. Neticede bir eser icra ederken; parmak, el ve kol büyük bir hareket oluşturmaktadır, buna da ‘shape’/ ‘şekil’ diyebiliriz. ‘Shape’ bütün olarak gördüğümüzdür, Taubman tekniğinin yaptığıysa bunu küçük parçalara ayırarak incelemektir. Temel terminolojisi içinde, koordineli hareketler, dinlenme- başlangıç pozisyonu, tabure yüksekliği ve mesafesi, kol ağırlığı, denge, rotasyon bulunur.

Taubman geleneksel tekniklerin sorgulanması gerektiğini, yüksek orandaki sakatlanmış müzisyeni işaret eden araştırmaların bunun göstergesi olduğunu söylemiştir. Teknik ve müziğin bir bütün olduğunu, ikisinin birbirinden ayrılmaz parçalar olduğunu savunur.

3. ARAŞTIRMANIN KAPSAMI VE MODELİ

3.1. Araştırmanın Kapsamı

Bu araştırmanın konusu dünyada ve Türkiye’de Performans Sanatları Tıbbi’nin bünyesine giren müzisyen sağlığı ve esasen piyanist, piyano eğitimcisi ve öğrencilerinin sağlıklı/ sağlıklı çalmasıdır.



Araştırmanın kapsamı, piyanistlerde rastlanan rahatsızlıklar, kişisel tutum ve çalmaya yardımcı destekleyici tekniklerdir . Piyano çalınırken izlenen yaklaşımın teknik beceriye de yansıtacak şekilde araştırıldığı bazı teknikler makaleye konu olmuştur. Feldenkrais, Alexander tekniği ve Taubman tekniği tüm dünyada fiziksel sağlık ve teknik rahatlığa ulaşmak için kullanılan yöntemler arasındadır.

3.2. Araştırmanın Modeli ve veri toplama araçları

Araştırma betimsel modelde yapılmış, veri toplamak için anket çalışmasından elde edilen veriler ve kaynak taraması kullanılmıştır. Tez hazırlama sürecinde 60 ‘elit-piyaniste’ anket soruları yöneltilmiş ve cevaplar değerlendirilmiştir.

4. BULGULAR ve YORUM

Yapılan anket çalışmasının sonucuna göre, piyanistler kendi çabalarıyla bir takım bilgilere ulaşmakta, bunun dışında sistemsal bir bilgi aktarımı olmamaktadır. Belirli bir veya birden fazla sakatlanma hikayesi olanların konuya daha ilgili ve öğrencilerine aktarmakta daha özenli olduğu gözlenmiştir. Çalışmaya katılan piyanistlerin bir kısmı, karşılaştıkları fiziksel problemlerden dolayı kendi fizyonomilerine daha uygun bir çalma stili geliştirdiklerini bu sayede mesleklerini sürdürdüklerini belirtmişlerdir. Eser seçimi de aynı şekilde kişiyi zorlayan ve sakatlanmaya yol açabilecek etkenler arasındadır.

Yapılan araştırma gösterdi ki, tüm dünyada bu yönde oluşan ihtiyaç ve bilgi birikimi Türkiye'deki piyanist, öğretmen ve öğrencilere aktarılarak daha üst bir performans düzeyine ulaşılabilir ve aynı zamanda sakatlanmalardan uzak durulabilir. Başlıca önerileri şöyle sıralayabiliriz; 1) Enstrüman çalan müzisyenlerin, orkestra müzisyenlerinin, öğrencilerin ve diğer bireylerin çalışma ortamları dikkatli bir şekilde organize edilmeli, 2) Enstrüman eğitiminin başından itibaren sakatlanmayı önleyici tedbirler ve davranışlar edinilmeli, eğitimciler konuyla ilgili bilgi sahibi olmalı ve de insan vücudu da enstrüman kadar önem görmeli, 3) Enstrümancının çevresi; konservatuarlar, orkestra ve müzik bölümlerinin paydaşları enstrümancı sağlığını göz önünde bulundurmak üzere bir araya gelip konuyu tartışmalı, 4) Sağlıkçılar ve tıp alanında çalışanlarla bağlantı halinde olunmalı, müzik bölümleri ve orkestralar bu alanda çalışan sağlıkçılarla işbirliği içinde çalışmalıdır.

5) Makalede konu olan Taubman tekniği gibi piyano teknikleri sakatlanmaların ardından piyano çalmaya geri dönen piyanistlere umut olmuştur. Teknik daha da öncelikli olarak önleyici ve tekniği destekleyici bir yöntem olarak kullanılabilir. Piyanistlerin kendilerine karşı hoşgörülü olmaları bedenleriyle iletişim halinde olmalarını kolaylaştıracaktır. Rekabete dayalı bir eğitim ve meslek hayatı içinde bu anlayışa sahip olmadıklarında sorunlarını fark edip çözüm üretmeleri zor olacaktır. 30-40 yaş grubundaki piyanistlerin yaşadıkları sakatlanmaların ardından Alexander tekniği, Feldenkrais, yoga, meditasyon gibi yöntemlere başvurdukları ve faydalandıkları gözlenmiştir. Önerilen, tek tek kişisel tecrübelerle bırakılmakansa en baştan eğitimciler ve kurumlar bünyesinde ders, seminer, kısa süreli sunum ve uygulamalı çalışmalarla var olan bilgileri paylaşmak olacaktır.

KAYNAKÇA

1. Akel, S., ve Duger, T., (2007) Psychosocial risk factors of musicians in Turkey. Use of the job content questionnaire. *Medical Problems of Performing Artists*, 22,147-152
2. Ercan, S., Z.,(2010a). Fizyoterapist Cenani Çağlar ile kişisel görüşme.
3. Ercan, S., Z.,(2010b). Fizyoterapist Salime Yılmaz ile kişisel görüşme.
4. Ercan, S., Z., (2010) ‘Piyano Çalmaya Bağlı Sakatlanmaların Önlenmesi: Sanatlar tıbbı, fizyolojik bilgilendirme, destekleyici teknikler ve kişisel tutum. Türkiye'deki piyanistlerle bir çalışma’ Doktora Tezi, İTÜ Sosyal Bilimler Enstitüsü, İstanbul.
5. Hochberg, F., H., Leffert, R., D., Heller, M., D., ve Merriman, L., 1983: Hand difficulties in musicians. *JAMA*, 249, 14, pp. 279-282.



<http://www.turansam.com>

TURAN-SAM: TURAN Stratejik Arařtırmalar Merkezi * TURAN-CSR: TURAN Center for Strategic Researches

TURAN-SAM Uluslararası Bilimsel Hakemli Dergisi; p-ISSN: 1308-8041, e-ISSN: 1309-4033; Yıl: 2020; Ay: Eylül; Cilt: 12/NAZ, Sayı: 47

TURAN-CSR International Scientific, Peer-Reviewed & Refereed Journal; p-ISSN: 1308-8041, e-ISSN: 1309-4033; Year: 2020; Month: September; Volume: 12/SUMMER, Issue: 47

DOI: <http://dx.doi.org/10.15189/1308-8041>

6. Morse, T., Ro, J., Cherniack, M., ve Pelletier, S., R., (2000). A pilot population study of musculoskeletal disorders in musicians. *Medical Problems of Performing Artists*, 15,2,81.
7. Pak, H., C. ve Chesky, K., (2001). Prevalence of hand, finger, and wrist musculoskeletal problems in keyboard instrumentalists: The University of North Texas musician health survey. *Medical Problems of Performing Artists*, 16, 17-23.
8. Wilson, F., 1987. Dorothy Taubman and Fernando Laires. *The Piano Quarterly*, no. 139, pp. 56-59.
9. Wolff, C., 1987. Dorothy Taubman the pianists' medicine women. *The Piano Quarterly* no.133., pp. 25- 32.
10. <http://www.musicianshealthcollective.com/blog/2014/9/11/what-is-body-mapping>
11. <https://alexandertechnique.com/>
12. <http://www.alexandertechnique.com/articles/brennan/>
13. <https://feldenkrais.com/performers/>
14. <http://feldenkrais-method.org/node/337>



http://www.turansam.com

TURAN-SAM: TURAN Stratejik Arařtırmalar Merkezi * TURAN-CSR: TURAN Center for Strategic Researches
TURAN-SAM Uluslararası Bilimsel Hakemli Dergisi; p-ISSN: 1308-8041, e-ISSN: 1309-4033; Yıl: 2020; Ay: Eylül; Cilt: 12/NAZ, Sayı: 47
TURAN-CSR International Scientific, Peer-Reviewed & Refereed Journal; p-ISSN: 1308-8041, e-ISSN: 1309-4033; Year: 2020; Month: September; Volume: 12/SUMMER, Issue: 47
DOI: http://dx.doi.org/10.15189/1308-8041

(44)

Dr. Zeyyat BANDEOĞLU¹⁷⁶

MALLARIN SERBEST DOLAŞIMI: NAFTA, AB ve USMCA
FREE MOVEMENT OF GOODS: NAFTA, EU & USMCA

ÖZ

Bu makale malların serbest dolaşımını NAFTA, AB ve USMCA bağlamında karşılaştırmalı olarak incelemektedir. Bu bağlamda ilk olarak NAFTA'nın bu konuyla ilgili hükümleri ve bu hükümlerin Kuzey Amerika'da malların dolaşımını nasıl etkilediği incelenmiş, daha sonra Avrupa Birliği (AB) Antlaşması'nın ilgili hükümleri ve Avrupa Adalet Divanı'nın bu hükümleri nasıl yorumladığı incelenip söz konusu hükümlerin AB'de malların dolaşımını nasıl etkilediği ortaya konulmaya çalışılmıştır.

En son olarak USMCA'nın hükümlerinin NAFTA'dan nasıl farklılık gösterdiği analiz edilip tüm bunların gelecekte USMCA ile AB üye devletlerin için ne getirip götürdüğü tartışılmıştır.

Anahtar Kelimeler: Malların Serbest Dolaşımı, NAFTA, AB, USMCA.

ABSTRACT

This paper critically examines the free movement of goods through a comparative approach. First, an examination of NAFTA provisions and their impact on the movement of goods across North America. Second, an examination of the provisions in the Treaty of Functioning European Union, the European Court of Justice's interpretations of those provision, and their impact on the free movement of goods in the EU.

Third, an exploration into the new USMCA provisions as they differ from NAFTA and what this could mean for the future of the member states and the EU.

Keywords: Free Movement of Goods, NAFTA, EU, USMCA.

¹⁷⁶ Dr., Windsor Üniversitesi, Windsor/Canada, Zeyyat.Bandeoglu@uwindsor.ca



Introduction to World Trade

Commercial trade is among the fastest growing sectors in the world. The importance of trade and relief from tariffs is essential to economic growth between companies, industries, and states. The transference of ideas is both inherent and essential to the growth and prosperity of the Capitalist economic system. Although free trade agreements are meant to achieve prosperity for member states, they encompass twists deep within the legal jargon that impede the goals of achieving any such prosperity.

International trade is a competitive world platform that is a powerful engine for economic prosperousness, but simultaneously serves as a vehicle of dependency. For instance, the dependency of developed nations on the exportation of goods and services on their Gross Domestic Product (“GDP”) illustrates the large variance between countries. Netherlands relies heavily on exportation at 75% of their GDP, while in comparison the United States relies marginally on exportation at 12% of their GDP.¹⁷⁷ In 2016, the European Union (“EU”) trade value with other countries including imports and exports amounted to a grand total of 3.5 trillion euros.¹⁷⁸ The North American trade agreements fail to properly adhere to the large variance on the dependency of trade that requires the need to balance the protection of local industries from harm and encourage freer international trade without restrictions.

There is a notable shift in the international arena towards generating freer trade reflected within the many attempted and achieved types of free trade agreements between nations such as the United States Mexico Canada Agreement (“USMCA”), the Trans-Pacific Partnership (“TPP”) between China, other Asian countries and the EU, the Comprehensive Economic and Trade Partnership (“CETA”) between EU and Canada, the United States South Korean Free Trade Agreement (“KORUS”) and the United States and China Bilateral Investment Treaty (“BIT”).¹⁷⁹

Each agreement aims to provide freer international trade between countries but has embedded within them protective devices to restrict their ultimate purpose. Common protective devices including tariff barriers such as duties on imports and exports, antidumping measures, countervailing duties related to subsidization and nontariff trade barriers. Nontariff trade barriers would include industry quotas, licensing procedures, health and safety regulations, environmental standards, trade customs procedures and governmental procurement policies.¹⁸⁰ This then beckons the question of whether free trade is truly achieved through trade agreements or are these agreements political ploys aimed at increasing publicity and winning favour with the masses.

Thesis

This paper critically examines the free movement of goods through a comparative approach. First, an examination of NAFTA provisions and their impact on the movement of goods across North America. Second, an examination of the provisions in the Treaty of Functioning European Union, the European Court of Justice’s interpretations of those provision, and their impact on the free movement of goods in the EU. Third, an exploration into the new USMCA provisions as they differ from NAFTA and what this could mean for the future of the member states and the EU.

NAFTA Provisions and their Impact on North America

NAFTA, as President Trump put it, is “the worst trade deal ever”.¹⁸¹ His repeated tweets condemning NAFTA in favour of a more United States friendly version have not gone unnoticed. In fact, one cannot deny that his political agenda ultimately led to the renegotiation of the agreement.¹⁸²

¹⁷⁷ Ralph Folsom, *Principles of International Trade Law*, 2nd ed (Minnesota: West Academic Publishing, 2014) at 4-5.

¹⁷⁸ European Commission - Eurostat, “EU Customs Union – unique in the world”, (last visited April 5, 2019), online: European Commission <https://ec.europa.eu/taxation_customs/facts-figures/eu-customs-union-unique-world_en>.

¹⁷⁹ *Supra* note 1, at 5, 523-525.

¹⁸⁰ *Ibid* at 5.

¹⁸¹ *Supra* note 1 at 523.

¹⁸² *Ibid*.



Background

NAFTA came into effect in January of 1994, after President George H.W. Bush, Prime Minister Brian Mulroney and Mexican President Carlos Salinas signed the agreement.¹⁸³ NAFTA superseded the Canada United States Free Trade Agreement (“CUSFTA”) and was the world’s largest free-trade area that was formed between the countries at the time.¹⁸⁴ The main goal of NAFTA, like many of its predecessors, was to liberalize trade through the elimination of tariffs on covered goods. Since its enactment, NAFTA has generated economic prosperity and contributed to rising standards of living within all three countries. The government of Canada states that in “2017, total trilateral merchandise trade (the total of each country’s imports from one another) reached nearly US \$1.1 trillion.”¹⁸⁵ While the merchandise trade between Canada and Mexico has grown nine-fold, the United States and Canada have doubled their merchandise trade since 1993.¹⁸⁶

A free trade area is a group of two or more nations or custom unions in which duties and other restrictive regulations of commerce are eliminated on substantially all goods between the constituents.¹⁸⁷ Free trade is premised on the utilitarian concept that unrestrained trade benefits the masses. As Hutcheson (1720) first explicitly stated the principle – “that action is best which procures the greatest happiness for the greatest numbers.”¹⁸⁸ The aim of these free trade areas is to create economic opportunities for the greatest amount of people. However, as Robert C. Shelburne states, trade agreements create openness, but this is not without cost, as trade liberalization brings with it competitive government policies that put the welfare state under attack through the lowering of labour wages that ultimately reduce taxation of capital in addition to several other down falls.¹⁸⁹

Provisions

Key NAFTA provisions that impact the free movement of goods are Articles 301, 302, 309, Chapter Four and Eight. Article 301 of NAFTA provides the principle of Most Favoured Nations (“MFN”) treatment set out by the General Agreement on Tariffs and Trade (“GATT”), wherein the three countries provide each other with national treatment that do not discriminate against national and non-domestic products from the established free trade area. Further, free trade areas are an exception to the MFN rule under Article 1 of the GATT. Here, member states of the trade area are able to enjoy amongst each other MFN treatment without having to extend the favoured treatment to other countries.¹⁹⁰

Article 302 provides for rules on tariff elimination between the nations. It states that no party may increase or deduct other duties for originating goods that meet the rules of origin, unless otherwise provided. However, the parties can agree to progressively reduce or eliminate the current tariffs on goods and services. Article 309 allows nontariff trade barriers such as quotas, antidumping duties, and countervailing duties that are contrary to the goals of free trade but are deemed necessary to protect local industries. Antidumping duties are tariffs imposed on imports where a company prices its goods at less than the price charged in the home state.¹⁹¹ This lower price is considered to be less than fair value leading to an uncompetitive market for home

¹⁸³ Canada, Government of Canada, A new Canada-United States-Mexico Agreement – History, (bulletin), (Ottawa: Global Affairs Canada, 2019), online: <<https://www.international.gc.ca/trade-commerce/trade-agreements-accords-commerciaux/agr-acc/cusma-aceum/index.aspx?lang=eng#a4>>.

¹⁸⁴ Ibid.

¹⁸⁵ Ibid.

¹⁸⁶ Ibid.

¹⁸⁷ General Agreement on Tariffs and Trade, Article XXIV (Oct. 30, 1947, Updated in 1994 with an Understanding), (last viewed on April 8, 2019), online: World Trade Organization, Regional Trade Agreements, <https://www.wto.org/english/tratop_e/region_e/regatt_e.htm>.

¹⁸⁸ Robert C. Shelburne, “A Utilitarian Welfare Analysis Of Trade Liberalization, United Nations Economic Commission For Europe” (2006) Discussion Paper Series, No 2006.4, online: <https://www.unece.org/fileadmin/DAM/oes/disc_papers/ECE_DP_2006-4.pdf>.

¹⁸⁹ Ibid at 3.

¹⁹⁰ Supra note 1 at 10.

¹⁹¹ Ibid at 141.



state manufacturers. Countervailing duties are tariffs that are permissible as a response to government subsidization of a particular industry, which significantly lowers the price of goods being sold at less than fair value in another state.¹⁹²

Chapter Four of NAFTA focuses on the rules of origin, an important concept that provides that any product that is manufactured in any of the NAFTA member states must meet a minimum regional content value to be considered for free trade. There is a classification system with description of goods that provides the limits on which goods may be availed to free trade.¹⁹³ The rules of origin are a measure in place to restrict members from using goods from outside sources. This restriction is meant to be a safeguard for members, albeit has proven to be a more severe restriction on industries such as auto-manufacturers. NAFTA currently requires 62.5% of auto parts to be manufactured in either the United States, Canada or Mexico. This increases the costs of labour, which in turn increases the cost of the product that leaves American and Canadian auto manufacturers to scrape the bottom of the barrel to remain competitive with foreign auto manufacturers. There are potential exceptions to the rules of origin such as when the de minimis regional content value is met or if the products are fungible goods such as wheat or cotton.

Chapter Eight provides emergency options for nations to safeguard actions. For example, if an industry is severely harmed due to an overflow of goods from a particular industry affecting the market price and competitiveness of local price of goods, actions can be taken.¹⁹⁴ Chapter Eight provides for measures such as suspension of further reducing of duties and increasing the duties to the MFN level.¹⁹⁵ Part Seven provides a dispute settlement resolution when conflicts arise out of non-compliance or cases involving violations of antidumping rules. To begin, parties involved in disputes are availed to arbitration tribunals such as the World Bank's International Centre for the Settlement of Investment Disputes (“ICSID”). This is a mechanism of resolving the dispute with the enforcement to be effective in all NAFTA member states.¹⁹⁶ Article 1904 stipulates that judicial review is available as a final decision on antidumping and countervailing duties by the home state.¹⁹⁷

At first glance, NAFTA seems to be encouraging freer trade but simultaneously encapsulates mechanisms that allow each member ample sovereignty to demand tariffs and prevent the free movement of goods. Free trade agreements can be understood better through the ideology of comparative freedom. Evolution of trade law in North America has seen changes only through incremental movements, unlike in Europe. Countries involved in the negotiations of free trade are only free to imagine the contents of the agreements as previously written in the documents that precede it. This freedom is comparative in the sense that USMCA is based on NAFTA which was based on CUSFTA and so forth. The four corners of the NAFTA agreement served as the beginning for the USMCA, which limits the drafters in thinking about the free movement of goods in a substantially different form. The employment of comparative freedom allows us to compare the concept of free trade and how other countries employ their provisions of free trade into practice. As such, USMCA should be compared to more progressive agreements such as the EU commissions of free movement of goods, as opposed to a backward comparison to NAFTA. A radical point of view would state that one ought to go even further and leave even the comparisons behind by providing new conceptualizations of free trade construed through political theory in attempts to achieve even greater freedom of trade.

¹⁹² Ibid.

¹⁹³ North American Free Trade Agreement Between the Government of Canada, the Government of Mexico and the Government of the United States, 17 December 1992, Can TS 1994 No 2 (entered into force 1 January 1994) [NAFTA].

¹⁹⁴ Ibid at Chapter 8.

¹⁹⁵ Ibid.

¹⁹⁶ NAFTA Secretariat, “Overview of the Dispute Settlement Provisions”, (last visited 8 April 2019), online: NAFTA Secretariat <<https://www.nafta-sec-alena.org/Home/Dispute-Settlement/Overview-of-the-Dispute-Settlement-Provisions#Chapter11>>.

¹⁹⁷ Ibid.



Comparison of NAFTA with EU and the Treaty of the Functioning European Union Background

The European Union is an economic and political union in which the customs union is an important element. All 28 member states enjoy free trade within the boundaries of the trade zone. A customs union, as defined by Article XIII of the GATT, is a substitution of a single customs territory for two or more customs territories within which duties are mostly eliminated for substantially all trade and considerably the same duties and regulations are applied by each of the members.¹⁹⁸ The notion of a single European community first came into effect with the main treaties referring to the Treaty of Paris of 1951 and the treaties of Rome. The Treaty of Rome in 1957 established the European Economic Community which became the central and founding treaty of the EU.¹⁹⁹ In 1986, the Single European Act (“SEA”) was established for the purpose of having a single common market place amongst European countries in addition to making policy and judicial review at the European Council on matters that led a cohesive governing approach for all neighbouring countries.²⁰⁰ In 1992, the Maastricht Treaty organized the activities of the EU into three pillars: the European Community, Common Foreign and Security Policy, and Justice and Home Affairs.²⁰¹ The European Community was responsible for policy relating to the economic and monetary union, internal markets of competition, external trade, and immigration.²⁰² The Treaty of the Functioning of the European Union (“TFEU”) and the Treaty of Maastricht formed the constitutional basis for what is now known as the EU.

Many reforms later through the Treaty of Amsterdam (1997), the Treaty of Nice (2001), and lastly the Treaty of Lisbon of 2007 (enforced in 2009), the pillars of the EU were absorbed into one single union.²⁰³ It is noteworthy to state herein that the Treaty of Lisbon, the Treaty of Functioning European Union, and the Treaty are all references to the Treaty of Lisbon.

Provisions

Articles 26, and 28 to 37 of the TFEU provide the cornerstones to the EU principle on the free movement of goods. The principle demands that goods by any member state on the market may be traded freely throughout the EU without any custom or duty charges. There are no quantitative restrictions put on the movement of goods within the EU such as quotas or prohibitions.²⁰⁴ The free movement of goods principle applies not only to originating goods but also to goods produced in non-member countries once they have been duly imported into the EU boundaries and any custom duties payable have been accounted.²⁰⁵

Article 28 states that “[q]uantitative restrictions on imports and all measures having equivalent effect shall be prohibited between Member States.”²⁰⁶ Article 29 provides that “[q]uantitative restrictions on exports, and all measures having equivalent effect, shall be prohibited between Member States.”²⁰⁷ The European

¹⁹⁸ Supra note 11 at Article VIII.

¹⁹⁹ Daniel Kenealy, John Peterson & Richard Corbett, *The European Union How does it work?*, 5th ed (Oxford: Oxford University Press, 2018) at 18.

²⁰⁰ European Union, “EU Customs Union” (Last update: 20 March 2019), online: EU Commission Trade Helpdesk <<http://trade.ec.europa.eu/tradehelp/eu-customs-union>>.

²⁰¹ Supra note 18 at 5.

²⁰² Supra note 18 at 5.

²⁰³ Ibid at 18.

²⁰⁴ David T. Keeling, “Free movement of goods in EEC Law: Basic Principles and Recent Developments in the case law of the European Communities” (Summer 1992) 26: 2 *The Intl Lawyer* at 467-483.

²⁰⁵ Ibid at 467.

²⁰⁶ Katarzyna Janicka, “Free Movement of Goods: Articles 28-30 and Mutual Recognition” (Address delivered at seminar on TBT issues – EU-Central America 2nd round of negotiations, Brussels, 27 February 2008) [unpublished], online:<http://www.sice.oas.org/tpd/cacm_eu/Negotiations/IIround_freegoods_e.pdf>.

²⁰⁷ Ibid.



Court of Justice (“ECJ”) has played a central role in determining the scope and impact of Articles 28 and 29.²⁰⁸

The European case law on the free movement of goods is voluminous. The leading authority on the free movement of goods is *Procureur du Roi v. Dassonville*, which provides a wide definition of the concept of measures having equivalent effect on restriction (“MEQR”) on trade.²⁰⁹ The ECJ in *Procureur du Roi v. Dassonville* stated: “[a]ll trading rules enacted by Member States which are capable of hindering, directly or indirectly, actually or potentially, intra-Community trade are to be considered as measures having an effect equivalent to quantitative restrictions.”²¹⁰ This definition is amplified by *Van de Haar and Kaveka de Meern*, wherein the ECJ states that even a slight hinderance to imports is sufficient to be considered a restriction on trade between member states.²¹¹

For instance, in *Rewe-Zentral v. Bundesmonopolverwaltung für Branntwein* (“*Cassis de Dijon*”), a landmark ECJ judgment, German authorities refused to authorize imports of French liqueur known as *Cassis de Dijon* because it did not comply with a German law requiring liqueur alcohol content to be a minimum of 25%. The ECJ held that obstacles to trade by disparities in national laws were permitted only insofar as the provisions in question were necessary to satisfy mandatory requirements relating to effectiveness of fiscal supervision, protection of public health, fair dealing and consumer protection.²¹² The ECJ measured these obstacles and the interest in free movement of goods between countries against the principle of proportionality.²¹³

The ECJ continued to interpret the concept of MEQR broadly as to follow the classical approach in *Cassis De Dijon*, where the court measured the restriction on the free movement of goods in proportion to the aim pursued by the national law.²¹⁴ Many have criticized this approach as a ‘malleable’ and ‘elastic’ feature in the hands of the ECJ to broaden the scope of the Act.²¹⁵

The effects of the ECJ decisions were felt throughout the EU as national litigation increased in attempts to target and strike down national regulations as contrary to the free movement goods.²¹⁶ Litigants brought cases as means of challenging regulations that had any restriction on commercial freedom.²¹⁷ As a consequence of the elasticity of the MEQR, member states expressed their concerns with the intrusion of these decisions on the domain of national regulatory autonomy and suggested the ECJ clarify and delineate the boundaries.²¹⁸

In 1993, the ECJ responded with their ruling in *Keck and Mithouard* (“*Keck*”), where the ECJ introduced a concept known as the ‘selling arrangement’. These were rules that restricted certain types of selling arrangements that did not “hinder or directly or indirectly, actually or potentially trade between Member states as long as two conditions were fulfilled: (1) they applied to all relevant traders operating within the national territory, and (2) they affected in the same manner in law and in fact, the marketing of domestic products and of those from other [m]ember [s]tates.”²¹⁹

²⁰⁸ Giovanni Orlandini, “The Free Movement of Goods as a Possible ‘Community’ Limitation on Industrial Conflict” (2000), translated by Iain L. Fraser, 6:4 *European LG* 341 at 342.

²⁰⁹ *Supra* note 23 at 468.

²¹⁰ *Ibid.*

²¹¹ *Ibid.*

²¹² *Supra* note 23 at 469.

²¹³ *Ibid* at 470.

²¹⁴ *Ibid* at 470.

²¹⁵ *Supra* note 27 at 343.

²¹⁶ Ilektra Antonaki, “Keck in Capital? Redefining ‘Restrictions’ in the ‘Golden Shares’ Case Law” (2016) 4 *Eramus L Rev* 177 at 185.

²¹⁷ *Ibid* at 178.

²¹⁸ *Ibid.*

²¹⁹ *Supra* note 35 at 179.



Since the decision in *Keck*, the ECJ adopted an over-inclusive market access test that restricted the scope of the selling arrangements.²²⁰ While *Keck* has not explicitly been overruled, the ECJ began a transition into examinations of whether a national law is a hinderance on market access.

In the jurisprudence that followed, the ECJ refined the market access test wherein rules restricting the use of products that hinder the access of foreign products would constitute MEQR.²²¹ Most of the jurisprudence outlining the boundaries, or rather horizons, of what is considered a hinderance to market access is heavily dependent upon whether there is a direct, substantial, or significant effect on the inter-state trade.²²²

This approach to international trade where a hinderance that has a direct, substantial, or significant effect to market access permits for a freer trade area, more competitiveness within the marketplace and less tariffs that equate to prosperousness for the economies in all of the member states. The ECJ has no equivalent within NAFTA nor USMCA. The North American free trade agreements can greatly benefit from the establishment of a singular court to oversee the international trade and barriers as opposed to the current tribunals, the NAFTA Secretariat and judicial appeals in home states that provide a non-cohesive approach to jurisprudence.

Comparative between NAFTA and USMCA

Background

On September 30, 2018, United States, Mexico and Canada concluded more than 13 months of negotiations in reaching a new trilateral agreement to replace NAFTA.²²³ USMCA creates a free trade system and updates the laws on harmonization of regulatory systems, e-commerce and intellectual property.²²⁴ The key differences between NAFTA and USMCA pertain to dispute resolution, automotive rules of origin dealing with regional value content, dairy market access, intellectual property protections, and the sunset clause.

Provisions

United States went into the USMCA negotiations looking to eliminate the dispute resolution mechanism, specifically Chapter 19 (antidumping and countervailing measures) and the elimination of the global safeguard exclusion as the proposed amendments.²²⁵ Chapter 19 specifies a dispute resolution mechanism with proper evidentiary burdens to be satisfied before any measures can be implemented by one member on another. The elimination of the global exclusion clause would allow the United States to freely restrict imports from Canada or Mexico. Despite the attempts of the United States, Chapter 19, a bi-national dispute resolution for antidumping duties (“AD”) and countervailing duties (“CVD”), and Chapter 20, a country-to-country dispute resolutions system, remain within the USMCA.²²⁶

The outcomes of the negotiations, however, led to changes only in Chapter 11, Investor-State Dispute System (“ISDS”) mechanism, to be eliminated between Canada and the United States. The ISDS mechanism allowed private companies to take legal actions against foreign governments believed to be infringing on their commerce rights. The removal of Chapter 11 dispute resolution system proved to be detrimental to United States corporations, as the government of Canada has paid out some \$300 Million to United States corporations while the United States government has never paid damages through this system.²²⁷

²²⁰ *Ibid* at 180.

²²¹ *Ibid*.

²²² *Ibid* at 181.

²²³ Livingston, “From NAFTA to USMCA Free Trade in North America Today & Tomorrow” (2019), online: Livingston Simply Trade <<https://www.livingstonintl.com/nafta/>>.

²²⁴ *Ibid*.

²²⁵ Chad P. Bown, “Trump’s Renegotiation Could Take the ‘Free’ out of NAFTA’s Trade” (19 July 2017), online (blog): Peterson Institute for International Economics <<https://piie.com/blogs/trade-investment-policy-watch/trumps-renegotiation-could-take-free-out-naftas-trade/>>.

²²⁶ *Supra* note 43.

²²⁷ *Ibid*.



The automotive rules of origin and the regional value content required for vehicles increased from the previous 62.5% in NAFTA to 75% in the USMCA. The increase was an attempt to bring back jobs into the United States.²²⁸ Aluminum, steel, and glass in automobiles must be at least 70% original regional value content in order to be considered for free trade between the member states.²²⁹ During the negotiations, the United States proposed that the regional value content be risen to 85%, wherein 50% of the content had to originate solely from the United States. This idea was outright rejected and after months of stalemate there was another reform where the labour wage was risen to \$16 USD per hour for at least 40% of the automobile manufacturing.²³⁰ This was to influence EU companies, specifically the auto manufacturers, to shift factories from Mexico back to the United States.²³¹ If the USMCA is ratified as it currently stands, the EU car manufacturers will have to comply with the higher regional value content by altering their supply chains or would have to pay the MFN tariff according to the WTO rules. This would be an increase of 2.5% of the value of the imported car.²³² The German auto manufacturers feel the pressure of this stricter regional content value and are discussing further investments in the United States to alleviate the limitations. The more barriers that are upheld in trade agreements, the more blocks and hurdles that are put in the way to free trade, will cause companies and manufacturers to move. As we have seen in the past with the move of the auto industry from the United States to Mexico, the manufacturers being challenged in this manner will move East. There is a large discrepancy in the political agendas, the policies enacted by the current administrations, and the actual realities of what is needed on the borders of the member states of NAFTA.

The USMCA quotas increased the number of vehicles manufactured at 2.8 million Canadian and Mexican vehicles whereas NAFTA quotas limited the number to 1.8 million vehicles.²³³ New quotas relating to imports were established within the USMCA, where Canadian auto parts were capped at \$32.4 billion and Mexican auto parts capped at \$108 billion.²³⁴

The United States dairy producers would now have access to an additional 3.6% of the Canadian dairy market from the previous 1%. There were negotiations during the TPP alluded to giving the United States dairy producers roughly 3.25% of the dairy market however, the Trump Administration backed down from this trade agreement. Henceforth, the Trump Administration decided to tack this provision onto the USMCA.²³⁵ The EU is the world's largest exporter of dairy products, as such with the changes in the dairy market access granted to the United States, EU companies will not receive the same benefits in terms of market access but could ultimately benefit from competition in the global dairy market.²³⁶

Intellectual property rights were strengthened through the negotiations in the USMCA, whereby pharmaceutical companies could now have patents for 10 years as opposed to the eight years established within NAFTA. Copyright terms were extended to 70 years from the 50 years after the author's death.²³⁷

The USMCA also includes a sunset clause, which means that every 16 years the parties will have the ability to come back to the negotiation table and renegotiate, change, and add new provisions to the agreement. There is a provision that allows the extension of the 16-year term for renegotiation after six years.²³⁸

The USMCA differs from NAFTA in that the Trump Administration has continuously attempted throughout the negotiations to impose more stringent guidelines and prevent free movement of goods arising

²²⁸ Ibid.

²²⁹ Ibid.

²³⁰ Ibid.

²³¹ Jana Titievskaia & Marian Pietsch, "United States-Mexico-Canada Agreement (USMCA): Potential impact on EU companies" (Address delivered at the European Parliament, Brussels, December 2018), online:

<[http://www.europarl.europa.eu/RegData/etudes/ATAG/2018/630341/EPRS_ATA\(2018\)630341_EN.pdf](http://www.europarl.europa.eu/RegData/etudes/ATAG/2018/630341/EPRS_ATA(2018)630341_EN.pdf)>.

²³² Ibid.

²³³ Supra note 43.

²³⁴ Ibid.

²³⁵ Ibid.

²³⁶ Supra note 50.

²³⁷ Supra note 50.

²³⁸ Ibid.



from Mexico and Canada, all while continuing to uphold that the United States shall have more access to markets. The approach to free trade under the USMCA negotiations has been utterly contrary to the approaches taken by the ECJ in eliminating trade barriers that have a direct or substantial impact on free movement of goods between member states. The ECJ has taken a more liberal approach in balancing free trade with sovereignty, favouring an essential pillar of the EU community; the free movement of goods.

The renegotiation of NAFTA has been diverted from being a cohesive, harmonized approach to free trade. The redrafting of the agreement was misguided from its basic principles of free trade. The redrafting led to effective changes, but the majority of the amendments were ultimately restrictive. Auto industries, manufacturers, and sellers of goods would increasingly find it more difficult to comply with the regional value content provisions and restrictions of labour wages to qualify their goods for free trade.

Albeit, the negotiations may have been concluded and signed by the member states, the new agreement must still be ratified by the United States Congress. It seems unlikely that Congress will ratify the agreement in its current form. There is discussion that the USMCA will have a few more rounds of negotiations as the new presidential election for the United States approaches. The USMCA will be a highly contested issue brought to the foreground in American politics to come.

The renegotiation of the USMCA leaves an open opportunity to re-examine the approaches taken by NAFTA members in achieving free trade without a long list of restrictions. The study of the EU free movement of goods offers that there can be a more cohesive and principled approach to free trade that benefits the masses.

CONCLUSION

In conclusion, there must be a balance between the protection of local industries from harm of foreign competitors, but trade across national borders should not be hindered in a manner that is too restrictive. First, an examination of NAFTA provisions stipulates that there are serious restrictive measures put in place that prevent the true aim of establishing the free trade area. Second, an examination of the provisions in the ECJ's jurisprudence on free movement of goods provides a guiding principle that ought to be followed in North America to bolster trade amongst member states. Third, an exploration into the USMCA shows that not much has changed from NAFTA, its predecessor. The USMCA re-negotiations need to take a less restrictive approach towards freer international trade through diminishing restrictions on imported goods and services. The ECJ's approach on free movement of goods, although not perfect, should to be considered as a guiding principle towards achieving more liberated free trade. Free trade is not just a means to extract tariffs but a utility that can provide opportunities, harmonization of industries, laws, and people between neighbouring countries that help one another prosper. International trade is a tool that ought to promote unity in utility, not politics.

TABLE OF AUTHORITIES

LEGISLATION

1. General Agreement on Tariffs and Trade, Article XXIV (Oct. 30, 1947, Updated in 1994 with an Understanding), (last viewed on April 8, 2019), online: World Trade Organization, Regional Trade Agreements,
2. <https://www.wto.org/english/tratop_e/region_e/regatt_e.htm>.
3. North American Free Trade Agreement Between the Government of Canada, the Government of Mexico and the Government of the United States, 17 December 1992, Can TS 1994 No 2 (entered into force 1 January 1994).

JURISPRUDENCE

4. Bernard Keck and Daniel Mithouard (1993), ECJ (EU Case C-267/91) No. 61991CJ0267.



5. Procureur du Roi v. Dassonville (1974), ECJ (EU Case 8/74) No. 61974CJ0008.
6. Rewe-Zentral v. Bundesmonopolverwaltung für Branntwein (1979), ECJ (EU Case 120/78) No. 61978CC0120 [Cassis De Dijon].
7. Van de Haar and Kaveka de Meern (1983), ECJ (EU Case 177/82) No. 61982CC0177.

SECONDARY SOURCES

8. Canada, Government of Canada, A new Canada-United States-Mexico Agreement – History, (bulletin), (Ottawa: Global Affairs Canada, 2019), online: <<https://www.international.gc.ca/trade-commerce/trade-agreements-accords-commerciaux/agr-acc/cusma-aceum/index.aspx?lang=eng#a4>>.
9. Chad P. Bown, “Trump’s Renegotiation Could Take the ‘Free’ out of NAFTA’s Trade” (19 July 2017), online (blog): Peterson Institute for International Economics <<https://piie.com/blogs/trade-investment-policy-watch/trumps-renegotiation-could-take-free-out-naftas-trade>>.
10. Daniel Kenealy, John Peterson & Richard Corbett, The European Union How does it work?, 5th ed (Oxford: Oxford University Press, 2018).
11. David T. Keeling, “Free movement of goods in EEC Law: Basic Principles and Recent Developments in the case law of the European Communities” (Summer 1992) 26: 2 The Intl Lawyer at 467-483.
12. European Commission - Eurostat, “EU Customs Union – unique in the world”, (last visited April 5, 2019), online: European Commission <https://ec.europa.eu/taxation_customs/facts-figures/eu-customs-union-unique-world_en>.
13. European Union, “EU Customs Union” (Last update: 20 March 2019), online: EU Commission Trade Helpdesk <<http://trade.ec.europa.eu/tradehelp/eu-customs-union>>.
14. Giovanni Orlandini, “The Free Movement of Goods as a Possible ‘Community’ Limitation on Industrial Conflict” (2000), translated by Iain L. Fraser, 6:4 European LG 341.
15. Ilektra Antonaki, “Keck in Capital? Redefining ‘Restrictions’ in the ‘Golden Shares’ Case Law” (2016) 4 Erasmus L Rev 177.
16. Jana Titievskaja & Marian Pietsch, “United States-Mexico-Canada Agreement (USMCA): Potential impact on EU companies” (Address delivered at the European Parliament, Brussels, December 2018), online: <[http://www.europarl.europa.eu/RegData/etudes/ATAG/2018/630341/EPRS_ATA\(2018\)630341_EN.pdf](http://www.europarl.europa.eu/RegData/etudes/ATAG/2018/630341/EPRS_ATA(2018)630341_EN.pdf)>.
17. Katarzyna Janicka, “Free Movement of Goods: Articles 28-30 and Mutual Recognition” (Address delivered at seminar on TBT issues – EU-Central America 2nd round of negotiations, Brussels, 27 February 2008) [unpublished], online: <http://www.sice.oas.org/tpd/cacm_eu/Negotiations/IIround_freegoods_e.pdf>.
18. Livingston, “From NAFTA to USMCA Free Trade in North America Today & Tomorrow” (2019), online: Livingston Simply Trade <<https://www.livingstonintl.com/nafta/>>.
19. NAFTA Secretariat, “Overview of the Dispute Settlement Provisions”, (last visited 8 April 2019), online: NAFTA Secretariat <<https://www.nafta-sec-alena.org/Home/Dispute-Settlement/Overview-of-the-Dispute-Settlement-Provisions#Chapter11>>.
20. Ralph Folsom, Principles of International Trade Law, 2nd ed (Minnesota: West Academic Publishing, 2014).
21. Robert C. Shelburne, “A Utilitarian Welfare Analysis Of Trade Liberalization, United Nations Economic Commission For Europe” (2006) Discussion Paper Series, No 2006.4, online: <https://www.unece.org/fileadmin/DAM/oes/disc_papers/ECE_DP_2006-4.pdf>.
22. <https://www.unece.org/fileadmin/DAM/oes/disc_papers/ECE_DP_2006-4.pdf>.



http://www.turansam.com

TURAN-SAM: TURAN Stratejik Arařtırmalar Merkezi * TURAN-CSR: TURAN Center for Strategic Researches
TURAN-SAM Uluslararası Bilimsel Hakemli Dergisi; p-ISSN: 1308-8041, e-ISSN: 1309-4033; Yıl: 2020; Ay: Eylül; Cilt: 12/NAZ, Sayı: 47
TURAN-CSR International Scientific, Peer-Reviewed & Refereed Journal; p-ISSN: 1308-8041, e-ISSN: 1309-4033; Year: 2020; Month: September; Volume: 12/SUMMER, Issue: 47
DOI: http://dx.doi.org/10.15189/1308-8041

(45)

Md. Nazmul ISLAM²³⁹

TURKEY, ASIA ANEW AND SOUTH ASIA: A COMPARATIVE ASSESSMENT ON BILATERAL RELATIONS and SOFT POWER POLICY WITH BANGLADESH, INDIA, and PAKISTAN
TÜRKİYE, YENİDEN ASYA ve GÜNEY ASYA: BANGLADEŞ, HİNDİSTAN ve PAKİSTAN İLE İKİLİ İLİŞKİLER ve YUMUŞAK GÜÇ POLİTİKASI ÜZERİNE KARŞILAŞTIRMALI BİR DEĞERLENDİRME

ABSTRACT

Historically, South Asian Muslims, such as Bangladeshi, Indian, and Pakistani Muslims, have relations with the Turkish ancient, as it can be traced back to the first century B.C. As it is well known that Turkish people from Central Asia and Altaic regions started migrating in phases from their original homelands towards western and southern directions and settled in various regions.

In the 16th century the Mughal Empire on Indian Sub-Continent ruled during the next few centuries. Extensive relations between the Anatolian region and the Indian Sub-Continent (Sultanate, Mughal, and British periods) have existed since the medieval period through modern times. The interactions and cultural exchanges throughout history, particularly between both people of Ottoman Empire and the South Asian nations, have resulted in substantial influence on different aspects of cooperation. The main objective of this paper is to clarify and to underline various facets of Turkey and the South Asia (India, Pakistan, and Bangladesh) relation since the Ottoman Empire to the Turkey's current Asia Anew (Yeniden Asya) initiative. In this case, this paper shows and identifies the comprehensive analysis of Turkish soft power policy and bilateral relations with India, Pakistan, and Bangladesh from the perspectives of social, cultural, economic, trade, business, political, diplomatic, and commercial aspects.

Keywords: Turkey's Foreign Policy, Asia Anew, Bilateral Relations, Turkey's Soft Power Policy, Bangladesh, India, and Pakistan.

ÖZ

Tarihsel olarak, Bangladeşli, Hintli ve Pakistanlı Müslümanlar olmak üzere Güney Asyalı Müslümanların, MÖ 1. yüzyıldan itibaren Türklerin ataları ile etkileşim halindedir. Bilindiği üzere Orta Asya ve Altay bölgelerinden gelen Türklerin, anavatanlarından batı ve güney yönlerine doğru aşamalar halinde göç etmeye başladıkları ve çeşitli bölgelere yerleştikleri bilinmektedir.

Tüm bu süreçten günümüze kadar Anadolu bölgesi ile Hint Alt Kıtası arasında kapsamlı ilişkiler sürmektedir. Özellikle Osmanlı İmparatorluğu ile Güney Asya milletleri arasındaki etkileşimler ve kültürel alışverişler, önemli işbirlikleri doğurmuştur. Bu makalenin temel amacı, Türkiye'nin mevcut Yeniden Asya girişimiyle, Türkiye ve Güney Asya'nın (Hindistan, Pakistan ve Bangladeş) Osmanlı İmparatorluğu'ndan bu yana olan ilişkilerinin çeşitli yönlerini açıklığa kavuşturmak ve altını çizmektir. Bu örnekte, bu makale Türk yumuşak güç politikasının ve Hindistan, Pakistan ve Bangladeş ile ikili ilişkilerinin sosyal, kültürel, ekonomik, siyasi, diplomatik ve ticari olarak kapsamlı bir analizini göstermekte ve tanımlamaktadır.

Anahtar Kelimeler: Türk Dış Politikası, Yeniden Asya, İkili İlişkiler, Türkiye'nin Yumuşak Güç Politikası, Bangladeş, Hindistan ve Pakistan.

INTRODUCTION

* The earlier version of this paper was presented and proceeded in the 3rd International Social Sciences Congress, 2-3 December 2017 at Istanbul Medeniyet University, In collaboration with the Science Studies Association (ILEM) and the Presidency for Turks Abroad and Related Communities (YTB).

²³⁹ Department of Political Science and Public Administration (English), Faculty of Political Science, Ankara Yıldırım Beyazıt University (AYBU), Ankara, Turkey and Faculty of Law and Economics, Department of International Law, Saarland University, Saarbrücken, Germany. Email- nazmulislamglobal71@gmail.com



Turkish political and foreign policy “strategic importance” (Islam, 2019, Nyadera and Islam, 2020) seemed to be exposed to the world after the end of the Cold War, particularly the west understands the geostrategic importance of Turkey even Turkey’s policy towards the world has risen from grassroots to the upstairs level. Moreover, since the 2002 AK party period; Turkey’s domestic and foreign policy have enormous impacts on each and every corner of the world where especially in terms of the soft power policy, Turkey plays a significant contribution whatever it is from cultural impacts, economic participation, political values, humanitarian aid or historical ties and maintaining old allies (Islam, Bingöl and Nyadera, 2020; Bingöl and Islam, 2016).

In the world, while most of the states such as China, Germany, France, Russia, Brazil and India spend a lot of time and money to manufacture national narratives in a top-down manner, some others, such as the U.S., do it in a bottom-up manner through the agency of non-governmental organizations and civil society (Oguzlu, 2017). Nevertheless, Turkey is doing their soft power policies and practices both in top-down and bottom-up approaches such as Turkey’s government institutions working in a field-level as a tool of top-down approaches through their governmental institutions, for example, “TIKA, AFAD, Yunus Emre Institute (YEE), Diyanet Foundation, Presidency of Religious Affairs, State Hydraulic Works, State Airport Authority, Ministry of Health, The Presidency of Turks Abroad and Related Communities (YTB), Anadolu Agency, TRT World and Turkish Red Crescent activities, policies, practices and strategies to the world as well Turkey’s non-governmental organizational roles through the bottom-up ways like IHH Turkey, Yardimeli, IGMG Hasana Association, Bashir Association, Cansuyu, The Deniz Feneri, and Arakan Platform working activities in different parts of the world” (Islam and Cansu, 2018). However, the political changes in the world since 1989 have also loosened the constraints within where Turkey’s foreign policy orientations to the countries of South Asia have become potentially more significant. The changing relationship between Turkey—uniquely positioned in both the West and the East—and its neighbors in the Middle East have great discussion from soft power policy impacts (Carley, 1994).

Turkey and South Asia, as they came to know each other since the middle of the 10th century. Turks came to the South Asian region for the cause of religious duty to spread Islam in the region. Later on, the continuous and increasing presence of religious preachers and teachers with the establishment of political authority made them influential personalities in society. Especially, since the Ottoman Empire was generally looked upon by the people of this area as the Khilafat of the Muslim Ummah, the importance of Ottomans in general and the Turks in particular enhanced considerably. Almost 700 years of historical relations between the two nations based on both material and spiritual values were interrupted by the advent of the British, which introduced a new form of socio-political dimension. But the two nations did not forget each other. The First World War and the Khilafat Movement in which a large number of Indian and Bengal Muslims took part on behalf of the Turks are the two glowing examples in this context. During these events, Bengal Muslims raised their voice against the British for the protection of Khilafat with various supports to meet the same goal. The smart power of Turkey in the South Asian region, particularly the role of Turkey to the issue of Kashmir to support Pakistan, Turkish’s position in United Nations Security Council, Turkey’s role in Afghanistan as a member of NATO, makes Turkey an important actor for ensuring their role in soft, smart and hard power relations with Bangladesh, India, and Pakistan (Islam, 2017).

1. EXITING DEBATES AND THEORETICAL APPROACH OF TURKISH FOREIGN AND SOFT POWER POLICY

“Over the past 30 years, scholars, researchers, and practitioners of international relations have been indicating an excellent paradigm change in commercial activity” (Nyadera and Islam, 2020; Islam and Cansu, 2020). In order to understand the theoretical background of Turkey’s soft power policy and its impact on South Asia, especially on three specific countries like Bangladesh, India and Pakistan, some theoretical framework which evaluate the Turkey’s realpolitik, constructive soft power policy, practice and strategy such as “soft power policy” where the leading theorist of soft power policy, Joseph S. Nye, Jr. coined that “soft power” is the ‘ability of states to get what they want through the power of attraction and persuasion, rather than the



power of coercion or payment' where he highly recommend that the attraction and persuasion can be cultural, economic, diplomatic, political values, foreign policies and personal relations (Nye, 2004: 1-4). In the description of Soft Power, Nye included that "the United States should focus on five critical areas: Alliances, partnerships, and institutions, Global development, Public diplomacy, Economic integration Technology and innovation" (Nye 2006). In an earlier article, Nye says that "the ability to affect what other countries want tends to be associated with intangible power resources such as culture, ideology, and institutions" (Nye, 1990). He reasserts that "the Soft Power of a country has three primary sources: its culture (in places where it is attractive to others), its political values (when it lives up to them at home and abroad), and its foreign policies (when they are seen as legitimate and having moral authority)" (Nye, 2004). According to this theoretical understanding, it can be argued that Turkish soft power and public diplomacy institutions already get the trustable leadership position in all over the world especially by their enormous humanitarian activities, particularly Turkey's assistance which increased Turkey's soft and positive image to all over the world. Moreover, their political moves against India's decision on the 'Kashmir issue' legitimate their moral authority to the world. Additionally, the Turkish drama series impact on the world mainly on South Asia which shows its credibility and cultural attractions to the other countries.

From the 'constructive theoretical perspective,' which can be employed in the process of identity construction to define the behavior of actors and their policies in the international arena. Their main focus on identity construction is shaped "to transcend what has traditionally been posited as a mutually exclusive dichotomy between ideational and instrumentalist dynamics: the aim is to understand how actor's interest-based strategies are socially formed by longer-term values" (Dipama, Belder and Dal, 2014). Accordingly, Alexander Wendt (1994) argues that the international system is created and recreated in process of interaction, and therefore, it is this inter-subjective rather than material aspect of structures that influence behavior. Social-constructivist approaches assume that a country's foreign policy agenda is not only shaped by material, but also essentially by an immaterial factor such as ideas, role identities, norms, and values. And indeed, the unprecedented Turkish engagement to Somalia could be a good example for this argument. The two countries share a deep historical connection, and historians agreed that South Asian countries were under Ottoman Empire administration. Perhaps that confirms the existence of cultural similarity besides the similarity of Muslim identity and value. Though, it seems the immaterial factors argument resembles much only when there is a different identity, so the actor would favor or would put all of its efforts into their identity friend. If the identities are similar, the material factors are stronger and important than the immaterial factors. Again, it could take an example of the case of Bangladesh, India, and Pakistan, where many Muslim countries need help, and definitely, Turkey is not devoted as it has been to these countries. Wendt states, "interests presuppose identities because an actor cannot know what it wants until it knows who it is" (Wendt 1999: 231), which in turn depends on their social relationships (Jepperson et al. 1996: 59). However, constructivist analyses consider identities a crucial matter because it provides the basis for interests. "Actors do not have a 'portfolio' of interests that they carry around independent of social context; instead, they define their interests in the process of defining situations" (Wendt 1999: 398). But, if the identities of actors are the basis of their interests, then how do they acquire those identities? And the most important, how would they define 'self' and 'other'? In order to explain identity construction, Wendt makes a distinction between the corporate and social identities of states. In this case, "Corporate identity refers to the intrinsic, self-organizing qualities that constitute actor individuality" (Wendt 1994: 385). This sort of identity is produced from four primary interests: (1) physical security, (2) predictability in relationships to the world, (3) recognition as an actor by others, and (4) economic development (Wendt 1994: 385). How each state satisfies these corporate interests "depends on how it defines the self in relation to the other, which is a function of social identities at both domestic and systemic levels of analysis" (Wendt 1994: 385). A social identity or (role identity), on the other hand, is defined as "a set of meanings that an actor attributes itself while taking perception of others, that is, a social object" (Wendt 1994: 385). While actors have one corporate identity, they usually have several social identities. Social identities enable actors to determine who they are in a situation and exist only in relation to others. According to Wendt, interests, and identities of actors emerge only in an interactive process. In short, constructivism regards



international relations as norm-governed and state interests as constructed through a fluid and interactive process of identity formation” which leads to “particular norms coming to be seen as appropriate, that is genuinely embedded in belief systems rather than adhered to for merely instrumental reasons.” (Youngs 2001: 6). And indeed, the Turkish Development Policy towards the South Asian region somehow resembles the constructive perspective, which argues the foreign policy of each state is defined by their identity and the ideas that are constructed through relations with other states. In this sense, Turkey foreign development assistance globally or specifically, mostly goes to the Muslim majority countries and, more important were in the realm of the Ottoman Empire. As seen clearly in the figure the Turkey’s development assistance given in between these years, the Muslim majority countries in the world were granted the highest quota of the development budget, as it can be shown by the TİKA’s report Syria, Somalia, Albania, Afghanistan, and Niger were given the most part of the granted development assistance, in other words, identity plays a very vital role for the distribution of Ankara development assistance. The Turkish Development Assistance targeted different countries and applied in a different sector. For instance, Turkey’s Total Development Assistance (TDA) for 2015 has amounted to a total of 5.105 billion USD. This development assistance, which went to over 150 countries, and basically all those projects were implemented at the request of the recipient countries. In fact, it’s one of the factors that most of the recipient countries are acknowledging the Turkish Assistance Model. It was provided by Turkish NGOs and private establishments, and by over 70 Turkish public bodies under the principles of the authentic Turkish Development Assistance Model (TİKA Report, 2105). In fact, “Turkey provided the largest share of its bilateral development co-operation to Syria, Somalia, Kyrgyzstan, Albania and Afghanistan. The main sectors for Turkey’s bilateral development co-operation were humanitarian aid and refuge support, governance and civil society, education, health and population” (OECD, 2017). As İbrahim Kalin (2011) argued that

“the key factor that defines a Turkey’s soft power capacity is its political system. The most important among those elements which pave the way for a country to achieve a soft power status and make it a centre for attraction is a political system which prioritizes freedoms and liberties, guarantees fundamental rights and freedoms, and which is also just, transparent and democratic. In this regard, one of the main pillars of Turkey’s soft power is its democratic experience. Despite the ups and downs in its history, the strengthening of Turkish democracy and its gaining of legitimacy among the public play a significant role in Turkey’s position as a regional and global actor. For instance, the “Arab Spring” which began with popular uprisings in Tunisia and Egypt in early 2011 highlighted Turkey’s democratic experience in the Middle East. Turkey’s democratization efforts and success in economic development have been an inspiration for the newly emerging social and political movements in the Arab world”.

Kalin (2011) also argues that

“Turkey’s soft power is different from that of other countries in its form and content. Turkey’s soft power potential, which extends from the Balkans and the Middle East to inner parts of Central Asia, emerges from the cultural and historical experience it has inherited. The values Turkey represents, as well as its history and cultural depth, have mobilized regional dynamics and provided opportunities for the creation of new spheres of influence. In the larger Euro-Asian landmass, the common denominator for Turks, Kurds, Bosnians, Albanians, Circassians, Abkhazians, Arabs, Azeris, Kazakhs, Kyrgyzs, Uzbeks, Turkmens and other ethnic groups, as well as Armenian, Greek, Jewish and Assyrian communities is the Ottoman experience they have shared and built together. It is this Ottoman heritage that brings together these diverse groups and enables them to relate to a shared experience in time and place. Today, Turkey represents the pivotal point of this heritage. This is not a new imperial adventure, termed by some as “NeoOttomanism.” Rather, this is a process whereby Turkey’s new geopolitical imagination and the new possibilities in the global political system allow the people of the region to reconcile with their history and geography. Remembering this experience plays an



important role in defining the spheres of soft power in Turkey” (Bilgin, Elis, Beng, Altunışık and Altınay, 2008).²⁴⁰

2. COMMON HISTORICAL RELATIONS

3.1 Advent of Islam in the South Asian Region: Islam reaches in Indian region at the early time of the advent of Islam in the Arabian Peninsula. It is well known that there was a business relationship between Indians and Arabians with contact between Malay and Chinese. As Chittagong was the famous and strategic port in the region for the business, the presence of Arabians was familiar there at that time. In 627, the companions of the Prophet (PBUH) came in the region first (Ahmed, 1999: 20) and involved them in spreading Islam. Later on, the war between Muslims and local leaders indicates the strength and the growing position of the Muslim. On the other side, a good number of Turk (from the Turkic nation. It includes central Asian Turks too) saints, preachers and Alim started coming to this region for the cause of religious duty, spreading Islam by 10-12th centuries. Among them, Shah Muhammad Balkhi, Shah Muhammad Sultan Rumi, Shah Makhdum (Ahmed, 1999: 23-24) are famous. Hazrat Shah Jalal (R.) (1246-1346), a famous preacher from Turkish origin (born in Konya, a famous city of Turkey), also came in this region.

3.2 Khilafat²⁴¹ Movement and the Relations between Turkey and South Asian Region: Although this region was under British rule but it's normally trying to maintain good relations with the Ottoman Empire. Taking part in a medical mission during the Balkan war is a clear example. Ismail Hossain Siraji took part as the representative of Bengal in the Indian medical team headed by Dr. Mukhtar Ahmed Ansari. The team arrived in Istanbul on 9 January 1913 and was known as El vefdel tibbi min bilad-el Hind and organized by the Indian Red Crescent society of Delhi. Siraji played the role of sending news of the Turks to 'Su Provat' and 'Mohammadi'. Returning from Turkey, he wrote a Bengali book 'Turaska Bharaman' or 'Travels in Turkey'. Siraji got excited observing the Muslim civilization of this region and the status of women. He gave a pen picture of his war experiences and depicted the condition of the Muslim army fighting in the Balkan wars (Rahman, 2014: 283). He was entitled to 'Gazi' by the Sultan before his return. During the First World War Indian government pressurized upon the Pan-Islamic leaders and Newspapers that are publishing news on behalf of the Muslim community. 'The Mussalman', a newspaper was forfeited for its editorial, entitled as 'England, Turkey, and Indian Mussalman'. The Government noticed to Maulavi Mujibur Rahman, the editor of 'The Mussalman' with the order of depositing fresh security, and pre-censorship of its editorials. But it continued publishing news in favor of Devlet-i Aliyye (Ottoman Empire). It is evident that the Muslim masses supported Devlet-i Aliyye, but the government servicemen, army men, etc. favored the policy of the British government. The Muslim army of India was more loyal than any group even against the pull of the religion. As Bengal troops were the central concern of British Indian troops, it had to play an essential role in the British force. It was sent in East Africa, Gallipoli, Salonica, Egypt and Palestine. Needless to say, sometimes, the Indian Muslim soldiers refused to fight against Muslims. In 1916, the Indian Muslim soldiers of 15 battalions mutinied in Basra and refused to march against the Turks. Not only that, in 1915, the Muslim soldiers, including the Hindus and Sikhs, who were in Singapore, opposed the British interests and eventually revolted, abiding by the fatwa of Sultan Mehmed V (Qureshi, 1999: 309).

3.3 Rise and Dimensions of Khilafat and Non-cooperation Movement: The defeat of Turkey in the First World War and the division of its territories under the Treaty of Sevres (10 August 1920) among European powers made apprehensions in India over the Khalifa's custodianship of the holy places of Islam. Accordingly, “the Khilafat Movement was launched to protect the Turkish Khalifa and to save his empire

²⁴⁰ For the concept of soft power in international literature and its meaning for Turkey, see the essays by Bilgin, Elis, Beng, Altunışık and Altınay in the special soft power issue of Insight Turkey, Vol. 10, No. 2 (April-June 2008).

²⁴¹ The word 'Khilafat' comes from Khalifah an Arabic word, means one who comes after, a successor. For further information of Khilafat see T.W.Arnold, The Caliphate (Karachi: Oxford University Press, n.d)



from dismemberment by Great Britain and other European powers. The Ali brothers, Muhammad Ali and Shawkat Ali, Maulana Abul Kalam Azad, Dr. MA Ansari, and Hasrat Mohani, commenced the Movement. Khilafat Conferences were organized in several cities in northern India. A Central Khilafat Committee, with provisions for provincial branches, was constituted at Bombay. And Seth Chotani, a wealthy merchant, was selected as its President, and Shawkat Ali as its Secretary. In 1920 the Ali Brothers produced the Khilafat Manifesto. The Central Khilafat Committee started collecting a fund to help the Nationalist Movement in Turkey and to organize the Khilafat Movement at home” (www.indhistory.com).

“Contemporaneously, Mohandas Karamchand Gandhi led his non-violent nationalist movement against the government. Like, the Rowlatt Act of 1919 and the Jalian Wallah Bagh Massacres of April 1919. To get Muslim support in his movement, Gandhi supported the Khilafat cause and became a member of the Central Khilafat Committee and linked Indian National Congress with the both issue of Self-Government and Khilafat demands. And he adopted the non-cooperation plan to attain the twin objectives” (Ahmed, 2014). By mid-1920 the Khilafat leaders had made Hindus and Muslims in a united front against British rule in India. It was also supported by the Muslim theologians of the Jamiyat-al Ulama-i-Hind.

“The first stirring in favor of the Khilafat Movement in Bengal was seen on 30 December 1918 at the 11th Session of the All India Muslim League held in Delhi. AK Fazlul Huq first raised his voice against the attitude of Britain and her allies engaged in dividing and distributing Ottoman territories. When the Paris Peace Conference (1919) confirmed these apprehensions, Bengali Khilafat leaders held a public meeting in Calcutta on 9 February 1919 to gather public support to meet the goal” (www.indhistory.com).

In Bengal, the Khilafat-Non-Cooperation Movement (1918 to 1924) became a mass movement from village to city in which both Muslims and Hindus participated. Maulana Abul Kalam Azad propagated Khilafat ideas in rural Bengal. In the beginning stage, the movement was popularized by many Bengali leaders such as Maulana Akram Khan, Mujibur Rahman Khan and others. Maulana Akram Khan and Maniruzzaman Islambadi toured Bengal and organized Khilafat meetings, particularly in Dhaka and Chittagong. In an article Asahojogita-o-Amader Kartabya (non-cooperation and our obligation), Maniruzzaman Islambadi declared that to protect Khilafat and to acquire Swaraj was the sacred duty of every Indian to support these ideas. The agenda of the movement were followed by the people, mostly by the Muslims. Such as, prayers were offered in at different Masjids, shops were closed in the demanded time, public meetings were held all over the Bengal (Ahmed, 2014), British goods were boycotted at a large scale, a policy of non-cooperation with the government were adopted in many positions, boycotting educational institutions and legislative councils etc. Not only that Bengal representation was everywhere from central to rural. Even the Khilafat committee was formed all over the Bengal. In March 1920 a Khilafat delegation led by Maulana Muhammad Ali went to England to plead for the Khilafat cause. Abul Kasem represented Bengal in this delegation (Qureshi, 1974: 229-230). Numerous Khilafat meetings were held in Dhaka and Chittagong with the largest one in Tangail. It was the first significant anti-British mass movement in which Hindus and Muslims participated with equal conviction. The media, both Muslim and Hindu, played a vital role in popularizing the movement. 'Mohammadi', 'Al-Eslam' and 'The Mussalman' were publications that deserve to be mentioned. The Khilafat Movement prompted a Muslim political consciousness that reverberated throughout Bengal under the leadership of Maulana Azad, Akram Khan, Maniruzzaman Islambadi, Bipin Chandra Pal and others. Visibly shaken by the popularity of the Movement, the Government of Bengal declared the activities of the Khilafat and Congress volunteers illegal on 19 November 1921. Government officers raided Khilafat offices, confiscated documents and papers, banned meetings, and arrested its leaders like, Maulana Azad, CR Das, Akram Khan, Ambika Prasad and others. Though the Khilafat movement ended abruptly provided an opportunity to throw up a new Mofassil based leadership which played a key role in introducing a coherent self-assertive political identity for Bengali. A good number of leaders from different parts of Bengal played an important role. Like, Maulana Abdul Hamid Khan Bhasani originally from Pabna (but later settled in Tangail), Zahiruddin Tarafdar (Mymensingh), Abul Mansur Ahmed (Mymensingh), Abul Kalam Shamsuddin (Mymensingh), Maulana Abdur Rashid Tarkabagish (Pabna), Habibur Rahman Chowdhury (Comilla), Ashrafuddin Ahmed Chowdhury (Comilla) and others from Chittagong, Faridpur, Barisal, Bhola, Pirojpur,



Noakhali, Bogra, Gaibandha, Dinajpur, Burdwan, Rangpur, Khulna, Kushtia, Jessore, etc. However, the movement's objectives suffered a setback because of the Hijrat to Afghanistan in 1920 of about 18,000 Muslim peasants and the idea that India was Dar-ul-Harb came to light. Moreover, the Moplah rebellion in South India in August 1921 and the Chauri-Chaura incident in February 1922 in the United Provinces where a violent mob set fire to a police station caused the killing of twenty-two policemen. "Soon after Gandhi called off the Non-cooperation movement leaving Khilafat leaders with a feeling of betrayal" (www.indhistory.com). And it shocked more by the policies taken by the Turks, the abolition of Sultanate and Khilafat respectively (Bomford, 1925).

3.4 Role of Ulema Deoband and Farangi Mahal: The role of "Ulema Deoband"²⁴² and "Farangi Mahal"²⁴³ at the Time of Balcan War in 1912 as like Collected funds and dispatched medical missions under Doctor Ansari for medical assistance to the Turkish victim of War and to help the Turkish Red-Crescent in looking after the wounded soldiers. In November 1911, Ali Brothers (Muhammad Ali and Shaukat Ali) along with Aligarh students opened a relief fund and started collecting money for the Turkish people. They also founded Anjuman-e-Khuddam-e-Ka'aba (Society for the Servants of Ka'aba) by Abdul Bari in 1913 after defeating in Balkan War where the main objects of this organization were included-

- a) The first to be given to Turkey to maintain the dignity and political independence of the sacred places.
- b) The second to be given to Islamic Schools, Orphanages and missionary societies.
- c) And the third reserved for the future defense of the Kaa'ba

3.5 Role of All India Muslim League and Joint Movement in South Asia: WWI defeated Turkey caused grave concern for Indian Muslims. That's why Indian Muslims to start a joint Movement for protecting Khilafat (Ottoman Empire). As the first effort, to mobilize the support of the Khilafat 'on 20 March 1919, a public, a meeting of 15,000 Indian Muslims was held in Bombay. This meeting set up a local organization named as Majlis-i-Khilafat or Bombay Khilafat committee'. The meeting asked the 'Indian government to make sure that Constantinople (Istanbul) would remain in Turkish hands. On 17 October 1919, the Committee observed the Khilafat Day. On this day, the Muslims all over India suspended their business, kept fast and offered prayers. On 23 November the Khilafat Conference held its first session at Delhi under the chairmanship of A.K.Fazl-ul-Haq where boycott British goods and will non-cooperate with the government was adopted on the advice of Gandhi. Gandhi had displayed his sympathy for the cause of Turkey as early as 1918 because he thought that 'such an opportunity of winning over the Muslims and forging the unity of Indian people to fight the British would not come in a hundred years' (Bomford, 1925). All India Muslim League called for an All India Muslim Conference (AIMC) protested at the

"...separation of Syria, Palestine and Mesopotamia from the Ottoman Empire, as they explained that Khilafat was bound with the temporal power of Turkish Sultan and the division of Ottoman Empires was regarded by the Indian Muslims as an assault upon their religion. They also objected to the internationalization of Constantinople and the partition of Thrace" (Qureshi, 1974). The Muslim League at its Amritsar session in December 1919 included that the Ottoman Sultan as a successor of Prophet (PBUH) and head of Islam. "If

²⁴² The Darul Uloom Deoband is the Darul uloom Islamic school in India where the Deobandi Islamic movement began. It is located at Deoband, a town in Saharanpur district, Uttar Pradesh. The school was founded in 1866 by the ulema (Islamic scholars) from Indian subcontinent (wikipedia.org).

²⁴³ Dar al-'Ulum Farangi Mahal came into existence in 1693. It was founded by Mulla Nizam al-Din Sihalwi (d. 1748) and was a direct descendent of the Farangi Mahal family of Lucknow. He was responsible for evolving the syllabus of that educational institution and as a result, the curriculum of studies was named after him, i.e. Dars Nizami (Desai, Ziyaud-din A. Centres of Islamic Learning in India. Simla. Government Press. 1978. p. 27). This curriculum came to be implemented in practically every Muslim religious institutions in the Indo-Pak Subcontinent and in other parts of the world, including South Africa. Dar al-'Ulum Farangi Mahal was noted for the training of qadis (judges), muftis (those competent to issue legal opinions) and other legal officials that were, from time to time, required in Muslim courts. Thus Dar al-'Ulum Farangi Mahal succeeded in filling the void in Islamic scholarship which existed after the displacement of religious centres in Delhi (ibid, p. 14).



Great Britain becomes a party in reducing HIM the Sultan of Turkey as the Khalifa of the Muslim world to the status of a pretty sovereign, the reaction in India will be colossal and abiding”- (Muhammad Ali Jinnahin 4 September 1919)

3.6 Humanitarian Role of South Asian Muslims: The Khilafat Committee send Khilafat delegation team to England, France and Italy in January, February and March 1920 to preserve the pre-war territorial status and to gather support for Turkey. On 28 May 1920 the delegation sent an appeal to the Sultan of Turkey not to accept the peace terms divided Arab region then there was Hijrat Movement in April 1920 to break out the British rule from India to Afghanistan even when Ottoman Empire had fallen and the rise of Mustafa Kemal, the Khilafat Movement from India gave Mustafa Kemal a title of Saif-al-Islam (the Sward of Islam) just for showing their love to Ottomans. However, abolishing Khilafat System on 1 March 1924 and shocking news for Indian Muslims and divided between Indian Muslims reaction towards Turks



“Khilafat Movement Receipt”

Source: Symes (2014)



“Khilafat Movement Receipt”²⁴⁴

²⁴⁴ See Symes (2014) ...“Although the images depicted here have an appearance of a banknote, they are the front and back of a one-rupee receipt issued in 1920 by the Khilafat Committee in Calcutta. Because it is not always understood this is a receipt for a



Source: Symes (2014)

3.7 The Abolition of Khilafat and Conclusion of the Movement: The Khilafat leaders received a final and deadly blow from the Turks themselves when Turkish nationalist leader Mustafa Kemal abolished the Sultanate in November 1922 and transformed Turkey into a Republic in October 1923 with the abolition of the Khilafat in March 1924. By 1924 the Khilafat Movement had become devoid of any consequence and significance and met its end. After the abolition of Khilafat, the Indian Muslim reacted in two ways, first, generally they were shocked heavily as they were leading movement in favor of Turks. They simultaneously expressed their anger. A good number of Bengali Muslim leaders condemned Mustafa Kamal for his activities and regarded him as disbeliever and non-Muslim. AK Fazlul Huq criticized him tremendously as irresponsible, an enemy of Islam, atheist, etc. (Faruq, 2007: 41). Secondly, there was a relation between the two regions' leaders, Mustafa Kamal and Indians. Mustafa Kamal informed them of the reality and the demand of time is the formation of the Turkish Republic rather than continuity of Khilafat system (Arnold, 1924). Not only that, but Khalifa was also under the influence of the British until the victory of the Turkish Independence War. And after the abolition of the Sultanate in November 1922, Khalifa became powerless like a pope of Christianity, it was unexpected. At that time there was the only option, what was introduced by Mustafa Kamal, the Turkish Republic, was a brave and inspiring decision for the Muslims of a different part of the world (Minault, 1982: 23).

3.8 Roots of Turkey's Influence on Society and Culture of India, Pakistan and Bangladesh:

During the 1st phase of the 20th-century Indian region was under the British colony, and it was demanding self-government rights from the British Government of India. On the other side, Devlet-i Aliyye (Ottoman Empire) was in great chaos and problems, both from internal and foreign sides, with the defeat in the First World War. The state faced new dimensions in the socio-political arena when it was transformed from a Khilafat to a Republic with major social reforms. In the Independence war, the Muslims of India, in general, mainly Bengali Muslims, collected funds and sent it to their Turk Muslim brothers. A picture of the influences of Turks is discussed below.

3.8.1. Cultural Impacts: Devlet-i Aliyye became the central concern for the South Asian Muslims for centuries. When Turkish Islamic tradition demolished by the reforms of Mustafa Kamal, Muslims all over the world, mainly Indian Muslims were disappointed as they followed Turkish people as their model, however, Turkish nation was regarded as a "God-gifted nation" for their victory against British and French allied forces (Faruq, 2007).

3.8.2. Ideological Influence: The Turkish Republic was the first republic in Islamic history. The fall of Istanbul and Izmir made the Muslim world disillusioned. When the Ottoman Military under the leadership of Mustafa Kamal reclaimed the cities, the Muslim world, mostly Indian Muslims as they were under the British, inspired more to raise their voice against the colonial power and started taking policies to get their rights and freedom from British colonialism in collective ways such as collective movement and protest, looting arms and offices, attacking on British soldiers, etc.

3.8.3. Influence on Society and Literature: As Muslims of the South Asian region were under the oppression of the British, they expected a leader for themselves like Mustafa Kamal, who can protect them from the British colonial rule. In doing so, Muslims in South Asia liked to name their child as like Mostafa

donation, examples of the receipt are occasionally found in bank note dealers' stock, as they can be mistaken as a local currency issue. They are particularly confusing to collectors as the text on the notes appears to be Arabic and the image of the Ka'aba within the Holy Mosque in Mecca suggest the receipts originate from the Arab world. In fact, the text on the notes is written in English, Arabic and Urdu, and the receipts are entirely of Indian origin"



Kamal. ‘Turk Cap’ or ‘Fez Cap’ was being regarded as the sign of the elite symbols, however, as it was banned in Turkey, Muslims in South Asia stopped to use it, in there, a new version, ‘Kamali cap’, which was introduced newly in Turkey was introduced an elite symbol to the Muslims of South Asia. In addition, in 1981, two avenues of Banani in the capital city of Bangladesh and another avenue of Chittagong was named as the ‘Kamal Atatürk Avenue’. In literature, especially within the ’20-’30s of the 20th century, South Asian literatures took the inspiration from the Turkish Cultural revolution. Kamal, with other Turkish heroes, became the subjects of almost all writings in South Asia. Abdul Kadir (b. 1906) wrote a poem describing Mustafa Kamal as a hope of a defeated nation and an inspiration to lighten Islam again etc. (Hoque, 2013). Dilip Das Gupta, a Hindu poet, wrote mentioning, Kamal, “you are not the pride of the Muslim only but for the whole world”. Poet Muksed Ali and other a good number of other poets wrote poems on Turkish and their heroes. Kazi Nazrul Islam, a national poet of Bangladesh, wrote ‘Kamal Pasha’ poem to dedicated to the Gazi Mustafa Kamal, some sentences in Turkish alike-

“Brother Kemal, the desperate son of a frenzied mother
Has gone furious; so, the devils' dens are full of hue and cry
Looking for self-protection everywhere;
Kemal, what a wonder you've worked!
Ho Ho Kemal, what a wonder you've worked!”

(Ey kahırlı ananın yiğit oğlu
Kemal kardeş!
Kararlıydı, kararlı ve kızgın
Düşman siperlerinde bir telaş bir bozgun
Canını kurtarmak beyhude oyun
Harikalar yarattın sen kemal, harikalar
harikalar yarattın sen kemal kardeş, harikalar

Hurra hey! Hurra ho!) (Davaz, 2000: 79)

This poem was written in October 1921 when Nazrul was the young age of 22 only. Principal Ibrahim Khan (1894-1978) praised the Turks writing drama naming ‘Kamal Pasha’, and ‘Anowar Pasha.’ Poet Ismail Hossen Siraji wrote on ‘Khilafat’, Turkey Tour, Divine Mustafa Kamal Pasha, as what shows the roots of Turkish influences in the South Asia.

3.8.4. Influence upon Education: Different educational institutions were started establishing by the name of Kamal. In 1939, a high school was established named ‘Atatürk High School’ in Feni, Bangladesh. As the founder of the school, Mizanur Rahman said

‘...the students of the school ...let them draw inspiration from the life-story of the great man after whom the School is named. Let me, hope as ‘Atatürk High School’ will succeed in producing as ‘Ataturks’ in miniature for the land we live in’ (Rahman M., 1989)

A junior Madrasah named ‘Atatürk Junior Madrasah’ was established at Zamalpur of Mymensingh District.



3. TURKISH COMMON AREAS OF COOPERATION AND SOFT POWER POLICY WITH INDIA, PAKISTAN AND BANGLADESH

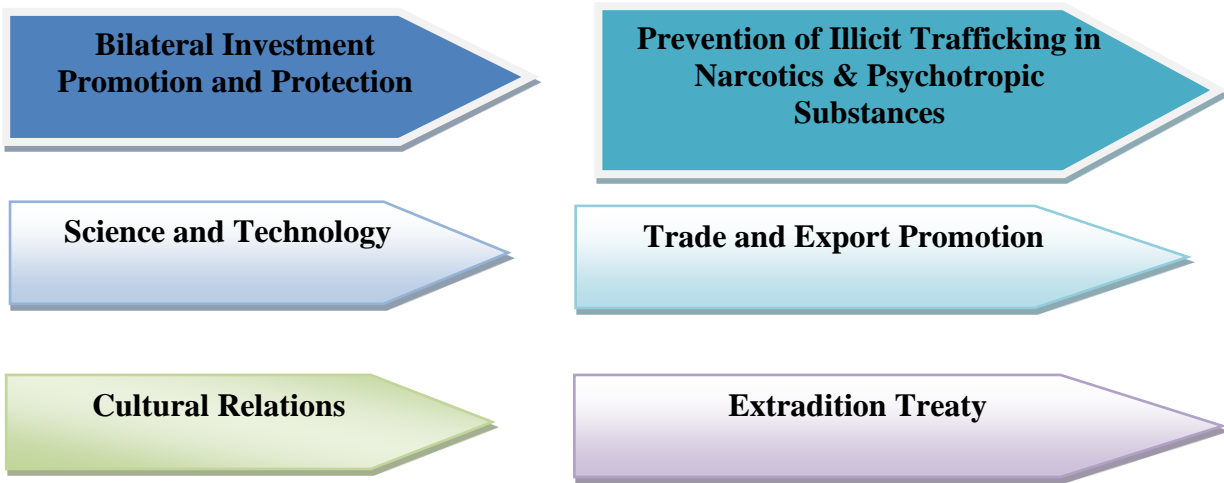

Figure 1: Common Areas for Turkish Bilateral Relations with India, Pakistan and Bangladesh

5. SOFT POWER POLICY AND TURKEY-INDIA BILATERAL RELATIONS

5.1 Turkish-India Recent Issue of Joint Collaboration: From a regional perspective, Turkey had not evolved an active South Asian policy as long as it remained a West-centric country until a centrist Prime Minister from the Motherland Party Turgut Ozal Turkey undertook an active foreign policy. As he professed his conviction that Turkey “should leave its former passive and hesitant policies and engage in an active foreign policy”, he became the first Prime Minister to visit India in 1986. As Ozal himself was a centrist and had run as a candidate from an Islamic party, his policies were widely respected by a large constituency of the Turkish society including the seculars, Islamists, and nationalists. In exploring an active foreign policy and looking towards Asia, Turkey faced a major dilemma of choosing between India and Pakistan; both had fought two wars on their dispute over Kashmir (Anas, 2017: 2). The following figure will show the recent issues of India-Turkey for collaboration.

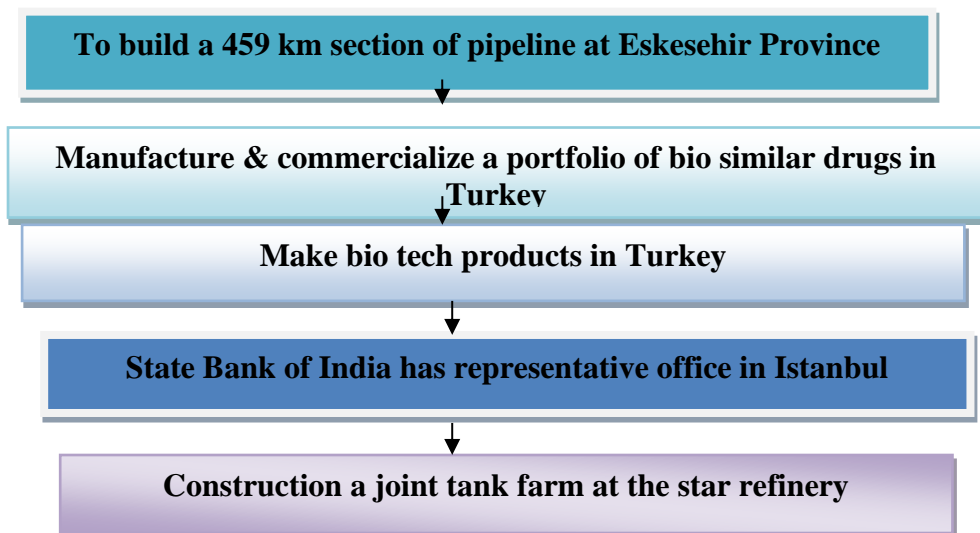

Figure 2: Turkey and India Joint Collaborations



Additionally, there are three issues which have been dominating the public discourse of India-Turkey relations: Turkey’s growing vocal support to Pakistan on Kashmir issue, Turkey’s position on India’s membership at NSG as well as in the United Nations Security Council and third, Turkey’s role in India’s immediate and extended neighborhood, which includes Afghanistan and West Asia (Anas, 2017: 3).

5.2 Turkey-India Bilateral Trade Relations: The total trade volume between India and Turkey had steadily declined from 7 billion in 2014 to 6 billion in 2015 and 2016. The above-mentioned corrective measures, normalization with Russia and Israel, the peace process in Syria, taken by the Turkish government will likely help India-Turkey trade. To bring back trade relations and to bridge the deficit gap, Turkey is actively seeking Free Trade Agreement and now a Comprehensive Economic Partnership to achieve the target of 15 billion bilateral trade and bridge the trade deficit (Anas, 2017: 4).

Year	Export (Million)	Import (Billion)	Volume	Balance
2007	348.229	2.299.732	2.647.961	- 1.951.50
2011	756.082	6.498.651	7.254.733	- 5.742.57
2014	586.589	6.898.575	7.485.164	- 6.311.98
2015	650,424	5.613,217	6.263,641	- 4.962.79
2016 (September)	613.94	2287.29	2901.23	
Gold, metalliferous ores and metal scrap, crude fertilizers and crude minerals, non-ferrous metals, power-generating machinery and equipment		Petroleum, petroleum products and related materials, textile yarn and related products, plastics in primary forms), organic chemicals, road vehicles		

Source: Foreign Ministry, Republic of Turkey and bilateral-trade-report/turkey

Table 1: Turkey-India Bilateral Trade

5.3 Common Perspective: For broader regional cooperation which includes security and stability of the Persian Gulf, North Africa, Afghanistan where the two countries are ambitious to expand their trade ties, they need to explore the ways to cooperate regional security even in recent years, both sides have exchanged crucial intelligence on counterterrorism particularly about the ISIS in Syria and Iraq and worldwide. Literally, in 2008, President Recep Tayyip Erdoğan, then Prime Minister, had agreed to enhance cooperation between the two defence forces and President Pranab Mukharjee and President Abdullah Gul also "agreed to enhance cooperation between two defence forces through military-to-military contacts and training exchanges" according to an interview President Mukharjee gave to the Turkish news agency Cihan during his visit in October 2013. Turkey no longer wants to remain dependent on NATO for its security and is looking to diversify its security arrangements by engaging more with China, Russia, and Pakistan. Turkey’s total military export has increased from 70 million USD in 1999 to one billion in 2014 aiming for a defence export worth \$25 billion by 2023. Turkey’s defence companies are going global to produce small weapons and military equipment. If this is the upcoming template of Turkey’s South Asia vision, India and Turkey need to intensify their over-all interaction and maximize mutual interests. Although Indians are closely observing Turkey’s deepening military ties with Pakistan and China with whom Turkey had once attempted to purchase a long-range missile defence system from China Precision Machinery Import and Export Corporation in 2013, then vetoed by Turkey’s NATO allies (Anas, 2017). India is already among the biggest economies of the world, having integrated into the global economy and its relations with Turkey are important for India’s trade expansion globally reaching Central Asia, Europe, and West Asian countries. Both countries have started heavily investing in research and development, their cooperation in related areas of research and development will be beneficial for both sides and in some cases, India’s emerging research workforce may help Turkey’s research industry. Both India and Turkey have seen growth in their economy mostly in the service sector and



both are committed to becoming self-dependent in critical areas of technology, defence, and science. Most importantly, Turkey is very keen to attract Indian visitors to Turkey. In 2015, there were 130,000 Indian tourists to Turkey and Turkish tourism expects more arrivals. To this end, Turkish airlines and Air India have already signed a Free Sale Codeshare Agreement which allows both the airlines to market each other’s flights by their code and flight numbers on a free sale basis.

6. SOFT POWER POLICY and TURKEY-PAKISTAN BILATERAL RELATIONS

The 15th meeting of the Joint Economic Commission (JEC) between Turkey and Pakistan was held between October 15-16, 2014 in Ankara to hold a good tie between Turkey and Pakistan for increasing the bilateral relations. In Pakistan, more than 100 firms are operating by Turkish companies. Turkish investments are mainly focused on energy, finance, infrastructure projects and contracting sectors. Construction is the leading sector for Turkish investors in Pakistan. Since the early 1990’s the total amount of projects completed or undertaken by Turkish contractors (45 projects) exceeds 2.7 billion (Turkish Ministry Foreign Affairs, 2017). Additionally, in Turkey, there are also more than 100 Pakistani firms operating by Pakistani companies. They are mainly focused on electronics, telecommunications, machines, trade and banking.

6.1 Turkey-Pakistan Economic and Trade Relations: Turkey and Pakistan both have very relations on the level of business purposes. The main export items of Turkey to Pakistan as like communication tools, cameras, radars, machines, various goods. On the other hand, the main import items of Turkey from Pakistan as like textile fiber, plastic, cotton, polyester, and clothing. The following table 2 shows the present economy of Pakistan in 2016.

GDP (billion \$)	269	Inflation Rate (%)	8.6
Real GDP Growth Rate	4.5	Unemployment Rate (%)	6
Population (million)	185.1	Exports (billion \$)	23
Population Growth Rate (%)	...	Imports (billion \$)	43
GDP Per Capita (USD)	1513	Turkish Firms in the Country	100~

Source: Turkish Embassy in Islamabad, Ministry of Economy, EIU, World Bank

Table 2: Economy of Pakistan (2016)

6.2 Bilateral Economic and Commercial Relations

	2010	2011	2012	2013	2014	2015	2016
Export	248	214	276	286	259	289.1	347
Import	750	873	555	436	436	310.5	263
Volume	998	1.087	831	722	695	599.6	610
Balance	-502	-659	-279	-150	-177	-21.4	84

Source: Turkish Statistical Institute (TUIK)

Table 3: Bilateral Trade (million USD) between Turkey and Pakistan

6.3 Pakistani Tourists in Turkey: Although the number of Pakistani tourists visiting Turkey has increased during the past few years, the number is still below the desirable level. In 2014, 29.352, in 2015 59.700 Pakistani citizens visited Turkey (Turkish Ministry of Foreign Affairs, 2017).



6.4 Turkish Development Assistance to Pakistan: Turkey has been providing development aid to Pakistan since 2004. The total amount of “Official Development Aid” allocated to Pakistan between 2004-2013 reached to 724.48 million USD. Turkish Cooperation and Coordination Agency has been operative in Pakistan since 2010 in order to administer civilian development aid. Turkey and Pakistan are working to conclude a Free Trade Agreement between two countries (MFA, Turkey, 2017).

6.5 Political and Diplomatic Relations: Fraternal ties, as one of the prominent players for the security and stability of the region of South Asia particularly, have high-level strategic cooperation. The High-Level cooperation council signed 51 agreements and documents. Turkey and Pakistan are supporting each other in all international platforms. Most recently, Pakistan's role to combat FETO's governed school in Pakistan on a recent failed coup attempt by FETO's was very much appreciated by the Turkish government.

6.6 Preferential Trade Agreement and the Free Trade Agreement (FTA): Turkey and Pakistan are working to conclude the process of the Free Trade Agreement (FTA). The last FTA negotiations were held in Islamabad on 29-31 August 2016. Turkey is a special trading partner for Pakistan.

- The strong political will that facilitates the strengthening of economic cooperation
- Pakistan has been enjoying a strong trade surplus which can be expanded
- Strong export similarities and intra industry trade providing opportunities for firm synergies. Scope for technology transfers and moving up the value chain
- Turkey may be exploited as a gateway to expand further in the European market and Central Asian Republics

Additionally, it is an opportunity Pakistan should pursue more rigorously where they can expect direct gains given the trade surplus. Pakistan expected indirect gains given the opportunity for firm synergies where they can give the present trade structures and volumes. More importantly, it should be remembered Pakistan needs Turkey more than Turkey needs Pakistan. The need of the hour thus is to leverage this trade agreement in such a way that Pakistan can maximize its potential in its best interest.

6.7 Pakistan-Turkey Defense Cooperation is a Smart Policy of Turkey: As part of the efforts to transform existing collaboration in the field of defence industry into a strategic partnership, Pakistan and Turkey concluded three important documents. These documents were signed in the presence of Minister for Defence Production of Pakistan Rana Tanveer Hussain and Minister for National Defence of Turkey, Fikri Isik on the sidelines of the 13th International Defence Industry Fair (IDEF) 2017, being held in Istanbul from May 9-12. Firstly, the two sides signed the contract for the sale of Pakistan's 52 Super Mushshak trainer aircraft. Pakistan Aeronautical Complex (PAC) would supply these aircraft to the Turkish Air Force. The contract was signed by Chairman PAC Air Marshal Arshad Malik and Turkish Under-Secretary SSM Prof. Dr. Ismail Demir. It may be recalled that Letter of Intent (LoI) with Turkey for the sale of this aircraft was signed on November 22 during the International Defence Exhibition and Seminar (IDEAS) held in Karachi from Nov 22-25, 2016 in the presence of Prime Minister Nawaz Sharif. Secondly, the two countries signed a Letter of Intent (LoI) on the four MILGEM Ada class corvettes project. The LoI was signed on the Pakistan side by Secretary, Defence Production, Lt. Gen. Muhammad Owais; Under-Secretary SSM Prof. Dr. Ismail Demir signed on behalf of Turkey. The third document was signed between Pakistan Aeronautical Complex (PAC) and Turkish Aerospace Industries (TAI) for collaboration in the aviation field. These agreements would further intensify bilateral defence industry collaboration which was growing and could be further expanded through concerted efforts (The Nation Newspaper, 2017).

7. SOFT POWER POLICY and TURKEY-BANGLADESH BILATERAL RELATIONS'

7.1 Political and Diplomatic Relations as a Tool of Soft Power Policy: Relations between Turkish and Bengali nations have strong historical and cultural roots dating back before the foundation of the People's Republic of Bangladesh. The Muslims of South Asia including the Bengalis had supported the Turkish War



of Independence. The respect and admiration for Atatürk is reflected in the epic poem “Kamal Pasha”, written by Kazi Nazrul Islam, National Poet of Bangladesh, in 1921. This poem has been on the curriculum in Bangladesh schools. Besides, one major avenue in Dhaka and another one in Chittagong have been named “Kemal Atatürk Avenue”. Furthermore, a high school in Dagan Bhuiyan, in Feni and a Turkish language center in Dhaka Cantonment were named as “Atatürk Model High School” and “Mustafa Kemal Turkish Language Center”. In the same vein, the support of the Bengal people during the Turkish War of Independence is still remembered with gratitude by the Turkish people. Finally, the second busiest airport in Bangladesh, formerly known as “Sylhet Airport” was renamed as Shahjalal International Airport to honor Hazrat Shah Jalal, one of the students of Mevlana Jalaluddin Rumi from Konya. Turkey recognized Bangladesh on 22 February 1974 on the occasion of the Organisation of Islamic Cooperation (OIC) (formerly Organization of the Islamic Conference) Summit which was held in Lahore. The Turkish Embassy in Dhakka was opened in 1976 and the Embassy of Bangladesh in Ankara in 1981. Relations between Turkey and Bangladesh intensified and the perception about Turkey in Bangladesh has been further consolidated with the last official visits of President Abdullah Gül and Prime Minister Recep Tayyip Erdoğan to Bangladesh on 12-13 February 2010 and 13-14 November 2010 respectively. The last official visit at the Presidential level from Bangladesh to Turkey was paid by the late President Zillur Rahman on 7-10 November 2009, upon the invitation by President Abdullah Gül to participate in the Special Summit of the Standing Committee for Economic and Commercial Cooperation of the Organization of the Islamic Cooperation (COMCEC) in Istanbul on the occasion of COMCEC’s 25th Anniversary. Sheikh Hasina, Prime Minister of Bangladesh, accompanied by the then Minister of Foreign Affairs, Dipu Moni paid a visit to Turkey to participate in the Fourth United Nations Conference on the Least Developed Countries which took place in İstanbul on 9-13 May 2011. Prime Minister Hasina also paid an official visit to Turkey on 10-13 April 2012 upon the invitation of Prime Minister and current President Erdoğan to increase the bilateral relations between Turkey and Bangladesh.

7.2 Turkish-Bangladesh Economic and Trade Relations:

GNDP (billion \$)	174
GNDP Growth Rate (%)	6,1
Population(million)	159.1
GNDP Per Capita (\$)	1161.8
Inflation Rate (%)	6.41
Unemployment rate (%)	4,7
Exports(fob-billion \$)	31,21
Imports(fob-billion \$)	37,42

Source: Turkish Embassy in Dhakka, EIU, World factbook

Table 4: Main Economic Indicators of Bangladesh

The primary commodities exported to Bangladesh from Turkey are Iron and steel construction material, cotton, milk and milk products, machines and their components, textile machinery, generators. On the other hand, the primary commodities imported from Bangladesh to Turkey are Jute yarns & twine, Jute manufacturers knitwear, woven garments, leather, and ceramics. The following figure shows the development of Turkish and Bangladesh trade relations.

	2009	2010	2011	2012	2013	2014	2015	2016
Exports from Turkey	135	170	132	214	195	196	180	264
Imports from Banhladesh	524	845	896	766	1.004	767	934	881
Trade Volume	659	1.015	1.028	980	1.199	963	1.114	1145
Trade Balance	-389	-675	-764	-522	-809	-571	-754	-623

Source: MFA, Turkey (2017)

Table 5: Figures of export, import, trade volume (million \$)



7.3 Soft Power Policy and Bilateral Cooperation Mechanisms: The last Joint Economic Commission Meeting (JEC) meeting between the two countries (4th period) was held in Dhaka on 11-12 November 2012 to increase the bilateral relations between the two countries. On the other hand, the Business Council, which was established in 2011, is working for business oriented issues. Additionally, there are some agreements on the agenda to maintain the bilateral trade relations between two countries, such as the signing of the Free Trade Agreement (FTA) between Bangladesh and Turkey is on the agenda. According to the information provided by the Central Bank of Bangladesh, net foreign direct investment (FDI) inflows to Turkey in Bangladesh in the fiscal year 2015-2016 realized as 1.41 million USD, and as of June 2016, the total FDI stock in Bangladesh has been 11.9 million USD. According to the data of the Central Bank of the Republic of Turkey, the FDI in Bangladesh is seen as zero (0). So, for ensuring good and significant trade and business relations, FDI is a vital tool where Bangladeshi authorities can ensure this to boost their business in the country of Turkey.

7.4 Development Assistance: Development assistance made by Turkey to Bangladesh between 2004-2014 is around 13 million USD. The significant part of the aid is in the area of education, health, and vocational training. TIKA Program Coordination Office has been operating in Bangladesh since 2014.

8. TURKEY'S ROLE IN SOUTH ASIA AS A MATTER OF SMART POWER POLICY FROM COMPARATIVE ASSESSMENTS

There are some areas where scholars are argued to discuss the Turkey soft power, smart power, hard power and bilateral relations with this region, particularly the three countries like Bangladesh, India and Pakistan on the following aspects.

8.1 Areas of Divergence

- Turkish Role over Arakan and Rohingya Refugees
- Turkish Role over Kashmir (Islam, 2016; Islam, 2019a and Islam, 2019b)
- Turkish Matrix Relations with Afghanistan, NATO, Central Asia, Russia, India and Pakistan
- Turkey Need Nuclear Assistance from Pakistan
- Democracy, Secularism, and Khilafat or Ummah Thought

8.1.1 Turkish Role over Arakan and Rohingya Issue: “The emerging humanitarian crisis that has been rocking Myanmar - where an estimated 600,000 Rohingya have been forced out of the country – has prompted broad international condemnation. But so far, it has translated into little concrete action” (UNHCR Report, 2017). United Nations (UN) human rights chief Zeid Raad Al Hussein has called the Rohingya’s plight a “textbook example of ethnic cleansing” following a similar statement from UN Secretary-General António Guterres. While Western countries have been slow and hesitant to respond, leaders of Muslim-majority countries – particularly Malaysia, Indonesia, Bangladesh and Pakistan – have sought to place as much international pressure as possible on the Myanmar government.

“The strongest and most vocal response of all has come from Turkey. Indeed the Turkish president, Recep Tayyip Erdoğan, appears to have appointed himself as the international voice of the Rohingya Muslims” (<http://theconversation.com>, 2017).

8.1.1.1 Turkey’s Aid Response as a Tool of Soft Power Policy: According to a Turkish government statement, “Erdoğan is the first one that managed to get permission for humanitarian aid to enter Myanmar. The Burmese government had, at the peak of the violence, blocked all UN aid towards the Rohingyas” (<http://theconversation.com>, 2017). And so, on September 7, Turkey’s foreign aid agency, TIKA, became the first foreign outfit to deliver an initial shipment of 1000 tons of basic foodstuffs and medicine to the conflict zone in Rakhine state, where the majority of Rohingyas live. Turkey simultaneously announced plans to



distribute humanitarian aid to the Rohingya camps in Bangladesh. The move was widely publicized as Emine Erdoğan, the Turkish president's wife, visited the camps at the same time.

8.1.1.2 Rohingya Issue as a Turkey's Soft Heart Humanitarian Policy: "Turkey has the world's largest refugee population since 2011" (Nyadera and Islam, 2020). Accordingly, they are pro-active towards refugee in any corner of the world. During a meeting in Astana, Kazakhstan, Erdoğan as the current chief of the Organisation of the Islamic Conference (OIC), formally condemned Myanmar's attitude towards Rohingyas, taking the lead on the topic on behalf of the organisation. He had previously called the ongoing violence genocide. Since the crisis broke on August 25, the Turkish president has taken several actions to gather Muslim leaders across the world to put pressure on the Myanmar government. On August 31, he spoke with the leaders of Mauritania, Pakistan, Iran and Qatar, urging them to join forces to find a way to stop the violence against the Rohingyas. Alongside Erdoğan, other Turkish politicians have addressed the issue. Remarks by Mevlüt Çavuşođlu, the foreign minister, garnered global attention. Mehmet Şimşek, deputy prime minister, even tweeted unrelated images to raise the point, creating a bit of an embarrassment, which proves that Turkey has a solid background to prove them as a humanitarian country in the world.

8.1.2 Turkish Role over Kashmir Issue: Kashmir is the issue where at least the perceptions of Turkey have started to diverge from those of Pakistan. Turkey has traditionally supported Pakistan's official standpoint on Kashmir, which says that a free and fair plebiscite in Kashmir under the supervision of the UN should take place, as was specified in the UN Security Council resolutions on Kashmir. Ankara still supports the UN option for a Kashmir settlement. Still, over the last few years, it has started to stress the importance of India-Pakistan bilateral talks in settling the issue. The difference of perception between the leaders of Pakistan and Turkey over Kashmir became clearer during Prime Minister Bülent Ecevit's visit to India in March-April 2000. During the visit, Ecevit shared Indian concerns on the issue of "international terrorism" by pointing out that Turkey had itself been faced with this menace for a long time. Ecevit was sharply criticized in the Pakistani media for making these remarks. The only 'terrorism' that India faces is allegedly in the form of the Mujahideen crossing the LOC and taking part in the Kashmiri uprising against Indian forces. Pakistan officially maintains that it provides only "moral and diplomatic support to Kashmiri freedom fighters" and that the government of Pakistan does not control Mujahideen organizations based in Pakistan and operating in the "Indian-held Kashmir" (Shiekh & Yusufzai, 2000). Although in the recent visit of President of Turkey Recep Tayyip Erdogan to India was very much crucial for his called for a "multilateral dialogue" with Turkey's involvement to resolve the Kashmir issue where he offered to get involved in settling the issue such as he said-

"We should not allow more casualties to occur, and by strengthening multilateral dialogue, we can be involved, and through multilateral dialogue, I think we have to seek out ways to settle this question once and for all, which will benefit both countries," (Hindustan Times, 2017).

8.2 Areas of Convergence

- Strategic Relations towards Trade, Business, and Commercial
- More Private Investment and Development Aid
- Exchanging Scientific Knowledge and Information Technology
- Cultural Exchange such as Indian Film role vs. Turkish Serials (Ertugrul, Muhtesam

Yuz Yil vs. Bollywood films industry in Turkey such as 3-idiots, My Name is Khan)

CONCLUSION

"In every context, more cooperation rather than less is the best way to arrive at an unparalleled solution" (Islam, 2020). Turkey possesses essential resources and values unique to itself where Turkey's own international relations and priorities are based on its short, mid and long-term primary and secondary interests, and it will define soft power policy arena and strategies to its foreign policy vision. According to Ibrahim Kalin (2010), "the concept of soft power depends upon the "carrot and stick" dialectic of American power.



However, it is not always possible or even desirable to use the carrot-stick dialectic in the geopolitical environment of a country like Turkey. Instead, a new geopolitical imagination and a notion of shared memory, conscience, and cultural depth shape soft-power relations. Turkey's achievement of an adequate soft power status depends on its ability to mobilize these dynamics. As a result of the changes it has been going through, Turkey today has a 'new story' and a 'new narrative'.

The effective communication of soft power policy and strategy indicates that the new "Turkish story" is rising and emerging trust-able leadership position in the world, which can be only possible 'through the participation of Turkish soft power actors that function in the public, private and non-governmental sectors' where both soft and smart power tools, policies and strategies can be used in terms to achieve the realpolitik domestic and foreign policy interest of Turkey. Though, this kind of leadership position gives Turkey huge responsibilities and legitimacy for their public diplomacy maintenance, sustainability and long-term basis policy-making and strategy where Turkey will have national interest both from domestic and foreign policy arena and they can be part of those host countries policymaking and policy implementation process like other unilateral and multilateral countries doing to ensure their national interest and protecting their leadership legitimacy. Now, the world facing a leadership vacuum that demands the new world order and new leadership from economically, politically, and culturally where Turkey can fill up that leadership vacuum and write a new history for tomorrow's world.

Turkey has a shared interest in the stability and security with India, Pakistan, and Bangladesh. As it can be argued that "in every context, more cooperation rather than less is the best way to arrive at an unparalleled solution" (Islam, 2020). In light of the above, the possibility of improving relations between Turkey and this region is sound, particularly with India and Pakistan's emergence as a significant power with considerable influence on the world scene. Bangladesh, India, and Pakistan's impressive economic growth and Pakistan and Indian's nuclear status have also attracted Turkish attention. Turkey has begun to view India and Pakistan as a possible source of high technology and a useful economic partner. It is to be noted that whoever would be from the land, especially Muslims, will be regarded as the grandchild of the Devlet-i Aliyye (Ottoman Empire) and will be followed in whatever they do.

REFERENCES

1. Ahmed, A. K. (1999). *Advent of Islam in Bengal* (Translated from Bangla Bangladeshe Islamer Agomon). Bangladesh Islamic Center.
2. Ahmed, S. (2014, May 05). *Khilafat Movement*. May 05, 2014. Retrieved from <http://en.banglapedia.org/> and http://en.banglapedia.org/index.php?title=Khilafat_Movement. Accessed: 10/05/2017
3. Anas, O. (2017). *India-Turkey Relations in a 'Multidimensional Foreign Policy'*. Policy Brief. Indian Council of World Affairs (ICWA). P. 1-10
4. Arnold, T.W. (1924) *The Caliphate* (Karachi: Oxford University Press, n.d.), p.173
5. Bingöl, Yılmaz and Islam, Md. Nazmul. (2018); "The Myth and Reality of Turkish Civil-Military Relations: A Quest from the Case of FETO's July 15th Failed Military Coup Attempt" in Rahmatullah Rafiq (Ed.), *Contemporary World: Policy, Politics and International Relations*, Iksad Publishing House, Ankara, Turkey
6. Bingöl, Yılmaz and Islam, Md. Nazmul (2016). "The Myth and Reality of Turkish Civil-Military Relations: A Quest from the Case of FETO's July 15th Failed Military Coup Attempt", *Journal of Youth Research*, Vol. 4, Number 10, p. 67-86. Retrieved from http://yayinlar.gsb.gov.tr/Public/Files/GAD_10.Sayi.pdf.
7. Bomford, P.C. (1925). *History of Non-Cooperation and Khilafat Movements*. Delhi: Government of India Press, p.110
8. Carley, P. (1994). *Turkey's Role in the Middle East*. Paperworks United States Institute of Peace



9. Dal, Emel Parlar; Dipama, Emel P.; and Belder, F. "Assessing Turkey's Development Aid Policy towards Africa: An Constructivist Perspective", 14th METU Conference, 17-19 June, 2015, Ankara. 14th METU Conference, 17-19 June 2015, Ankara.
10. Davaz, K. Ö. (2000). Atatürk Bangladeş Kazi Nazrul İslam. Ankara: Divan Yayıncılık LTD
11. Faruq, M. O. (2007). "Banglay Turkey Biplober (1923) Provab: Ekty Porjalochona" (The Influence of Turkish Revolution (1923) in Bengal: A Discussion). Itihas, 31-39.
12. Gail Minault, *The Khilafat Movement: Religious Symbolism and Political Mobilization in India* (Delhi: Oxford University Press, 1982), p.23
13. Hindustan Times Newspaper. (2017). Turkey's President Erdogan calls for 'multilateral dialogue' to resolve Kashmir issue. Retrieved from <http://www.hindustantimes.com/india-news/turkey-s-president-erdogan-calls-for-multilateral-dialogue-to-resolve-kashmir-issue/story-HhI5poxFQLNSdnpkUrI35I.html>. Accessed: 10/05/2017
14. Islam, Md. Nazmul and Cansu, Esra Eymen (2020). "BRI, CPEC, and Pakistan: A Qualitative Content Analysis on China's Grand Strategies", *International Journal on World Peace* Vol. Xxxvii No. 3: 43-71
15. Islam, Md. Nazmul, Bingöl, Yılmaz and Nyadera, Israel Nyaburi. (2020); "Political and Administrative Culture in Turkey's AK Party, Tunisian An-Nahada, and Bangladesh Jamat-e Islam" in Ali Farazmand (Ed.) *Global Encyclopedia of Public Administration, Public Policy and Governance*, Springer Nature, Switzerland
16. Islam, Md. Nazmul (2020). "Rethinking Turkey-Iraq Relations: The Dilemma of Partial Cooperation", *Insight Turkey* 22(1):257-260. DOI: 10.25253/99.2020221.11. Available at: <https://www.insightturkey.com/book-reviews/rethinking-turkey-iraq-relations-the-dilemma-of-partial-cooperation>
17. Islam, Md. Nazmul (2019). Güç, strateji ve potansiyeller: Çin ordusunun temel yetenekleri ve faktörleri üzerine bir inceleme (Power, strategy and potentials: a study on the factors and key capabilities of China's military). *Cappadocia Journal of Area Studies*, 1, 100-110, DOI: <http://dx.doi.org/10.38154/cjas.13>
18. Islam, Md. Nazmul. (2019). Emerging Global Organizations and Groups: A Paradigms Shift for New World Order. *ADAM AKADEMİ Sosyal Bilimler Dergisi* (ADAM Academy Social Sciences Journal), 9(2), 471-490. DOI: 10.31679/adamakademi.508998
19. Islam, Md. Nazmul. (2019a). Küresel İlişkilerde Doğru Pozisyon Almak: Hindistan Güvenlik Stratejisinin Öncelikleri ve Zorlukları (Assuming Rightful Place in Global Affairs: Priorities and Challenges of India's Security Strategy). *M5 Journal, National Security, Defense and Strategy*, 44, 335. Available at: <https://m5dergi.com/son-sayi/makaleler/kuresel-iliskilerde-dogru-pozisyon-almak-hindistan-guvenlik-stratejisinin-oncelikleri-ve-zorluklari/>
20. Islam, Md. Nazmul. (2019b). "Before and After Pulwama: The Kashmir Issue", 05.03.2019, INSAMER. Available at https://insamer.com/en/before-and-after-pulwama-the-kashmir-issue_2042.html
21. Islam, Md. Nazmul and Cansu, Esra Eymen. (2018). Humanity first: The Turkish version of soft power. 23 November 2018, Daily Sabah. Available at <https://www.dailysabah.com/op-ed/2018/11/23/humanity-first-the-turkish-version-of-soft-power>
22. Islam, Md. Nazmul. (2017). "Turkish Soft Power Policy towards India, Pakistan and Bangladesh: A Comparative Assessment from Humanitarian Perspective". In the Proceedings of the 3rd International Social Sciences Congress, 2-3 December 2017 at Istanbul Medeniyet University, In collaboration with the Science Studies Association (ILEM) and the Presidency for Turks Abroad and Related Communities (YTB).



23. Islam, Md. Nazmul. (2016). Devlet Doğasının Değişimi: Güvenliğin Sınırları (Change in State Nature: Boundaries of Security). Istanbul: Turkish Asian Center for Strategic Studies (TASAM). ISBN: 978-605-4881-24-6
24. Jeferson, Ron, Wendt, Alexander and Katzenstein, Peter (1996), 'Norms, Identity, and Culture in National Security', Peter Katzenstein (ed.), The Culture of National Security. New York: Colombia University Press.
25. Kalin, I. (2011). Soft Power and Public Diplomacy in Turkey. PERCEPTIONS, Autumn 2011, Volume XVI, Number 3, pp. 5-23. Center for Strategic Research, Turkey.
26. Masud Akhtar Sheikh. (2000) 'When a Friend Betrays', The News, 7 April 2000; and Rahimullah Yusufzai, 'A Friendless Pakistan?', The News, 8 May 2000
27. Nyadera, Israel Nyaburi, and Islam Md. Nazmul. (2020). Transnational Operations, International Reactions, and Legitimacy: The Case of Turkey and Saudi Arabia. Contemporary Review of the Middle East, 7 (3), 1–22. DOI: 10.1177/2347798920921965
28. Nyadera, Israel Nyaburi., Islam Md. Nazmul. (2020). Link Between Administration, Politics, and Bureaucracy. In: Farazmand A. (eds) Global Encyclopedia of Public Administration, Public Policy, and Governance. Switzerland: Springer, Cham
29. Nye, Joseph S. (1990), "Soft Power," Foreign Policy, No. 80, Twentieth Anniversary (Autumn, 1990), pp. 153-171 (19 pages), pp. 154.
30. Nye, Joseph S. (2004), Soft Power: The Means to Success in World Politics. New York: PublicAffairs Press; New Ed edition (April 27, 2005) pp. 11.
31. Nye, Joseph S. (2006) "Think Again: Soft Power." Foreign Policy (March/April)
32. OECD Report (2017). Accessed: 02.01.2018 Retrieved from <http://www.oecd.org/unitedstates/publicationsdocuments/reports/>
33. Oguzlu, T. (2017). Soft power and US foreign policy. World Analysis News Service, Anadolu Agency (AA). Accessed: 01.01.2018. Retrieved from <http://aa.com.tr/en/analysis-news/soft-power-and-us-foreign-policy/908366>
34. Qureshi, I. H. (1974), Ulema in Politics (Karachi: Ma'aref Ltd.), pp.229-230
35. Qureshi, I. H. (1999). The Muslim Community of Indo-Pakistan Subcontinent (610-1914): A Brief Historical Analysis (Karachi: University of Karachi, 1999), p.309
36. Rahman, K. S. (2014). The Indian Medical Mission in Turkey during the World War I. Understanding the first World War at its Centenary, from 1914 to 2014 (s. 263-282). Istanbul: Harp Akademileri Basımevi
37. Symes, Peter. (2014). Khilafat Movement Receipt. Available at <http://www.pjsymes.com.au/articles/Khilafat.htm>
38. The Nation Newspaper. (2017). Pakistan, Turkey to boost defence cooperation. Retrieved from <http://nation.com.pk/E-Paper/lahore/2017-05-11/page-1>. Accessed: 15/05/2017
39. TIKA Report (2015). Turkish Development Assistance Report. Accessed: 01.01.2018. Retrieved from <http://www.tika.gov.tr/upload/2017/YAYINLAR/TKYR%202015%20ENG/KALKINMA%20.pdf>
40. Turkish Ministry of Foreign Affairs. (2017). Turkey-Pakistan Economic and Trade Relations. Retrieved from http://www.mfa.gov.tr/turkey_s-commercial-and-economic-relations-with-pakistan.en.mfa. Accessed: 15/05/2017
41. Wendt, Alexander (1994). 'Collective Identity Formation and the International State', American Political Science Review, 88:2, 384-396
42. Wendt, Alexander (1999), Social Theory of International Politics. Cambridge: Cambridge University Press.
43. Youngs, P. (2001). District and State Policy Influences on Professional Development and School Capacity. Educational Policy, 15(2), 278–301. <https://doi.org/10.1177/0895904801015002003>



http://www.turansam.com

TURAN-SAM: TURAN Stratejik Arařtırmalar Merkezi * TURAN-CSR: TURAN Center for Strategic Researches
TURAN-SAM Uluslararası Bilimsel Hakemli Dergisi; p-ISSN: 1308-8041, e-ISSN: 1309-4033; Yıl: 2020; Ay: Eylül; Cilt: 12/NAZ, Sayı: 47
TURAN-CSR International Scientific, Peer-Reviewed & Refereed Journal; p-ISSN: 1308-8041, e-ISSN: 1309-4033; Year: 2020; Month: September; Volume: 12/SUMMER, Issue: 47
DOI: http://dx.doi.org/10.15189/1308-8041

(46)

Etibar MUSAYEV²⁴⁵

2000'Lİ YILLARDAN SONRA TÜRKİYE-RUSYA İLİŐKİLERİ ve 'UÇAK KRİZİ' AFTER TURKEY-RUSSIA RELATIONS IN THE 2000'S and THE 'PLANE CRİSİS'

“İliŐkilerimizin yeniden eski seviyelere ve hatta ötesine taşınması hususunda iki taraf son derece kararlıdır, gerekli iradeye sahiptir.”

R.T.Erdoğan.

ÖZ

Sonuçta belirttiğim gibi her iki ülke de hem bölgesel hem de küresel anlamda yeri ve önemi olan, köklü tarihi mirasa ve yerleşmiş devlet geleneğine sahip ülkelerdir. Bu gibi unsurlar da her iki ülkeyi küresel ve bölgesel düzeyde bir takım misyonlar edinmesini ve bu kapsamda görevler üstlenmesini gerekli kılmaktadır. Bölgesel anlamda lider ve güçlü bir devlet olma yönünde ilerleyen ve bu yolda rekabet içerisinde olan iki ülke tarihsel olarak inişli çıkışlı süreçlerden geçmişlerdir. Yakın dönemdeki ‘uçak krizi’ni de bu kapsamda değerlendirebiliriz. Kısa dönem içerisinde Türkiye ve Rusya bu krizden çıkmak için gerekli siyasi iradeyi sergileyerek, iki ülke ilişkilerinin istikrarlı bir şekilde devam etmesinin daha önemli olduğu düşüncesini ve bu yolda kararlı olduklarını göstermişlerdir. İliŐkilerde varılan bu olumlu sonucun ileride her alanda özellikle de enerji alanında devam edeceği kanısındayız.

Anahtar Kelimeler: Türkiye-Rusya İliŐkileri, Uçak Krizi, Çok Yönlü İşbirliĐi, R.T. Erdoğan, Putin.

ABSTRACT

In conclusion, as I mentioned, both countries are countries that have a place and importance both regionally and globally, with a deep-rooted historical heritage and an established state tradition. Such factors make it necessary for both countries to take on a number of missions at the global and regional level and undertake duties within this scope. The two countries, which are moving towards becoming a leader and strong state in the regional sense and competing in this way, have historically gone through a period of ups and downs. We can also evaluate the recent "plane crisis" in this context. Turkey and Russia in the short term by demonstrating the necessary political will to exit from this crisis in a stable manner the idea is more important than the continuation of bilateral relations and in this way have shown that they are committed. We believe that this positive result achieved in relations will continue in the future in every field, especially in the field of energy.

Keywords: Turkey-Russia relations, the plane crisis, multilateral cooperation, R. T. Erdogan, Putin.

²⁴⁵ Sakarya Üniversitesi, Yüksek Lisans Öğrencisi, E-posta: etibar.musayev@ogr.sakarya.edu.tr



GİRİŞ

Avrasya kıtası tarihi geçmişe sahip önemli stratejik bölgedir. Yüzyıllardır büyük tarihi savaşların yaşandığı bu bölgenin, her zaman ister barışta isterse de savaşta Türk-Rus ilişkilerinde önemli bir yeri olmuştur. Bu ilişkiler her iki millet tarafından zamanla kurulan farklı devletler vasıtasıyla devam ettirilmiştir. Diğer taraftan Avrasya'nın önemli miktarda enerji kaynakları ile zengin bir yer olması, diğer devletlerin de bu bölge ile ilişkilerinde asıl unsurlardan olmuştur. Dolayısıyla tüm bunları göz önünde bulundurduğumuzda Rusya ve Türkiye ilişkilerinin istikrarlı şekilde devam etmesinin ne kadar önemli olduğunu söyleyebiliriz. İlişkilerdeki bu istikrarlılık hem bölgenin hem de iki ülkenin geleceği açısından elzemdir. Yakın tarihte vuku bulan 'uçak krizi'nin kısa zaman içinde olumlu sonuçlanmasını da bu gereklilik kapsamında değerlendirebiliriz.

Çalışımda 2000'li yıllardan sonra Türkiye-Rusya ilişkilerinin genel seyrine ve 'uçak krizi'ne değinilerek, krizden sonraki süreç ele alınacaktır. Sonuç olarak ta ikili ilişkilerin bölgesel ve ikili düzeyde önemi kısaca değerlendirilmeye çalışılacaktır.

2000'li yıllardan sonra Türkiye ve Rusya İlişkilerine Genel Bakış

Soğuk Savaş'ın sonlanmasının ardından özellikle 2000'li yılların başından itibaren Sovyetler Birliği'nin ardılı Rusya ile Türkiye arasındaki ilişkilerde ciddi bir canlanma yaşanmıştır. Moskova ve Ankara özellikle ticaret, turizm ve enerji alanlarındaki mevcut potansiyeli keşfetmiş ve gerekli mekanizmalar harekete geçirilerek her iki tarafa da kazanç sağlayan ilişkiler geliştirmiştir.²⁴⁶ 2004 yılının Aralık ayında Rusya Başkanı Vladimir Putin, 32 yıl sonra Türkiye Cumhuriyeti'ni ziyaret eden ilk Rus başkanı olma sıfatını kazanmıştır.²⁴⁷ Bu ziyaret iki ülke arasında yeni ve sıcak bir siyasi iklimin 21. yüzyılda etkisini göstermeye başladığını ifade etmektedir. Bu ziyarette konuşulan meselelerden birisi de Putin'in görüşme esnasında Çeçen sorununu yeniden gündeme getirmesi ve Türkiye'nin Kafkas derneklerinin hareket yeteneği üzerinde kontrolünü artırması gerektiği yönünde talebi olmuştur.²⁴⁸ Bu talep Türkiye'den olumlu yanıt bulmuştur. Aslında, bu ziyaretten aylar önce, 2004 yılının başında o zamanın Türkiye Cumhuriyeti Dış İşleri Bakanı Abdullah Gül'ün beraberinde Türk girişimcilerle birlikte Rus Dış İşleri Bakanı ve girişimcilerini Rusya'da ziyaret etmesi ve ziyaret esnasında "2004-2005 Türkiye Cumhuriyeti Dış İşleri Bakanlığı ve Rusya Federasyonu Dış İşleri Bakanlığı Arasında Müzakere Programı'nın imzalanması değişen siyasi iklimin habercisi olmuştur. Bu program, siyasal ve ekonomik işbirliği, güvenlik ve terörizme karşı mücadele ile bölgesel ve uluslararası sorunlarda beraber hareket etme amacını taşımaktaydı.²⁴⁹ 2004 yılında Putin'in Türkiye'ye yaptığı ziyarete dönecek olursak, Putin'in bu önemli ziyaretinin "çok boyutlu güçlendirilmiş ortaklık" hedefini taşıdığını görebiliriz.²⁵⁰ 2004'teki üst düzey bu temas, "Dostluğun Derinleştirilmesi ve Çok Boyutlu Ortaklık Deklarasyonu" ile taçlandırılmış ve böylelikle iki ülke arasındaki siyasal ilişkiler gözle görülür derecede olumlu yönde artmıştır.²⁵¹ İkili siyasal ilişkiler açısından baktığımızda 2005 yılı tam anlamıyla bir annus mirabilis (muhteşem bir yıl) olmuştur. Bir yıllık bir zaman zarfında Putin ve Erdoğan, Karadeniz kıyısında yedi saatlik özel bir görüşme de dâhil, tam dört kez bir araya gelmiştir.²⁵² Başbakan Recep Tayyip Erdoğan Moskova'daki Türk Ticaret Merkezi'nin açılışını yapmak için 10-12 Ocak 2005'te, 2. Dünya Savaşı Zaferi'nin 60. yıldönümü törenlerine katılmak için 8-9 Mayıs 2005'te Moskova'yı ziyaret etmiştir. Arkasından, 17-18 Temmuz 2005'te Soçi'de çalışma ziyareti çerçevesinde Rusya Devlet Başkanı Putin ile

²⁴⁶ Muhammet Koçak, Türkiye-Rusya İlişkileri, Analiz, SETA, Sayı: 201, Mayıs 2017, s.8.

²⁴⁷ Larrabee, 2010: 168. Aktaran: İsmail Demir, Tarihsel Perspektif Işığında Türkiye Cumhuriyeti ve Rusya Federasyonu Arasındaki İlişkiler, İktisadi ve İdari Bilimler Fakültesi, Yönetim ve Ekonomi Dergisi, Cilt:21 Sayı:2, Celal Bayar Üniversitesi, Manisa, 2014, s. 188

²⁴⁸ Muzaffer Ercan Yılmaz, Soğuk Savaş Sonrası Dönemde Türk-Rus İlişkileri, Yönetim ve Ekonomi Araştırmaları Dergisi, Cilt 8, Sayı 13, 2010, s.36,

²⁴⁹ http://www.mfa.gov.tr/turkey_s-political-relations-with-russian-federation.en.mfa

²⁵⁰ Oktav, 2011: 103 Aktaran: İsmail Demir, a.g.m, s.188

²⁵¹ Larrabee, 2010: 168 Aktaran: İsmail Demir, a.g.m, s.188

²⁵² Suat Kınıklıoğlu, "Türk-Rus İlişkilerinin Anatomisi," Avrasya Dosyası, Türk Dünyası-Çin 1 (2006): 101 Aktaran: Fatih Özbay, Soğuk Savaş Sonrası Türkiye-Rusya İlişkileri:1992-2010, Bilge Strateji, Cilt 3, Sayı 4, Bahar 2011, ss.37-82, s.55



görüşmüştür. Putin, Mavi Akım Doğalgaz Boru Hattı'nın açılış törenine katılmak için 17 Kasım 2005'te Samsun'a gelmiştir. RF Dışişleri Bakanı Sergey Lavrov 31 Mayıs-1 Haziran 2006 tarihleri arasında Türkiye'de bulunmuştur. Türkiye Cumhurbaşkanı Ahmet Necdet Sezer 28-30 Haziran 2006'da Rusya'yı ziyaret etmiştir. Bu ziyaret aynı zamanda, Rusya Federasyonu'nun kuruluşundan bu yana Türkiye'den yapılan Cumhurbaşkanı düzeyindeki ilk ziyaret olması bakımından önemlidir. Dönemin TBMM Başkanı Bülent Arınç Temmuz 2006'da Rusya'yı, Rusya Federasyon Konseyi Başkanı Sergey Mironov ise Mart 2007'de Türkiye'yi ziyaret etmiştir. Rusya Devlet Başkanı Putin ve Dışişleri Bakanı Sergey Lavrov 25 Haziran 2007'de İstanbul'da düzenlenen Karadeniz Ekonomik İşbirliği zirvesine katıldılar. Türk Dışişleri Bakanı Ali Babacan 19-20 Şubat 2008'de Rusya'ya resmi ziyarette bulundu. Rusya Dışişleri Bakanı Sergey Lavrov 1-2 Temmuz 2008 ve 2 Eylül 2008'de olmak üzere Türkiye'yi ziyaret etti. Rusya Savunma Bakanı Serdyukov 18-19 Kasım 2008'de Türkiye'yi ziyaret etti. 2007 yılında Türkiye'de Rusya Kültür Yılı, 2008 yılında da Rusya'da Türkiye Kültür Yılı ilan edildi. 2009 yılı Türkiye-RF arasındaki üst düzey ziyaretler açısından verimli bir yıl olmuştur. Cumhurbaşkanı Abdullah Gül'ün 12-15 Şubat 2009'daki Moskova ve Kazan'ı kapsayan ziyaretini Başbakan Erdoğan'ın 16 Mayıs 2009'daki Soçi ziyareti izlemiş; Rusya Başbakanı Putin de 6 Ağustos 2009'da Türkiye'ye bir günlük çalışma ziyareti gerçekleştirmiştir. Başbakan Erdoğan 12-13 Ocak 2010'da Rusya Başbakanı Putin'in davetlisi olarak gerçekleştirdiği çalışma ziyaretinde Türkiye-Ermenistan protokolleri çerçevesinde Güney Akım, Nabucco Projeleri, Samsun-Ceyhan Ham Petrol Boru Hattı, Mavi Akım ve Mavi Akım 2, Ceyhan limanı rafineri projeleri, vizelerin kaldırılması, "al ya da öde" şartının kaldırılması veya hafifletilmesi, nükleer enerji santralleri, gerileyen turizm hacmi, Tuz Gölü doğalgaz depolarının inşası, Irak'ta enerji işbirliğinin geliştirilmesi konularını değerlendirmişlerdir.²⁵³

Rusya Federasyonu Devlet Başkanı Medvedev'in 12 Mayıs 2010 tarihinde gerçekleşen resmi ziyareti son yıllarda istikrarlı bir şekilde yükselen Türk-Rus ilişkilerinin önümüzdeki yıllarda da güçlü bir ivmeyle gelişeceğinin ipuçlarını taşımaktadır.²⁵⁴ Son dönemde ikili ilişkileri etkileme potansiyeline sahip gelişmelerden biri de Ekim 2012'de Rusya'dan Suriye'ye giden Suriye havayollarına ait yolcu uçağının Esenboğa Havalimanına indirilmesi olmuştur. Moskova'dan kalkan ve içlerinde Rus vatandaşlarının da bulunduğu 35 yolcu taşıyan uçağın inişe zorlanması, Türkiye-Rusya ilişkilerinde gerilimin kısa süreli de olsa yükselmesine neden olan örneklerden biri olmuştur. Başbakan Erdoğan uçakta Rus askeri teçhizatlarının olduğunu belirtmişse de Moskova iddiaları reddetmiş ve uçaktaki kargonun sadece yedek parçalardan ibaret olduğunu ifade etmiştir. Yaşanan "uçak krizi" sonrasında Ekim 2012'de gerçekleştirilmesi planlanan Üst Düzey İşbirliği Konseyi'nin (ÜDİK) toplantısının Rusya Devlet Başkanı Putin'in sağlık sorunları dolayısıyla ertelenmesi, çoğu çevrelerde "yolcu uçağı kriziyle" bağlantılandırıldıysa da krizin gerçekleşmesinden birkaç gün sonra Putin'in ziyaretinin 3 Aralık 2012'ye ertelendiği açıklanmıştır.²⁵⁵ Diğer taraftan Türkiye Rusya arasında ticaret, turizm ve yatırım alanlarında işbirliğini olduğunu ve hızlı bir şekilde ilerleme isteğinde olduğunu görebiliriz. Nitekim iki ülke arasındaki ticaret hacmi 2012 yılı verilerine göre yaklaşık 33,3 milyar dolar seviyesine ulaşmıştır. 2012 yılında Rusya'ya 6,7 milyar dolar ihracat yapılmasına karşın Rusya'dan yapılan ithalat 26,6 milyar dolar olmuştur. Bu rakamın, bazı sorunların da çözülmesiyle çok daha ileri düzeye, 100 milyar dolara çıkarılması planlanmaktadır.

Ticaret hacmi küresel ekonomik krizin ve gümrüklerde yaşanan sorunun etkisiyle 2009 yılında 22 milyar dolara kadar gerilemişti. Türkiye 2012 yılında turizmden yaklaşık 25 milyar dolar gelir elde etti. Toplam 30 milyon turistin 3,6 milyonu ise Rusya vatandaşı idi. Bu rakam önceki yıla oranla %3,8 daha fazla idi. İlk sırayı Almanlar (%15,8), ikinci sırayı ise Ruslar (%11,3) aldı. Rusya'yı ziyaret eden Türkiye vatandaşlarının sayısı vizelerin kaldırılması sonrasında yavaş yavaş artmaya başlamıştır. 2003 yılında 139.745 Türk vatandaşı Rusya'yı ziyaret etmişken, bu sayı 2012 yılında 305.429 kişiye ulaşmıştır. Ancak 2012 yılında Rusya'ya gelen yabancı ziyaretçi sayısının 28.176.502 olduğu göz önüne alınırsa Türk vatandaşlarının

²⁵³ Murat Çemrek, "Rusya-Türkiye İlişkileri," içinde Siyaseti, Ekonomisi, Güvenliği, Dış Politikaları ve Stratejik İlişkileriyle: Yeni Rusya (Ankara: SDE Yayınları, Haziran 2010), 96.'Aktaran: Fatih Özbay, a.g.m, s.56.

²⁵⁴ Fatih Özbay, a.g.m, s.56

²⁵⁵ Habibe Özdal, Hasan Selim Özertem, Kerim Has, M. Turgut Demirtepe, Türkiye-Rusya İlişkileri: Rekabetten Çok Yönlü İşbirliğine, USAK Avrasya Araştırmaları Merkezi, USAK RAPOR NO: 13-06, Ankara, 2013, s.23.



toplama çok az bir orana sahip olduğu görülmektedir. Bu durum iki ülke arasında karşılıklı turizm teşviklerinin yapılmasının gerekliliğine işaret etmektedir. Diğer taraftan bu dönemlerde yatırım alanında da artışlar gözlemlenmiştir. 2012 senesi itibariyle Rusya'da 3 bin dolayında Türk şirketi faaliyet gösterirken, Türk şirketlerinin Rusya'da yaptığı doğrudan yatırım miktarı ise 7,3 milyar dolara ulaşmıştı. Türkiye'ye yatırım yapan Rus sermayesi ise 6 milyar dolar olarak kayıtlara geçmiştir. Türk inşaat sektörünün Rusya pazarında yüklendiği işlerin toplamı 25 milyar doları buldu. Türkiye kullandığı doğalgazın %63'ünü, petrolün ise %29'unu Rusya'dan satın almaktadır. İleride enerji alanında yatırım ilişkilerinin önemli kalemlerinden birisi de nükleer santral yapımı olacaktır.²⁵⁶

Dolayısıyla Vügar İmanbeyli'ye göre 2002-2015 dönemini IV Yakınlaşma evresi olarak tanımlayacak olursak, bu dönem, öncekilerden tamamen farklı dinamiklerle gerçekleşmiştir. Burada askeri bir ittifak söz konusu değildi. Bu yakınlaşmanın temelinde ticari-ekonomik alış-veriş yoğunluğu, karşılıklı yatırımlar, üst düzeyde diplomatik diyalog ve ayrıca giderek artan kültürel-insani temaslar gibi "yumuşak güç" unsurları yatıyordu. Özellikle Türkiye'nin enerji ihtiyacının önemli bir bölümünü Rusya'dan temin etmesi de ayrı bir işbirliği alanıdır. Türkiye için enerji ticareti, enerji kaynaklarının yetersiz oluşunun yanı sıra ülkenin jeopolitik konumu gereği petrol ve gaz ticaretinde transit geçiş üzerinde bir ülke olması nedeniyle önemlidir. Rusya için ise, toplam ihracatının yaklaşık % 85'i enerjiyle ilgili ürünlerden oluştuğu için hayati önem arz etmektedir. Bu nedenle Türkiye, Rusya için büyük bir pazar konumundadır.²⁵⁷ Bu çerçevede değerlendirdiğimizde 2015 yılı itibarıyla, Türkiye'nin toplam doğal gaz ithalatı (49,2 milyar metreküp) içinde Rusya'nın payı %55 (27 milyar metreküp) civarındaydı.²⁵⁸ 2000'li yıllarda Türkiye-Rusya arasındaki ticaret hacmi 30 milyar dolarlara yükselmiş; bankacılık, turizm, enerji ve inşaat/konut gibi çeşitli alanlarda karşılıklı yatırımlar da yine milyar dolarlarla ölçülmekteydi. İlk defa iki toplum arasında binlerce evlilik söz konusu idi. Eskiden savaşlarda karşı karşıya gelen Ruslar ve Türkler artık ticaret, ekonomi, turizm, eğitim ve sosyo-kültürel alanlarda uzun dönemli işbirliğine girişmişlerdi.²⁵⁹

'Uçak Krizi'nden Çok Yönlü İşbirliğine

Son 15 yıldır Türk dış politikasında en çok önem verilen ülkelerden biri olan Rusya ile ikili ilişkilerde büyük yol kat edilmiştir. Bu süreçte ekonominin siyasi ve kültürel ilişkilere yön verdiği gözlemlenmiştir. Öyle ki Türkiye ve Rusya'nın dört yılı aşkın süredir devam eden Suriye'deki iç savaş karşısında sergiledikleri farklı yaklaşımlar nedeniyle yaşadıkları bir dizi siyasi krizi atlattıkları ve ilişkilerdeki dostane havayı korumayı başarması, iki ülkenin de ekonomik işbirliğine verdikleri önem sayesinde olmuştur. Fakat bu ilişkilerde 2015 Kasımından sonra gerileme yaşanmıştır. Şöyle ki, 30 Eylül 2015 tarihinden itibaren Suriye'de hava operasyonlarına başlayan Rusya'ya ait savaş uçakları 3 ve 4 Ekim tarihlerinde iki kere Türk hava sahasını ihlal etmiştir. Bunun üzerine Türkiye – Rusya arasında 3-15 Ekim tarihleri arasında çok sayıda üst düzey telefon görüşmesi ve beş ayrı toplantı gerçekleştirilmiştir.²⁶⁰ Buna rağmen 24 Kasım 2015 tarihinde bir Rus bombardıman uçağının Suriye sınırındaki mevzileri bombalarken Türkiye sınırlarını geçmesi ve yapılan uyarılara rağmen sınır ihlaline devam etmesi sonucu Türk jetleri tarafından vurularak düşürülmesi, son on üç yılda ikili münasebetlerde çok yönlü işbirliği kaydeden Türkiye ve Rusya arasında ciddi bir krize yol açtı. 'Rusya ile böyle bir krizin yaşanmasını istemedik, Rus uçağı olduğunu bilseydik farklı davranırdık, Rusya ile ilişkilerimiz bu krizi aşabilecek derinliktedir' şeklindeki açıklamalar Türkiye'nin krizi uzatmadan bitirme niyetinde olduğunu göstermekteydi.²⁶¹ Ama Rusya Cumhurbaşkanı Vladimir Putin'in ve Rus liderliğin olay

²⁵⁶ Fatih Özbay, Türk-Rus İlişkileri, Bilge Adamlar Kurulu Raporu, BİLGESAM, Rapor No: 58, İstanbul, Haziran 2013

²⁵⁷ Mehmet Duman, Nigâr Samadov, Türkiye ile Rusya Federasyonu Arasındaki İktisadi ve Ticari İlişkilerin Yapısı Üzerine Bir İnceleme, Kocaeli Üniversitesi Sosyal Bilimler Enstitüsü Dergisi (6) 2003 / 2: 25-47, s.42.

²⁵⁸ Türkiye ve Rusya İlişkilerine 'Tarih' ile Bakmak, Boğaziçi Üniversitesi - TÜSİAD Dış Politika Forumu, s.5, (erişim tarihi, 25.05.2017, <http://dispolitikaforumu.com/wp-content/uploads/2016/12/Metnin-tamam%C4%B1na-buradan-ula%C5%9Fabilirsiniz.pdf>.)

²⁵⁹ Vügar İmanbeyli, "Uçak Krizi" ve Türkiye-Rusya İlişkileri, SETA Perspektif, Sayı 119, Aralık, 2015, s.2

²⁶⁰ Tekin Aycan Taşçı, Türk-Rus İlişkilerinde Yeni Başlangıç: Rus Savaş Uçağının Düşürülmesi, ERUSAM, Kayseri, 4 Aralık 2015, s.1

²⁶¹ Ali İhsan Kahraman, Türkiye-Rusya Krizi Bir İttifak Girişiminde Savrulma Hikayesi-Geri Dönüşü Var mı?, BİRSAM, İstanbul, 2015, s.2, (erişim tarihi 25.05.2017, <https://www.birsam.org/uploads/default/reports/333e3a42d33a9bbc7e9422a1b5e4fdad.pdf>.)



sonrası açıklamalarında sanki Moskova'nın Türkiye'yi sıkıştırmaya çalıştığı gözlemlenmiştir. Dolayısıyla Türkiye-Rusya ilişkileri neredeyse durma noktasına geldi diyebiliriz.²⁶²

27 Haziran'da Rus yetkililer, Cumhurbaşkanı Recep Tayyip Erdoğan'ın, bir mektupla, "düşürülen Rus uçağı nedeniyle öldürülen pilotun ailesinden özür dilediğini ve Rusya-Türkiye ilişkilerinin düzelmesi için elinden geleni yapacağını söylediğini" açıkladı. Aynı zamanda Türk ve Rus tarafı, Rus uçağının düşürülmesinde esas amacın Moskova-Ankara ilişkilerini bozmak olduğu fikrinde birleşmiştir.²⁶³ Düzelmeye başlayan ilişkiler, 15 Temmuz darbe girişimi sonrasında hız kazandı. Rusya ile Türkiye, bir kez daha, hem dış politikada hem de ticari ilişkilerde birbirlerinin en önemli ortakları olduklarını ve stratejik işbirliklerinin her şeye rağmen devam etmesinin, her zamankinden daha elzem olduğunu açıkladılar.²⁶⁴ Bu çerçevede, 2016 yılının ikinci yarısından itibaren yeniden yoğun bir ikili diyalog tesis edilmiştir. Sayın Cumhurbaşkanı Recep Tayyip Erdoğan'ın 9 Ağustos'ta St. Petersburg'u ziyareti, iki ülke Devlet Başkanlarının G-20 Zirvesi vesilesiyle 3 Eylül'de Çin'de gerçekleştirdikleri ikili görüşme ile RF Devlet Başkanı Putin'in 23. Dünya Enerji Kongresi vesilesiyle 10 Ekim'de ülkemizi ziyareti, normalleşme sürecinde önemli gelişme olmuştur. Söz konusu ziyaretlerle, iki ülke arasında diyaloga devam etme ve ilişkileri eski haline getirme arzusu en üst düzeyde teyit edilmiştir. Üst Düzey İşbirliği Konseyi'nin 6. Toplantısının 2017 yılı başında yapılması ve buna koşut olarak her düzeydeki ikili temasların hız kazanması beklenilmektedir. Bu çerçevede, Sayın Başbakan Binali Yıldırım RF Başbakanı Medvedev'in davetlisi olarak 6-7 Aralık 2016 tarihlerinde Rusya'yı ziyaret etmiştir. RF Dışişleri Bakanı Lavrov'la 2016 1 Aralık'ta Alanya'da 5. OSPG Toplantısını gerçekleştirilmiştir. Bir dönem 38 milyar dolara ulaşan ikili ticaret hacmiyle Türkiye'nin ikinci ticari ortağı haline gelen Rusya, son birkaç yıldır görülen konjonktürel düşüşe rağmen 24 milyar dolarlık (2015) ticaret hacmiyle yine başlıca ticaret ortaklarından. İki ülke arasındaki karşılıklı yatırımlar 10'ar milyar dolar düzeyinde olup, Türk müteahhitleri tarafından bugüne kadar Rusya'da toplam değeri 60 milyar doların üzerinde 2000'e yakın proje hayata geçirilmiştir. Diğer önemli bir alan olan enerji, iki ülke arasındaki ilişkilerin en önemli unsurlarından birini teşkil etmektedir. Enerji tedarikinde Türkiye'nin başlıca ortakları arasında bulunan Rusya ile bu alandaki işbirliği Akkuyu Nükleer Santrali ve Türk Akımı projeleriyle daha da ileri bir safhaya taşınmak istenmektedir. Türkiye ve Rusya Federasyonu arasında turizm alanında mevcut işbirliği, ikili ilişkilerin bir diğer önemli tarafını oluşturmaktadır. 2014 yılında ülkemize gelen Rus turist sayısı 4,5 milyona yaklaşmış olup, 2015 ve 2016 yıllarındaki konjonktürel düşüşlerin 2017'den itibaren müşterek gayretlerle geride bırakılması hedeflenmektedir. 2015 yılında Türkiye'nin Rusya'ya ihracatı 3,6 milyar dolar, Rusya'dan ise ithalat 20,4 milyar dolar olurken, toplam ticaret hacmi 24 milyar dolar olarak gerçekleşmiştir. 2016 yılının ilk sekiz ayında ise, Türkiye'nin Rusya'ya ihracatı 980 milyon dolar, Rusya'dan ise ithalatı 10,3 milyar dolar olurken, toplam ticaret hacmi 11,2 milyar dolar olarak gerçekleşmiştir. Yukarıda da söz ettiğimiz gibi Sayın Cumhurbaşkanı Recep Tayyip Erdoğan'ın RF Devlet Başkanı Putin'e, 24 Kasım 2015'te yaşanan uçak hadisesine ilişkin olarak 27 Haziran 2016 tarihinde gönderdiği mektubu müteakiben, ekonomik ilişkilerin normalleştirilmesine ve ortak hedef olarak belirlenen 100 milyar dolarlık ticaret hacmine ulaşmaya yönelik çalışmaların başlatıldığını görebiliriz. Bu bağlamda, Putin'in 30 Haziran 2016 tarihinde imzaladığı kararnameyle Türkiye'ye tur satışları serbest bırakılmıştır. Ayrıca, RF Hükümeti 22 Temmuz 2016 tarihinde Karma Ekonomik Komisyon (KEK) mekanizmasının canlandırılmasını Hizmetler ve Yatırımlar Alanında Serbest Ticaret Anlaşması ile 2016-2019 Orta Vadeli İşbirliği Programı müzakerelerinin ve yatırım projelerine finansman sağlayacak bir Türk-Rus Ortak Fonu kurulmasına ilişkin görüşmelerin yeniden başlatılmasını kararlaştırmıştır. Diğer taraftan Rusya Federasyonu Başbakanı Medvedev tarafından 28 Ağustos 2016 tarihinde imzalanan Kararname ile, Türkiye'ye yönelik charter uçuşlarını yasaklayan karar iptal edilerek charter uçuş yasağı kaldırılmış ve söz konusu metne tarifeli ve charter seferlerine yönelik ek güvenlik

²⁶² Vügar İmanbeyli, a.g.m, s.2

²⁶³ Süleyman Elik, İran-Türkiye İlişkilerinde Rusya Faktörü: Suriye Denklemi, Analiz, İRAM, Ankara s.4, (erişim tarihi 26.05.2017, <https://www.iramcenter.org/yayinlar/analiz/iran-turkiye-iliskilerinde-rusya-faktoru-suriye-denkleml/>)

²⁶⁴ Türkiye ve Rusya İlişkilerine 'Tarih' ile Bakmak, Boğaziçi Üniversitesi - TÜSİAD Dış Politika Forumu, s.5, (erişim tarihi, 25.05.2017, <http://dispolitikaforumu.com/wp-content/uploads/2016/12/Metnin-tamam%C4%B1na-buradan-ula%C5%9Fabilirsiniz.pdf>.)



tedbirlerinin alınmasına ilişkin bir madde eklenmiştir. Bu çerçevede, Rusya Federasyonu ülkemize charter uçuşları 3 Eylül 2016 itibarıyla yeniden başlamıştır. Son olarak, Sayın Cumhurbaşkanı Recep Tayyip Erdoğan'la ile Rusya Devlet Başkanı Sayın Putin arasında 10 Ekim 2016 tarihinde Dünya Enerji Kongresi marjında gerçekleştirilen görüşmenin ardından, normalleşmede ilerlemeyi sağlayan birtakım kararlar açıklanmıştır. Bu bağlamda Rusya'nın Türk menşeli tarım ürünlerine yönelik uyguladığı ithalat yasağı kısmen kaldırılmış, turuncgiller, şeftali, kayısı ve erik ihracatımızın önünde bir engel kalmamıştır. Ayrıca, Rus tarafınca Türk vatandaşlarına uygulanmakta olan istihdam yasağından muaf tutulacak Türk firmalarının listesine 8 Türk firması daha dâhil edilmiştir. Bununla birlikte, tarım ve gıda ürünlerine yönelik kısıtlamaların tamamen kaldırılması, Türk şirketlerinin Rusya'daki faaliyetlerine yönelik sınırlamaların tamamen sonlandırılması, vize muafiyetinin yeniden uygulanması gibi diğer konular iki ülke ilişkileri kapsamında çözüm ve gelişme bekleyen konular arasındadır.²⁶⁵ İkili ilişkilerde yaşanan bu dönüşüm ve gelişimin, kuşkusuz orta ve uzun vadede her iki ülkenin jeopolitik ve güvenlik kültürüne hâkim olan söyleminde temel bir takım değişikliklere neden olması beklenir. En azından, her iki tarafın da tarihsel ve kültürel geçmişin olumsuz birikimini bir kenara bırakarak, farklı düzeylerde de olsa eskisinden farklı ve yapıcı bir dil geliştirecekleri varsayılır. Türk-Rus ilişkilerini bu çerçevede değerlendirdiğimizde karşımıza; sadece geçmişin olumsuzluklarına esir edilmeyen, geleceğin getireceği olumlu ve yapıcı beklentilere odaklı, işbirliğinin yarattığı/yaratacağı güvenli ve parlak bir gelecek tasavvuruna vurgu yapan yeni bir söylem çıkmaktadır.²⁶⁶ Yukarıda örneklenen iki ülkenin ilişki alanlarını hem iki ülke bazında hem de bölgesel olarak işbirliğine ve istikrara doğru atılan adımlar olarak niteleyebiliriz. Bu adımların da uluslararası barışa ve uzlaşmacı siyasete katkı sağlayacağı umut edilmektedir.

SONUÇ

Sonuç olarak baktığımızda her iki ülkenin hem bölgesel hem de küresel anlamda yeri ve önemi oldukça büyüktür. Her ikisi de köklü tarihi mirasa ve yerleşmiş devlet geleneğine sahip ülkedir Aynı zamanda onları bölgesel anlamda lider olma ve güçlü bir devlet olma yönünde ilerleyen ve bu yolda rekabet içinde olan iki stratejik ülke olarak niteleyebiliriz. Bölgesel güç olma yolunda gerekli olan unsurlardan biri de iki ülke arasında karşılıklı ilişkilerin hem siyasi hem de ekonomik, ticari, enerji ve başka açılardan iyi olmasının gerektiği düşüncesidir. Bu açıdan her iki ülke birbirileri için uygun ortaklar olabileceği kanısı mevcuttur. Diğer taraftan kendi ihtiyaçlarını karşılamak için en uygun ülke ile zorunlu ilişki kurmak mecburiyetinde de kalınabilir. Dolayısıyla bu kapsamda değerlendirdiğimizde her iki ülkenin bir biri ile ilişkisi zorunlu hale gelebilmektedir. Bu tür ilişki içinde olan tarafların dönemsel olarak bir birilerine karşı üstünlük sağladığını görebiliriz. Bu da karşı tarafın üstün tarafa belirli tavizler vermesini ve siyasi uzlaşmaya gidilmesini zorunlu ve gerekli kılmaktadır. Eğer bu açıdan bakarsak, Türkiye ve Rusya'nın ikili işbirliğini geliştirmesi her iki ülke açısından en uygun seçimlerden biri olarak gözükmektedir.

Her iki ülkenin tarihine baktığımızda çeşitli savaş veya barış evrelerinden geçtiklerini görebiliriz. Genel olarak kendi aralarında bir takım kriz dönemleri yaşasalar da bu krizlerin üstesinden gelmeyi başarmışlardır. Yakın dönemdeki 'uçak krizi'ni de bu kapsamda değerlendirebiliriz. Kısa dönem içinde her iki ülke bu krizden çıkmak için gerekli siyasi iradeyi göstermişlerdir. Bu güçlü siyasi irade sonucunda ilişkiler yeniden canlanma kazanmış, gelecekle ilgili işbirliği alanları belirlenmiş, askıya alınan faaliyetler yeniden devamlılık kazanmıştır. Günümüzde iki ülke arasında devam eden bu olumlu durumun gelecekte hem ikili ilişkilerde hem de bölgesel işbirliğinin sağlanmasında istikrara neden olması umut edilmektedir.

²⁶⁵ Mevlüt Çavuşoğlu, 2017 Yılına Girerken Dış Politikamız, Dışişleri Bakanlığı'nın 2017 Mali Yılı Bütçe Tasarısının TBMM Genel Kurulu'na Sunulması Vesilesiyle Hazırlanan Kitapçık, s. 17-20, (erişim tarihi: 27.05.2017, www.mfa.gov.tr/site_media/html/2017-yili-basinda-dis-politikamiz.pdf)

²⁶⁶ Mitat Çelikpala, Rekabet ve İşbirliği İkileminde Yönünü Arayan Türk-Rus İlişkileri, Bilig, Kış 2015 / Sayı, 72 ss.117-144, s.118.



KAYNAKÇA

1. KOÇAK, Muhammet.(2017), Türkiye-Rusya İlişkileri, Analiz, SETA, Sayı: 201.
2. DEMİR, İsmail. (2014), Tarihsel Perspektif Işığında Türkiye Cumhuriyeti ve Rusya Federasyonu Arasındaki İlişkiler, Yönetim ve Ekonomi Dergisi, Cilt:21 Sayı:2, Celal Bayar Üniversitesi, Manisa.
3. YILMAZ Muzaffer Ercan, (2010), Soğuk Savaş Sonrası Dönemde Türk-Rus İlişkileri, Yönetim ve Ekonomi Arařtırmaları Dergisi, Cilt 8, Sayı 13.
4. ÖZDAL, Habibe, ÖZERTEM, Hasan Selim, HAS, Kerim, DEMİRTEPE M. Turgut. (2013) Türkiye-Rusya İlişkileri: Rekabetten Çok Yönlü İşbirliğine, USAK Avrasya Arařtırmaları Merkezi, USAK Rapor No: 13-06, Ankara.
5. ÖZBAY, Fatih, (2013), Türk-Rus İlişkileri, Bilge Adamlar Kurulu Raporu, BİLGESAM, Rapor No: 58, İstanbul.
6. DUMAN, Mehmet, SAMADOV, Nigâr, (2003), Türkiye ile Rusya Federasyonu Arasındaki İktisadi ve Ticari İlişkilerin Yapısı Üzerine Bir İnceleme, Kocaeli Üniversitesi Sosyal Bilimler Enstitüsü Dergisi (6) / 2: 25-47, s.42.
7. Türkiye ve Rusya İlişkilerine ‘Tarih’ ile Bakmak, Boğaziçi Üniversitesi - TÜSİAD Dış Politika Forumu, (erişim tarihi, 25.05.2017, <http://dispolitikaforumu.com/wp-content/uploads/2016/12/Metnin-tamam%C4%B1na-buradan-ula%C5%9Fabilirsiniz.pdf>.)
8. İMANBEYLİ, Vügar. (2015),“Uçak Krizi” ve Türkiye-Rusya İlişkileri, SETA Perspektif, Sayı 119.
9. TAŞCI, Tekin Aycan. (2015), Türk-Rus İlişkilerinde Yeni Başlangıç: Rus Savaş Uçağının Düşürülmesi, ERUSAM, Kayseri.
10. KAHRAMAN, Ali İhsan. (2015) Türkiye-Rusya Krizi Bir İttifak Girişiminde Savrulma Hikayesi-Geri Dönüşü Var mı?,BİRSAM, İstanbul. (erişim tarihi 25.05.2017, <https://www.birsam.org/uploads/default/reports/333e3a42d33a9bbc7e9422a1b5e4fdad.pdf>.)
11. ELİK, Süleyman, İran-Türkiye İlişkilerinde Rusya Faktörü: Suriye Denklemi, Analiz, İRAM, Ankara. (erişim tarihi 26.05.2017,<https://www.iramcenter.org/yayinlar/analiz/iran-turkiye-iliskilerinde-rusya-faktoru-suriye-denklemi/>)
12. ÇAVUŞOĞLU, Mevlüt, 2017 Yılına Girerken Dış Politikamız, Dışişleri Bakanlığı’nın 2017 Mali Yılı Bütçe Tasarısının TBMM Genel Kurulu’na Sunulması Vesilesiyle Hazırlanan Kitapçık, (Erişim tarihi:27.05.2017,www.mfa.gov.tr/site_media/html/2017-yili-basinda-dis-politikamiz.pdf)
13. ÇELİKPALA, Mitat. (2015), Rekabet ve İşbirliği İkileminde Yönünü Arayan Türk-Rus İlişkileri, Bilig, Kış Sayı, 72, ss.117-144.
14. http://www.mfa.gov.tr/turkey_s-political-relations-with-russian-federation.en.mfa



http://www.turansam.com

TURAN-SAM: TURAN Stratejik Arařtırmalar Merkezi * TURAN-CSR: TURAN Center for Strategic Researches
TURAN-SAM Uluslararası Bilimsel Hakemli Dergisi; p-ISSN: 1308-8041, e-ISSN: 1309-4033; Yıl: 2020; Ay: Eylül; Cilt: 12/NAZ, Sayı: 47
TURAN-CSR International Scientific, Peer-Reviewed & Refereed Journal; p-ISSN: 1308-8041, e-ISSN: 1309-4033; Year: 2020; Month: September; Volume: 12/SUMMER, Issue: 47
DOI: http://dx.doi.org/10.15189/1308-8041

(47)

Gamze UYAR²⁶⁷

ÖMER SEYFETTİN'İN DİL DAVASI THE LANGUAGE CAUSE OF OMER SEYFETTİN

ÖZ

Çağdaş Türk nesrinin kurucularından olan Ömer Seyfettin'in dil anlayışı, Çağdaş Türk Edebiyatını ele alırken önemli bir yol göstericidir. Bu nedenle bu çalışmada Ömer Seyfettin'in dil anlayışını irdelemek için onun kaleme aldığı makaleler, fıkralar, öyküler incelenmiştir. Öncelikle onun dil kavramına atfettiği değer özetlenmiş, ardından dil anlayışını oluşturan düşünceleri tasnif edilmiştir.

Buna göre Ömer Seyfettin'in dil anlayışı şu temel bileşenlerden oluşur: Milliyetçilik, Halkçılık, Batılılaşma, Türk birliği ülküsü, doğallık ve inanç. Bu özellikler onun dünya görüşünün doğal bir yansıması olarak görülür. Onun dile verdiği önem ve dile yüklediği anlam bu bağlamda okunmalıdır. Tüm bunlara dayanarak Ömer Seyfettin'in Türk dilinin bugünkü meseleleri için nasıl bir tutuma sahip olabileceğini de kestirmek mümkündür.

Anahtar Kelimeler: Ömer Seyfettin, dil, sadeleşme, nesir.

ABSTRACT

Ömer Seyfettin's understanding of language, one of the founders of modern Turkish prose, is an important guide when dealing with Contemporary Turkish Literature. For this reason, in this study, the articles, anecdotes and stories written by Ömer Seyfettin were analyzed in order to examine his understanding of language. First of all, the value he attributed to the concept of language was summarized, then his thoughts that form his understanding of language were classified.

According to this, Ömer Seyfettin's understanding of language consists of the following basic components: Nationalism, Populism, Westernization, Turkish unity ideal, naturalness and faith. These features are seen as a natural reflection of his worldview. The importance he attaches and the meaning he attributes to language should be understood in this context. Based on all these, it is possible to guess what kind of attitude Ömer Seyfettin would have for the current issues of Turkish language.

Keywords: Ömer Seyfettin, language, simplification, prose.

²⁶⁷ Gamze UYAR, Atakum İlçe Millî Eğitim Müdürlüğü, kum_tanesi_5@hotmail.com Mimarsinan Mahallesi, Belediye Caddesi, No.12, Kat.5, Atakum/SAMSUN



GİRİŞ

Türk öykücülüğünün kurucularından Ömer Seyfettin'in en bilindik yönlerinden biri de onun dil davasıdır. Değerli aydının Türk dilinin tarihî seyri için bir kırılma noktası olan harekette aldığı rol, dile eserleri yoluyla hizmetleri, Yeni Lisan'ın önemi gibi konuların yanında onun tüm bu çabalarının hangi kaynaklara dayandığı da ayrıca tespit ve tahlil edilmeye muhtaçtır.

Ömer Seyfettin'in ömrünün büyük bir kısmını harcadığı ve kutsal bir mefkûre olarak gördüğü “dil davası”nı daha derli toplu incelemek için aynı zamanda davasının düşünsel cephelerini adlandıran bölümlere ayırmak gerekir.

Öncelikle Ömer Seyfettin'in dil kavramına yüklediği anlamı net bir biçimde saptamak gerekir. Onun için lisan her şeyden önce kültürün kıymetli bir bileşeni olarak milleti millet yapan belli başlı unsurlardan biridir. Onun yeri geldikçe yaptığı millet tanımlarının tümünde “lisan” ortak madde olarak görülür. Millet tanımlarından birini şöyle yazmıştır: “Millet: Bir lisan konuşan, bir din, bir terbiye, bir maarıfle birbirine merbut insanların mecmuudur.” (Argunşah, 2001, s. 323) Bu hâliyle millet kavramı içinde ırk birliğini kabul etmeyen aydın, önerdiği dil kullanımlarında da sözcüklerin kökenlerini önemsemez, onların aidiyetiyle ilgilenir.

Seyfettin, tıpkı Muharrem Ergin (2009) gibi “İçtimaî bir müessese” (276) olarak nitelediği dilin düşünceyle olan ilişkisi tartışmalarında bir yere konumlandırılabilir bir söylem geliştirmiştir: “Türkçe ile Arapça ve Acemce beyinde hiçbir münasebet yoktur.” (Argunşah, 2001, s. 133) Aynı şekilde dil-duygu ilişkisi bahsinde de “Bu lisanı sevmek Osmanlılığı sevmektir.” (68) sözünde görüldüğü gibi bu iki değer in sıkı ilişkisinden söz eder. Ve ona göre “Her millet, kendi lisanıyla yaşar.”(167) Beyin ve sevgi kavramlarına yaptığı vurgu onun meseleyi hem bilişsel hem de duyuşsal açıdan ele aldığını gösterir.

Ömer Seyfettin'in sıkıca kurduğu dil-toplum-düşünce ilişkisi bugün modern dil biliminin bir gerçekliği hâline gelmiştir. Meseleyi en öz hâliyle Doğan Aksan'dan okumak mümkün: “Bundan bin yıl sonra bir bilim adamının Türklerle ilgili bir araştırma yapmakla görevlendirildiğini varsayalım. Türkler üzerinde hiçbir bilgisi, Türklerle hiçbir ilişkisi olmayan bu araştırmacı herhangi bir yoldan, önce dilimizi iyi öğrenme olanağı bulsa, yalnızca Türkçenin söz varlığını inceleyerek ülkemizin 20. yüzyılda hangi koşullar içinde bulunduğunu, ne gibi değişikliklere sahne olduğunu, bizde hangi kavramların önem taşıdığını ve hangi uluslarla ilişki kurduğumuzu saptayabilir.” (Aksan, 2009).

Bulgular

Milliyetçilik ve Halkçılık

Bu iki unsuru bir başlık altında toplama yetkisi bizzat Ömer Seyfettin'den alınmıştır: “Milli demek halkça demektir.” (Argunşah, 2001, s. 133)

Ömer Seyfettin, “Yirminci asır milliyet asrı oldu.”(142) demesinden de anlaşılacağı üzere yirminci yüzyılın önemli bir gerçekliğini kavramıştır. Toplumlar Gökalp'in de Seyfettin'in de sözünü ettiği kavim ve ümmet devirlerini tamamlayıp millet olma devirlerine erişmişler ve modern uluslar ortaya çıkmaya başlamıştır. Çok milletli siyasî bir örgütlenmenin sahibi olmaktan olacak, Türkler bu değişimi en geç geçirenlerdendir. İşte, toplumunu “Yeni Hayat”ın da öngördüğü bu milletleşme sürecinin bir mensubu hâline getirmeyi ülküsüne dahil etmiş bulunan Seyfettin, milletin başat öğelerinden biri olarak gösterdiği dilin millileşmesi gerektiğini fark etmiştir. Bunun için değiştirilmesi gereken, eskiden kalma ümmet hâlinde yaşam tarzı ve onun bir getirisi olan Türkler'in İslam'ı ilk öğrendikleri dil Farsça ve Kur'an'ın yazıldığı dil Arapça gibi ümmet dillerinin tahakkümüdür: “Ümmet sistemi içinde yaşarken ilim, edebiyat, her şey medresenin malıydı. Kitaplar, lügatler, beyanlar Arapçaydı. Acem edebiyatı önümüzde klasik bir modeldi. Tabii lisan, tabii, yani millî edebiyat ihmal olunuyor, satıra geçirilmiyordu.”(33)

Enderun lisanını sık sık milliyetsizlikle suçlayan Ömer Seyfettin, başka bir yazısında “Bununla beraber eskilerin bu boğucu ve tabiata muhalif Enderun lisan ve edebiyatını gençlerin içinde Türk olmayan beynelmileliyetçiden başka beğenen kalmadı.” (212) diyerek dilin muhalifi olduğu kullanımını millî olmama haliyle bağdaştırmış, bunun aksini de bir millî duruş olarak görme yoluna gitmiştir. Yine eski devirden söz



ederken “Edebiyatta Arap, Acem, Frenk ruhu kaynaşiyor, Türklük kör ve sağır bir şuursuzluk içinde kaybolup gidiyordu.” (180) diyen yazar meseleyi Türklük olarak addettiğini gösterir.

Ömer Seyfettin’e göre “Bir kısım zümre için yazılan şiir millî addolunamaz.”(181) O milleti kültürel olarak bir bütün hâlinde görüp herhangi bir zümre, sınıf ayırımına karşıdır. Hâliyle de zümreye yönelik çalışmaları millilikle bağdaştıramaz.

Görülen o ki devrinde yükselen milliyetçilik akımının bir savunucusu olarak Ömer Seyfettin’in dil mesaisi doğrudan ideolojisinin bir gerekliliğidir. Tümüyle millî, yerli bir ideolojinin yansıması da millî, yerli bir dil tasavvuru olmuştur. Dille ideoloji arasındaki bu yüksek bağımlılığı yadırgamamak gerekir. Aksi görüş için Yusuf Çotuksöken’in (2002) şu paragrafı manidardır: “Şimdi şu soruya gelelim. Hiç kimse ‘Benim herhangi bir ideolojim yok, bu nedenle her tür gelişmeye yansız bakabiliyorum,’ diyebilir mi? Bence hayır, diyemez. Benim ideolojim, benim yaşamımda hemen her yapıp etmeme yön verir; dilimde (sözcük seçimimde, söylemimi geliştirmemde) de bu ideolojinin etkileri apaçık görünür.” Son olarak Ömer Seyfettin’e göre “Milliyetperver olmak demek lisanperver olmak demektir.” (379)

Osmanlı münevverinin bir açmazı halktan kopukluğu idi. Bu birçoklarınınca yakınma konusu olmuştur.. Aynı konudaki yakınma, sonraları Yusuf Çotuksöken’de (2002) de görülür: “Türk toplumunda okumuşların yüzyıllarca devlet dili olarak benimseyip Türk halkının karşısında onunla alay edencesine kullandıkları Osmanlıca Türk insanını iki dilli yaşamak zorunda bırakmıştı.”

Ömer Seyfettin’in millî duyarlılığının zorunlu bir getirisi olan halkçılığı da dil davasına yön veren kuvvetli bir etmendir. Öncelikle halk, onun eski anlayışa karşı koyarken başlıca dayanaklarından biri olarak kullanılmıştır: “Ve anlaşılar ki artık Türkler Arap, Acem, Frenk edebiyatının doğurduğu çirkin ve piç mahsulleri istemiyorlar. Gördükleri rağbetsizlik olsun bu zatlara utandırmıyor mu? Uyanan, kendi dilinin satırlara geçtiğini görmek isteyen koca bir milletin kavmi ve meşru iştiyaklarını duymuyorlar mı?...”(185)

Devrin bir problemi de halkın okuma uğraşına olan yaklaşımıdır. Aydınların çoğu tarafından okumazlıkla suçlanan halk kesimi Ömer Seyfettin’e göre haksız değildir. Ne de olsa asırlardır halkın kendi dili yazı dilinden dışlanmış, hâliyle de halk okumaktan uzaklaşmıştı. O hâlde meseleye okur merkezli bir yaklaşım getirmek gerekti. “Halk nasıl okusun bu yaveleri? Halk bir eserde ihtiras, heyecan, canlılık, hareket, faikiyet, nihayet hiç olmazsa kendi hayatından müterafık tafsilat, hatırat falan arar. Halkın bu talebini is’af edemeyen sanatkar değil, olsa olsa bir ‘mythomane’dır. Yani gayr-i ihtiyarî sanatkar oyunu oynayan bir yalancı.”(187)

Yazarın burada anlatılan duyarlılığını öykülere de yansıtmış hâlde görmek mümkündür. Sözelimi Kızıl Elma Neresi adlı öyküsünde ulema onca kitap bitirmiş olmasına rağmen halkın vicdanında yaşayan bir sembolü bilemeyip hana mahcup olurken han, hakikati halktan seçtiği kişilerden öğrenir. Öyküde devlet idaresine hakim bulunan halktan uzaklaşmış ulema kadrosu yerilirken halk irfanı bir yol gösterici olarak önerilir.

Batılılaşma İddiası

Osmanlı İmparatorluğu’nun son dönemlerine damgasını vuran Batılılaşma serüveni çok su götürmüştür. Yararlarıyla zararlarıyla epey tartışılan Batı uygarlığına girmek fikrini Ziya Gökalp kültürle uygarlığı kesin çizgilerle birbirinden ayırarak desteklemiş, kimlik krizine çözümü “Türk milletindenim, İslam ümmetindenim, Garp medeniyetindenim” üçlemesiyle bulmuştu. Böylelikle kuramda Türklerin Batılılaşması demek Batı’nın maddî yönünü ithal etmek, Türklüğün manevî cephelerini müdafaa etmek yolu tutarak Batı’nın bilim ve tekniğinden nasiplenirken kendi harsî varlığını koruyan bir Türk tipi, bir “Yeni insan” ve bunun kuracağı “Yeni Hayat” inşa edilecekti. Ömer Seyfettin de tıpkı Gökalp gibi kültürle uygarlık arasında keskin bir ayırım yapmış ve Batılılaşmanın –Batı uygarlığının alınmasının- zaruretine inanmıştı: “Muasırlaşmakta esas; müterakki milletlerin ‘usul ve âliyat’ını almaktır. Kıymetlerini, mefkûrelerini, an’anelerini, örflerini almak değildir. Bunlar her milletin kendisinden, her milletin içinden sadır olur.” (223)

“Garp medeniyetinin içine gireceğiz onun için bize şimdilik mutlaka garp lisanlarından birisini öğrenmek lazımdır.” (94). Ne de olsa “Nesrin tekniği, nazımın tekniği, modalar şaheserler garptadır. Sanatın



sırrı Yunan Latin klasiklerindedir. Sadelik saflık samimilik bu büyük eserlerin esasıdır. En büyük Homer. Her edebi mektebin tohumu ondadır.” (94) demesinin üzerine yazar bir de Batı edebiyatından çeviriler yapmıştır.

Dairesine girilmeye çalışılan uygarlığın kullandığı dilleri bilmek, klasiklerini okumak fikri Nurullah ATAÇ'ta da görülür. Hatta o muhafazakâr çevreler tarafından sıkça Türk kültürünü Grekoromenleştirmek iddiasıyla karşılaşmıştır.

Ömer Seyfettin'in Yeni Lisan'ı savunma sebeplerinden biri de girmek için dillerinden birini öğrenmeyi, klasiklerini okumayı şart koştuğu Batı uygarlığında da işlerin böyle yürümekte olmasıdır. Yani o dil davasının bir ayağını da Batı'ya oturtmuştur. “Garp edebiyatında en bariz seciye lisanın tabiliği idi. Garpta iskolastik edebiyattan sonra başlayan klasik tarzın lisanı halk lisanı idi. İsimler, sıfatlar, fiiller, edatlar hep halkın konuşurken kullandığı şeylerdi. Üslup kelimelerde tabiatlerde değil manada, cümlelerin iptidailiğinde, ifadenin haiz olduğu hayalde aranıyordu.” (21-22) Yani Ömer Seyfettin dil hususunda ne isterse hepsi Batı'da vardı. “Avrupa'da herkes kendini zorlamadan, lakırdı söyler gibi kolaylıkla yazıveriyordu. Konuşulmayan Latince mabedlerde, darülfünunlarda kalmıştı. Halk lisanı en yüksek şairlerin aleti, en derin tahassüslerin tercümanı oluyordu. Mademki garp medeniyetini alacaktık, garbın bu milli tarzını da almağa mecburduk.”

Türk Birliği Mefkûresi

Ömer Seyfettin'in yazılarında üç çeşit vatandan söz ettiği görülür. Bunlardan millî vatan; sınırlarını devletin ya da dinin çizmediği, Türkler'in yaşadığı yerlerin oluşturduğu coğrafya olup Orta Asya, Kafkasya, Kırım, İran gibi bölgelere işaret eder. Aydın, bu meselede o kadar ısrarlıdır ki Türk birliğini sağlamak için yapılması gerekenleri de sıralamıştır. Bunların ilk maddesini “Gazeteleri, kitapları İstanbul Türkçesiyle çıkarmak. Kırım Tercüman gazetesinin lisanını her tarafta neşretmek.” şeklinde belirlemiştir. Yani dil, onun için Türk birliğine giden yolda bir araçtır. Burada İsmail Gaspıralı'nın otuz üç yıl boyunca tüm Türk dünyasına seslenebilen bir dille yazmış olması²⁶⁸ da onun tarafından modellenmiştir. Bu sayede Gaspıralı'nın Türkçesi ile Ömer Seyfettin'in Yeni Lisan'ı bire bir örtüşmektedir.

Ömer Seyfettin başka yazılarında da “Türk birliğinin bağı lisanıdır. “Dil birliği hars birliğini meydana getirir.” (158) türünden söylemleriyle dil davasının bir yönüyle de Türk birliği inancına yaslandığını ilan etmiştir.

Doğallık ve İnanç

Nazan BEKİROĞLU bir köşe yazısında ““Sade Dil-Yeni Lisan' hareketi ideolojik muarızlarını bile saflarına çekerek kısa bir sürede başarıya ulaşır. Tanzimat ediplerince gerçekleştirilemeyen şey yarım asır sonra gerçekleşir. Bu başarı, şartların uygunluğuyla ilgilidir. Bütün dünyayı sarsan milliyetçilik akımı, Balkan kavimlerinin Osmanlı'dan sancılı kopuş süreci, hasta adamın teşrih masasına yatırılması. Kısacası II. Meşrutiyet sonrası Türkçülüğün yıldızını parlatan şey ne ise ‘Yeni Lisan’ hareketini başarıya vasleden şey de odur.” diyerek oldukça isabetli saptamada bulunmuştur. Ömer Seyfettin'in dil davasının başarıya ulaşmasındaki başat amillerden biri de onun her şeyden önce doğal olanın peşinde olmasıdır. O, söz konusu ne olursa olsun ele alınan varlığın doğasına uygun davranıldığı sürece hayat sahibi olunacağını bilincindedir. Zaten savunduğu dil akımını da “Yeni Lisan en tabii lisanıdır.” diyerek savunur. Birer kapitülasyona benzettiği yabancı dilbilgisi kurallarını da Türkçenin tabiatına muhalif olmakla suçlar.

“Fakat bizi besleyen, bizi mesut eden, bize her şeyi veren ve hissettiren tabiatın haricine çıkarmamak şartıyla. Tabiatın haricinde attığımız hatveler hep bir uçuruma gider.” (43) diyerek sözü edilen meseledeki tutumunu net bir biçimde gösteren Seyfettin'le aynı şeyleri tiyatro uğraşı için Konstantin STANISLAVSKI de söylemiştir: “Doğanın yasaları, hiçbirini açıkta bırakmaksızın hepsini birbirine bağlamıştır. Bu yasaya uymayanların vay hâline!” (2013). Ömer Seyfettin'in sözü edilen doğallık vurgusu onun dili canlı bir organizma olarak gören organisist teoriyi savunduğunu söylemeye fırsat verir gibi görünebilir. Ancak Seyfettin'in klasik bir organisistten farklı olarak dili tarihî (artzamanlı) bir olgu olarak ele alması gözden

²⁶⁸ Gaspıralı'nın Tercüman gazetesi vesilesiyle temin ettiği dil birliğine ilişkin ayrıntılar için bakınız: Hablemitoğlu, N. (2014). Gaspıralı İsmail, İstanbul, Pozitif Yayıncılık.



kaçmamalıdır. Nitekim “Organisist Teori de, Dil'i "tarihilik" vasfından kopararak "uzvileştirmekte", organik bir hale dönüştürmektedir.” (Hocaoğlu, 2000)

Ömer Seyfettin için doğal demek bir bakıma zorlamaksızın, müdahale edilmeksizin yaşayan demektir. O, dile ilişkin ne söylediye hepsi yapaylıktan uzak, bizzat halkın idrakinde yaşayan gerçekliğinden dayanak bulmuştur. Söz gelimi dilin yabancı sözcük alabileceken yabancı kural alamayacağını bildiği için yabancı kuralların, terkiplerin dilden atılmasını öngörmesine rağmen kullanımı yaygınlaşmış birtakım kuralların atılmasını doğru bulmamıştır. Ancak yine de bu tutumu devrin Köprülü, Yakup Kadri gibi aydınlarınca sertçe yerilebilmiştir. (Gözler, 1976)

Ömer Seyfettin'e göre tasfiye başka bir şeydir. Hatta sık sık Yeni Lisan'a karşı çıkanların karıştırdıkları için harekete zarar veren bir akımdır. O tasfiyenin dili yoksullaştıracağını, Yeni Lisan'ın ise sadeleştirmek bir yana Türkleştireceğini, zenginleştireceğini söyler. Bu itidalli, doğal tavrı da birçoklarınınca takip edilecek bir özelliğidir. Söz gelimi Nihad Sâmî BANARLI tarafından çok sonraları onu bilgili ve şuurlu bir dil hareketi olarak nitelenmekle kalmaz Mehmet KAPLAN, Peyami SAFA, Yavuz Bülent BAKİLER²⁶⁹ gibi tasfiyeciliğe karşı çıkan aydınların fikrî önderi olarak konumlandırılır. Ömer Seyfettin ve Yeni Lisan'ı destekleyen diğer aydınlar bu özellikleriyle çok sonraları şiddetini arttıran tasfiyecilik/Öztürkçecilik akımlarıyla aralarına ciddi mesafe koymuşlardır. Ancak yine de hâla kendi kürsüsünde Yeni Lisan'ın yaşayan Türkçeyi hedefleyen ölçülü, bilimsel ve doğal sadeleşmesiyle cumhuriyetin ilk yıllarında Nurullah ATAÇ gibilerince şiddetlendirilen ve yaşayan Türkçeden sapan tasfiyeciliğin arasındaki söz konusu uçurumu görmezden gelen akademisyen mevcuttur.

Dayandığı bilinçten ve doğallıktan olacak, Ömer Seyfettin'in bu dil bahsinde kendinden emin tavırları makalelerinin genelinde dikkat çeken bir özelliğidir. Dil bahislerinin sonunda hemen her zaman bir inanç tuncesi kuran yazarın Yeni Lisan hareketinin başarılı olacağı öngörüsünün tümüyle isabetli olduğunu söylemek bugün için mümkündür. Bunda o ve onun gibi kendi milliyetini, onun doğasını, gerçekliğini tanıyıp bundan hadle onlara inanan aydınların inanmışlık içinde ataletle karşı say, yese karşı ümit şiarlarıyla hareket etmelerinin payı büyüktür.

Yeni Lisan hareketinin başarıya ulaşmasında sözü edilen aydınların en etkili yöntemi inandıkları dille ürünler vermek olmuştur. Ömer Seyfettin de bunlardan biri olarak hem inandığı dille yapıtlar oluşturmuş hem de bu dille yazanları desteklemiştir. Makalelerinde Yeni Lisan'ı savunurken onunla yazılmış metinlerden alıntılar yaptığı sık rastlanan bir durumdur. Onun öyküleri bugün bile herhangi bir düzenlemeye ya da sadeleştirmeye gerek duymayarak anlaşılabilir bir dille yazılmıştır. Yabancı terkipleri, kuralları attığı ancak halkın malı olmuş, dilin doğasına uyum sağlamış sözcükleri ve yapıları koruduğu dili kalıcılığı yakalamasında büyük pay sahibi olmuştur. Bu konudaki fikrini kendisinden okumak istenirse Ali Canip YÖNTEM'e yazdığı mektup kullanılabilir: “Birer köşeye çekilerek çalışalım. Lisan hakkındaki mefkûremizi gölgede, uzaklarda, تنها yerlerde husule getireceğimiz büyük eserlerle halka kabul ettirelim. Yani hakikî sanatkâr olalım.”

SONUÇ

Yeni Lisan akımı Ziya Gökalp ve Canip Yöntem gibi Ömer Seyfettin'in de ömrünü adadığı, milletinin bekası için vazgeçilmez bulduğu Türklük mefkûresinin doğal bir getirisidir. Çıkış noktası milletin gerçekliği olan, dilin doğası çerçevesinde yönünü ölçülü bir Batılılaşmanın ve Türk birliği idealinin belirlediği bu akım, kendisini var eden şartların toplamının bir sonucu hâlinde oldukça doğal ve sade bir dilin yazı dili olarak kullanılmasına sebep olmuştur. Bu dili kullanarak yazılan metinler çocuk edebiyatı ürünlerinin sahip olması gereken başlıca özelliklerden olan sade, yalın, pürüzsüz, açık bir dil ortaya koymak için büyük yardımcı olmuştur. Bu da Ömer Seyfettin'in öykülerinin çok büyük bir kısmının dil ve anlatım olarak yetişkinlere olduğu kadar çocuklara da uygun olması gibi olumlu bir sonuca sebep olmuştur. Bu dil, bundan sonra da yazacaklar için yerinde bir örnektir. Türk dilinin doğasına uygun bir mecrada yaşamını sürdürmesi adına

²⁶⁹ Bakiler'in tasfiyecilikle ilgili görüşleri için bakınız: Bakiler, Y. B. (2010). Sözün doğrusu 1. İstanbul: Size Dergisi Yayınları.



<http://www.turansam.com>

TURAN-SAM: TURAN Stratejik Arařtırmalar Merkezi * TURAN-CSR: TURAN Center for Strategic Researches

TURAN-SAM Uluslararası Bilimsel Hakemli Dergisi; p-ISSN: 1308-8041, e-ISSN: 1309-4033; Yıl: 2020; Ay: Eylül; Cilt: 12/NAZ, Sayı: 47

TURAN-CSR International Scientific, Peer-Reviewed & Refereed Journal; p-ISSN: 1308-8041, e-ISSN: 1309-4033; Year: 2020; Month: September; Volume: 12/SUMMER, Issue: 47

DOI: <http://dx.doi.org/10.15189/1308-8041>

önemli bir numunedir. Bu sayede Türk dili, tarihte uğradığı birtakım olumsuzluklara karşı güvence altına alınabilir. Yabancılaşmadan, abartılı süsten ve yapaylıktan bir çocuk saflığı ile korunabilir.

KAYNAKÇA

1. ARGUNŞAH, H. (2001). Ömer Seyfettin Bütün Eserleri Makaleler 1, İstanbul, Dergâh Yayınları.
2. ARGUNŞAH, H. (2001). Ömer Seyfettin Bütün Eserleri Makaleler 2, Tercümeleler, İstanbul, Dergâh Yayınları.
3. ARGUNŞAH, H. (2001). Ömer Seyfettin Bütün Eserleri Şiirler, Mensur Şiirler, Hatıralar, İstanbul, Dergâh Yayınları.
4. BAKİLER, Y. B. (2010). Sözüñ Doğrusu 1, İstanbul, Size Dergisi Yayınları.
5. ÇOTUKSÖKEN, Y. (2002). Türkçe Üzerine Denemeler ve Eleştiriler, İstanbul, Papatya Yayınları.
6. GÖZLER, H. F. (1976). Bütün Yönleriyle Ömer Seyfettin, İstanbul, Çağdaş Yayınevi.
7. HABLEMİTOĞLU, N. (2014). Gaspıralı İsmail, İstanbul, Pozitif Yayıncılık.
8. HOCAOĞLU, D. (2000). Linguistik Domino-3: Dil Hakkında Üç Teori, Muhelif Gazetesi, S.47.
9. ERGİN, M. (2009). Türk Dil Bilgisi, İstanbul, Bayrak Yayınları.



http://www.turansam.com

TURAN-SAM: TURAN Stratejik Arařtırmalar Merkezi * TURAN-CSR: TURAN Center for Strategic Researches
TURAN-SAM Uluslararası Bilimsel Hakemli Dergisi; p-ISSN: 1308-8041, e-ISSN: 1309-4033; Yıl: 2020; Ay: Eylül; Cilt: 12/NAZ, Sayı: 47
TURAN-CSR International Scientific, Peer-Reviewed & Refereed Journal; p-ISSN: 1308-8041, e-ISSN: 1309-4033; Year: 2020; Month: September; Volume: 12/SUMMER, Issue: 47
DOI: http://dx.doi.org/10.15189/1308-8041

(48)

Uzm. Yunus Emre UYAR

ÇOCUK EDEBİYATINDA KONU VE TEMA²⁷⁰

SUBJECT and THEME IN CHILDREN'S LITERATURE

ÖZ

Çocukların çok erken yaşlardan itibaren edebiyat okuru hâline getirilmesi okuma kültürümüz için büyük önem taşır. Bu nedenle çocukların henüz içinde buldukları gelişim döneminin özellikleri gereği yetişkinler için yazılan metinlerden çok çocuk edebiyatı ürünleriyle buluşturulması gerekir. Bunu en sağlıklı biçimde gerçekleştirmek için çocuk kitaplarında bulunması gereken belli başlı temel içerik özellikleri vardır. Bunlar literatürde kahramanlar, dil ve anlatım, plan, konu ve tema diye tasnif edilir.

Bu çalışmada çocuk kitaplarının konu ve tema bakımından nasıl olması gerektiğine dair alanyazın taraması yapılmış, ardından random yöntemle seçilen elli çocuk kitabı bu ölçütlere göre değerlendirilmiştir. Bu sayede çocuk kitaplarının konu ve tema özelliklerinin ne durumda olduğu ortaya koyularak eğitimciler, ebeveynlere ve yazarlara kaynak sağlanmıştır.

Anahtar Kelimeler: çocuk edebiyatı, konu, tema.

ABSTRACT

Helping children become readers of literature from a very early age is of great importance for our reading culture. For this reason, due to the characteristics of the developmental period of the children, they should be introduced to products of children's literature rather than texts written for adults. In order to achieve this in the healthiest way, there are certain basic content features that should be found in children's books. These are classified as heroes, language and expression, plan, subject and theme in the literature.

In this study, the literature on how children's books should be in terms of subject and theme was reviewed and subsequently, fifty children's books, selected randomly, were evaluated according to these criteria. In this way, resources were provided to educators, parents and authors by revealing the status of the subject and theme features of children's books.

Keywords: children's literature, subject, theme.

²⁷⁰ Bil.Uzm. Yunus Emre UYAR, Atakum İlçe Milli Eğitim Müdürlüğü, yunus.emre@mit.tc ,Mimar Sinan Mahallesi, Belediye Caddesi, No:12 Kat:5



GİRİŞ

Çocuk kavramı Güncel Türkçe Sözlük'te “Küçük yařtaki erkek veya kız” (TDK, 2019) ifadesiyle tanımlanır. Bu kavram edebiyatın bir terimi olarak ele alınınca bu kez çocuğun yalnızca yařından söz etmek yeterli olmaz. Artık çocuğun kendine özgü bilişsel, duyuşsal ve değinilsek özelliklerini de gözeterек yorumlamak gerekir. Bu nedenle çocuk edebiyatı arařtırmacıları çocuk kavramını tanımlamak için türlü girişimlerde bulunmuştur. Bu çalışmanın benimsediđi en kapsamlı tanım şöyledir: "Dođduđu andan itibaren kendisine has bir karaktere, davranıřa, duyguya, zekâya ve görünüme sahip olan; içinde bulunduđu her bir yařa göre ayrı ayrı fiziksel, ruhsal ve zihinsel özellikler gösteren ve bu özellikleri henüz tam olarak yerli yerine oturmamıř olan, bütün bunların yanında yaratıcı özelliđi en yaygın ve en renkli süreci kapsayan, kendine özgü ilgi ve ihtiyaçları olan ve yine kendine özgü yeteneklerle donatılmıř insan yavrusu." (Demirel, 2010, s.1).

Böylesi bir varlıđa seslenen edebiyatın belli özelleşmiř yönleri olmak zorundadır. Literatürde çocuk edebiyatı kavramına iliřkin tanım tartıřmaları sürse de bu çalışmanın iřini görecek tanıma göre “Geliřim sürecindeki çocuğun anlama ve kavrama düzeyini dikkate alarak duygu ve düşünce dünyasına seslenen edebiyata çocuklar için edebiyat ya da kısaca çocuk edebiyatı denir.” (Yalçın, Yakar, Şimşek, 2011, s.39),

Konu; “konuşmada, yazıda, eserde ele alınan düşünce, olay veya durum” TDK (2019) olarak ifade edilmektedir. Çocuk edebiyatında ise konu; “Paylaşılacak istenen olay, olgu veya sorunun çocuğun gerçekliđinin göz önünde bulundurularak oluşturulmasıdır.” (Dilidüzgün, 2004, s. 93). “Çocuđu metnin anlam evrenine çeken, kitapla iliřkisini sađlayan bir ögedir.” (Sever, 2013, s. 19).

“Yazarın eserinde sürekli olarak belirtmeye çalıştıđı temel düşünce ve görüşlere, gösterdiđi ana yönelimlere ‘tema (izlek)’ denir.” (Ođuzkan 2001, s. 366). “Konu, bir hikâye okuduđumuz, bir resme baktıđımız, sahne ya da perdede bir oyun izlediđimiz zaman doğrudan doğruya algıladıđımız aksiyondur. İzlek ise görmesek de, iřitmesek de kavramamız gereken şekilde bu aksiyonun (devinim) iç anlamıdır. Son olarak konu, sanatın kendi araçlarıyla yaratılacak olan fizik, maddi bir süreçtir. Buna karşılık tema, toplumsal yařamın akıřından çıkarsanacak manevi sorundur; etiksel, dinsel, felsefi ya da başka nitelikteki insan iliřkilerinin manen çatıřmasıdır.” (Kagan 1993, s. 405).

YÖNTEM

Nitelikli bir çocuk edebiyatı ürününün konusunun ve temasının ne olduđu, nasıl yapılandırıldıđı önem tařır. Nitekim bunlar çocuk okurların edebiyatla iliřkisini, okuma kültürünü belirleyecek önemli etkenlerdir. Bu çalışmada çocuk edebiyatı literatüründe bulunan çocuk kitaplarının taşıması gereken konu ve tema özellikleri derlenmiř, ardından piyasada çocuklara sunulan kitaplardan elli tanesi random olarak seçilmiřtir. Kitaplar derlenen özelliklere göre değerdendirilmiřtir.

BULGULAR

Çocuk kitaplarının konusu “Okulda izlenen eğitim programlarını desteklemelidir.” (Yasa, 2012, s. 16). Çocuk kitapları bu iři ders kazanımları için ön bilgiler oluşturarak görür. Bir konu hakkında ön bilgilere sahip olmak öğrenmenin gerçekleşmesi için gereklidir. Bu sayede çocuk kitaplarından edinilen ön bilgilerle derste iřlenecek konular arasında köprü kurularak öğrenme kalıcı hâle getirilebilir. Yapılandırmacı eğitim felsefesinin yöntemlerinden olan buluş yoluyla öğrenmede öğrenci “...elde ettiđi bilgiler arasında iliřki kurarak, öğretilmek istenen kavram ya da ilkeyi kendisi keşfeder.” (Fidan, Erden, 1998 s. 184).

İncelenen eserlerde yazarların bunu iki farklı yolla gerçekleřtirdiklerini gördüm. Birincisi eserlerin konularını ders müfredatlarındaki konularla uyumlu seçmek, ikincisi müfredatların öğrencide görmek istediđi kazanımları destekleyecek ayrıntılara yer vermektir. İlkine örnek olarak Hasan YİĞİT'in Dađköylü Fatma Çavuş adlı eserini verebilirim. Bu eserin konusu millî mücadele döneminde kuzey cephesinde yařananlardır. Samsun'daki köylülerin Rum çetecilere karşı verdikleri mücadele, yurtlarını korumak için girdikleri tehlikeler etrafında şekillenen kurgu T.C. İnkılap Tarihi ve Atatürkçülük dersinin kazanımlarını besleyici niteliktedir. Bu eseri okuttuđum 8. sınıf öğrencileri yıl boyu gördükleri İnkılap Tarihi dersindeki Millî Mücadele'ye iliřkin konuları birtakım ön bilgilere sahip olarak gördüler. Yine derste gördüklerinin edebî bir kurguyla anlatılması öğrencilerin bu konulara iliřkin olumlu tutuma sahip olmalarını sađladı. Ders konusu bu kitabı okuyan



çocuklar için okudukları bir romanı destekleyen anlatılar hâline geldi. Hasan YİĞİT'in İstiklâl Marşı'nın yazılma serüvenini anlattığı romanı da benzer işleve sahiptir. Bu romanı okuyan çocuklar aynı derste TBMM'nin açılması ve çalışmalarına dair ön bilgilere ve olumlu tutuma sahip olma fırsatı yakalar.

Mavisel YENER'in tuttuğu yol da bu ölçüt için güzel bir örnek oluşturmuştur. Yazar, Dolunay Dedektifleri serisinde özellikle ve özenle dilimize henüz yerleşmemiş yabancı sözcüklerin Türkçe karşılıklarını kullanmıştır. Böylesi sözcükleri romanı okurken gören çocuk okur için Türkçe Dersi Öğretim Programında yer alan "Dilimize henüz yerleşmemiş yabancı sözcüklerin Türkçesini kullanır." (MEB, 2018) kazanımını besleyici niteliktedir. Bu kitabı okuyan çocuk için Türkçe sözcük seçme duyarlılığı artık yalnızca bir ders konusu ya da Türkçe öğretmenin kişisel saplantısı olmaktan çıkar.

Viladimir TUMANOV'un en meşhur iki çocuk kitabını da çocuklarına dersleri sevdirmek için yazması buraya ayrıca not düşünmelidir. Demek ki müfredatla uyumlu olma zaman zaman bir çocuk kitabının yazılış gayesini bile oluşturabiliyor.

Çocuk kitapları herhangi bir ideolojiyi aktarmamalıdır. "Biçim ve içerik özellikleri ne olursa olsun dinsel inançların tartışıldığı, anayasa ilkelerinin dışına çıkılarak kimi ideolojilerin aşılana çalışıldığı yayımlar çocuklar için zararlıdır." (Sever, 2003, s. 192). Çocuk kitaplarının nihai hedefi okurlarına okuma kültürü kazandırmaktır. Çocuklara herhangi bir ideolojinin ilkelerini benimsetmek bu kitaplarından beklenen bir özellik değildir. Ne var ki bu ölçüt oldukça su götürür. Herhangi bir eserde ideoloji aktarımı olup olmadığını söylemek hayli güçtür. Birçok eserde propaganda üslubuyla ideoloji aktarılmasa bile eserleri biraz kurcalayınca dolaylı olarak birtakım ideolojilerin öğretilerinin sezdirildiği iddia edilebilir. Söz gelimi eklerde de değindiğim gibi Gülten DAYIOĞLU'nun Yurdumu Özledim adlı eserinde kendi kültürünü yaşatma çabasındaki çocuklara istinaden eserin yabancı düşmanlığını körüklediği iddia edilebilmiştir. Aynı bakış açısıyla Samed Behrengî'nin Küçük Kara Balık öyküsünden kendisine çizilen sınırları kabul etmeyerek ırmak boyunda neler olduğunu merak eden balık kurgusuna anarşizmi anlatıyor denebilir. Yine Hasan YİĞİT'in Kıbrıs Bizim Canımız kitabında bir milletin varlık mücadelesini anlatmasına bakıp milliyetçilik anlatıyor denebilir. Bilgin ADALI'nın dünya dışı uygarlıkta para kullanımının kaldırıldığını, ülkeler arası sınırların kalktığını vb. anlattığı kurgusuna bakıp Komünizm anlatıyor denebilir. Böylesi bir bakış açısıyla hiçbir eser ideolojisiz değildir. O hâlde bu ölçüte uyan eser bulmak imkânsız hâle gelir. Bu tıkanıklığı gidermek için her eserin doğası gereği bir ideolojiden izler taşıdığını kabul edip esasen bunların doğrudan aktarılmış olup olmadığına bakmakla yetinmek gerekir.

Çocuk kitaplarının "Konu bakımından yerli kültür değerleri yanında evrensel insanlık ve ahlak değerlerini kazandırıcı nitelikte olması da gerekir." (Oğuzkan 1998, s. 210). "Her toplumun ortak kültür değerleri vardır. Bu değerler çocukların şuuraltına yerleşerek onlara ortak değerler kazandıracak biçimde düzenlenmelidir." (Yalçın, Aytaş, 2005, s. 46). "Bu nedenle çocuk kitaplarında millî değerlere önem verilmelidir." (Yalçın, Aytaş, 2005, s. 47). Aynı zamanda "Kitaplarda, evrensel değerlere yer vermek, çocuğun dünya görüşünü genişletmesi açısından önemlidir." (Sever, 1995, s. 14).

Bilişsel gelişimin insanı tek başına mutlu edemeyeceğini idrak eden toplumlarda duyuşsal gelişim de önem görmeye başladı. İnsan duyuşunu inşa eden değerler ve değerlerin eğitimi kendine gerek alanyazında gerek eğitim politikalarında yer buldu. Yurdumuzda da 2000'li yıllarla birlikte değerler eğitime hayli önem vermeye başlandı. Öyle ki artık çocuk kitaplarını birer değerler eğitimi materyali olarak görme eğilimi güçlendi. Bu da çocuk kitaplarına değer odaklı bir bakış açısını beraberinde getirdi.

Gerçekten de çocukların okudukları kitaplarda onlara sunulan değerler iklimi onların değer yargılarıyla ilişkilerinde pay sahibidir. Bunu okuyan çocukları gözlemleyerek idrak etmek mümkün. Bir çocuk, çevresinde ne kadar çok değer yargısının yaşatıldığına tanık oluyorsa değer yargıları o kadar güçleniyor. Çocuğun biliş çevresini teşkil eden en önemli aygıt olan kitaplarda da değer yargılarının yaşatılması bu nedenle önemlidir. Okuduğu kitapta dürüstlüğün ödüllendirildiğini, konukseverliğin ne kadar iyi hissettirdiğini, yardımseverliğin insan hayatına neler kattığını vb. gören, kıskançlığın kötü âkıbetle cezalandırıldığını, hilekârlığın muhakkak zarara yol açtığını, yalancının mumunun yatsıdan önce söndüğünü gören çocuk okur böylelikle değerler eğitiminin içinde yer almış olur.



Bu konuda ismini anmamız gereken ilk kişi değerli bilim adamı Prof. Dr. Mehmet Zeki AYDIN'dır. Onun (2014) bir ekip çalışmasıyla ortaya koyduğu Değerler Sandığı adlı kitap serisi içerdiği çeşitli değerler eğitimi etkinlikleri bir yana değer yargılarını ustalıklı ve sezdirici metinleriyle çok önemlidir.

Türk bilim adamları, sanatçıları, sporcuları Türk milletinin birer değeri olduğuna göre bunların yaşam öykülerini ele alan eserler de değer yüklüdür, denebilir. Bu eserler aynı zamanda ele aldıkları kişilerin taşıdığı önemli değerleri yansıtmaları bakımından da önemlidir. İsmail BİLGİN'in yazdığı Kurtuluşun Kahramanları serisi ile Hasan YİĞİT'in Kıbrıs Bizim Canımız, Bir Özgürlük Şairi, Dağköylü Fatma Çavuş, Aslanlı Paşa gibi eserleri bünyesinde Türk yurtseverliği gibi millî değerlerin yanı sıra azim, sebat, dayanışma, kararlılık gibi evrensel değerleri de taşır. Söz gelimi Dağköylü Fatma Çavuş büyük bir mücadele timsalidir. Özgürlük Şairi Mehmet Âkif'in şahsında anlatılan ve yüceltilen fedakarlık da çocukların bu değere karşı olumlu tutum sahibi olması için bir etmendir. Hatta Suat TURGUT bu değerleri iyice belirginleştirmek için her bir eserinin kapağına o eserdeki değerleri listelemiştir. Benzer tavrı Ahmet Haldun TERZİOĞLU ve Hakkı Suat YILMAZER'in hazırladıkları Erdemler Serisi'nde de görüyoruz. Söz gelimi Koca Yusuf adlı kitabın kapağında bu kitapta vurgulanan değer olan "özveri" yazmaktadır.

"Çocuklar, okudukları kitaplarda kendi yaşamlarından bir şeyler bulmalıdırlar." (Yasa, 2012, s.12). Bu nedenle "Seçilen konuların çocukların yaşantılarıyla da uyum içinde olması gerekir." (Kıbrıs, 2010, s. 42). Çocuklar, içinde buldukları gelişim dönemi gereği cinsellik, şiddet, politika, ideoloji, savaş gibi konular onların gündeminde değildir ya da onlar için öncelik taşımaz. Nitekim "Çocuk, kendi yaşantısından yola çıkılarak yazılmış eserlere daha büyük bir ilgi duymakta ve bu tür eserler, çocuklar tarafından daha çok okunmaktadır." (Aytaş, 2005, s. 50). Çocuk kitaplarındaki konu, çocuğa göre değilse eser ilgi çekici olmayacak ve okuma isteği uyandırmayacaktır.

Destan Romanlar serisinde yer alan eserlerin konuları genellikle savaşlar, boylar arası mücadeleler, yönetim sorunları ve entrikalardır. Yüzeysel olarak bakıldığında tüm bunlar çocukların güncel yaşamlarıyla ilgisiz görünebilir. Ancak olayların her birinin verdiği iletiler, sezdirmeye çalıştığı değerler çocukların hayatıyla yakından ilişkilidir. Karşılaştığı sorunların çözümünde ya da sorumluluklarını yerine getirmede çocuğun ihtiyaç duyduğu mücadele gücü bu eserlerin her birinde özellikle vurgulanmaktadır. Yine hayatta karşılaşacağı sorun ya da durumlarla ilgili büyüklerine ve daha tecrübeli olanlara danışması gerekli olan çocuk için Destan Romanlar'daki yöneticilerin eşlerine ve bilgelere danışarak politika belirlemesi örnek teşkil eder. Ancak yine de konuların doğrudan çocukların yaşamlarıyla uyumlu olduğu söylenemez.

Muallim Naci'nin Ömer'in Çocukluğu adlı eserini çocuklar uygun görenlerin bu ölçüt bağlamında haklılık payı vardır. Ana kahraman Ömer, bir çocuğun günlük yaşamında karşılaşılabileceği türden birçok olayla karşılaşır. Komşusunda oyuna dalıp annesinin gittiğini fark edememesi, okula başladığı gün yaşadığı kaygılar, sokak köpeklerinin saldırısına uğraması, kurtarılması vb.

Nesil Yayınları tarafından basılan Zeynep'in Aşırı Komik Maceraları da bu konuda olumu bir örnektir. Eserler veli toplantısı, kantinde yaşananlar, sınav puanları, ders dışı faaliyetler gibi ortalama bir çocuğun gündeminde olan konuları ele almaktadır.

Asa LİND'in Kumkurdu adlı kitabının en üstün yönlerinden biri de her bölümünde bir çocuğun günlük yaşamındaki bir meseleyi ele alması ve bunlarla ilgili önemli dokunuşlar yapmasıdır. Söz gelimi "Karanlıkta her zaman kötü şeyler düşünmek zorunda değiliz. Karanlıktaki boşluğu istersek hoş şeylerle de doldurabiliriz."

"Çocuk kitaplarının konuları çocuğun güncel hayatıyla doğrudan ilgili olmalı ve gerçeğe uygun düşmelidir." (Yalçın ve Aytaş, 2005, s. 46). Çocuk okurun yaşadığı çağın gereklilikleri dışında kalan konular çocuklar tarafından merakla ve ilgiyle karşılanmaz. Bu durum çocukların kitaba ve okumaya karşı ilgilerinin kaybolmasına sebep olur. Öğretmenlerin E-twinning vb. platformlarda yürüttükleri projeler kapsamında web 2.0 araçlarını kullanmalarının özellikle talep edilmesinin altında da bu gerçeklik yatmaktadır. Çocuklar karşılarında takip etmekte mahir oldukları güncel gelişmelere ve aygıtlara ayak uyduran, onlar vesilesiyle seslenen bildiriler istemektedir. Öğretmenlerde görmek istediğimiz bu özellik doğal olarak çocuk kitaplarında da aranmaktadır. Bu nedenle birçok çocuk kitabında güncel konulara değinilmeye çalışıldığı görülür.

Söz gelimi Behiç AK tarafından yazılan Yaşasın Ç Harfi Kardeşliği günümüz çocuklarının en sık ilgilendiği sorunlardan olan sosyal medya kullanımını ele alır. Kitabın ana kahramanı Hoşgörüş, sosyal medya



hesabından evde olup biten her şeyi paylaştığı için kendi yaşantısının tanımadığı kişiler tarafından bile bilindiğini fark eder. Bu kurguyla çocukların güncel yaşamıyla yakından ilgili olan bir meseleye parmak basılır. Aynı zamanda ana kahraman, istediği kişinin ilgisini çekmek için sosyal medyada bir grup açar. Bu da çocukların güncel yaşantılarına değinen bir örnektir. Nitekim bugün Z kuşağının sosyal medya kullanım oranının yüksekliği malumdur.

“Eserin konusunu oluşturan düşünce, olay ve durum öğeleri ile tema arasında, -gerek yetişkin için olsun gerek çocuklar için yazılsın- sıkı bir ilişki vardır.” (Güleç, Geçgel, 2006, s. 184). Aynı şekilde ana düşünce de konuyla ilişkili olmalı; tema, konu, ana düşünce ilişkisi iyi kurulmalıdır. Ana düşünce metnin konusundan farklı bir ileti taşımamalıdır. Ana düşüncenin konuyla ilişkisinin iyi kurulması çocuk okurun ana düşünceyi kavramasını kolaylaştırır. Çünkü metnin ana düşüncesi işlediği konu bağlamında tespit edilir. Söz gelimi Gülten DAYIOĞLU’nun Yurdumu Özledim adlı romanında baskın ileti yurdu sevmek, değerini bilmekle ilgilidir ve metnin konusu da çocukların yurdunu özlemelidir. Bunun için olaylar yurdundan uzak kalan, bu yüzden yurt hasretini çeken çocukları anlatmaktadır. Dışlanma, yabancı hissetme vb. olaylarla anlatılan konu bu sayede ana düşünceyi desteklemektedir.

SONUÇ

Konu ve tema ürünlerini yapılandıran temel öğelerdendir. Söz konusu çocuk edebiyatı olduğunda bunların edebî olmak yanında eğitsel olmak koşulu da ortaya çıkar. Konuların ve temaların çocuk kitaplarında çocuğa göre ve çocuk gerçekliğine uygun biçimde yapılandırılması büyük önem arz eder. Bu çalışmada incelenen çocuk kitaplarında konu ve temaların literatürdeki ölçütlere büyük ölçüde uygunluk gösterdiği tespit edilmiştir. Görülen o ki çocuk edebiyatı yazarları söz konusu çocuklara dönük yazmak olduğunda birtakım eğitsel duyarlılıkları gözetmiştir. Bunlardan birçoğu çocukların zihinsel ve duygusal dünyasını olumsuz etkileyecek konuları ele almaktan uzak durmuş, çocuğun güncel yaşamıyla ilişkili konulara çoğunlukla yönelmiştir. Hemen her çocuk kitabı yazarı eserlerinde birtakım insanlık değerlerinden söz etmiş, bunarı eserlerinde yansıtmaya çalışmıştır. Bu çalışmada bunların ortaya konması bundan böyle çocuk kitabı yazacak olanlar ve çocuklara kitap seçecek olanlar için örnek alınması gereken materyaller sunmuştur. Ebeveynlerin de çocuklarına kitap satın alırken bu yukarıdaki örnekleriyle somutlaştırırlar özellikleri gözetmesi eğitsel bir sorumluluk olarak görülmelidir.

KAYNAKÇA

1. Dilidüzgün, S. (2004). Çağdaş çocuk yazını-yazı eğitimine atılan ilk adım. İstanbul: Morpa Kültür Yayınları.
2. Demirel, Ş. (Ed.). (2010). Çocuk, çocuğun gelişim özellikleri, ihtiyaçları ve ilgi alanları. Edebi metinlerle çocuk edebiyatı (s. 4-15) içinde. Ankara: Pegem Akademi.
3. Sever, S. (2013). Çocuk edebiyatı ve okuma kültürü. İzmir: Tudem Yayıncılık.
4. Kagan, M. (1993). Güzellik bilimi olarak estetik ve sanat. Aziz Çalışlar (Çev.). İmge Kitabevi: Ankara.
5. Yasa, M. (2012). Mevlana İdris Zengin’in masal kitaplarının çocuk edebiyatının temel öğeleri açısından incelenmesi (Yüksek lisans tezi). Erişim Adresi: <https://tez.yok.gov.tr/UlusalTezMerkezi/TezGoster?key=iTOhwey>
6. Fidan, N. ve Erden, M. (1998). Eğitime giriş. Ankara: Alkım Yayınları.
7. Yalçın, A. ve Ayaş, G. (2005). Çocuk edebiyatı. Ankara: Akçağ Yayınları
8. Sever, S. (1995). Çocuk kitaplarında bulunması gereken yapısal ve eğitsel özellikler. Abece Dergisi, 107, 14-15. Erişim adresi: http://egitder.org.tr/index.php?option=com_content&view=section&id=3&Itemid=53
9. Aydın, M. Z. (2014). Değerler sandığı misafirperverlik. İstanbul: Nobel Yayınları.
10. Yurttaş, H. (1997). Çocuk ve kitap. Ana dili eğitimi ve çocuk kitapları sempozyumu (s.56-64) içinde. Ankara:TÖMER.



<http://www.turansam.com>

TURAN-SAM: TURAN Stratejik Arařtırmalar Merkezi * TURAN-CSR: TURAN Center for Strategic Researches

TURAN-SAM Uluslararası Bilimsel Hakemli Dergisi; p-ISSN: 1308-8041, e-ISSN: 1309-4033; Yıl: 2020; Ay: Eylül; Cilt: 12/NAZ, Sayı: 47

TURAN-CSR International Scientific, Peer-Reviewed & Refereed Journal; p-ISSN: 1308-8041, e-ISSN: 1309-4033; Year: 2020; Month: September; Volume: 12/SUMMER, Issue: 47

DOI: <http://dx.doi.org/10.15189/1308-8041>

11. Kıbrıs, İ. (2010). Çocuk edebiyatı. Ankara: Kök Yayıncılık.
12. Güleç, H. ve Geçgel, H. (2006). Çocuk edebiyatı. Ankara: Kök Yayıncılık.
13. Yalçın, F., Yakar, Y. ve Şimşek, T. (Ed.). (2011). Çocuk ve edebiyat. Kuramdan uy- gulamaya çocuk edebiyatı el kitabı (s. 11-41) içinde. Ankara: Grafiker Yayınları.
14. Türk Dil Kurumu. (2019). Türkçe Sözlük.



(49)

Ali Bestemi KEPEKÇİ²⁷¹

**PANDEMİ SÜRECİNDE TEMAS ÖYKÜSÜ OLMAYAN VE ASEPTOMATİK HASTALARIN
AMELİYAT ÖNCESİ KORONAVİRÜS TARANMASINDA GÖĞÜS BİLGİSAYARLI
TOMOĞRAFİSİ VE RT-PCR TESTİNİN DEĞERLENDİRİLMESİ
EVALUATION OF THE USE OF CHEST COMPUTED TOMOGRAPHY and RT-PCR TEST IN
PREOPERATIVE CORONAVIRUS SCREENING OF ASYMPTOMATIC PATIENTS WITHOUT A
HISTORY OF CONTACT DURING THE PANDEMIC PROCESS**

ÖZ

Koronavirüs pandemisinde toplumda asemptomatik hastaların varlığı bulguları olmayan hastalara cerrahi işlem öncesi tarama yapılmasını mecburi kılmaktadır. Bu çalışmada koronavirüs bulguları olmayan hastalarda Göğüs Bilgisayarlı Tomografisi(Göğüs BT) ve RT-PCR testinin preoperatif tarama verimliliklerinin belirlenmesi amaçlanmıştır. 20 Nisan-25 Temmuz arasında hastanemizde herhangi bir tür cerrahi veya girişimsel işlem uygulanmış koronavirüs bulgusu olmayan hastaların dosyaları geriye dönük incelendi. Hastaların demografik özellikleri, Göğüs BT ve RT-PCR sonuçları listelenerek, değerlendirildi. $p < 0.05$ olması istatistiksel olarak anlamlı kabul edildi.

Hem Göğüs BT hem RT-PCR ile taranan 103 hastanın sonuçları karşılaştırıldı. Göğüs BT bulguları pozitif olan 12 hasta vardı. Sadece 4'ünün RT-PCR sonucu pozitif idi. Göğüs BT'nin duyarlılığı % 100, özgüllüğü % 91,92, pozitif prediktif değeri % 33,33 olarak hesaplandı. RT-PCR için bu değerlerin tamamı % 100 idi ($p < 0.05$). Çalışma verilerimize göre asemptomatik hastalarda ameliyat öncesi COVID-19 taramasında Göğüs BT kullanımının pozitif prediktif değeri düşük, RT-PCR'in pozitif prediktif değeri yüksek bulunmuştur.

Anahtar Kelimeler: Ameliyat; Asemptomatik Enfeksiyon; COVID-19; Göğüs Bilgisayarlı Tomografisi; Preoperatif Değerlendirme; RT-PCR.

ABSTRACT

In the coronavirus pandemic, the presence of asymptomatic patients in the community makes it mandatory to perform preoperative COVID-19 screening for asymptomatic patients. In this study, it was aimed to determine the preoperative screening efficiencies of chest computed tomography (chest CT) and RT-PCR test in patients without coronavirus symptoms. The files of patients who have undergone any surgical or interventional procedures in our hospital between April 20 and July 25 and who did not have symptoms of coronavirus were retrospectively reviewed.

The demographic characteristics of the patients, chest CT and RT-PCR results were listed and evaluated. $p < 0.05$ was considered statistically significant. Results of 103 patients scanned by both Chest CT and RT-PCR were compared. There were 12 patients with positive chest computed tomography findings. Only 4 of them had positive RT-PCR results. The sensitivity of chest CT was calculated as 100%, selectivity as 91.92% and positive predictive value as 33.33%. For RT-PCR, all of these values were 100% ($p < 0.05$). According to our study data, the positive predictive value of chest CT use in pre-operative COVID-19 screening in asymptomatic patients was found to be low, and the positive predictive value of RT-PCR was found to be high.

Keywords: Asymptomatic Infection; Chest Computed Tomography; COVID-19; Operation; Preoperative Evaluation; RT-PCR.

²⁷¹ Doktor Öğretim Üyesi, İstanbul Yeni Yüzyıl Üniversitesi, Sağlık Meslek Yüksek Okulu, Anestezi, İstanbul / Türkiye, <https://orcid.org/0000-0002-5215-9545>, Corresponding author e-mail (Sorumlu yazar e-posta): alibestemi.kepekci@yeniyuzyil.edu.tr



GİRİŞ

Korona virüsü SARS-COV-2 (COVID-19) pandemisi ile savařmak için dünya apında yoğun önlemler alınmıřtır. Enfeksiyonun klinik semptomları temel olarak asemptomatik enfeksiyonlardan hafif semptomlara, grip benzeri semptomlardan yoğun bakım ünitesinde mekanik ventilasyon gerektiren řiddetli solunum yetmezliđine kadar deđiřkenlik gösterir (Richardson vd., 2020).

Yüksek bulařıcılık düzeyi ve mortal seyredabilen COVID-19 kayđı duyulması gereken bir halk sađlıđı problemidir. Birok lkede farklı dallar kendi hastalıklarına dair pandemi sırasında yapılması gerekenlerle alakalı yeni kılavuzlar oluřturmuř ve hastalıklara yaklařımlarını bu dönem için deđiřtirmiřtir.

Normale dönüř süreci ile birlikte hastanelerde elektif ameliyatlar ve giriřimsel iřlemler gittike artan sayılarda uygulanmaya bařlanmaktadır. Toplumda asemptomatik hastaların da varlıđı semptomsuz hastalara cerrahi iřlem öncesi tarama yapılmasını mecburi kılmaktadır. Literatürde COVID-19 ile enfekte olan asemptomatik hastalarda ameliyat sonrası komplikasyon ve mortalite riskinin arttıđı bildirilmiřtir (Lei vd., 2020; Sosa, 2020).

Ayrıca COVID-19'un cerrahi personeli ve hastanede yatan hastaları ciddi řekilde tehdit eden hastane enfeksiyonuna neden olabileceđi de bilinmektedir (Liang, 2020). in'de hastalık ilk ortaya ıktıđında hastanede yatan ilk 138 hastanın 40'inin sađlık alıřanı olduđu bildirilmiřtir (Huang vd., 2020).

Türkiye'de de pandeminin yaygınlıđında azalmanın bařlamasının ardından birok hastane elektif ameliyatlar yapmaya bařladı. Asemptomatik COVID-19 hastaları tespit etmek için rutin olarak tüm cerrahi hastaları preoperatif taramaya bařlandı.

Erken rutin tarama birok merkezde sadece Göđüs Bilgisayarlı Tomografisi (BT) ile yapıldı. Ardından Sađlık Bakanlıđı tarafından asemptomatik ameliyat olacak hastalara tarama amalı Ters Transkripsiyon Polimeraz Zincir Reaksiyonu (RT-PCR) uygulanabilmesine izin verildikten sonra bazı merkezler hastaları Göđüs BT ve RT-PCR ile birlikte taramaya bařladılar.

Yakın zamanda ise Türkiye Cumhuriyeti Sađlık Bakanlıđı COVID-19 teřhisi hakkındaki kılavuzunda, ameliyat olacak tüm asemptomatik bireylerde preoperatif COVID-19 taramasının RT-PCR kullanılarak yapılmasını tavsiye etti (Bakanlıđı, 2020a).

Preoperatif taramalarda bu protokol uygulansa da asemptomatik hastalarda etkinliđi net deđildir. RT-PCR, örnekleme hatasına eđilimli olabilir ve asemptomatik hastalar, semptomatik COVID-19 hastalarından daha düřük viral yüke sahip olabilirler (Ai vd., 2020). RT-PCR testinin negatifliđi hastalıđı ekarte etmemiz için yeterli deđildir. Pnömoni tanısı alan bazı hastaların nazal veya orofaringeal örnekleri negatif bulunurken alt solunum yolu örnekleri pozitif olarak saptanmıřtır (GÜRBÜZ, 2020).

RT-PCR, COVID-19 enfeksiyonunun kesin teřhisi için referans olarak kabul edilse de özellikle salgının erken evresinde RT-PCR testinin kullanılamaması nedeniyle hızlı tanıda göđüs BT bu bulařıcı hastalıkla mücadelede önemli bir rol oynamıřtır (Zu vd., 2020).

Bu alıřmada COVID-19 semptomları olmayan hastalarda Göđüs BT ve RT-PCR testinin COVID-19 için preoperatif tarama verimliliđinin belirlenmesi amalanmıřtır.

MATERYAL ve METOT

Bu geriye dönük alıřmaya, 20 Nisan 2020 ve 25 Temmuz 2020 arasında hastanemizde genel anestezi altında herhangi bir tür cerrahi veya giriřimsel iřlem uygulanmıř hastalar dahil edildi.

Bu alıřmada kullanılan veriler, Yerel Etik Kurulu ilkeleri dođrultusunda analiz edildi. (Tarih: 01.08.2020 No: 40). Geriye dönük bir alıřma olduđu için hastalardan yazılı onam alınmadı.

Dahil edilme kriterleri, bařvuru sırasında COVID-19 semptomu bulunmaması, ≥ 18 yař olması, planlı bir ameliyat olması olarak kabul edildi. COVID-19'un klinik olarak dıřlanamadıđı hastalar, acil vakalar, <18 yař olanlar alıřma dıřı bırakıldı.

Preoperatif COVID-19 taramaları, ameliyat öncesi son 48 saat ierisinde standart semptomları (dispne, ateř ≥ 38.0 , genel halsizlik, genel kas veya eklem ađrısı, bař ađrısı, ařırı yorgunluk, bođaz ađrısı, sođuk algnlıđı, koku kaybı, tat kaybı, karın ađrısı, ishal, kusma) olmayan, son 14 gün ierisinde yurtdıřında



bulunmayan, kanıtlanmış bir COVID-19 enfeksiyonu olan biriyle temas öyküsü bulunmayan hastalara uygulandı.

COVID-19 için şüpheli bulgu yoksa veya bulgular başka bir tanı ile açıkça ilişkili ise (akut apandisitli hastalarda ateş veya karın ağrısı bulunması gibi) hastalar asemptomatik olarak kabul edildi.

Hasta dosyaları geriye dönük incelenerek hastaların demografik özellikleri, klinik özellikleri, Göğüs BT ve RT-PCR için tarama sonuçları listelendi. Ameliyat yapılan tüm hastalar telefonla aranarak ilk 14 gün içinde ameliyat sonrası COVID-19 tanısı alıp almadıkları sorgulandı. Göğüs BT ve RT-PCR ile saptanan COVID-19 verimliliği karşılaştırıldı.

Göğüs BT ve RT-PCR prosedür ve analizi

Hastanemizde pandemi sürecinde tüm preoperatif göğüs BT görüntülemeleri, kontrastsız düşük doz protokolü kullanılarak yapılmaktadır. Göğüs BT hastanemizdeki radyolog tarafından değerlendirilerek ve standart bir okuma protokolü kullanılarak rapor edilmektedir. Anormal bulgular tespit edilenler, COVID-19 şüphesi CO-RADS sınıflandırması kullanılarak değerlendirilmektedir (Prokop vd., 2020). Bu sınıflandırma, Göğüs BT bulgularına (1, çok düşük şüphe; 2, düşük şüphe, 3, şüpheli, 4, yüksek şüphe, 5, çok yüksek şüphe) dayalı olarak COVID-19 için şüphe düzeyini belirler.

Nazofaringeal ve/veya orofaringeal sürüntü örneklerinde SARS-CoV-2 RNA saptaması, RT-PCR testleri kullanılarak gerçekleştirilmektedir.

Hastanemizde CO-RADS skoru 4 veya 5 ve/veya pozitif RT-PCR sonucu olarak tanımlanan hastalar COVID-19 için pozitif bir tarama sonucu olarak değerlendirilmektedir.

CO-RADS 3 (şüpheli) test sonucu olanlar COVID-19 için pozitif tarama sonucu olarak kabul edilmemekle birlikte, bu hastalarda ameliyatlar ertelenmiştir.

İstatistiksel Analiz

Verilerin istatistiksel analizi Windows 23.0 için IBM SPSS yazılımı kullanılarak yapıldı ve istatistiksel anlamlılık $p < 0.05$ olarak kabul edildi. Hasta tanımlayıcı istatistikleri kategorik veriler için frekans ve yüzde olarak, sürekli veriler için ortalama ve standart sapma olarak verildi. Sürekli değişkenler t testi kullanılarak karşılaştırıldı.

BULGULAR

Toplamda 367 katılımcıya ait veriler bu çalışmada analiz edildi. Hastaların yaş ortalaması $29,89 \pm 10,83$ yıl ve 205 (% 55,85)'i erkek, 162 (% 44,15)'si kadın idi. Hastaların farklı dönemlerde preoperatif COVID-19 taramalarının 3 farklı şekilde yapıldığı gözlemlendi. 156 hastanın sadece Göğüs BT; 103 hastanın Göğüs BT ve RT-PCR birlikte, 108 hastanın sadece RT-PCR kullanılarak taranmış olduğu görüldü.

Pandeminin ilk döneminde ameliyat öncesi taramalara önceleri sadece Göğüs BT ile başlanmış idi. Asemptomatik hastalara tarama amaçlı RT-PCR uygulanabilmesine izin verildikten sonra hastalar, Göğüs BT ve RT-PCR ile birlikte taranmışlardı. Salgın Yönetimi ve Çalışma Rehberinde asemptomatik hastalarda preoperatif COVID-19 taraması ile ilgili son öneriden sonra ise hastalara sadece RT-PCR taraması yapılmaya başlandı.

İki tarama yönteminin karşılaştırılabilmesi açısından başvuru sırasında hem göğüs BT hem RT-PCR ile taranan hastalar çalışmaya dahil edildi (Şekil 1).

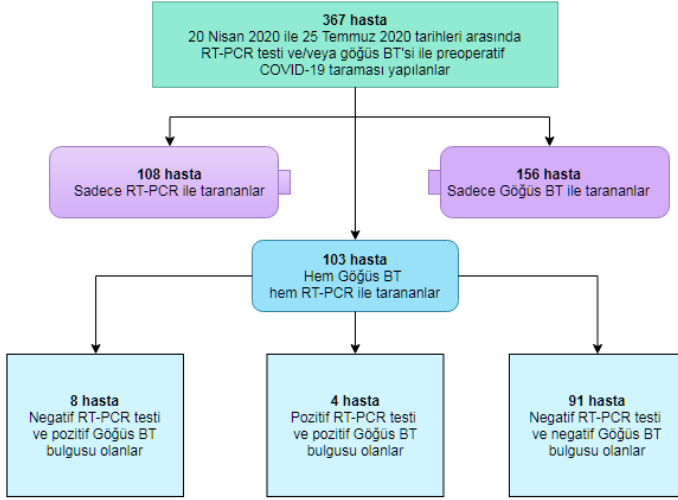

Şekil 1: Hasta dahil etme akış şeması

Göğüs BT ve RT-PCR ile yapılan taramada 12'si pozitif tarama sonucu ve 3'ü göğüs BT sonucu CO-RADS-3 olarak değerlendirildiği için olmak üzere toplam 15 (%14,56) hastada cerrahi ertelendi.

Göğüs BT ve RT-PCR ile taranan 103 hasta dikkate alındığında Göğüs BT bulguları pozitif olan 12 hasta vardı. Bu 12 hastadan sadece 4'ünün RT-PCR sonucu pozitif olduğu tespit edildi (Tablo 1).

Göğüs Bilgisayarlı Tomografi		RT-PCR		Toplam
		Negatif	Pozitif	
Negatif	CO-RADS 1	84	0	84
	CO-RADS 2	4	0	4
	CO-RADS 3	3	0	3
Pozitif	CO-RADS 4	8	3	11
	CO-RADS 5	0	1	1
Toplam		99	4	103

Tablo 1: Göğüs BT ve RT-PCR ile COVID-19 tarama sonuçlarının karşılaştırılması

Referans standart olarak pozitif RT-PCR sonuçlarıyla karşılaştırıldığında, Göğüs BT'si pozitif olan 12 hastanın 8'inde RT-PCR sonuçları negatif idi (Göğüs BT taraması için yanlış pozitif oranı % 66,67). Bu 8 hastanın hiçbirinde ameliyat sonrası 14 gün içinde COVID-19 bulguları gelişmediği öğrenildi.

Hem Göğüs BT hem de RT-PCR sonuçları pozitif olan bu hastaların göğüs BT taramalarından üçü CO-RADS 5 (çok yüksek şüpheli) ve biri CO-RADS 4 (yüksek şüpheli) olduğu görüldü. Kombine taranan hastalar arasında başka RT-PCR sonucu pozitif olan hasta yok idi.

Göğüs BT ve RT-PCR kullanılarak yapılan pozitif tarama verimi % 3,88 (4/103) idi. Göğüs BT'nin duyarlılığı % 100, özgüllüğü % 91,92, pozitif prediktif değeri % 33,33 olarak hesaplanmıştır. RT-PCR için bu değerlerin tamamının % 100 olduğu görüldü ($p < 0.05$) (Tablo 2).

	Göğüs BT (n=103)	RT-PCR (n=103)	
Pozitif Bulgu n(%)	12(%11,65)	4(%3,88)	$p < 0,01$
Duyarlılık %	%100	%100	$p > 0,05$
Özgüllük %	%91,92	%100	$p < 0,05$
Pozitif Prediktif Değer %	%33,33	%100	$p < 0,01$



Negatif Prediktif Değer %	% 100	% 100	p >0,05
---------------------------	-------	-------	-------------------

Tablo 2: Asemptomatik Hastalarda Göğüs Bilgisayarlı Tomografisi RT-PCR Testinin Duyarlılık ve Özgüllük Analizi

TARTIŞMA

Bu çalışmada, asemptomatik hastalarda elektif ameliyatlardan önce COVID-19 için yapılan taramada göğüs BT ve/veya RT-PCR kullanılması veriminin belirlenmesi amaçlanmıştır.

COVID-19 taşıyan asemptomatik hastalar, özellikle aerosol oluşturan işlemler sırasında diğer hastalar ve hastane çalışanları, özellikle de endotrakeal entübasyon gerçekleştirenler için büyük risk oluşturabilir (Puylaert vd., 2020).

Gerek bulaş riskini, gerekse ameliyat sonrası olumsuz sonuçları önlemek için preoperatif COVID19 taraması önem göstermektedir.

Göğüs BT ve RT-PCR kullanılarak yapılan preoperatif tarama, RT-PCR'nin hastaların % 3,88 (4/103)'ünde COVID-19 enfeksiyonunu doğruladığı görüldü. Göğüs BT yorumlarına göre bulguları pozitif olan hastaların oranı % 11.65 (12/103) idi. Göğüs BT bulguları pozitif olduğu halde RT-PCR sonucu negatif olan diğer 8 hastanın hiçbirinin sonraki 14 gün içinde COVID-19 bulguları geliştirmediği öğrenildi.

Çalışmamıza dahil edilen hastaların işlem tarihlerine (20 Nisan-25 Temmuz arası) uygun olarak 25 Temmuz itibarı ile Sağlık Bakanlığının verilerine bakıldığında, o zamana kadar yapılan toplam 4.532.672 RT-PCR testinde pozitif çıkma oranı %4,96 (225.173 vaka) olduğu görüldü (Bakanlığı, 2020b).

Tüm Türkiye'de yapılan testlerle hastanemizde ameliyat olmak için başvuran asemptomatik hastalardaki pozitiflik oranının uyumlu olduğu düşünüldü. Bakanlık verilerindeki yaklaşık %1'lik yüksekliğin özellikle pandemi hastanelerine başvuran bulgu gösteren hastalardan kaynaklandığını düşündük.

Çalışmamızda Göğüs BT bulguları Pozitif Prediktif Değeri % 33,33 olarak hesaplanmıştır.

Pozitif Göğüs BT bulguları ile COVID-19 toplum yaygınlığı arasında bağlantı olmaması asemptomatik COVID-19 ile ilişkili olarak bu pozitif BT bulgularının duyarlılığını sorgulamaktadır.

Xie ve arkadaşlarının yaptığı bir çalışmada ise Göğüs BT'lerinde viral pnömoni bulgularına rağmen COVID-19 için negatif RT-PCR'si olan 5/167 (% 3) hasta bildirmişlerdir (Xie vd., 2020). Bizim çalışmamızda Göğüs BT bulguları şüpheli olduğu halde RT-PCR'm negatif olduğu hasta sayısının yüksek olmasını hastalarımızın asemptomatik olmasına ve önceki çalışmanın pandeminin daha yoğun olduğu bir bölgede yapıldığı için görüntüyü değerlendiren Radyoloji uzmanlarının farklı olmasına bağladık.

İzlanda'da rastgele bir nüfus örneğinin RT-PCR kullanılarak taramasının yapıldığı bir çalışmada 2.283 kişiden 13'ünün (% 0.6) COVID-19 için pozitif olduğunu buldu. Bu 13 kişiden altısının COVID-19 ile ilgili bulgular bildirdiği rapor edilmiştir (Gudbjartsson vd., 2020). İzlanda Sağlık Bakanlığı verilerine göre o dönemde ortalama günlük COVID-19 ile ilgili hastane başvuruları 100.000 kişi başına 0.78 olduğu görüldü ("COVID-19 in Iceland," 2020).

İki oran arasındaki fark, asemptomatik COVID-19 taşıyan hasta sayısının beklenilenden daha yüksek olabileceğini göstermektedir.

18-29 yaş kişilerde yapılan bir çalışmada asemptomatik enfeksiyon vakalarının olabileceği, bu nedenle RT-PCR testi ile nüfustaki asemptomatik enfeksiyonları taramanın önemli olduğu bildirilmiştir (Quintão vd., 2020).

COVID-19 tanısı almış 64 hastanın verileriyle yapılan geriye dönük bir çalışmada, akciğer tutulumunun hastalık seyrinde arttığı ve semptom başlangıcından 10-12 gün sonra pik yaptığı belirtilmiştir (Wong vd., 2020). Chung ve arkadaşlarının yaptığı bir çalışmada ilk başvuruda COVID-19 viral pnömonisi için Göğüs BT'sinin negatif olabileceğini bildirmiştir (3/21 hasta) (Bernheim vd., 2020).

Bizim çalışmamızda RT-PCR testi pozitif olan tüm hastaların Göğüs BT bulguları da mevcut idi.

COVID-19 bulguları ya da son 14 gün içinde şüpheli teması olan 51 kişi üzerinde yapılan geriye dönük bir çalışmada Göğüs BT duyarlılığının RT-PCR testinden daha yüksek olduğu bildirildi (sırasıyla % 98'e karşı % 71, p <0.001) (Fang vd., 2020). Bu çalışmada viral nükleik asit tespiti düşük verimliliğinin muhtemel



nedenleri, nükleik asit tespitinde kullanılan teknolojinin yetersizliđi; kullanılan farklı tekniklerin tespit oranındaki farklılıklar; düşük hasta viral yükü veya uygun olmayan klinik örnekleme olarak sıralanmıştır.

Bizim çalışmamızda Göğüs BT duyarlılığı %91,92; RT-PCR testi duyarlılığı %100 olarak hesaplanmıştır. Önceki çalışma ile ilgili farkın, o çalışmanın şüpheli vakalar üzerinde yapılmış olmasından kaynaklandığını düşündük. 1.014 hasta üzerinde RT-PCR testi ve Göğüs BT taramasının COVID-19 tanısındaki duyarlılıklarının karşılaştırıldığı çalışmada, RT-PCR testi referans alınarak Göğüs BT pozitiflik oranlarına bakıldığında Göğüs BT duyarlılığı %97, özgülüğü %25 oranında bulunmuştur (Ai vd., 2020).

Başka bir çalışmadaki radyologlar da COVID-19'u diğer pnömoni etkenlerinden ayırmada Göğüs BT duyarlılığının yüksek, özgülüğünün orta derecede olduğunu belirtmişlerdir (Bai vd., 2020).

Gerçek zamanlı RT-PCR kullanılarak viral nükleik asit tespiti referans standart olmaya devam etmesine rağmen, bazı çalışmalarda kontrastlı olmayan Göğüs BT'nin viral hastalığın erken teşhisinde kullanılmasının düşünülebileceđi gösterilmiştir (Fang vd., 2020). Temas öykülü asemptomatik olan ama sonrasında hastalık teşhisi alan 55 hasta üzerinde yapılan geriye dönük çalışmada hastaların % 68,3'ünde başvuru sırasında Göğüs BT bulguları olduğu bildirildi (Wang vd., 2020).

KISITLAMALAR

Çalışma grubumuz asemptomatik cerrahi hastalardan oluşmaktaydı ve yaş ortalamaları 29,89±10,83 idi. Bu nedenle genel nüfusu tam olarak temsil etmemektedir. Çalışma geriye dönük olduğu için, ameliyat öncesi bilinmeyen hafif şikayetleri olan bazı hastalar, farkında olunmadan çalışmaya dahil edilmiş olabilir. Çalışmaya dahil edilen hastaların bazılarının ameliyatları karantina kısıtlamalarının devam ettiği döneme denk geldiđi için bu dönemde azalan bir yaygınlık vardı. Bu verilerin geneli yansıtmasını engellemiş olabilir.

SONUÇ

Çalışma verilerimize göre asemptomatik hastalarda ameliyat öncesi COVID-19 taramasında Göğüs BT kullanımının pozitif prediktif değeri düşük, RT-PCR testinin prediktif değeri yüksek bulunmuştur. Pandemi sırasında preoperatif tarama yerel toplumda COVID-19 yaygınlığına göre devam etmelidir. Preoperatif tarama, nozokomiyal yayılmayı önlemede ve kişisel koruyucu malzeme kullanımını azaltmada cerrahi bakıma fayda sağlar.

KAYNAKÇA

1. Ai, T., Yang, Z., Hou, H., Zhan, C., Chen, C., Lv, W., Tao, Q., Sun, Z., ve Xia, L. (2020). Correlation of chest CT and RT-PCR testing in coronavirus disease 2019 (COVID-19) in China: a report of 1014 cases. *Radiology*, 200642.
2. Bai, H. X., Hsieh, B., Xiong, Z., Halsey, K., Choi, J. W., Tran, T. M. L., Pan, I., Shi, L.-B., Wang, D.-C., ve Mei, J. (2020). Performance of radiologists in differentiating COVID-19 from viral pneumonia on chest CT. *Radiology*.
3. Bakanlıđı, T. S. (2020a). COVID-19 SALGIN YÖNETİMİ VE ÇALIŞMA REHBERİ. <https://covid19.saglik.gov.tr/Eklenti/38657/0/covid-19salginyonetimivecalismarehberipdf.pdf>, Erişim Tarihi: 15.09.2020
4. Bakanlıđı, T. S. (2020b). Genel Koronavirüs Tablosu. <https://covid19.saglik.gov.tr/TR-66935/genel-koronavirus-tablosu.html>, Erişim Tarihi:
5. Bernheim, A., Mei, X., Huang, M., Yang, Y., Fayad, Z. A., Zhang, N., Diao, K., Lin, B., Zhu, X., ve Li, K. (2020). Chest CT findings in coronavirus disease-19 (COVID-19): relationship to duration of infection. *Radiology*, 200463.
6. COVID-19 in Iceland. (2020). <https://covid.hi.is/>, Erişim Tarihi: 29.04.2020
7. Fang, Y., Zhang, H., Xie, J., Lin, M., Ying, L., Pang, P., ve Ji, W. (2020). Sensitivity of chest CT for COVID-19: comparison to RT-PCR. *Radiology*, 200432.



8. Gudbjartsson, D. F., Helgason, A., Jonsson, H., Magnusson, O. T., Melsted, P., Norddahl, G. L., Saemundsdottir, J., Sigurdsson, A., Sulem, P., ve Agustsdottir, A. B. (2020). Spread of SARS-CoV-2 in the Icelandic population. *New England Journal of Medicine*.
9. GÜRBÜZ, M. (2020). Molecular and Serological Tests for COVID-19. *Eurasian Journal Of Pulmonology*, Additional number, 52-61.
10. Huang, C., Wang, Y., Li, X., Ren, L., Zhao, J., Hu, Y., Zhang, L., Fan, G., Xu, J., ve Gu, X. (2020). Clinical features of patients infected with 2019 novel coronavirus in Wuhan, China. *The Lancet*, 395(10223), 497-506.
11. Lei, S., Jiang, F., Su, W., Chen, C., Chen, J., Mei, W., Zhan, L.-Y., Jia, Y., Zhang, L., ve Liu, D. (2020). Clinical characteristics and outcomes of patients undergoing surgeries during the incubation period of COVID-19 infection. *EClinicalMedicine*, 100331.
12. Liang, T. (2020). Handbook of COVID-19 prevention and treatment. The First Affiliated Hospital, Zhejiang University School of Medicine. Compiled According to Clinical Experience.
13. Prokop, M., van Everdingen, W., van Rees Vellinga, T., van Ufford, J. Q., Stöger, L., Beenen, L., Geurts, B., Gietema, H., Krdzalic, J., ve Schaefer-Prokop, C. (2020). CO-RADS—A categorical CT assessment scheme for patients with suspected COVID-19: definition and evaluation. *Radiology*.
14. Puylaert, C. A., Scheijmans, J. C., Borgstein, A. B., Andeweg, C. S., Bartels-Rutten, A., Beets, G. L., van Berge Henegouwen, M. I., Braak, S. J., Couvreur, R., ve Daams, F. (2020). Yield of Screening for COVID-19 in Asymptomatic Patients Prior to Elective or Emergency Surgery Using Chest CT and RT-PCR (SCOUT): Multicenter Study. *Annals of surgery*.
15. Quintão, V. C., Simões, C. M., e Lima, L. H. N., de Barros, G. A. M., Salgado-Filho, M. F., Guimarães, G. M. N., Alves, R. L., Caetano, A. M. M., Schmidt, A. P., ve Carmona, M. J. C. (2020). The anesthesiologist and COVID-19. *Brazilian Journal of Anesthesiology* (Elsevier).
16. Richardson, S., Hirsch, J. S., Narasimhan, M., Crawford, J. M., McGinn, T., Davidson, K. W., Barnaby, D. P., Becker, L. B., Chelico, J. D., ve Cohen, S. L. (2020). Presenting characteristics, comorbidities, and outcomes among 5700 patients hospitalized with COVID-19 in the New York City area. *Jama*.
17. Sosa, J. A. (2020). Welcome New Associate Editor Sanziana Roman of the USA to the World Journal of Surgery. *World journal of surgery*, 44(1), 1-1.
18. Wang, Y., Liu, Y., Liu, L., Wang, X., Luo, N., ve Ling, L. (2020). Clinical outcome of 55 asymptomatic cases at the time of hospital admission infected with SARS-Coronavirus-2 in Shenzhen, China. *The Journal of infectious diseases*.
19. Wong, H. Y. F., Lam, H. Y. S., Fong, A. H.-T., Leung, S. T., Chin, T. W.-Y., Lo, C. S. Y., Lui, M. M.-S., Lee, J. C. Y., Chiu, K. W.-H., ve Chung, T. (2020). Frequency and distribution of chest radiographic findings in COVID-19 positive patients. *Radiology*, 201160.
20. Xie, X., Zhong, Z., Zhao, W., Zheng, C., Wang, F., ve Liu, J. (2020). Chest CT for typical 2019-nCoV pneumonia: relationship to negative RT-PCR testing. *Radiology*, 200343.
21. Zu, Z. Y., Jiang, M. D., Xu, P. P., Chen, W., Ni, Q. Q., Lu, G. M., ve Zhang, L. J. (2020). Coronavirus disease 2019 (COVID-19): a perspective from China. *Radiology*, 200490.



Öğr. Gör. Dr. Hatice BÜBER KAYA²⁷²

WHY SOME PARENTS OPT OUT OF THE SCHOOL SYSTEM IN TURKEY and SEEK ALTERNATIVE METHODS TO THE TRADITIONAL SCHOOLING? THE HISTORY OF EDUCATION OUT OF SCHOOL IN TURKEY

NEDEN TÜRKİYE'DEKİ BAZI AİLELER OKUL SİSTEMİNİN DIŞINA ÇIKARAK ALTERNATİF EĞİTİM YÖNTEMLERİ ARIYOR? TÜRKİYE'DE OKUL DIŞINDA EĞİTİMİN TARİHİ

ABSTRACT

Home education (HE) is not regulated in Turkey; it is a relatively new concept, gaining popularity in recent years among parents who are not satisfied with the national education system.

The evolution of the Turkish educational system and critiques of this system are evaluated. Parental beliefs are discussed along with the critiques of education in schools and the history of education out of school. The history of education out of school in Turkey is evaluated and examples of education out of school during the late Ottoman Empire and the early Republic of Turkey era, which have an influence on the current situation, are cited. Parental beliefs and cultural choices are explored, along with the problems that home educators encounter. The reasons why some parents opt out of the school system in Turkey and seek alternative methods to the traditional schooling is highlighted. Lastly, the legality of education out of school in Turkey, is covered.

Keywords: Education, distance learning, home education, homeschooling, Turkey.

JEL Code: I28.

ÖZ

Evde eğitim Türkiye'de yasal olarak düzenlenmemiş olan ve milli eğitim sisteminden memnun olmayan ebeveynler arasında son yıllarda popülerlik kazanan nispeten yeni bir kavramdır.

Bu makalede Türk eğitim sisteminin gelişimi ve bu sisteme yönelik eleştirilere değinilmiştir. Türkiye'de okul dışı eğitimin tarihi değerlendirilerek, Osmanlı İmparatorluğu'nun son döneminde ve Türkiye Cumhuriyeti'nin erken dönemlerinde mevcut durumu etkileyen okul dışı eğitim örnekleri gösterilmektedir. Ev eğitimcilerinin karşılaştığı sorunlarla birlikte ebeveyn inançları ve kültürel seçimler irdelenmiştir. Bazı velilerin Türkiye'deki okul sisteminden çıkıp geleneksel okula alternatif yöntemler aramalarının nedenlerine değinilmiştir. Son olarak Türkiye'de okul dışı eğitimin yasal durumu kapsanmıştır.

Anahtar Kelimeler: Eğitim, evde eğitim, uzaktan eğitim, Türkiye, evokulu.

JEL Kodu: I28.

²⁷² Öğretim Görevlisi Dr., Kırklareli Üniversitesi Mühendislik Fakültesi, Kayalı (Merkez) Yerleşkesi, KIRKLARELİ; E-posta: hatice.buberkaya@klu.edu.tr

Adapted from the PhD Dissertation in Social Sciences and Health of Dr. Hatice Büber Kaya, completed at Durham University in August, 2019



INTRODUCTION

Education was the most crucial tool employed during the new republic's nation-building process. The system had to follow a single curriculum which emphasised common national values, as the system was designed to help the nation to achieve a common national target. That target was to reach the level of Western civilisation, so that after enduring a series of hostilities, forced migrations, and wars since 1802, the Turkish people could regain trust in themselves. The new republic's founder, Atatürk took education very seriously and wanted foreign scholars to recommend educational reforms (Büyükdüvenci, 1994; Eskicumali, 1994; Turan, 2000). However, the reports they produced had limited impact on the reforms, since they did not contain any applicable plans that could urgently solve the country's problems (Büyükdüvenci, 1994; Dorn & Santoro, 2011). Moreover, their suggestions lacked the understanding and respect for the evolution of education in a country, Turkey, with an Islamic culture that was trying to form a strictly secular state system including national education.

Following the foundation years, we see developments in education that attempt to reach each and every student and adult in the country. The two main problems which the foreign scholars highlighted in their reports on the education system related to the training of teachers and the centralised organisational structure of the Turkish educational system. Although these problems were noticed and raised, it is apparent that when the very first education policies of the new republic were introduced these issues were not properly addressed over the years to align with society's changing and growing needs. Thus, these problems remain today. The principles of the new republic continued to be emphasised (especially secularism) in the curriculum. The introduction of eight years of compulsory, continuous education in 1997 was an important step in raising the minimum schooling years of the population. Another system of compulsory education—with its 4+4+4 year format—was introduced in 2012. This system proposed a longer compulsory education period.

With the rise of blogging and the internet, the public can now speak (or write) freely and the spreading of ideas, including critical comments, has become easier. The continuous changes in the education system have created public unrest about the education system and helped to develop interest in home education (HE).

Education out of School and Home Education (HE) in Turkey

In 1928, Turkey accepted the Latin alphabet with some adaptation and this change affected the Turkish education system deeply. Teaching the new alphabet was the priority at first; in 1929, education was made compulsory for all children aged seven to twelve. In 1933-34, a commission investigated Turkey's literacy rate and suggested establishing correspondence schools for people who lived in those areas that did not have schools and that were not on the priority list for building new schools. In 1949, the 4th National Education Council decided to find a way, outside of the schools, to train people about democracy. Although the government did not take action on these decisions, it is important that an alternative was evaluated and that people in the education field began to be familiar with the concept of education out of the schools.

The first example of distance learning methods used in Turkish culture was found among the akhi(ahi) community. Ahilik culture, which is based on a closely-knit society with strong solidarity among craftsmen, dates back to 11th century Anatolia. Through the education of this society, which operated a master and apprentice relationship, nomadic Turkic tribes migrating to Anatolia became settled artisans endowed with trade skills and work ethics (Keskin & Marşap, 2011). The akhi communities were a form of futuwwa (fütüvvet) orders, which were ethical Islamic guilds. These Islamic guilds had published guidebooks named fütüvvet-nâme, which were accepted as correspondence school materials. These guidebooks guided the community through a lifelong learning activity. Fütüvvet-nâmesset the boundaries of the Islamic discipline and gave advice on adapting this discipline to their artisans' crafts and trades. Moreover, experienced akhis trained the beginners in terms of their crafts and the discipline (Şeker, 2011).

In the Republic of Turkey, private institutions first used alternative education methods to teach English in the early 1950s and the Ministry of National Education (MEB) then followed suit. The Centre for Educative Films was established in order to produce educational films, television programmes and radio programmes to reach people who lived in villages (Geray, 2007). In 1961, the MEB established the first formal distance



education centre; it provided correspondence education to vocational-high school graduates so that they could get a university diploma (Uses.Gov.Tr, no date). This programme was supported by printed and web-based materials, TV and radio programmes (Geray, 2007).

According to Akyuz (2001), the Turkish education system is very rich; nevertheless, the lack of knowledge about Turkey's own educational history prevents the Turkish government and educational authorities from taking lessons from history. This lack of knowledge creates disorganised and unsuccessful attempts to change the education system (Akyüz, 2001). As previously explained, in the early years of the new republic there was a shortage of educated people. This situation was understandable, since the country had just emerged from a series of wars which had caused a huge loss of life. Education was a priority after the republic was founded and, therefore, training teachers was an urgent need. In order to fulfil that need, correspondence schools were introduced as the first alternative education method. In 1974, 46.000 teacher candidates had been trained via correspondence schools. However, this emergency measure led to professional illiteracy in teachers in that period. These teachers received 15 weeks of training over three years, i.e., five weeks per year, whereas the training institutes had been providing a total of 72 weeks of training for three years, i.e., 24 weeks' training per year (Aydn, 2011).

According to Korkmaz and Duman (2014), although private schools started to use some alternative education methods in 2005, and also they have used the alternative methods as an advertising tool to attract children from high income families, the following problems still remain in the Turkish education system:

- There is little or no movement aimed at changing education policies.
- The research into and practice of alternative education methods are too limited.
- Some methods are too popular and generate private sector attention seeking profit from high-income families.
- There is a lack of control over alternative education institutions and this brings lack of quality.
- Specialised teacher education is too costly (Korkmaz, 2014; Korkmaz & Duman, 2014).

It should be noted that, in Turkey, HE is still unregulated, so the limited number of studies mentioned below argue their assumptions on the premise that HE will be regulated someday.

A recent study classified Turkish parents who would prefer HE for their children (Korkmaz & Duman, 2014). Families interested in HE were divided in terms of their income levels, from starvation level to middle/high income, because the authors found a significant difference according to income for those interested in HE and their reasons for being interested in it. Poverty and starvation levels of income in Turkey are defined as follows.

The starvation level is the total monthly amount of money required to feed a basic family of four people with two parents and two children in a balanced and adequate way. The poverty line is defined as the total monthly amount of money required for basic expenditure on items like food, clothes, rent and utility bills, transport, education, and health for a family of four people with two parents and two children (Www.Saglikis.Org.Tr, 2018). For reference, in 2014, research showed that, in Turkey, the minimum wage was 846 TL per month, while the starvation line was 1225 TL and the poverty line was 3990 TL (Www.Turkis.Org.Tr, 2014).

- Participants from the starvation line group most frequently cited the following reasons (Korkmaz & Duman, 2014):
 - Family reasons
 - Transportation problems
- Those from the poverty line group mentioned the following reasons the most (Korkmaz & Duman, 2014):
 - School standards and their differing quality according to their location
 - Creativity and freedom of children being limited by schools.



• The participants from the middle- and higher-income social group most frequently mentioned (Korkmaz & Duman, 2014):

- Ignorance of individual differences
- Child has special needs and/or disability
- School does not challenge the child.

According to Kartal (2014), in Turkey, public thinking about HE is based on a fear that the society would become very individualised if HE were legalised, since being part of a community and community values are important in Turkish culture. When freedom is mentioned too much, the public begin to think that the social structure will be broken and the new generation will not have the feeling of national bonding. Since the idea of HE is associated with individualism, the Turkish people are not eager to legalise HE. They accept the existence of problems with the current education system, but they think that government should solve those problems and find alternatives that safeguard the public interest (Kartal & Kocabas, 2014; Tösten & Elçiçek, 2013).

Kartal (2014) asked educational stakeholders about the positive and negative aspects of HE. The research revealed the lack of ideas and consciousness about the subject. However, the research participants agreed that it had possible advantages, such as a personalised curriculum, a reduction in both the families' and government's financial responsibilities, the removal of stress caused by school and exams. Surprisingly, students and parents were more informed about HE than the other stakeholders were. The families added effective learning, effective time management, healthy communication between family members to the advantages of HE from their point of view. The possible negative aspects of HE mentioned by the stakeholders in the study were: individualised education, social isolation, secession from education, absence of school community, lack of inspection, lack of discipline, pedagogical problems, social-economic effects, and inequality between students. When asked whether HE is feasible or not, education inspectors' thoughts were mostly positive, whereas those of school administrators, teachers, and parents were the opposite. The views of students were almost equally balanced between positive and negative thoughts.

In addition to all the other concerns about HE, in Turkey, most of the critiques of it centre around families who remove their children from school with no academic purpose other than allowing child age marriages and child labour. In the eastern part of Turkey especially this problem is seen with families in the low social-economic class, and the law and fines are used as preventive measures. Most people have concerns that permitting HE would cause an increase in the rates of child-age marriage and child labour (Şad & Akdağ, 2010).

Korkmaz (2014) suggests that parents and nongovernmental organisations need to exert more pressure over government to make alternative education methods applicable in the public schools in order for education to gain autonomy from a purely centralised governance. In this regard, academic studies on alternative education methods are important if they are to become more widely understood (Korkmaz, 2014; Korkmaz & Duman, 2014).

Şad and Akdağ (2010) in Turkey claim that the public has concerns about the creation of a system designed to serve the wishes of a specific political tendency by allowing some parents to educate their children with ethnic or political bias. According to Küçüköğlü and Karabacak (2014), the sudden change brought up a lack of understanding of the system and would cause too many concerns around it on the part of the public.

Public Unrest about the Education System and the Development of Interest in Home Education (HE)

Although home education (HE) is not yet regulated in Turkey, people have increasingly started to talk about the idea over the past few years. HE families have been writing blogs, forming groups on social media, and giving interviews to newspapers; people have also started to discuss HE and all issues regarding the subject (Aksoy, 2015a; Cokbilmis, 2013; Demirhüyük, 2013; Doğan, 2014; Evokulumuz, 2017; Hatisaru, 2015). At this point it is necessary to look at these discussions and ideas. It should be noted, however, that



while some online critiques argue that although some parents want to have the choice to homeschool their children, homeschooling seems like a utopian wish in a country with serious infrastructure problems in its education system (Aksoy, 2015c; Demirhüyük, 2013).

Home educating families (i.e., families that withdraw their children from school and families whose children have never gone to school) mention a number of reasons for opting out of the school system. They can be listed as follows:

- Critics cite regular changes in the Turkish education system and exams; politicisation of the education system; and, the incompetence of the decision makers in the education system (Doğan, 2014; Evokulumuz, 2017). (A 2014 blog article mentioned that the Minister of Education had changed five times in the last eleven years and that each new minister had introduced a totally new system (Doğan, 2014)).

- The 4+4+4 year education system has reduced the age for starting school (Doğan, 2014).
- The curriculum is outdated (Cokbilmis, 2013; Evokulumuz, 2017), for example, teachers are teaching handwriting to children in the age of computers (Evokulumuz, 2017).

- The curriculum is overloaded (Evokulumuz, 2017).

- National exams put pressure on the children (Evokulumuz, 2017; Hatisaru, 2015).

The striking comment from a Turkish family shown below indicates some of the concerns and unrest about the Turkish education system:

“We are thinking really seriously with my spouse about home education. Sometimes it looks like it would be better to migrate to another country than sending our children to school in this system” (Aksoy, 2015b).

The reviewed blogs also reveal that parents’ decisions not to send their children to school are based on their beliefs. For instance:

- The parents do not want their children to go through the same experiences that they had during their education as these made them feel worthless and ordinary, and taught them not to question the system (Evokulumuz, 2017; Hatisaru, 2015).

- Schools do not meet the expectations of the parents (Cokbilmis, 2013; Doğan, 2014). The following examples show the ways in which schools failed to meet expectations. One family whose children were attending a private school had discovered that the school was focusing on marketing its brand and maximising its income (Cokbilmis, 2013); in another case, parents whose children were going to a state school experienced their children’s teachers being changed many times within the same year (Doğan, 2014).

- Schools serve industrial society by raising robot-like citizens through standardised education (Doğan, 2014).

- Children become unhappy when they start going to school (Demirhüyük, 2013).

- Just reaching the chronological age to start school does not necessarily mean that the child is ready to start school (Aksoy, 2015a).

- The children attending school are expected to spend time indoors without any physical activity (Cokbilmis, 2013; Demirhüyük, 2013).

- Parents believe that their children can also learn from their experiences, just as adults do (Cokbilmis, 2013).

- There is a belief that the self-directed learning is more effective (Cokbilmis, 2013; Demirhüyük, 2013).

- Schools are killing the children’s natural creativity and desire to learn (Doğan, 2014).

SUMMARY and CONCLUSION

In Turkey, the law states that all children except those with chronic illnesses have to be educated in the national school system (Çiftçi, 2016). Homeschooling in Turkey refers to education that is given at least ten hours/week to children who are of compulsory schooling age (at any stage including preschool, primary



school, secondary school, or high school), need special education, and are not able to attend any special education institutes due to health problems (Meb, 2010).

Alternative forms of out-of-school education are a rarely spoken about subject in Turkish education. Although one of the first established examples of lifelong learning out of school was developed in Turkey in the 11th century, this tradition did not continue in such an institutionalised form in the ages that followed. During the Turkish Republic, education out of school was only an emergency option, whereby the required training was encapsulated in a nutshell in a short time for a large group of people. Only recently, due to a rising dissatisfaction and sensitivity in religious and anti-establishment elements of Turkish society, have alternative education methods and out of school practices become popular with certain segments of the public.

Although many institutions and organisations after 2000 discussed alternative education methods because of the problems that have been experienced in the national schooling system (Özsoy, 2014), alternative education methods in Turkey are limited to open secondary school, open high school, and the Open University (Kartal & Kocabas, 2014). The MEB established an open secondary school programme in 1992 and an open primary school programme in 1998; the system provides a diploma for adults and teenagers who are over the mandatory primary education age (Geray, 2007; "MEB Açık Öğretim Ortaokulu Yönetmeliği", 2001; Uses.Gov.Tr, no date). These open schools follow the same curricula as the formal schools and provide books and digital materials through national state TV channels and websites; their students need to go to particular test sites to take centralised examinations (Meb, 2017a).

The strictness of the compulsory basic education and reluctance to allow alternative and out-of-school methods have always been seen as detrimental to the national education principles, especially to secularism. In a society which is predominantly Muslim by tradition, especially in rural areas, compulsory continuous education and its duration were deemed to be, potentially, a way to indoctrinate young generations into a secular society. Moreover, ensuring that children attended school was a practical way to reduce the number of child marriages and child labour, something which is still an issue in some areas of Turkey. In the last decade, the strictness of the system has eased and the punishments have actually only been used in a few individual cases.

According to Şad and Akdağ (2010) the legalisation of HE in Turkey would cause deviation from the general purpose of the National Education Policy and the Principle of Unity of Education in Turkey. One of the main reasons for choosing HE is religious beliefs. This reason also goes against the secular state principle, which is one of the core principles of the Constitution of the Republic of Turkey. In seems that, to be able to regulate HE, lawmakers have to secure an amendment to the constitution first.

With the development of industrialisation, especially in developed liberal environments and then through their transformation into an information society, HE became more popular as access to knowledge and ways to share knowledge became easier. The reasons why parents were choosing HE all stemmed from their dissatisfaction with the common education system. Despite having reservations about HE and different motivations for adopting it before making the decision, and having concerns and complaints after making the decision, HE parents seems to believed that they could not only offer their children a better choice of education, but also had an affirmative belief that their children could be better educated according to their wishes and interests and also be free and happy.

REFERENCES

1. Aksoy, Y. (2015a). Düşük bir garip düşün peşine, hayalimiz okulsuzluk! [We are chasing a unconventional dream, Our dream is unschooling!]. Retrieved from <https://baskabirannelikmumkun.wordpress.com/2015/08/01/dustuk-bir-garip-dusun-pesine-hayalimiz-okulsuzluk/> (Accessed: 11 Aug. 2018)
2. Aksoy, Y. (2015b). Neden okulsuz eğitim devlet okulundan daha iyidir? [Why unschooling is better than public schools?]. Retrieved from <https://baskabirannelikmumkun.wordpress.com/2015/03/12/neden-okulsuz-egitim-devlet-okulundan-daha-iyidir/> (Accessed: 11 Aug. 2018)
3. Aksoy, Y. (2015c). Okulsuz Eğitimi En Çok da Okul Severler Desteklemeli [Unschooling should actually be supported by those who love schools most]. Retrieved from



<http://surdurulebilirevililik.com/okulsuz-egitimi-en-cok-da-okul-severler-desteklemeli/> (Accessed: 11 Aug. 2018)

4. Akyüz, Y. (2001). Tarihsel seyir içinde öğretmen yetiştirmede kalite [Quality in the education of teachers in a historical perspective]. Paper presented at the Öğretmen Yetiştirme ve Eğitimde Kalite Paneli [Panel on Teacher Training and Quality in Education], Ankara.
5. Aydın, R. (2011). Türk Eğitim Sisteminde Öğretmen Yetiştirme Serüveni: Eleştirel Bir Bakış [The adventure of teacher training in Turkish education system: A Critical Point of View]. In C. Öztürk & I. Fındıkcı (Eds.), Prof.Dr.Yahya Akyüz'e Armağan / Türk Eğitim Tarihi Araştırmaları, Eğitim ve Kültür Yazıları [A present to Prof. Yahya Akyüz / Turkish Educational History Researches, Educational and Cultural Articles] (pp. 347-362). Ankara: Pegem Akademi Yayınları.
6. Büyükdüvenci, S. (1994). John Dewey's impact on Turkish education. *Studies in Philosophy and Education*, 13(3-4), 393-400.
7. CokBilmis. (2013). Eğitim Sistemine Güvenmiyor Musunuz? Okulsuz Eğitim (Unschooling) ve Kendi Kendine Öğrenme (self-directed learning) [Don't you trust the education system? Unschooling and self-directed learning]. Retrieved from <http://sormabulmadunyasi.blogspot.com/2013/04/egitim-sistemine-guvenmiyor-musunuz.html> (Accessed: 11 August 2018)
8. Çiftçi, S. (2016). Türkiye'de evde eğitim uygulamalarının bu eğitimi veren öğretmenlerin görüşlerine göre değerlendirilmesi [The evaluation of home-schooling applications in Turkey in accordance with the views of teachers who give this education]. Paper presented at the 1. uluslararası akademik araştırmalar kongresi [I. INES International Academic research congress], Side/Antalya/Turkey.
9. Demirhüyük, M. Öğretmen Platformu (2013). Eğitimde Yeni Trend: Unschooling (Okulsuz Eğitim) [New trend in Education: Unschooling]. Retrieved from <http://www.ogretmenplatformu.com/egitimde-yeni-trend-unschooling-okulsuz-egitim/> (Accessed: 11 Aug. 2018)
10. Doğan, E. (2014). Eğitim sistemine RAĞMEN... [Despite the Education System...]. Retrieved from <http://blogcuanne.com/2014/01/20/evde-egitim/> (Accessed: 11 January 2016)
11. Dorn, C., & Santoro, D. A. (2011). Political goals and social ideals: Dewey, democracy, and the emergence of the Turkish Republic. *Education and Culture*, 27(2), 3-27.
12. Eskicumali, A. (1994). Ideology and education: Reconstructing the Turkish curriculum for social and cultural change, 1923-1946. (Doctor of Philosophy), University of Wisconsin -Madison, Curriculum and Instruction.
13. EvOkulumuz. (2017). Teog ve Neden Okulsuz Eğitim? [TEOG and Why unschooling?]. Retrieved from <https://evokulumuz.wordpress.com/2017/09/20/teog-ve-neden-okulsuz-egitim/> (Accessed: 12 Aug. 2018)
14. Geray, C. (2007). Distance education in Turkey. *International Journal of Educational Policies*, 1(1), 33-62.
15. Hatisaru, S. (2015, 17 Aug.). Hayatın figüranı olmayacağım... [I will not be a background actress in life]. *Milliyet*. Retrieved from <http://www.milliyet.com.tr/yazarlar/songul-hatisaru/hayatin-figurani-olmayacagim---2103115/> (Accessed: 11 Aug. 2018)
16. Kartal, S. E., & Kocabas, I. (2014). An Alternative Educational System Based on the Opinions of Educational Stakeholders: Home Schools. *Üniversitepark Bülten [Universitypark Bulletin]*, 3(1-2), 56-69.
17. Keskin, N., & Marşap, A. (2011). Past And Present Of Ahilik (Denizli Sample). *International Online Journal of Educational Sciences*, 3(1), 370-394.
18. Korkmaz, E. (2014) Eğitimde alternatif arayışlar [Quest for alternatives in education]/Interviewer: S. Mansuroğlu. *BirGün newspaper*, <http://www.birgun.net/haber-detay/egitimde-alternatif-arayislar-69616.html>. Retrieved from <http://www.birgun.net/haber-detay/egitimde-alternatif-arayislar-69616.html> (Accessed: 05/07/2017)
19. Korkmaz, H., & Duman, G. (2014). Public Understanding about Homeschooling: A Preliminary Study. *Procedia - Social and Behavioral Sciences*, 116(5th World Conference on Educational Sciences), 3891-3897.
20. Küçükkoğlu, A., & Karabacak, N. (2014). Analysis of the New Development in the Turkish Education System (4+ 4+ 4) in Respect to Curriculum Development. *US-China Education Review*, 4(7), 465-476.



21. MEB Açık Öğretim Ortaokulu Yönetmeliği [Ministry of Education Open secondary school regulations], (2001).
22. MEB. Ministry of National Education (2017a). Açık Öğretim Ortaokulu [Open secondary school]. Retrieved from <https://aio.meb.gov.tr/www/ogretim-sistemi/icerik/35> (Accessed: 28 Nov. 2018)
23. Millî Eğitim Bakanlığı Evde ve Hastanede Eğitim Hizmetleri Yönergesi [Instruction on the Educational Services at Home and Hospital of Ministry of Education], 2629, Tebliğler Dergisi (2010).
24. Özsoy, A. (2014). Türkiye'de alternatif eğitim çalışmalarında yeni iletişim olanakları: Nesin vakfı Matematik Köyü örneği [Possibilities of new form of communication in alternative education researches in Turkey: Nesin Mathematics Village case]. Paper presented at the EAB Uluslararası Eğitim Sempozyumu, Hacettepe Üniversitesi/Ankara.
25. Şad, S. N., & Akdağ, M. (2010). Evde Eğitim [Home Education]. Milli Eğitim Dergisi [Journal of National Education], 40(188), 19-31.
26. Şeker, M. (2011). Türk İslam Medeniyetinde Ahilik ve Fütüvvet-namelerin Yeri [The place of Ahilik and Fütüvvetnames in the Turkish-Islamic civilisation]. İstanbul: Ötüken Yayınları.
27. Tösten, R., & Elçiçek, Z. (2013). Alternatif okullar kapsamında ev okullarının durumu [The status of home schools within the framework of alternative schooling]. Dicle Üniversitesi Ziya Gökalp Eğitim Fakültesi Dergisi, 20, 37-49.
28. Turan, S. (2000). John Dewey's Report of 1924 and his recommendations on the Turkish educational system revisited. History of Education, 29(6), 543-555.
29. uses.gov.tr. (no date). Uzaktan Eğitim Sağlık Eğitim Sistemi [Distance Education Health Education System]. Retrieved from <http://uses.gov.tr/ue.aspx> (Accessed: 22 Feb. 2019)
30. www.saglikis.org.tr. (2018). Temmuz 2018 Açlık ve Yoksulluk Sınırı [Starvation line and poverty line on July 2018]. Retrieved from <http://www.saglikis.org.tr/temmuz-2018-aclik-ve-yoksulluk-siniri/> (Accessed: 23 Sep. 2018)
31. www.turkis.org.tr. (2014). Kasım 2014 Açlık ve Yoksulluk Sınırı [Poverty line and starvation line on November 2014]. Retrieved from <http://www.turkis.org.tr/dosya/nkhl6TSnMiZH.pdf> (Accessed: 23 Sep. 2018)



http://www.turansam.com

TURAN-SAM: TURAN Stratejik Arařtırmalar Merkezi * TURAN-CSR: TURAN Center for Strategic Researches
TURAN-SAM Uluslararası Bilimsel Hakemli Dergisi; p-ISSN: 1308-8041, e-ISSN: 1309-4033; Yıl: 2020; Ay: Eylül; Cilt: 12/NAZ, Sayı: 47
TURAN-CSR International Scientific, Peer-Reviewed & Refereed Journal; p-ISSN: 1308-8041, e-ISSN: 1309-4033; Year: 2020; Month: September; Volume: 12/SUMMER, Issue: 47
DOI: http://dx.doi.org/10.15189/1308-8041

(51)

Öğr. Gör. Dr. Hande ÖZOLGUN AKKURT²⁷³

TEKİRDAĞ İLİ TARIM İŞLETMELERİNDE ÜRETİCİLERİN DEMOGRAFİK ÖZELLİKLERİ *DEMOGRAPHIC CHARACTERISTICS OF PRODUCERS IN TEKİRDAĞ PROVINCE AGRICULTURAL ENTERPRISES*

ÖZ

Tarım, ülke nüfusunun sürdürebilmesi, ekonomiye, istihdama ve milli gelire olan katkıları ile tüm dünyada ekonomik faktörlerin başında yer alan vazgeçilmez bir sektördür. Bir ülkenin tarımına gerekli önem verilmezse, o ülkenin ekonomik olarak kalkınması beklenemez. Çalışma kapsamında Tekirdağ ilinde bitkisel ve hayvansal üretimle uğraşan 182 tarım işletmesi ile görüşülmüştür. Toplanan veriler kullanılarak bu işletmelerin analizleri yapılmıştır.

Bu çalışmada, Tekirdağ ilinde yer alan üreticilerin cinsiyet dağılımları, yaş aralıkları ve eğitim durumları ortaya konmuştur.

Anahtar Kelimeler: Ürün, tarım, cinsiyet, eğitim durumu, yaş aralıkları.

ABSTRACT

Agriculture is an indispensable sector in terms of sustaining the population of the country and contributing to the economy, employment and national income. If a country's agriculture is not given due importance, it cannot be expected to develop economically. In this context, 182 agricultural enterprises engaged in agriculture and animal husbandry were interviewed in Tekirdağ. Using the collected data, analyzes of these enterprises were made.

In this study, gender distributions, age ranges and education levels of the producers in Tekirdağ province were presented.

Keywords: Product, agriculture, gender, education level, age ranges.

²⁷³ Bu makale Öğretim Görevlisi Doktor Hande ÖZOLGUN AKKURT'un doktora tezinden faydalanarak hazırlanmıştır;
E-posta: hozolgun@nku.edu.tr



GİRİŞ

Tarım, bitkisel ve hayvansal ürünlerin üretilerek verim ve kalitelerinin artırılması, üretilen bu ürünlerin elverişli şartlarda muhafaza edilmesi, işlenip değerlendirilmesi ve pazarlamasını ele almaktadır (Sakar, 2018, s.16).

Tarımda bitkisel üretim, hayvansal üretimi tamamlayan ve birbirinden ayrılmaz bir bütünün parçalarıdır. Aynı zamanda bitkisel yapıya sahip olan ormanda, toprağı koruyan, su kaynaklarını besleyerek zengin hale getiren, hatta iklime de olumlu etkisi olan bir özelliğe sahiptir. Tarım ülke nüfusunun yaşamını sürdürebilmesi, ihracata yaptığı doğrudan ya da dolaylı etkileri, istihdama ve milli gelire olan katkısı, diğer sektörlerle hammadde ve sermaye temin etmesi ile tüm dünyada ekonomik faktörlerin başında yer alan vazgeçilmez bir sektördür (Doğan, 2009).

Çoğu ülke ekonomisinin temelini tarım sektörü oluşturmaktadır. Bir ülkenin tarımına gerekli önem verilmemişse, o ülkenin ekonomik olarak kalkınması ve ekonomik büyümesinin hedeflenen düzeylere ulaşması beklenemez. Az gelişmiş ülkeler kalkınmayı sadece sanayileşme olarak görmektedirler. Bu sebeple uyguladıkları ekonomik politikalar çarpık kentleşme gibi çeşitli sorunlar ortaya çıkarmıştır. Bunun yanında toplumun giderek artan tarım ürünleri talebi hızlı nüfus artışı sebebiyle karşılanamamaktadır (Metin, 2007, s. 2).

2. Üreticilerin Cinsiyet Dağılımları, Yaş Aralıkları ve Eğitim Durumları

Tekirdağ ilinde yapılan anket çalışması sonucu elde edilen verilere göre 182 üreticinin yaş, eğitim durumu ve yaş dağılımları grafiklerdeki gibi olmuştur. Grafik 2.1.'de görüldüğü üzere, incelenen tarımsal işletme sahiplerinin %97'si erkek olup, sadece %3'ünün bayan olduğu görülmüştür.

Grafik 2.1. Ankete Katınların Cinsiyet Dağılımı (%)

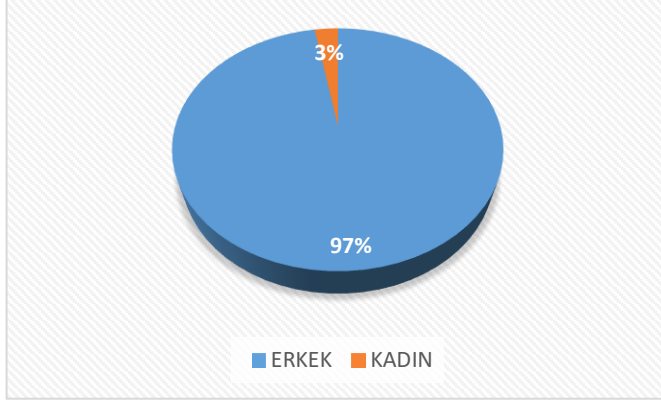

Grafik 2.2.'da incelenen tarımsal işletme sahiplerinin yaş aralıkları gösterilmiştir. Buna göre 182 üreticinin 61'i 45-54, 55'i 55-64, 21'i 35-44 ve 11'i 25-34 yaş aralığında olup, 34 üretici ise 65 yaş ve üstündedir.

Şekil 2.2. Ankete Katılanların Yaş Aralıklar Dağılımı (%)

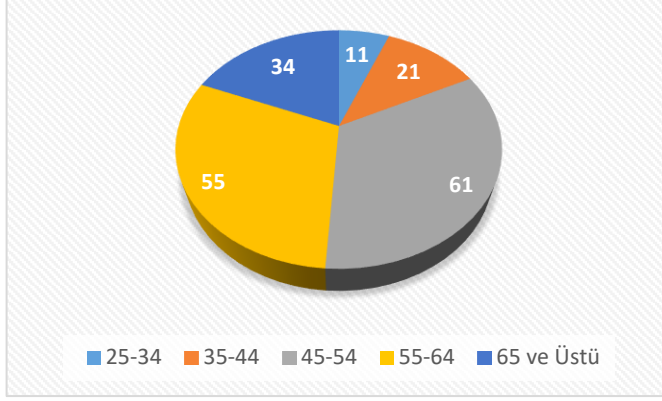

Grafik 6.3. ise incelenen tarımsal işletme sahiplerinin eğitim durumlarını göstermektedir. Grafiğe göre ankete katılan üreticilerin %66'sı ilkokul mezundur. Geriye kalan üreticilerin %7,2'si ortaokul, %18'i lise ve dengi, %6'sı ön lisans ve %3'ü ise lisans mezundur.

Şekil 6.3. Ankete Katılanların Eğitim Durumları Dağılımı (%)

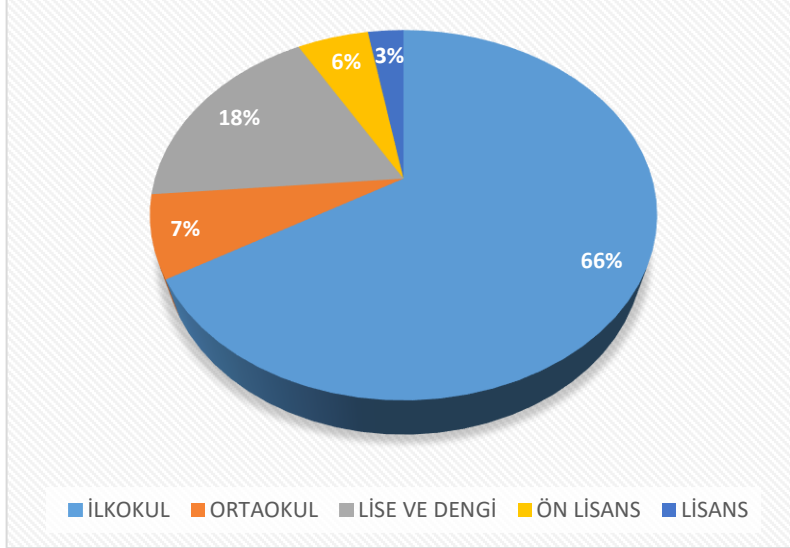

SONUÇ

Çalışmada Tekirdağ İli Gıda Tarım ve Hayvancılık Müdürlüğü'nden konu ile ilgili ve tedarik edilebilen 2015 yılı Çiftçi Kayıt Sistemi verileri kullanılmıştır. Çiftçi kayıt sistemi verilerine göre 22.080 tarım işletmesi bulunmaktadır. Tekirdağ ilinde tarım işletme sayısı ya da çiftçi sayısının fazla olması, zaman ve maddi kısıtlardan dolayı anketlerde 20 dekar altında ve 400 dekar üzerinde yer alan işletmeler popülasyon dışı bırakılmıştır.

Elde edilen sonuçlara göre Tekirdağ ilindeki üreticilerin tamamına yakını erkek olup (%97), kadın üretici oranı çok düşüktür (%3). Çiftçilerin eğitim durumlarına bakıldığında ilkokul mezunu olma oranı en yüksek olup, lisans mezuniyeti oldukça düşüktür. Tekirdağ ilinde tarımsal işletme sahiplerinin yaş aralığı dikkate alındığında, çiftçilerin %61'i 45 ile 54 yaş arasındadır.

Çalışma sonucu elde edilen sonuçlara göre, Tekirdağ ilinde üreticilerin büyük oranı erkek ve ilkokul mezunu olup yaş aralığı 45,54 yaş arasındadır.

KAYNAKÇA

Doğan, A. (2009). Ekonomik kalkınma sürecinde tarımın katkısı: Türkiye örneği. Selçuk Üniversitesi İktisadi İdari Bilimler Sosyal ve Ekonomik Araştırmalar Dergisi, 9(17):365-368



<http://www.turansam.com>

TURAN-SAM: TURAN Stratejik Arařtırmalar Merkezi * TURAN-CSR: TURAN Center for Strategic Researches

TURAN-SAM Uluslararası Bilimsel Hakemli Dergisi; p-ISSN: 1308-8041, e-ISSN: 1309-4033; Yıl: 2020; Ay: Eylül; Cilt: 12/NAZ, Sayı: 47

TURAN-CSR International Scientific, Peer-Reviewed & Refereed Journal; p-ISSN: 1308-8041, e-ISSN: 1309-4033; Year: 2020; Month: September; Volume: 12/SUMMER, Issue: 47

DOI: <http://dx.doi.org/10.15189/1308-8041>

Metin, A. (2007). Tarım ekonomisinde vergi mevzuatı ve AB'ye uyum sürecinde mevzuat hakkında uyum çalışmaları. (Yüksek Lisans Tezi), Kahramanmaraş Sütçü İmam Üniversitesi Fen Bilimleri Enstitüsü Tarım Ekonomisi Anabilim Dalı, Kahramanmaraş.

Sakar, Z.M. (2018). Türkiye- Kosova ekonomik ilişkileri çerçevesinde tarım politikaları. Türkiye'de tarım politikaları ve ülke ekonomisine katkıları Uluslararası Sempozyum Bildirileri, Ankara: Atatürk Kültür Dil ve Tarih Yüksek Kurumu ,16-36



<http://www.turansam.com>

TURAN-SAM: TURAN Stratejik Arařtırmalar Merkezi * TURAN-CSR: TURAN Center for Strategic Researches
TURAN-SAM Uluslararası Bilimsel Hakemli Dergisi; p-ISSN: 1308-8041, e-ISSN: 1309-4033; Yıl: 2020; Ay: Eylül; Cilt: 12/NAZ, Sayı: 47
TURAN-CSR International Scientific, Peer-Reviewed & Refereed Journal; p-ISSN: 1308-8041, e-ISSN: 1309-4033; Year: 2020; Month: September; Volume: 12/SUMMER, Issue: 47
DOI: <http://dx.doi.org/10.15189/1308-8041>

GENEL BİLGİLER

TURAN-SAM Uluslararası Endeksli Dergimizi tarayan dünyaca ünlü endeksler ve veritabanları: Pro-Quest(ABD), Ulrich's WEB(ABD), Google-Scholar(ABD), ICI-Index Copernicus International(Polonya/AVRUPA BİRLİĞİ), DAIJ, OAJI, Global Impact Factor, ResearchBib, SIndex, CiteFactor, JournalInformatics, BASE, PubGet, Index Scholar, Region-Hovedstaden, SOBIAD, AsosIndex, AcarIndex, Arařtırmax, TopluKatalog, AkademikDizin, Türk Eğitim Endeksi, CEEOL, JournalIndex, DRJI, OpenAire, WorldCat vs. gibi birçok ulusal ve uluslararası 30 dan fazla yerli ve yabancı endeks tarafından taranmaktadır.

“TURANSAM-TURAN STRATEJİK ARAŐTIRMALAR MERKEZİ DERGİSİ” İÇİN MAKALE ÇAĞRISI

TURAN-SAM Dergimiz için makalelerinizi gönderebilirsiniz.

DERGİ YAZIM KURALLARI

*TURAN-SAM, ULUSLARARASI-BİLİMSEL-MEVSİMLİK DERGİSİ HAKEMLİ bir Dergidir. TURAN-SAM'da yayımlanmak üzere gönderilen makalelerin özgün-orijinal olmasına dikkat edilmelidir. Başka Dergilere Değerlendirilmek, Yayımlanmak üzere gönderilen Makalelerin dergimize gönderilmemesini rica ediyoruz. Lütfen, başka Dergilerde veya Çevrimiçi-Online Şebekelerde veya İnternet üzerinden daha önce yayımlanan Makalelerinizi TURAN-SAM'a göndermeyiniz. Bu durumun ihlalinin tespiti halinde yazara karşı Hukuksal çerçevede Yasal yollara başvurulacaktır;

*Makalelerin 150 kelimeyi geçmeyen TÜRKÇE ÖZ'ü ve ENGLISH-ABSTRACT'ı bulunmalıdır.

*Makaleler 12 punto ile "Times New Roman" ile yazılmalıdır. Alttan, üstten, sağdan ve soldan 3 cm boşluk bırakılmalıdır.

*Makalelerde Yazarların Adı, Soyadı, Babasının adı, Bağlı Bulunduğu(Çalıştığı) Kurum, Telefonu ve Açık Adresi belirtilmelidir.

*Kullanılan dipnotlarda Bilimsel Yazım Kurallarına dikkat edilmeli, APA(American Psychological Association) - <http://www.apastyle.org> standartlarına uyulmalıdır.

*2013 yılı itibariyle; Dergimiz, PRO-QUEST ve ULRICH'S-WEB gibi saygın ve seçkin Uluslararası Endekslerce de Taranıp, Dizinlenmeye başlandığı için, gönderdiğiniz makalelere ayrıca "JEL CODE"-Journal of Economic Literature (JEL) da eklemek zorunlu olmuştur. JEL CODE bilgisi bulunmayan makaleler değerlendirmeye alınmadan reddedilecektir. Bu konuda Bilgi sahibi olmak isteyen yazarlarımız bu siteden ayrıntılı bilgi alabilirler: http://www.aeaweb.org/jel/jel_class_system.php

*Makaleler genel olarak: ÖZ, ABSTRACT, GİRİŞ, Alt Bölümler, SONUÇ ve KAYNAKÇA şeklinde hazırlanmalıdır.

"TURAN-SAM'a yayımlanmak üzere göndermiş olduğunuz makaleleri bilimsel nitelikte hazırlanmasına dikkat etmelisiniz.

Ayrıca Türkçe karakterler kullanmalısınız. Türkçe'de karşılığı bulunan “ğ, ü, ş, ı, ö, ç” harflerinin yerine başka “g, u, s, ı, o, c” harflerini kullanan yazarların makaleleri yayınlanmayacaktır.

Alıntı Makalelerde mutlaka kaynak belirtilmeli, Bilimsel Atıf kurallarına uygun dipnotlar ve KAYNAKÇA verilmelidir.

Yazılan Makalelerin, Akademik Eser Yazım Kurallarına uygun bir şekilde hazırlanması gerekmektedir. Ayrıca TDK-Türk Dil Kurumu'nun imla kılavuzuna uyulması gerekmektedir. Gayri Türkçe dillerde kelimeler kullanmaktan kaçınılmalıdır. Gayri Türkçe dillerden dönme kelimelerin makalelerde kullanıldığının tespiti halinde makaleler yayınlanmayacaktır. Bu kurallara uyularak makale göndermenizi rica ederiz."

Hazırlanan makaleler dergi yazım kurallarına uygun hale getirildikten sonra en geç **13 ARALIK, 2020** tarihine kadar emikail@turansam.com adresine word formatında *.doc veya *.docx uzantılı olarak gönderilmelidir.